

รูปแบบการบริหารจัดการความเสี่ยงของสถานศึกษาในสำนักงานเขตพื้นที่
การศึกษาประถมศึกษาปทุมธานี



ณัชชธิญา บัณฑิตตานนท์

วิทยานิพนธ์เสนอมหาวิทยาลัยพะเยา เพื่อเป็นส่วนหนึ่งของการศึกษา

หลักสูตรปริญญาการศึกษาดุริยบัณฑิต

สาขาวิชาการบริหารการศึกษา

กรกฎาคม 2566

ลิขสิทธิ์เป็นของมหาวิทยาลัยพะเยา

รูปแบบการบริหารจัดการความเสี่ยงของสถานศึกษาในสำนักงานเขตพื้นที่การศึกษา
ประถมศึกษาปทุมธานี



วิทยานิพนธ์เสนอมหาวิทยาลัยพะเยา เพื่อเป็นส่วนหนึ่งของการศึกษา
หลักสูตรปริญญาการศึกษาดุขฎีบัณฑิต
สาขาวิชาการบริหารการศึกษา
กรกฎาคม 2566
ลิขสิทธิ์เป็นของมหาวิทยาลัยพะเยา

RISK MANAGEMENT MODEL OF THE SCHOOLS IN PATHUMTHANI PRIMARY
EDUCATIONAL SERVICE AREA OFFICE



NUTTIYA PATTAMATATTANON

A Dissertation Submitted to University of Phayao
in Partial Fulfillment of the Requirements
for the Doctor of Philosophy Degree in Educational Administration
July 2023

Copyright 2023 by University of Phayao

วิทยานิพนธ์

เรื่อง

รูปแบบการบริหารจัดการความเสี่ยงของสถานศึกษาในสำนักงานเขตพื้นที่การศึกษา
ประถมศึกษาปทุมธานี

ของ ณิชชัญญา ปัทมทัตตานนท์

ได้รับพิจารณาอนุมัติให้เป็นส่วนหนึ่งของการศึกษา
หลักสูตรปริญญาการศึกษาดุขฎีบัณฑิต สาขาวิชาการบริหารการศึกษา
ของมหาวิทยาลัยพะเยา

..... ประธานกรรมการสอบวิทยานิพนธ์
(รองศาสตราจารย์ ดร. มารุต พัทมผล)

..... ประธานที่ปรึกษาวิทยานิพนธ์
(รองศาสตราจารย์ ดร. ศักดิ์ชัย นิรัญทิว)

..... กรรมการที่ปรึกษาวิทยานิพนธ์
(รองศาสตราจารย์ ดร. อัจฉรา วัฒนารงค์)

..... กรรมการที่ปรึกษาวิทยานิพนธ์
(ผู้ช่วยศาสตราจารย์ ดร. สมศักดิ์ เอี่ยมคงลี)

..... อาจารย์บัณฑิตศึกษามหาวิทยาลัยพะเยา
(ดร. ธารินทร์ รसानนท์)

..... คณบดีวิทยาลัยการจัดการ
(รองศาสตราจารย์ ดร. รักษิต สุทธิพงษ์)

เรื่อง:	รูปแบบการบริหารจัดการความเสี่ยงของสถานศึกษาในสำนักงานเขตพื้นที่การศึกษา ประถมศึกษาปทุมธานี
ผู้วิจัย:	ณัชธินา ปัทมทัตตานนท์, วิทยานิพนธ์: กศ.ด. (การบริหารการศึกษา), มหาวิทยาลัยพะเยา, 2566
อาจารย์ที่ปรึกษา:	รองศาสตราจารย์ ดร. ศักดิ์ชัย นิรัญทวี อาจารย์ที่ปรึกษาร่วม รองศาสตราจารย์ ดร. อัจฉรา วัฒนานรงค์ ผู้ช่วยศาสตราจารย์ ดร.สมศักดิ์ เอี่ยมคงลี
คำสำคัญ:	การบริหารความเสี่ยง, สถานศึกษาสังกัด สพป.ปทุมธานี

บทคัดย่อ

การวิจัยนี้มีวัตถุประสงค์เพื่อ 1) ศึกษาปัจจัยเชิงสาเหตุของความเสี่ยงในการบริหารจัดการของสถานศึกษาในสำนักงานเขตพื้นที่การศึกษาประถมศึกษาปทุมธานี 2) สร้างรูปแบบการบริหารจัดการความเสี่ยงของสถานศึกษาในสำนักงานเขตพื้นที่การศึกษาประถมศึกษาปทุมธานี 3) ประเมินความเหมาะสม และความเป็นไปได้ของรูปแบบการบริหารจัดการความเสี่ยงของสถานศึกษาในสำนักงานเขตพื้นที่การศึกษาประถมศึกษาปทุมธานี การวิจัยแบ่งออกเป็น 3 ระยะ ได้แก่ ระยะที่ 1 ศึกษาปัจจัยเชิงสาเหตุของความเสี่ยงในการบริหารจัดการของสถานศึกษาในสำนักงานเขตพื้นที่การศึกษาประถมศึกษาปทุมธานี กลุ่มตัวอย่างเป็น สถานศึกษาในสำนักงานเขตพื้นที่การศึกษาประถมศึกษาปทุมธานี เขต 1 และเขต 2 จำนวน 118 โรงเรียน ผู้ตอบแบบสอบถาม จำนวน 3 คน ต่อ 1 สถานศึกษา และวิเคราะห์ข้อมูลด้วยสถิติ ค่าร้อยละ ค่าเฉลี่ย และส่วนเบี่ยงเบนมาตรฐาน ค่าสหสัมพันธ์ วิเคราะห์เส้นทางอิทธิพล และวิเคราะห์องค์ประกอบเชิงยืนยัน ระยะที่ 2 สร้างรูปแบบการบริหารจัดการความเสี่ยงของสถานศึกษา โดยนำผลการศึกษาในระยะที่ 1 มาสร้างรูปแบบการบริหารจัดการความเสี่ยงของสถานศึกษา และนำไปให้ผู้เชี่ยวชาญตรวจสอบรูปแบบด้วยวิธีการสนทนากลุ่ม (Focus Group) ระยะที่ 3 ประเมินรูปแบบการบริหารจัดการความเสี่ยงของสถานศึกษา โดยผู้บริหาร และครู จำนวน 30 คน ได้มาจากการเลือกแบบเฉพาะเจาะจง

ผลการวิจัยพบว่า

- ปัจจัยภายในสถานศึกษา ประกอบด้วย 1) ผลผลิตและการบริการ 2) ประสิทธิภาพทางการเงิน 3) บุคลากร 4) การบริหารจัดการ 5) วัสดุอุปกรณ์ และ 6) นโยบายสถานศึกษา เป็นปัจจัยเชิงสาเหตุของความเสี่ยงในการบริหารจัดการของสถานศึกษาในสำนักงานเขตพื้นที่การศึกษาประถมศึกษาปทุมธานี
- รูปแบบการบริหารจัดการความเสี่ยงของสถานศึกษาในสำนักงานเขตพื้นที่การศึกษาประถมศึกษาปทุมธานี สอดคล้องกับข้อมูลเชิงประจักษ์ในระดับที่ยอมรับได้
- รูปแบบการบริหารจัดการความเสี่ยงของสถานศึกษาที่พัฒนาขึ้นมีผลการประเมินความเหมาะสมและความเป็นไปได้ในการนำไปปฏิบัติอยู่ในระดับมากที่สุด

Title: RISK MANAGEMENT MODEL OF THE SCHOOLS IN PATHUMTHANI PRIMARY EDUCATIONAL SERVICE AREA OFFICE

Author: NUTTIYA PATTAMATATTANON, Dissertation: Ph.D (Educational Administration), University of Phayao, 2023

Advisor: Associate Professor Dr. Sakchai Nirunthawee Co–advisor Assistant ProfessorAchara Whattananarong Assistant Professor Dr.Somsak Aeamkongsee

Keywords: Risk management, Schools under the Pathumthani Primary Educational Service Area Office

ABSTRACT

The objectives of this study were to 1) study the causal factors of risks in the management of schools in Pathumthani Primary Educational Service Area Office, 2) develop a risk management model of schools in Pathum thani Primary Educational Service Area Office, 3) evaluate the appropriateness and feasibility of the risk management model of schools in Pathumthani Primary Educational Service Area Office. This study was divided into 3 phases. The first phase was to study the causal factors of risks in the management of schools in Pathum thani Primary Educational Service Area Office. The samples were 118 schools in Pathumthani Primary Educational Service Area Office Area 1 and Area 2. The respondents were 3 persons per 1 school. Data were analyzed by percentage, mean, standard deviation, Multiple correlation, path analysis, and confirmatory factor analysis. The second phase was to develop a model for risk management of schools. The results from the first phase were used to develop the risk management model by using the focus group method. The third phase was to evaluate the appropriateness and feasibility of the developed risk management model by 30 administrators and teachers selected by a purposive method.

The results showed that:

1. The causal factors of risks in the management of schools were internal school factors consisting of 1) productivity and services, 2) financial efficiency, 3) personnel, 4) management, 5) equipment, and 6) school policies.
2. Risk management model of schools in Pathumthani Primary Educational Service Area Office was relevant with empirical data at an acceptable level.
3. The developed risk management model of schools in Pathumthani Primary Educational Service Area Office was appropriate and feasible for practice at the highest level.

กิตติกรรมประกาศ

วิทยานิพนธ์ฉบับนี้สำเร็จลงได้ด้วยความกรุณาจากคณะกรรมการที่ปรึกษาวิทยานิพนธ์ ประกอบด้วย รองศาสตราจารย์ ดร.ศักดิ์ชัย นิรัญทวี ประธานที่ปรึกษาวิทยานิพนธ์ รองศาสตราจารย์ ดร.อัจฉรา วัฒนาณรงค์ ผู้ช่วยศาสตราจารย์ ดร.สมศักดิ์ เขี่ยมคงสี กรรมการที่ปรึกษาวิทยานิพนธ์ ที่ได้กรุณาเสียสละเวลาอันมีค่า ให้คำปรึกษา คำแนะนำ ในการทำวิทยานิพนธ์ฉบับนี้ด้วยความเอาใจใส่ และเมตตาเป็นอย่างยิ่ง จนทำให้วิทยานิพนธ์ฉบับนี้สำเร็จลุล่วงไปได้ได้อย่างสมบูรณ์ ผู้วิจัยจึงขอกราบขอบพระคุณทุกท่านมา ณ โอกาสนี้

กราบขอบพระคุณ รองศาสตราจารย์ ดร.มารุต พัฒนาผล ประธานกรรมการสอบวิทยานิพนธ์ และ ดร.ธารินทร์ รสานนท์ ที่ได้กรุณามาเป็นคณะกรรมการสอบวิทยานิพนธ์ในครั้งนี้ ทั้งยังได้ให้ข้อคิดเห็นและคำแนะนำในการพัฒนางานวิจัยฉบับนี้ ให้มีความสมบูรณ์ยิ่งขึ้น

กราบขอบพระคุณผู้เชี่ยวชาญประเมินคุณภาพของเครื่องมือที่ใช้ในการวิจัยทุกท่าน ที่ได้ตรวจสอบคุณภาพของเครื่องมือ และให้คำแนะนำที่เป็นประโยชน์อย่างยิ่งในการพัฒนาเครื่องมือที่ใช้ในการวิจัยให้มีคุณภาพ และขอขอบคุณผู้บริหาร คณะครู และนักเรียนโรงเรียนต่าง ๆ ที่ได้ให้ความอนุเคราะห์ในการเก็บข้อมูลวิจัย จนวิทยานิพนธ์ฉบับนี้สำเร็จได้ด้วยดี

ผู้วิจัยขอขอบพระคุณ มหาวิทยาลัยพะเยา ที่ให้ทุนสนับสนุนในการทำวิทยานิพนธ์ครั้งนี้ และขอขอบพระคุณคณาจารย์คณะวิทยาลัยการจัดการ มหาวิทยาลัยพะเยาทุกท่าน ที่ประสิทธิ์ประสาทวิชาความรู้ ให้คำแนะนำ และติดตามความก้าวหน้าในการทำวิทยานิพนธ์ฉบับนี้ด้วยความเอาใจใส่ และขอขอบคุณเจ้าหน้าที่คณะวิทยาลัยการจัดการ มหาวิทยาลัยพะเยาทุกท่าน ที่อำนวยความสะดวกในการสนับสนุนผู้วิจัยให้สำเร็จลุล่วงไปด้วยดี

สุดท้ายนี้ ขอกราบบูชาพระคุณบิดามารดา ที่ได้อุปการะเลี้ยงดู แม้ว่าขณะนี้ ท่านไม่มีโอกาสได้เห็นความสำเร็จของลูก ขอขอบคุณกำลังใจจากครอบครัว และกัลยาณมิตรทุกท่าน คุณประโยชน์อันเกิดจากวิทยานิพนธ์ฉบับนี้ ผู้วิจัยขอมอบแด่ผู้มีพระคุณทุกท่าน และหวังเป็นอย่างยิ่งว่าวิทยานิพนธ์ฉบับนี้ จะเป็นประโยชน์ต่อการพัฒนาคุณภาพการศึกษาต่อไป

ณัชชัญญา ปัทมทัตตานนท์

สารบัญ

	หน้า
บทคัดย่อภาษาไทย.....	ง
บทคัดย่อภาษาอังกฤษ	จ
กิตติกรรมประกาศ	ฉ
สารบัญ.....	ช
สารบัญตาราง.....	ญ
สารบัญภาพ.....	ฐ
บทที่ 1 บทนำ	1
ความเป็นมาและความสำคัญของปัญหา.....	1
คำถามการวิจัย.....	5
วัตถุประสงค์ของการวิจัย	5
สมมติฐานของการวิจัย.....	5
ขอบเขตของการวิจัย	6
นิยามศัพท์เฉพาะ	9
ประโยชน์ที่จะได้รับการวิจัย.....	14
กรอบแนวคิดการวิจัย	15
บทที่ 2 เอกสาร และงานวิจัยที่เกี่ยวข้อง	17
แนวคิดทฤษฎีเกี่ยวกับการบริหารจัดการความเสี่ยง.....	18
การบริหารความเสี่ยงในสถานศึกษา	43
การบริหารแบบมีส่วนร่วม.....	59
แนวคิดและหลักการเกี่ยวกับรูปแบบและการพัฒนารูปแบบ	65
ข้อมูลพื้นฐานของสำนักงานเขตพื้นที่การศึกษาประถมศึกษาศรีสะเกษ.....	73

งานวิจัยที่เกี่ยวข้อง.....	75
บทที่ 3 วิธีดำเนินการวิจัย.....	89
ขั้นตอนการวิจัย	90
ระยะที่ 1 ศึกษาข้อมูลเกี่ยวกับสภาพความเสี่ยงในการบริหารจัดการของสถานศึกษา ใน สำนักงานเขตพื้นที่การศึกษาประถมศึกษาปทุมธานี	91
ระยะที่ 2 สร้างรูปแบบการบริหารจัดการความเสี่ยงของสถานศึกษาในสำนักงานเขตพื้นที่ การศึกษาประถมศึกษาปทุมธานี	96
ระยะที่ 3 ประเมินรูปแบบการบริหารจัดการความเสี่ยงของสถานศึกษาในสังกัดสำนักงาน เขตพื้นที่การศึกษาปทุมธานี.....	99
บทที่ 4 ผลการวิเคราะห์ข้อมูล	103
สัญลักษณ์และอักษรย่อทางสถิติที่ใช้ในการวิเคราะห์ข้อมูล	104
อักษรย่อที่ใช้แทนตัวแปร.....	104
เกณฑ์การตรวจสอบโมเดล	105
ระยะที่ 1 ผลการศึกษาข้อมูลเกี่ยวกับปัจจัยเชิงสาเหตุของความเสี่ยงในการบริหารจัดการ ของสถานศึกษาในสำนักงานเขตพื้นที่การศึกษาประถมศึกษาปทุมธานี.....	106
ตอนที่ 2 ผลการวิเคราะห์ความตรงเชิงโครงสร้างของปัจจัยเชิงสาเหตุของความเสี่ยงของ สถานศึกษา.....	112
ตอนที่ 3 ผลการวิเคราะห์ความสัมพันธ์เชิงสาเหตุของการบริหารความเสี่ยงที่มีต่อ ความ เสี่ยงในการบริหารจัดการของสถานศึกษา	124
การทดสอบสมมติฐาน	127
ระยะที่ 2 การสร้างรูปแบบการบริหารจัดการความเสี่ยงของสถานศึกษาในสำนักงานเขต พื้นที่การศึกษาประถมศึกษาปทุมธานี.....	129
การสนทนากลุ่ม.....	131
แนวทางการใช้รูปแบบการบริหารจัดการความเสี่ยงในสถานศึกษา	135
ส่วนที่ 1 ปัจจัยของการบริหารความเสี่ยงของสถานศึกษา	135

ส่วนที่ 2 ความเสี่ยงในการบริหารจัดการของสถานศึกษา	138
ระยะที่ 3 ผลการประเมินรูปแบบการบริหารจัดการความเสี่ยงของสถานศึกษาในสำนักงาน เขตพื้นที่การศึกษาประถมศึกษาปทุมธานี	144
บทที่ 5 บทสรุป	148
วิธีดำเนินการวิจัย	148
สรุปผลการวิจัย	148
อภิปรายผลการวิจัย	151
ข้อเสนอแนะ	158
บรรณานุกรม	160
ภาคผนวก	166
ภาคผนวก ก รายงานผู้เชี่ยวชาญตรวจสอบคุณภาพเครื่องมือวิจัยรูปแบบการบริหาร จัดการความเสี่ยงของสถานศึกษาในสำนักงานเขตพื้นที่การศึกษาประถมศึกษา ปทุมธานี	167
ภาคผนวก ข รายงานผู้ทรงคุณวุฒิสนทนากลุ่ม (Focus Group)	168
ภาคผนวก ค แบบสอบถามการบริหารจัดการความเสี่ยงของสถานศึกษาในสำนักงานเขต พื้นที่การศึกษาประถมศึกษาปทุมธานี	169
ภาคผนวก จ การสนทนากลุ่ม (Focus Group) รูปแบบการบริหารจัดการความเสี่ยงของ สถานศึกษาในสำนักงานเขตพื้นที่การศึกษาประถมศึกษาปทุมธานี	181
ประวัติผู้วิจัย	191

สารบัญตาราง

	หน้า
ตาราง 1 แนวคิดเกี่ยวกับกระบวนการในการบริหารความเสี่ยง.....	37
ตาราง 2 ความถี่ของกระบวนการในการบริหารความเสี่ยง.....	40
ตาราง 3 บทบาทหน้าที่และความรับผิดชอบในการบริหารความเสี่ยง.....	48
ตาราง 4 วิเคราะห์ความถี่ของปัจจัยในการบริหารความเสี่ยงในสถานศึกษา	53
ตาราง 5 แสดงจำนวนสถานศึกษา จำแนกตามระดับการเปิดสอน ปีการศึกษา 2563.....	74
ตาราง 6 แสดงระยะการดำเนินการวิจัย	90
ตาราง 7 เพศของผู้ตอบแบบสอบถาม	108
ตาราง 8 อายุของผู้ตอบแบบสอบถาม	108
ตาราง 9 วุฒิการศึกษาของผู้ตอบแบบสอบถาม.....	109
ตาราง 10 ตำแหน่งของผู้ตอบแบบสอบถาม.....	109
ตาราง 11 ที่ตั้งของสถานศึกษาของผู้ตอบแบบสอบถาม	109
ตาราง 12 ขนาดของสถานศึกษาของผู้ตอบแบบสอบถาม.....	110
ตาราง 13 ระดับของปัจจัยภายนอกสถานศึกษา.....	110
ตาราง 14 ระดับของปัจจัยภายในสถานศึกษา	111
ตาราง 15 ความเสี่ยงในการบริหารจัดการของสถานศึกษา	111
ตาราง 16 ผลการวิเคราะห์ลักษณะข้อมูลของตัวแปรอิสระและตัวแปรตามที่ได้จากกลุ่มตัวอย่าง	114
ตาราง 17 ผลการวิเคราะห์ความสัมพันธ์ระหว่างตัวแปรอิสระกับตัวแปรตาม	115
ตาราง 18 ดัชนีความกลมกลืนระหว่างตัวแปรปัจจัยภายนอกสถานศึกษา (EXT) กับข้อมูลเชิงประจักษ์.....	118

ตาราง 19 ค่าน้ำหนักองค์ประกอบมาตรฐาน (Standardized factor loadings) ค่าสถิติทดสอบ t-test ค่าสัมประสิทธิ์ความเชื่อมั่น (R ²) ค่าความเชื่อมั่นเชิงองค์ประกอบ (CR) และค่าเฉลี่ยความแปรปรวนที่สกัดได้ (AVE) ของตัวแปรแฝงปัจจัยเสี่ยงภายนอกสถานศึกษา (EXT).....	118
ตาราง 20 ดัชนีความกลมกลืนระหว่างตัวแปรปัจจัยภายในสถานศึกษา (INT) กับข้อมูลเชิงประจักษ์.....	120
ตาราง 21 ค่าน้ำหนักองค์ประกอบมาตรฐาน (Standardized factor loadings) ค่าสถิติทดสอบ t-test ค่าสัมประสิทธิ์ความเชื่อมั่น (R ²) ค่าความเชื่อมั่นเชิงองค์ประกอบ (CR) และค่าเฉลี่ยความแปรปรวนที่สกัดได้ (AVE) ของตัวแปรแฝงปัจจัยภายในสถานศึกษา (INT)	121
ตาราง 22 ดัชนีความกลมกลืนระหว่างตัวแปรสภาพเสี่ยงของสถานศึกษา (RISK) กับข้อมูลเชิงประจักษ์.....	122
ตาราง 23 ค่าน้ำหนักองค์ประกอบมาตรฐาน (Standardized factor loadings) ค่าสถิติทดสอบ t-test ค่าสัมประสิทธิ์ความเชื่อมั่น (R ²) ค่าความเชื่อมั่นเชิงองค์ประกอบ (CR) และค่าเฉลี่ยความแปรปรวนที่สกัดได้ (AVE) ของ ความเสี่ยงในการบริหารจัดการของสถานศึกษา	123
ตาราง 24 ดัชนีความกลมกลืนระหว่างแบบจำลองสมการเชิงโครงสร้างสมมติฐาน การวิจัยกับข้อมูลเชิงประจักษ์	125
ตาราง 25 ผลการทดสอบสมมติฐานการวิจัยของแบบจำลองการวิจัย.....	126
ตาราง 26 จำนวนกลุ่มผู้เชี่ยวชาญจำแนกตามคุณลักษณะพื้นฐาน.....	131
ตาราง 27 ปัจจัยภายในสถานศึกษา.....	135
ตาราง 28 ความเสี่ยงในการบริหารจัดการของสถานศึกษา ด้านกลยุทธ์.....	138
ตาราง 29 ความเสี่ยงในการบริหารจัดการของสถานศึกษา ด้านการดำเนินการ.....	139
ตาราง 30 ความเสี่ยงในการบริหารจัดการของสถานศึกษา ด้านการเงิน.....	140
ตาราง 31 ความเสี่ยงในการบริหารจัดการของสถานศึกษา ด้านกฎหมาย/กฎระเบียบ	141
ตาราง 32 ความเสี่ยงในการบริหารจัดการของสถานศึกษา ด้านความปลอดภัย.....	142
ตาราง 33 ความเสี่ยงในการบริหารจัดการของสถานศึกษา ด้านความน่าเชื่อถือขององค์กร.....	143
ตาราง 34 จำนวนและร้อยละของกลุ่มประเมินรูปแบบการบริหารจัดการความเสี่ยง ของสถานศึกษา.....	145

ตาราง 35 ผลประเมินความเหมาะสมและความเป็นไปได้ของรูปแบบการบริหารจัดการความ
 เสี่ยงของสถานศึกษาในสำนักงานเขตพื้นที่การศึกษาประถมศึกษาปทุมธานี 145

ตาราง 36 รายนามผู้เชี่ยวชาญตรวจสอบคุณภาพเครื่องมือวิจัย 167

ตาราง 37 รายนามผู้ทรงคุณวุฒิสนทนากลุ่ม..... 168



สารบัญภาพ

	หน้า
ภาพ 1 กรอบแนวคิดการวิจัย.....	16
ภาพ 2 ปัจจัยภายนอกองค์กร.....	50
ภาพ 3 ปัจจัยภายในองค์กร.....	51
ภาพ 4 แบบจำลองการวัดตัวแปรแฝงปัจจัยภายนอกสถานศึกษา (EXT).....	117
ภาพ 5 แบบจำลองการวัดตัวแปรแฝงปัจจัยภายในสถานศึกษา (INT).....	120
ภาพ 6 แบบจำลองการวัดตัวแปรแฝงสภาพเสี่ยงของสถานศึกษา (RISK).....	122
ภาพ 7 แบบจำลองสมการเชิงโครงสร้างสมมติฐานการวิจัย.....	125
ภาพ 8 รูปแบบความสัมพันธ์ของปัจจัยภายในและความเสี่ยงในการบริหารจัดการของ สถานศึกษาในสำนักงานเขตพื้นที่การศึกษาประถมศึกษาปทุมธานี.....	129
ภาพ 9 ร่างรูปแบบการบริหารจัดการความเสี่ยงของสถานศึกษา.....	130
ภาพ 10 รูปแบบการบริหารจัดการความเสี่ยงของสถานศึกษา.....	133
ภาพ 11 รูปแบบการบริหารจัดการความเสี่ยงของสถานศึกษา.....	134
ภาพ 12 รูปแบบการบริหารจัดการความเสี่ยงของสถานศึกษาในสำนักงานเขตพื้นที่การศึกษา ประถมศึกษาปทุมธานี.....	150

บทที่ 1

บทนำ

ความเป็นมาและความสำคัญของปัญหา

การศึกษา คือ เครื่องมือสำคัญของการพัฒนาประเทศ เนื่องจากการศึกษานั้น นอกจากจะเป็นพื้นฐานสำคัญในการสร้างความเจริญให้กับประเทศแล้ว การจัดการศึกษา ต้องเป็นไปเพื่อพัฒนาคนไทยให้เป็นมนุษย์ที่สมบูรณ์ทั้งร่างกาย จิตใจ สติปัญญา ความรู้ และคุณธรรม มีจริยธรรมและวัฒนธรรมในการดำรงชีวิต สามารถอยู่ร่วมกับผู้อื่นได้อย่างมีความสุข (กระทรวงศึกษาธิการ, 2553) การบริหารสถานศึกษาจึงมีความสำคัญเนื่องจากการบริหารจัดการ เพื่อให้บรรลุเป้าหมายของการศึกษา หากระบบการบริหารสถานศึกษาไม่เหมาะสม ก็จะไม่สามารถทำให้งิจกรรมการศึกษาบรรลุเป้าหมายได้ และการบริหารสถานศึกษาจึงเป็น เครื่องมือที่ชี้ถึงความสำเร็จ หรือความล้มเหลวของการศึกษา (วิวัฒน์ ตู้อัจฉริยะ, 2560)

แต่ในขณะเดียวกันระบบการจัดการศึกษามีปัญหาที่ต้องเผชิญอยู่หลายด้าน หลายลักษณะ ปัญหาใหญ่เรื่องหนึ่งของระบบก็คือ ความเสี่ยง โดยกลุ่มพัฒนาระบบบริหาร สำนักงานปลัดกระทรวงการคลังได้กล่าวไว้ว่า แนวทางการบริหารจัดการภาครัฐแนวใหม่ ได้ให้ความสำคัญกับ “การบริหารความเสี่ยง” ซึ่งเป็นเครื่องมือสำคัญต่อการบริหารเชิง ยุทธศาสตร์ในการผลักดันให้ภาครัฐมีผลการดำเนินงานที่เป็นเลิศ เป็นองค์การที่มีสมรรถนะสูง (High Performance Organization: HPO) และเป็นกระบวนการสำคัญในการเน้นความสำคัญ หรือชี้ให้เห็นความเสี่ยงที่จะส่งผลกระทบต่อกิจกรรมที่องค์การต้องดำเนินการให้บรรลุ ตามเป้าประสงค์และประเด็นยุทธศาสตร์ที่วางไว้ การบริหารความเสี่ยงที่ดีคือ บุคลากรที่เกี่ยวข้องทุกฝ่ายภายในองค์กรได้มีส่วนร่วมในการวิเคราะห์ตรวจสอบประเมินความเสี่ยง และผลกระทบที่อาจเกิดขึ้นกับองค์กรอยู่เสมอ รวมทั้งร่วมกันวางแผนป้องกัน และควบคุม ให้เหมาะสมกับภารกิจ เพื่อลดสภาพปัญหา หรือหลีกเลี่ยงความเสี่ยงที่อาจเกิดขึ้นและสร้าง ความเสียหายหรือสูญเสียให้กับองค์กร (สำนักงานปลัดกระทรวงการคลัง, 2563, หน้า 4)

ตามแนวคิดของพระราชบัญญัติระเบียบบริหารราชการแผ่นดิน (ฉบับที่ 5) พ.ศ.2545 และพระราชกฤษฎีกาว่าด้วยเกณฑ์และวิธีการบริหารจัดการบ้านเมืองที่ดี พ.ศ. 2556 ได้ให้ความสำคัญกับความเสี่ยงที่เกิดขึ้นในระบบราชการ โดยกำหนดให้มีการจัดทำแผน บริหารความเสี่ยงตามมาตรฐานของ The Committee of Sponsoring Organizations of the Tread way Commission หรือมีชื่อย่อว่า COSO ที่มีเนื้อหาสำคัญในเรื่องการวางแผน การจัดลำดับ

ความสำคัญของการดำเนินงาน การจัดการที่มีประสิทธิภาพ สร้างความโปร่งใสในการดำเนินงาน สร้างความเข้าใจในการผลักดันองค์การไปในทิศทางเดียวกัน โดยคำนึงถึงวัตถุประสงค์ขององค์การเป็นหลัก (สำนักงานปลัดกระทรวงสาธารณสุข, 2558, หน้า 1)

ในขณะเดียวกัน สำนักงานปลัดกระทรวงการคลัง (2562) ได้ประกาศหลักเกณฑ์กระทรวงการคลัง ว่าด้วยมาตรฐาน และหลักเกณฑ์ ปฏิบัติการบริหารจัดการความเสี่ยงสำหรับหน่วยงานของรัฐ พ.ศ. 2562 ณ วันที่ 18 มีนาคม พ.ศ. 2562 โดยหลักเกณฑ์ปฏิบัติการบริหารจัดการความเสี่ยง สำหรับหน่วยงานของรัฐ ข้อ 3 กำหนดให้หน่วยงานของรัฐ ยกเว้นรัฐวิสาหกิจ ถือปฏิบัติตามคู่มือหรือแนวทางปฏิบัติ เกี่ยวกับการบริหารจัดการความเสี่ยงอื่นมาประยุกต์ใช้กับหน่วยงาน แนวทางการบริหารจัดการความเสี่ยงสำหรับหน่วยงานของรัฐ เรื่องหลักการบริหารจัดการความเสี่ยงระดับองค์กร เป็นกรอบแนวทางการบริหารจัดการความเสี่ยงซึ่งได้ประสานกรอบแนวคิด ด้านการบริหารจัดการความเสี่ยงขององค์กรชั้นนำต่าง ๆ ประกอบด้วย The Committee of Sponsoring Organizations of the Tread way Commission (COSO) และ International Organization for Standardization (ISO) รวมถึงการบริหารจัดการความเสี่ยงในภาครัฐของประเทศต่าง ๆ มากำหนดเป็นแนวทางบริหารจัดการความเสี่ยง สำหรับหน่วยงานของรัฐ ตามพระราชบัญญัติวินัยการเงินการคลังของรัฐ โดยหน่วยงานของรัฐ สามารถนำหลักการ บริหารจัดการความเสี่ยงเป็นแนวทางในการบริหารจัดการความเสี่ยงขององค์กร เพื่อให้การบริหารจัดการความเสี่ยงเป็นเครื่องมือสำคัญในการบริหารงานให้เป็นไปตามหลักธรรมาภิบาล ทั้งนี้หน่วยหัวหน้าหน่วยงานของรัฐมีหน้าที่รับผิดชอบโดยตรงในการจัดให้มีระบบการบริหารจัดการความเสี่ยงที่มีประสิทธิภาพ เพื่อประโยชน์ของประชาชน และผู้มีส่วนได้เสียทุกฝ่าย

จังหวัดปทุมธานี เป็นจังหวัดที่มีการเจริญเติบโตทางด้านเศรษฐกิจอย่างรวดเร็ว ทำให้มีการเปลี่ยนแปลงสภาพทางสังคม จากเดิมที่เป็นสังคมชนบทกลายเป็นสังคมเมือง และมีการเปลี่ยนแปลงการผลิตจากภาคเกษตรกรรมเป็นการผลิตในภาคอุตสาหกรรมสภาพดังกล่าว ทำให้จังหวัดปทุมธานีเป็นแหล่งรองรับการเข้ามาทำงานจากคนในทุกภูมิภาคของประเทศ เป็นจังหวัดที่มีการเจริญเติบโตทางด้านเศรษฐกิจอย่างรวดเร็วทำให้มีการเปลี่ยนแปลงสภาพทางสังคม นอกจากนี้การที่จังหวัดปทุมธานี เป็นที่ตั้งของสถานศึกษาทั้งในระดับอาชีวศึกษา และอุดมศึกษาหลายแห่ง ทำให้มีเยาวชนเข้ามาศึกษาในจังหวัดปทุมธานีเป็นจำนวนมาก

ในการจัดการศึกษาขั้นพื้นฐานของจังหวัดปทุมธานี ได้แบ่งสถานศึกษาสังกัดเขตพื้นที่การศึกษาประถมศึกษาปทุมธานีออกเป็น 2 เขต ได้แก่ สำนักงานเขตพื้นที่การศึกษาประถมศึกษาปทุมธานี เขต 1 มีสถานศึกษาในสังกัดจำนวน 4 อำเภอ ได้แก่ อำเภอเมืองปทุมธานี ลาดหลุมแก้ว สามโคก และคลองหลวง รวมมีสถานศึกษาสังกัดจำนวน 102 โรงเรียน และสำนักงานเขตพื้นที่การศึกษาประถมศึกษาปทุมธานี เขต 2 มีสถานศึกษาในสังกัด จำนวน 3 อำเภอ ได้แก่ อำเภอลำลูกกา หนองเสือ และธัญบุรี รวมมีสถานศึกษาในสังกัด จำนวน 67 โรงเรียน และในแผนพัฒนาการศึกษา (พ.ศ. 2563 – 2565) จังหวัดปทุมธานี ของสำนักงานศึกษาธิการจังหวัดปทุมธานี มุ่งเน้นการเชื่อมโยงบูรณาการและขับเคลื่อนการพัฒนาการศึกษายกระดับผู้เรียนให้มีมาตรฐานสากล เสริมสร้างผู้เรียนให้มีคุณธรรมและดำรงชีวิตบนพื้นฐานความเป็นไทยตามหลักปรัชญาของเศรษฐกิจพอเพียง สร้างโอกาส และเข้าถึงการศึกษาส่งเสริมทุกภาคส่วนให้มีส่วนร่วมในการจัดการศึกษา และเพิ่มประสิทธิภาพระบบบริหารจัดการศึกษาตามหลักธรรมาภิบาล (สำนักงานศึกษาธิการจังหวัดปทุมธานี, 2563)

โรงเรียนในจังหวัดปทุมธานีผู้ปกครองส่วนใหญ่ จะอพยพเข้ามาทำงานจากทั่วทุกภูมิภาค เนื่องจากเป็นจังหวัดที่มีการเจริญเติบโตทางด้านเศรษฐกิจอย่างรวดเร็วทำให้มีสภาพทางสังคมและวัฒนธรรมความเป็นอยู่ที่แตกต่างกัน รวมถึงคนงานต่างชาติที่เข้ามาทำงานหลากหลายชาติพันธุ์ ทำให้เกิดปัญหาต่าง ๆ มากมาย อาทิ เช่น ปัญหาแพร่ระบาดของยาเสพติด ปัญหาอาชญากรรม ปัญหาสิ่งแวดล้อม และมลพิษที่เกิดจากโรงงานอุตสาหกรรม และชุมชนที่มีการขยายตัวอย่างรวดเร็ว (สำนักงานศึกษาธิการจังหวัดปทุมธานี, 2563, หน้า 7) จากปัจจัยสาเหตุต่าง ๆ ข้างต้นจึงทำให้สถานศึกษามีความเสี่ยงมากมายหลายด้าน เช่น ด้านการเรียนการสอน ด้านบริหารบุคลากร ด้านงานบริหารทั่วไป และในขณะเดียวกันการบริหารจัดการภายในสถานศึกษาก็มีปัจจัยเสี่ยงมากมาย ซึ่งทำให้การบริหารจัดการไม่บรรลุวัตถุประสงค์ ได้แก่ บุคลากรไม่เพียงพอ ครูย้ายกลับภูมิลำเนา ครูสอนไม่ตรงวิชาเอก ขาดขวัญกำลังใจในการทำงาน และงานนโยบายก็มีมากเกินไปจนทำให้ครูไม่มีเวลาสอนนักเรียนอย่างเต็มที่ เป็นต้น ทำให้ผลสัมฤทธิ์ทางการเรียนออกมาไม่ดีเท่าที่ควร อีกทั้งงบประมาณในการบริหารจัดการน้อยเกินไปไม่สามารถจัดซื้อจัดหาสื่อการเรียนการสอนที่ทันสมัยให้กับนักเรียนได้ และไม่สามารถจัดสิ่งแวดล้อมที่เอื้อต่อการเรียนรู้ได้ดี ความไม่ปลอดภัยในสถานศึกษา ปัญหา ยาเสพติด บุหรี่/บุหรี่ไฟฟ้า ผู้ปกครองขาดความเชื่อมั่นในการจัดการเรียนการสอน ซึ่งปัจจัยเสี่ยงเหล่านี้เป็นเรื่องที่อาจเกิดขึ้นได้ตลอดเวลา เมื่อเกิดขึ้นแล้วก็จะส่งผลกระทบต่อการจัดการเรียนการสอนและคุณภาพการศึกษาโดยรวม จากสาเหตุและปัจจัยเหล่านี้ทำให้เกิดความเสี่ยงในการบริหารจัดการสถานศึกษาให้ประสบผลสำเร็จตามที่คาดหวัง การหา

หนทางบริหารจัดการความเสี่ยงเพื่อควบคุมไม่ให้เกิดความเสี่ยง หรือควบคุมให้เกิดขึ้นน้อยที่สุด จึงเป็นเรื่องที่จำเป็นอย่างยิ่ง

ปัจจัยที่ทำให้การบริหารในสถานศึกษาไม่ประสบผลสำเร็จมีอย่างน้อย 4 ประการ คือ

1. ผู้บริหารไม่ให้การสนับสนุนโดยมีความเข้าใจว่าการบริหารความเสี่ยงเป็นเรื่องที่บ่งบอกถึงความผิดพลาดในการบริหารงานของสถานศึกษา และไม่ยอมรับที่จะนำความเสี่ยงที่แท้จริงของหน่วยงานมาไว้ในแผนบริหารความเสี่ยง

2. ขาดการสื่อสารที่ต่อบุคลากรในสถานศึกษามีความรู้เรื่องการบริหารความเสี่ยง เฉพาะผู้เกี่ยวข้องกับการจัดระบบบริหารความเสี่ยงโดยไม่มี การถ่ายทอดความรู้เกี่ยวกับการจัดระบบบริหารความเสี่ยงให้กับเจ้าหน้าที่ทุกระดับในหน่วยงาน ทำให้บุคลากรขององค์กรไม่มีความรู้และไม่เข้าใจว่าการบริหารความเสี่ยงมีส่วนช่วยให้องค์กรบรรลุผลสำเร็จในการปฏิบัติงาน

3. ผู้รับผิดชอบการประเมินความเสี่ยงไม่ได้วิเคราะห์ความเสี่ยงของหน่วยงานตามความเป็นจริง โดยมีความเห็นว่าหน่วยงานของตนไม่มีความเสี่ยงจึงไม่ต้องนำมาจัดทำแผนบริหารความเสี่ยงของสถานศึกษา

4. การบริหารความเสี่ยงไม่สามารถดำเนินการได้ทั่วทั้งองค์กรทำให้บุคลากรในองค์กรไม่เห็นถึงประสิทธิผลของการบริหารความเสี่ยงว่ามีส่วนให้สถานศึกษาบรรลุผลสำเร็จ (สำนักงานเขตพื้นที่การศึกษาปทุมธานี เขต 1, 2553)

กล่าวโดยรวมการบริหารจัดการสถานศึกษามีปัจจัยที่อาจทำให้เกิดความเสี่ยงมากมายหลายด้าน เช่น ปัจจัยจากสภาพครอบครัว สังคม วัฒนธรรม ปัจจัยเศรษฐกิจ ค่าใช้จ่ายไม่เพียงพอ ปัจจัยด้านบุคลากรครูสอนไม่ตรงเอก และครูไม่เพียงพอ ครูย้ายกลับภูมิลำเนา ปัจจัยด้านกฎหมาย/กฎระเบียบกฎระเบียบต่าง ๆ ที่ปรับเปลี่ยนบ่อย ๆ ปัจจัยด้านความปลอดภัยในสถานศึกษา ปัจจัยด้านเทคโนโลยี และสื่อวัสดุอุปกรณ์ต่าง ๆ ไม่เพียงพอต่อการใช้งาน หรือชำรุด ปัจจัยต่างเหล่านี้ สามารถทำให้การบริหารจัดการสถานศึกษาไม่บรรลุวัตถุประสงค์ได้

จากสภาพปัญหาดังกล่าว ผู้วิจัยเห็นความสำคัญในเรื่องปัจจัยเชิงสาเหตุของสถานศึกษาและการบริหารจัดการที่จะส่งผลต่อคุณภาพของการจัดการศึกษาขั้นพื้นฐานของจังหวัดปทุมธานีโดยรวม จึงทำการวิจัยเรื่องรูปแบบการบริหารจัดการความเสี่ยงของสถานศึกษาในสำนักงานเขตพื้นที่การศึกษาประถมศึกษาปทุมธานี เพื่อเป็นแนวทางให้ผู้บริหารและบุคลากรทางการศึกษา ได้นำไปใช้ประโยชน์ในการบริหารจัดการความเสี่ยงหรือบริหารจัดการสถานศึกษาให้มีประสิทธิภาพต่อไป

คำถามการวิจัย

1. ปัจจัยเชิงสาเหตุของความเสี่ยงในการบริหารจัดการความเสี่ยงของสถานศึกษาในสำนักงานเขตพื้นที่การศึกษาประถมศึกษาปทุมธานี มีอะไรบ้าง
2. รูปแบบการบริหารจัดการความเสี่ยงของสถานศึกษาในสำนักงานเขตพื้นที่การศึกษาประถมศึกษาปทุมธานี รูปแบบเชิงทฤษฎีสอดคล้องกับข้อมูลเชิงประจักษ์หรือไม่
3. รูปแบบการบริหารจัดการความเสี่ยงของสถานศึกษาที่ผู้วิจัยสร้างขึ้นมีความเหมาะสมและความเป็นไปได้ที่จะนำไปใช้ได้หรือไม่

วัตถุประสงค์ของการวิจัย

1. เพื่อศึกษาปัจจัยเชิงสาเหตุของความเสี่ยงในการบริหารจัดการของสถานศึกษาในสำนักงานเขตพื้นที่การศึกษาประถมศึกษาปทุมธานี
2. เพื่อสร้างรูปแบบการบริหารจัดการความเสี่ยงของสถานศึกษาในสำนักงานเขตพื้นที่การศึกษาประถมศึกษาปทุมธานี
3. เพื่อประเมินความเหมาะสมและความเป็นไปได้ของรูปแบบการบริหารจัดการความเสี่ยงของสถานศึกษาในสำนักงานเขตพื้นที่การศึกษาประถมศึกษาปทุมธานี

สมมติฐานของการวิจัย

1. ปัจจัยเชิงสาเหตุของความเสี่ยงในการบริหารจัดการของสถานศึกษาในสำนักงานเขตพื้นที่การศึกษาประถมศึกษาปทุมธานี มีอย่างน้อย 1 ปัจจัย
2. รูปแบบเชิงทฤษฎีของการบริหารจัดการความเสี่ยงของสถานศึกษาในสำนักงานเขตพื้นที่การศึกษาประถมศึกษาปทุมธานีมีความสอดคล้องกับข้อมูลเชิงประจักษ์
3. รูปแบบการบริหารจัดการความเสี่ยงของสถานศึกษาในสำนักงานเขตพื้นที่การศึกษาประถมศึกษาปทุมธานีที่สร้างขึ้น มีผลการประเมินความเหมาะสมและความเป็นไปได้ที่จะนำรูปแบบการบริหารจัดการความเสี่ยงของสถานศึกษาอยู่ในระดับมาก

ขอบเขตของการวิจัย

การวิจัยครั้งนี้เป็นการวิจัยและพัฒนา (Research and Development) ผู้วิจัยได้กำหนดการดำเนินการวิจัยไว้ 3 ระยะ มีรายละเอียดกิจกรรมในแต่ละระยะ ดังนี้

ระยะที่ 1 ศึกษาข้อมูลเกี่ยวกับปัจจัยเชิงสาเหตุของความเสี่ยงในการบริหารจัดการของสถานศึกษาในสำนักงานเขตพื้นที่การศึกษาประถมศึกษาปทุมธานี

1. ขอบเขตด้านเนื้อหา

งานวิจัยนี้ มุ่งศึกษาปัจจัยเชิงสาเหตุของความเสี่ยงในการบริหารจัดการของสถานศึกษาในสำนักงานเขตพื้นที่การศึกษาประถมศึกษาปทุมธานี โดยสังเคราะห์ปัจจัยที่เกี่ยวข้อง และความเสี่ยงของสถานศึกษาจากเอกสารเชิงทฤษฎี แนวทางการบริหารสถานศึกษาที่เกี่ยวข้อง

2. ขอบเขตด้านประชากร

ประชากรที่ใช้ในการวิจัยครั้งนี้ คือ

ประชากร ประชากรที่ใช้ในขั้นตอนการศึกษาปัจจัยเชิงสาเหตุของความเสี่ยงในการบริหารจัดการของสถานศึกษา ได้แก่ สถานศึกษาในสำนักงานเขตพื้นที่การศึกษาประถมศึกษาปทุมธานี เขต 1 และเขต 2 จำนวน 169 โรงเรียน

กลุ่มตัวอย่าง กลุ่มตัวอย่างเป็นสถานศึกษา คำนวณโดยการเปิดตารางของ เครจซี และมอร์แกน จากจำนวนประชากร คือ สถานศึกษาในสำนักงานเขตพื้นที่การศึกษาประถมศึกษาปทุมธานี เขต 1 และเขต 2 จำนวน 169 โรงเรียน การเปิดตารางเครจซี และมอร์แกน เทียบจำนวนประชากร 170 โรงเรียน ได้กลุ่มตัวอย่าง 118 โรงเรียน ที่ในการกำหนดกลุ่ม ตัวอย่างจำนวน 7 อำเภอ ได้กลุ่มขนาดโรงเรียนในการกำหนดกลุ่ม ตัวอย่างจำนวน 3 ขนาด ทำการสุ่มโรงเรียนขนาดเล็ก จำนวน 39 โรงเรียน ขนาดกลาง จำนวน 40 โรงเรียน และขนาดใหญ่ จำนวน 39 โรงเรียน โดยผู้วิจัยเลือกกลุ่มตัวอย่างเป็นสถานศึกษาก่อน ได้ 118 โรงเรียน ในแต่ละโรงเรียนให้ผู้ให้ข้อมูล เป็นผู้บริหารสถานศึกษามีหน้าที่ในการบริหารความเสี่ยง ครูและหัวหน้ากลุ่มสาระการเรียนรู้ที่รับผิดชอบมีและมีความรู้ความสามารถในการบริหารความเสี่ยงของสถานศึกษา รวม 354 คน

3. ขอบเขตด้านตัวแปร

ในการวิจัยครั้งนี้ ตัวแปรที่ศึกษา คือ

ตัวแปรอิสระ ได้แก่

1. ปัจจัยภายนอกสถานศึกษา
 - 1.1 ปัจจัยเทคโนโลยี
 - 1.2 ปัจจัยสังคมและวัฒนธรรม
 - 1.3 ปัจจัยการเมืองและกฎหมาย
 - 1.4 ปัจจัยเศรษฐกิจ
2. ปัจจัยภายในสถานศึกษา
 - 2.1 ปัจจัยนโยบาย
 - 2.2 ปัจจัยการบริหารจัดการ
 - 2.3 ปัจจัยบุคลากร
 - 2.4 ปัจจัยวัสดุอุปกรณ์
 - 2.5 ปัจจัยประสิทธิภาพทางการเงิน
 - 2.6 ปัจจัยผลผลิตและการบริการ

ตัวแปรตาม ได้แก่

ความเสี่ยงในการบริหารจัดการของสถานศึกษา

1. ด้านกลยุทธ์
2. ด้านการดำเนินงาน
3. ด้านการเงิน
4. ด้านกฎหมาย/กฎระเบียบ
5. ด้านความปลอดภัย
6. ด้านความน่าเชื่อถือขององค์กร

4. ขอบเขตด้านระยะเวลา

ผู้วิจัยได้กำหนดระยะเวลาศึกษาปัจจัยเชิงสาเหตุของความเสี่ยงในการบริหารจัดการของสถานศึกษาในสำนักงานเขตพื้นที่การศึกษาประถมศึกษาปทุมธานี ในปีการศึกษา 2564

ระยะที่ 2 สร้างรูปแบบการบริหารจัดการความเสี่ยงของสถานศึกษาในสำนักงานเขตพื้นที่การศึกษาประถมศึกษาปทุมธานี

1. ขอบเขตด้านเนื้อหา

สร้างรูปแบบในการบริหารจัดการความเสี่ยงของสถานศึกษาในสำนักงานเขตพื้นที่การศึกษาประถมศึกษาปทุมธานี

1.1 รังรูปแบบการบริหารจัดการความเสี่ยงของสถานศึกษาในสำนักงานเขตพื้นที่การศึกษาประถมศึกษาปทุมธานี

1.2 การตรวจสอบรูปแบบด้วยการสนทนากลุ่ม (Focus Group)

2. ขอบเขตด้านผู้เชี่ยวชาญ

เพื่อให้บรรลุวัตถุประสงค์ของการวิจัยเพื่อสร้างและตรวจสอบรูปแบบการบริหารจัดการความเสี่ยงของสถานศึกษาครั้งนี้ ผู้วิจัยจึงกำหนดผู้เชี่ยวชาญ ดังนี้

ผู้เชี่ยวชาญ ได้แก่ ผู้ที่มีความรู้และประสบการณ์เกี่ยวกับการบริหารจัดการความเสี่ยงของสถานศึกษา จำนวน 7 คน ประกอบด้วย ผู้บริหาร จำนวน 3 คน นักวิชาการ จำนวน 2 คน ศึกษานิเทศก์ จำนวน 2 คน ได้มาจากการเลือกแบบเฉพาะเจาะจง ตามเกณฑ์ที่กำหนด ดังนี้

1. เป็นผู้ที่มีประสบการณ์ ในการบริหารสถานศึกษา ไม่น้อยกว่า 5 ปี
2. เป็นผู้ที่มีประสบการณ์ในการ นิเทศสถานศึกษาที่มีประสบการณ์ไม่น้อยกว่า 5 ปี และมีคุณวุฒิไม่ต่ำกว่าปริญญาโท
3. เป็นนักวิชาการเป็นผู้รู้เกี่ยวกับการบริหารความเสี่ยงในสถานศึกษามีประสบการณ์ ไม่น้อยกว่า 5 ปี

ระยะที่ 3 ประเมินรูปแบบการบริหารจัดการความเสี่ยงของสถานศึกษาในสังกัดสำนักงานเขตพื้นที่การศึกษาปทุมธานี

1. ขอบเขตด้านเนื้อหา

ประเมินรูปแบบการบริหารจัดการความเสี่ยงของสถานศึกษาในสำนักงานเขตพื้นที่การศึกษาประถมศึกษาปทุมธานี โดยการนำรูปแบบที่ได้จากการศึกษาในระยะที่ 2 มาประเมินความเหมาะสม และความเป็นไปได้ของรูปแบบการบริหารจัดการความเสี่ยงของสถานศึกษา

2. ขอบเขตด้านผู้ประเมิน / ผู้ให้ข้อมูล

ผู้ประเมิน คือ ผู้บริหารสถานศึกษา จำนวน 3 คน รองผู้บริหารสถานศึกษา/ครูผู้ช่วยผู้บริหาร จำนวน 3 คน ครูผู้สอน 24 คน รวม 30 คน ได้มาจากการเลือกแบบเฉพาะเจาะจง ตามเกณฑ์ที่กำหนด ดังนี้

1. ผู้บริหารสถานศึกษา เป็นผู้ที่มีประสบการณ์ ในการบริหารสถานศึกษาไม่น้อยกว่า 5 ปี
2. รองผู้บริหารสถานศึกษา/ครูผู้ช่วยผู้บริหาร เป็นผู้ที่มีประสบการณ์ในการ ปฏิบัติงาน ในสถานศึกษาไม่น้อยกว่า 5 ปี
3. ครูผู้สอน เป็นครูผู้สอน และมีประสบการณ์ในการปฏิบัติงานในสถานศึกษาไม่น้อย กว่า 5 ปี

นิยามศัพท์เฉพาะ

ปัจจัยเชิงสาเหตุของความเสียหายของสถานศึกษา หมายถึง สาเหตุที่จะทำให้ สถานศึกษาไม่บรรลุวัตถุประสงค์ที่กำหนดไว้ โดยแบ่งออกได้ ดังนี้

1. **ปัจจัยภายนอกสถานศึกษา** หมายถึง สาเหตุ อันเกิดจากสภาพภายนอก สถานศึกษาที่ควบคุมยาก หรือไม่สามารถควบคุมได้ แต่ส่งผลกระทบหรือเป็นอุปสรรคต่อการ บรรลุเป้าหมาย ได้แก่

1.1 **ปัจจัยเทคโนโลยี (Technological Factor)** หมายถึง สาเหตุที่เกิดจากการ เปลี่ยนแปลงอย่างรวดเร็วของเทคโนโลยีที่ส่งผลกระทบต่อการศึกษา อันตราย จากการขาดวิจาร์ณญาณในการใช้เทคโนโลยี การได้รับการสนับสนุนด้านอุปกรณ์ ทาง เทคโนโลยี ข้อมูลข่าวสารต่าง ๆ ล้าสมัยไม่ทันต่อเหตุการณ์

1.2 **ปัจจัยสังคมและวัฒนธรรม (Socio-Cultural Factor)** หมายถึง สาเหตุที่ เกิดจากค่านิยมความเชื่อ วัฒนธรรม ขนบธรรมเนียมประเพณี สถานศึกษาจัดการศึกษา โดยคำนึงถึงอิทธิพลของค่านิยม ความเชื่อทางศาสนาและวัฒนธรรมต่างชาติ สถานศึกษาได้รับ ผลกระทบจากปัญหาทางสังคม และการเปลี่ยนแปลงทางสังคม ผู้ปกครองส่วนใหญ่ที่ไม่ ส่งเสริมสนับสนุนให้นักเรียนมีโอกาสได้เรียนต่อระดับสูงให้ลูกมาช่วยหาเงินเลี้ยงครอบครัว อาชีพ/งานที่ทำของผู้ปกครอง ทำให้ไม่มีเวลาช่วยดูแลการเรียนหรือทำการบ้าน หรือหาความรู้ เพิ่มเติม ผู้ปกครองต้องดิ้นรนหาเลี้ยงชีพไม่เวลาดูแลนักเรียนก่อให้เกิดปัญหาต่อสังคม

1.3 **ปัจจัยด้านการเมืองและกฎหมาย (Political and Legal Factor)** หมายถึง สาเหตุที่เกิดจากการรับรู้และเข้าใจ กฎหมาย กฎ ระเบียบ และข้อบังคับของหน่วยงานระดับ บังคับบัญชาหรือหน่วยงานระดับท้องถิ่นที่มีผลกระทบต่อการบริหารงานของสถานศึกษา

1.4 **ปัจจัยเศรษฐกิจ (Economic Factor)** หมายถึง สาเหตุที่เกิดจากสภาพแวดล้อม ทางเศรษฐกิจ รายได้ของผู้ปกครองภาวะทางการเงิน อัตราการว่างงานของผู้ปกครอง ผู้ปกครองส่วนใหญ่มีรายได้ไม่พอกับรายจ่าย มีอาชีพที่ไม่แน่นอน สภาพเศรษฐกิจของชุมชน

ส่วนใหญ่เป็นภาคเกษตรมีรายได้เฉลี่ยต่อหัวประชากรต่ำส่งผลกระทบต่อภาระต่อภาระดมทรัพยากร เพื่อจัดการศึกษา และคุณภาพการศึกษา

2. ปัจจัยภายในสถานศึกษา หมายถึง สาเหตุที่เกิดขึ้นภายในสถานศึกษาที่ส่งผลกระทบต่อภาระบรรลุเป้าหมายทางการศึกษา ได้แก่

2.1 ปัจจัยนโยบาย (Policy Factor) หมายถึง สาเหตุที่เกิดจากการจัดโครงสร้างนโยบายสอดคล้องต่อพันธกิจ วิสัยทัศน์ วัตถุประสงค์ของสถานศึกษา มีความยืดหยุ่นตามการเปลี่ยนแปลงของสภาพการเปลี่ยนแปลงทางสังคม การจัดบุคลากรให้เหมาะสมกับงาน สถานศึกษามีนโยบายเน้นการพัฒนาให้นักเรียนด้านวิชาการเป็นส่วนใหญ่ และสถานศึกษาปรับเปลี่ยนตามความต้องการของชุมชน

2.2 ปัจจัยการบริหารจัดการ (Management Factor) หมายถึง สาเหตุที่เกิดจากการมีส่วนร่วมของบุคลากรในสถานศึกษาการมอบอำนาจการกระจายอำนาจในการบริหารจัดการสถานศึกษาและความเป็นระบบของการบริหาร การบริหารเป็นไปตามระเบียบกฎเกณฑ์ การบริหารของสถานศึกษา มีขั้นตอนที่บุคลากรทุกคนรับรู้รับทราบเพื่อการปฏิบัติชัดเจน ผู้บริหาร บริหารงานด้วยความยุติธรรมโปร่งใสใช้ความเป็นผู้นำทำให้เกิดผลสำเร็จตามแผนที่วางไว้ สถานศึกษามีแผนการปฏิบัติงานที่ทุกคนรับรู้ร่วมกัน ผู้บริหารเปิดโอกาสให้ครูและบุคลากรมีส่วนร่วมในการบริหารงาน

2.3 ปัจจัยบุคลากร (Personel Factor) หมายถึง สาเหตุที่เกิดจากคุณภาพของบุคลากรในสถานศึกษา ความทุ่มเทการทำงาน และความซื่อสัตย์จงรักภักดีต่อหน่วยงาน ครูและบุคลากรปฏิบัติตนตามกฎ ระเบียบ และจรรยาบรรณวิชาชีพ ครูและบุคลากรในสถานศึกษาเอาใจใส่ต่อการปฏิบัติหน้าที่ ครูและบุคลากรมีการพัฒนาตนเองอยู่เสมอ ครูและบุคลากรทำงานด้วยความซื่อสัตย์สุจริต มีความสามัคคีในหมู่คณะ มีจำนวนเพียงพอต่อการจัดการเรียนการสอน มีความรู้ ความสามารถในหน้าที่รับผิดชอบ เป็นมืออาชีพในการบริหารงาน ปฏิบัติงานได้ตรงกับสาขาวิชาที่สำเร็จการศึกษา เข้าใจในหน้าที่ความรับผิดชอบของตนเอง เข้าใจเป้าหมายการทำงานไปในทิศทางเดียวกัน และเข้าใจกิจกรรมการทำงานไปในทิศทางเดียวกัน

2.4 ปัจจัยวัสดุอุปกรณ์ (Material Factor) หมายถึง สาเหตุที่เกิดจากความปลอดภัย ความพอเพียงและคุณภาพของวัสดุอุปกรณ์ในสถานศึกษา สถานศึกษามีการสำรวจความต้องการด้านวัสดุ ครุภัณฑ์ เพื่อจัดซื้อ จัดหาให้มีคุณภาพและเพียงพอ สถานศึกษาคำนึงถึงความปลอดภัยของเครื่องเล่นต่าง ๆ ที่อยู่ในห้องเรียนและบริเวณรอบสถานศึกษา สถานศึกษา มีที่จัดเก็บอุปกรณ์ต่างให้เป็นระเบียบ และมีการซ่อมบำรุง รักษา วัสดุ ครุภัณฑ์

ให้อยู่ในสภาพพร้อมใช้งานอยู่เสมอ มีเจ้าหน้าที่พัสดุดูแลจัดซื้อจัดหาวัสดุ อุปกรณ์ มีอุปกรณ์ประกอบการเรียนการสอน เพียงพอ

2.5 ปัจจัยประสิทธิภาพทางการเงิน (Money Factor) หมายถึง สาเหตุที่เกิดจากการวางแผนการจัดสรรงบประมาณ บริหารพัสดุ และสินทรัพย์ ค่าใช้จ่ายรายหัว การจัดทำบัญชีการเงิน โบนัสจรับเงิน การจัดทำทะเบียน ให้ถูกต้องและเป็นปัจจุบัน ความคล่องตัวในการเบิกจ่าย และประสิทธิภาพของการใช้เงินที่เน้นผลผลิต การระดมทรัพยากร และการใช้ทรัพยากรของสถานศึกษา สถานศึกษามีงบประมาณเพียงพอที่จะดำเนินการกิจกรรมการเรียนการสอน มีการควบคุมระบบการใช้จ่าย และเบิกจ่ายเงินตามระเบียบการเงินอย่างเคร่งครัด มีการควบคุมระบบการใช้จ่ายเงินบริจาคหรือได้เงินนอกระบบ อย่างถูกต้องตามระเบียบ มีแผนการใช้การเงินที่บุคลากรมีส่วนร่วม มีแผนการระดมเงินทุนเพื่อสนับสนุนการจัดการเรียนการสอนที่เป็นประโยชน์กับนักเรียน คณะกรรมการสถานศึกษาและผู้บริหารเห็นชอบแผนงานงบประมาณของสถานศึกษา บริหารงบประมาณด้วยความโปร่งใสและสามารถตรวจสอบได้

2.6 ปัจจัยผลผลิตและบริการ (Products and Service Factor) หมายถึง สาเหตุที่เกิดจากประสิทธิภาพของการให้บริการทางการศึกษา และคุณภาพของนักเรียน ครู นักเรียนมีความภาคภูมิใจ มีผลงานและมีทักษะชีวิตที่ดี สถานศึกษามีการจัดโครงการกิจกรรมพัฒนาส่งเสริมภาพลักษณ์ของสถานศึกษา มีการสื่อสารประชาสัมพันธ์กับหน่วยงานและชุมชนภายนอก มีโครงการ กิจกรรมที่สัมพันธ์ และให้บริการชุมชน

ความเสี่ยงในการบริหารจัดการของสถานศึกษา หมายถึง สภาพความไม่แน่นอนของสถานศึกษาในการบรรลุเป้าหมาย มีการระบุความเสี่ยงที่อาจเกิดขึ้นส่งผลกระทบต่อองค์กร มีการประเมินความเสี่ยงโดยการพิจารณาความน่าจะเป็น และผลกระทบหรือความเสียหายที่เกิดจากเหตุการณ์ความเสี่ยง แบ่งออกได้ ดังนี้

1. ด้านกลยุทธ์ หมายถึง สภาพความไม่แน่นอนอันเกิดมาจากกระบวนการจัดทำนโยบายและการวางแผนกลยุทธ์ ความเหมาะสมของกลยุทธ์ที่จะดำเนินการเพื่อบรรลุเป้าหมาย ความเหมาะสมกับปัจจัยภายนอก ภายใน ความสามารถในการบรรลุตามเป้าหมาย ความประหยัด ทรัพยากรความเข้าใจร่วมกันของบุคลากร แผนกลยุทธ์มีความสอดคล้องกับนโยบายของหน่วยงานระดับเขตพื้นที่หรือทิศทางของสถานศึกษา แผนกลยุทธ์สถานศึกษาสอดคล้องกับสิ่งแวดล้อมด้านสังคม วัฒนธรรมของชุมชน สถานภาพทางเศรษฐกิจ และความ เป็นจริงของครอบครัวผู้ปกครอง

2. ด้านการดำเนินงาน หมายถึง สภาพความไม่แน่นอนอันเกิดมาจากกระบวนการปฏิบัติงานภายในสถานศึกษาที่เกี่ยวข้องกับ การควบคุม การจูงใจ การติดตามผลงาน ความชัดเจนของขั้นตอน และความสามารถในการตรวจสอบและประเมินผลการจัดการศึกษาของสถานศึกษา บุคลากรได้รับการส่งเสริมและพัฒนาให้มีความรู้ความเข้าใจในการปฏิบัติงาน มีความโปร่งใสในการพิจารณาผลตอบแทนการปฏิบัติงาน มีการเสริมแรงและสร้างแรงจูงใจในการปฏิบัติงาน

3. ด้านการเงิน หมายถึง สภาพความไม่แน่นอนอันเกิดมาจากกระบวนการปฏิบัติงานที่เกี่ยวข้องกับการควบคุมและการจัดทำรายงาน เพื่อนำมาใช้ในการบริหารงานการเงิน งบประมาณ การควบคุมตรวจสอบรายจ่าย การจัดหาแหล่งเงินทุน ทรัพยากร พัสดุ และความถูกต้องตรวจสอบได้ มีการวางแผนการใช้งบประมาณตามแผนที่กำหนดไว้ การใช้จ่ายเงินรายหัวสอดคล้องกับแผนปฏิบัติการ ได้รับงบประมาณสนับสนุนเพียงพอต่อการดำเนินงาน การใช้จ่ายเงินเป็นไปตามระเบียบการใช้จ่ายเงิน การจัดซื้อวัสดุครุภัณฑ์ได้มีคุณภาพได้มาตรฐาน มีการแบ่งแยกงานรับผิดชอบด้านการเงินและบัญชีชัดเจน มีการมอบหมายความรับผิดชอบด้านการเงินในรูปของคณะกรรมการ

4. ด้านกฎหมาย/กฎระเบียบ หมายถึง สภาพความไม่แน่นอนอันเกิดมาจากการปฏิบัติตามกฎหมาย ระเบียบ ข้อบังคับต่าง ๆ ของบุคลากรมีความรู้เรื่องกฎ ระเบียบ จรรยาบรรณวิชาชีพ และปฏิบัติตามกฎหมาย ระเบียบ จรรยาบรรณวิชาชีพอย่างเคร่งครัด สถานศึกษามีมาตรการเรื่องการทำโทษเด็กนักเรียน และการทะเลาะวิวาทตามระเบียบของกระทรวง การมีมาตรการป้องกันการประทุพผิตวินัย และจรรยาบรรณของครูและบุคลากร มีการนิเทศติดตามการดำเนินงานด้านวินัยของบุคลากรของสถานศึกษาอย่างเป็นระบบ ผู้บริหารปฏิบัติตนให้เป็นแบบอย่างแก่บุคลากรในการปฏิบัติตามกฎระเบียบ ตลอดจน จรรยาบรรณวิชาชีพครู

5. ด้านความปลอดภัย หมายถึง สภาพความไม่แน่นอนอันเกิดมาจากการมีระบบรักษาความปลอดภัย การรักษาซ่อมแซมวัสดุอุปกรณ์ของสถานศึกษา การดูแลรักษา ซ่อมแซมสถานที่ต่าง ๆ เช่น ประตู สนามกีฬา เครื่องเล่นของนักเรียน การเตรียมการรับมืออุบัติเหตุที่อาจเกิดขึ้น การแต่งตั้งครูเวรดูแลอาคารสถานที่ดูแลนักเรียน ที่มาถึงก่อนเวลา ช่วงพักกลางวัน และหลังเลิกเรียน

6. ด้านความน่าเชื่อถือขององค์กร หมายถึง สภาพความไม่แน่นอนอันเกิดมาจากผู้ปกครอง ชุมชนมีความเชื่อมั่นในการจัดการเรียนการสอนของสถานศึกษา ผู้ปกครอง ชุมชนสนับสนุนการส่งบุตรหลานเข้าเรียน ผู้ปกครองและชุมชนให้ความร่วมมือ หน่วยงานภายนอกและระดับบังคับบัญชาให้ความเชื่อมั่นกับคุณภาพของ สถานศึกษา

การบริหารแบบมีส่วนร่วม หมายถึง การบริหารที่ผู้บริหารเปิดโอกาสให้ครู และผู้เกี่ยวข้องมีส่วนร่วมในการบริหารจัดการความเสี่ยง แบ่งออกเป็นขั้นตอนได้ ดังนี้ 1) การมีส่วนร่วมรับรู้ปัญหา 2) การมีส่วนร่วมคิดรวบรวางแผน 3) การมีส่วนร่วมตัดสินใจ 4) การมีส่วนร่วมดำเนินงาน และ 5) การมีส่วนร่วมติดตามและประเมินผล

รูปแบบการบริหารจัดการความเสี่ยงของสถานศึกษาในสำนักงานเขตพื้นที่ การศึกษาประถมศึกษาปทุมธานี หมายถึง โครงสร้างแบบแผน ในการดำเนินการบริหารจัดการความเสี่ยงของสถานศึกษา โดยการบูรณาการกระบวนการบริหารความเสี่ยง 6 ขั้นตอน ได้แก่ 1) การกำหนดบริบทของสถานศึกษา 2) ระบุความเสี่ยง 3) การประเมินความเสี่ยง 4) บริหารความเสี่ยง 5) ควบคุมความเสี่ยง 6) การติดตาม ร่วมกับการบริหารแบบมีส่วนร่วม ซึ่งจะส่งผลให้การบริหารจัดการความเสี่ยงของสถานศึกษาประสบผลสำเร็จ ประกอบด้วย 6 ขั้นตอน ดังนี้ 1) ร่วมรับรู้ปัญหา 2) ร่วมคิดรวบรวางแผน 3) ร่วมตัดสินใจ 4) ร่วมดำเนินงาน 5) ร่วมติดตาม

การประเมินรูปแบบการบริหารจัดการความเสี่ยงของสถานศึกษาในสำนักงาน เขตพื้นที่การศึกษาประถมศึกษาปทุมธานี หมายถึง ผลที่ได้จากการประเมินรูปแบบการ บริหารจัดการความเสี่ยงของสถานศึกษาในสำนักงานเขตพื้นที่การศึกษาประถมศึกษาปทุมธานี โดยพิจารณาจากความคิดเห็นของผู้เกี่ยวข้องที่มีต่อรูปแบบการบริหารจัดการความเสี่ยง ของสถานศึกษาในสำนักงานเขตพื้นที่การศึกษาประถมศึกษาปทุมธานี วัดได้จากแบบสอบถาม ความคิดเห็นของ ผู้บริหาร และครู

1. ความเหมาะสม หมายถึง แนวดำเนินการตามรูปแบบมีความสอดคล้องกับการ บริหารจัดการ และสอดคล้องกับสภาพจริงในสถานศึกษา ขั้นตอนการบริหารจัดการความเสี่ยง ตามรูปแบบมีความชัดเจนเหมาะสมในการนำไปปฏิบัติ

2. ความเป็นไปได้ หมายถึง รูปแบบที่ผู้วิจัยสร้างขึ้นสามารถนำไปใช้ในการบริหาร จัดการความเสี่ยงในสถานการณ์จริงได้อย่างมีประสิทธิภาพ

ผู้บริหาร หมายถึง ผู้บริหารสถานศึกษา หรือ รองผู้บริหารสถานศึกษาสังกัด สำนักงานเขตพื้นที่การศึกษาประถมศึกษาปทุมธานี เขต 1 และเขต 2

สถานศึกษา หมายถึง สถานศึกษาที่อยู่ในสังกัดสำนักงานเขตพื้นที่การศึกษา ประถมศึกษาปทุมธานี เขต 1 และสังกัดสำนักงานเขตพื้นที่การศึกษาประถมศึกษาปทุมธานี เขต 2 โดยแบ่ง ขนาดของสถานศึกษา ดังนี้

1. สถานศึกษาขนาดเล็ก มีนักเรียนตั้งแต่ 119 คน ลงมา
2. สถานศึกษาขนาดกลาง มีนักเรียน 120 – 719 คน

3. สถานศึกษาขนาดใหญ่ มีนักเรียน 720 คน ขึ้นไป

ประโยชน์ที่จะได้รับการวิจัย

1. ผู้บริหารสถานศึกษาสามารถนำองค์ความรู้เกี่ยวกับปัจจัยของการบริหารจัดการ ความเสี่ยงของสถานศึกษาไปใช้เป็นแนวทางในการกำหนดนโยบาย และเสนอแนวทางในการบริหารจัดการความเสี่ยงของสถานศึกษา
2. สถานศึกษาในระดับการศึกษาขั้นพื้นฐานสามารถนำรูปแบบการบริหารจัดการ ความเสี่ยงของสถานศึกษาไปปรับใช้ในการบริหารจัดการความเสี่ยงของสถานศึกษาให้สำเร็จตามวัตถุประสงค์
3. สำนักงานเขตพื้นที่การศึกษาประถมศึกษาสามารถนำรูปแบบการบริหารจัดการ ความเสี่ยงของสถานศึกษาไปใช้ในการแนะนำ ส่งเสริมการบริหารความเสี่ยงในสถานศึกษา



กรอบแนวคิดการวิจัย

กรอบแนวคิดวิจัยได้จากการประมวลเอกสาร เป็นภาพแสดงโครงสร้างความสัมพันธ์ของตัวแปร แสดงกรอบแนวคิด 3 ระยะ ดังนี้

กรอบแนวคิดการวิจัย ระยะที่ 1 ศึกษาข้อมูลเกี่ยวกับปัจจัยเชิงสาเหตุของความเสี่ยงในการบริหารจัดการของสถานศึกษาในสำนักงานเขตพื้นที่การศึกษาประถมศึกษาปทุมธานี โดยสรุปได้ดังแผนภาพ ต่อไปนี้

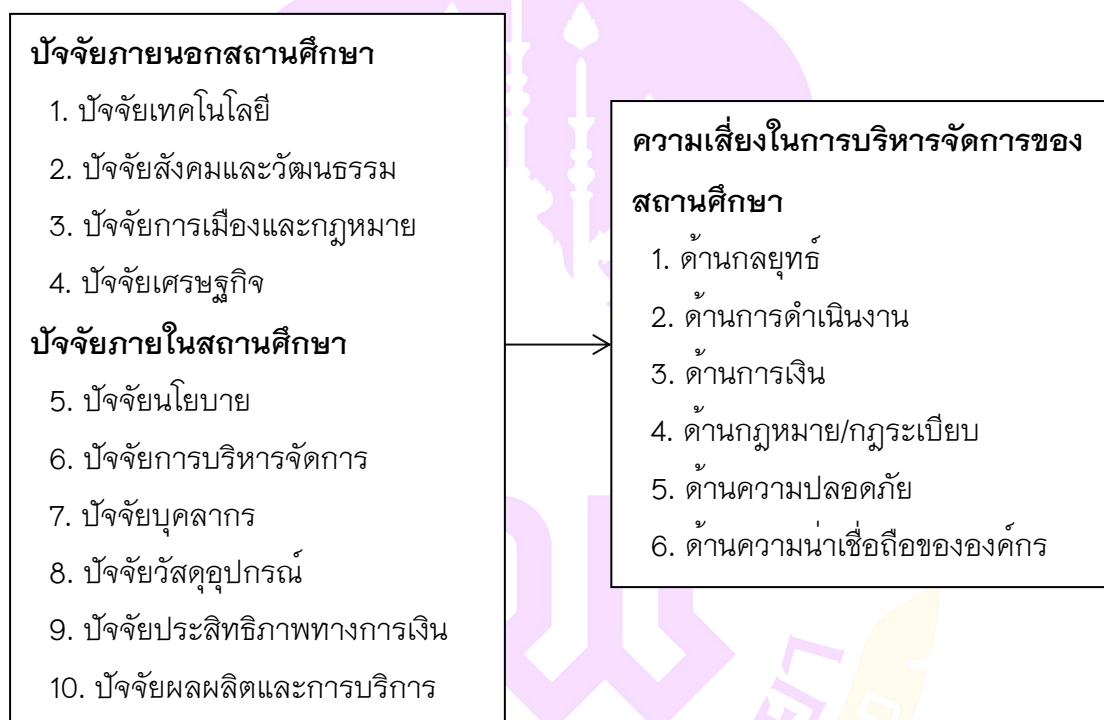

กรอบแนวคิดการวิจัย ระยะที่ 2 การสร้างรูปแบบการบริหารจัดการความเสี่ยงของสถานศึกษาในสำนักงานเขตพื้นที่การศึกษาประถมศึกษาปทุมธานี โดยสรุปได้ดังแผนภาพต่อไปนี้

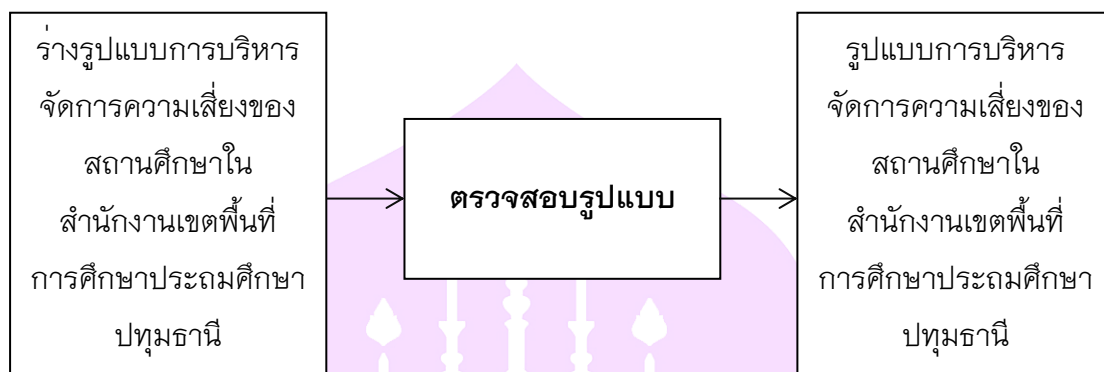

กรอบแนวคิดการวิจัย ระยะที่ 3 ประเมินรูปแบบการบริการจัดการความเสี่ยงของสถานศึกษาในสำนักงานเขตพื้นที่การศึกษาประถมศึกษาปทุมธานี โดยสรุปได้ดังแผนภาพต่อไปนี้

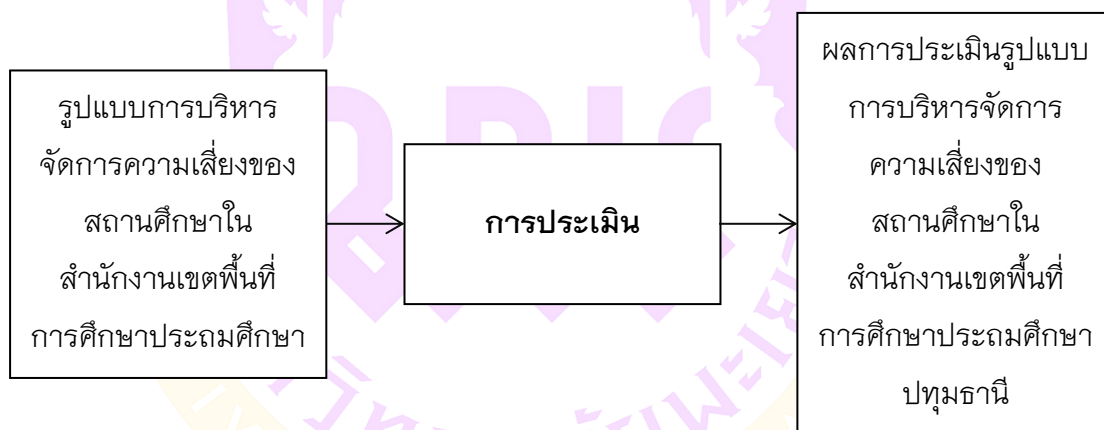

ภาพ 1 กรอบแนวคิดการวิจัย

บทที่ 2

เอกสาร และงานวิจัยที่เกี่ยวข้อง

การวิจัยเรื่อง รูปแบบการบริหารจัดการความเสี่ยงของสถานศึกษาในสังกัดสำนักงานเขตพื้นที่การศึกษาประถมศึกษาปทุมธานี ผู้วิจัยได้ศึกษาแนวคิด ทฤษฎีเกี่ยวกับการบริหารจัดการความเสี่ยงในสถานศึกษา ซึ่งมีรายละเอียดดังต่อไปนี้

1. แนวคิดเกี่ยวกับการบริหารจัดการความเสี่ยง
 - 1.1 ความหมายของความเสี่ยง
 - 1.2 ความสำคัญของความเสี่ยง
 - 1.3 ประเภทของความเสี่ยง
 - 1.4 การบริหารจัดการความเสี่ยง
 - 1.5 ประโยชน์ของการบริหารจัดการความเสี่ยง
2. การบริหารความเสี่ยงในสถานศึกษา
 - 2.1 การนำกระบวนการบริหารความเสี่ยงมาใช้ในสถานศึกษา
 - 2.2 บทบาทหน้าที่และความรับผิดชอบในการบริหารความเสี่ยงในสถานศึกษา
 - 2.3 ปัจจัยเสี่ยงของสถานศึกษา
3. การบริหารแบบมีส่วนร่วม
 - 3.1 ความหมายของการบริหารแบบมีส่วนร่วม
 - 3.2 ความสำคัญของการบริหารแบบมีส่วนร่วม
 - 3.3 ขั้นตอนการบริหารแบบมีส่วนร่วม
4. แนวคิดและหลักการเกี่ยวกับรูปแบบและการพัฒนารูปแบบ
 - 4.1 ความหมายของรูปแบบ
 - 4.2 ประเภทของรูปแบบ
 - 4.3 องค์ประกอบของรูปแบบ
 - 4.4 คุณลักษณะของรูปแบบที่ดี
 - 4.5 การสร้างและพัฒนารูปแบบ
 - 4.6 การประเมินรูปแบบ
5. ข้อมูลพื้นฐานของสำนักงานเขตพื้นที่การศึกษาประถมศึกษาปทุมธานี
6. งานวิจัยที่เกี่ยวข้อง

แนวคิดทฤษฎีเกี่ยวกับการบริหารจัดการความเสี่ยง

จากเหตุการณ์วิกฤตทางการเงิน และเศรษฐกิจ ของสหรัฐอเมริกา ปี ค.ศ. 1970 – 1977 สหรัฐอเมริกา ได้ประกาศกฎหมาย แนวปฏิบัติเกี่ยวกับความไม่สุจริตในการให้สินบน ชาวต่างชาติ ซึ่งมีการกำหนดเรื่องการควบคุมภายในซึ่งเป็นสาระสำคัญในประกาศดังกล่าว ปี ค.ศ. 1985 จัดตั้งองค์กรอิสระ คือ คณะกรรมการเพื่อรายงานการทุจริตแห่งชาติ ปี ค.ศ. 1987 คณะกรรมการเพื่อรายงานการทุจริตแห่งชาติได้รับการสนับสนุนจากคณะกรรมการวิชาชีพอิสระอื่น ๆ จัดตั้ง The Committee of Sponsoring Organization of the Tread Way Commission (COSO) ปี ค.ศ. 1992 COSO เผยแพร่แนวคิดการควบคุมภายใน COSO Internal Control-integrated Framework กำหนดความหมาย และกรอบโครงสร้างการควบคุมภายในปี ค.ศ. 2004 COSO ได้พัฒนาแนวทางการบริหารความเสี่ยง ที่มีมาตรฐานสากลมากขึ้นเพื่อให้องค์กร สามารถใช้เป็นแนวปฏิบัติด้านการบริหารความเสี่ยงปี ค.ศ. 2013 COSO ได้ประกาศให้ทราบถึงการปรับปรุง COSO 1992 ตั้งแต่ปลายปี ค.ศ. 2010 และประกาศอย่างเป็นทางการในปี ค.ศ. 2013 และจะใช้เวอร์ชันใหม่เป็นหลัก ตั้งแต่ 14 ธันวาคม 2014 (สถาบันเทคโนโลยีพระจอมเกล้าเจ้าคุณทหารลาดกระบัง, 2563, หน้า 2) โดยการควบคุมภายใน COSO 2013 มีขั้นตอนที่สำคัญ ดังนี้ 1 สภาพแวดล้อมภายในองค์กร 2 การประเมินความเสี่ยง 3 กิจกรรมควบคุม 4 ข้อมูล และการติดต่อสื่อสาร 5 การติดตาม องค์ประกอบของการบริหารความเสี่ยง ERM (Enterprise Risk Management) ประกอบด้วยองค์ประกอบ 8 ประการ ซึ่งควบคุมแนวทาง การกำหนดนโยบายการบริหารงาน การดำเนินงานและการบริหารความเสี่ยง ดังนี้ 1) สภาพแวดล้อมภายในองค์กร 2) การกำหนดวัตถุประสงค์ 3) การระบุความเสี่ยง 4) การประเมินความเสี่ยง 5) การตอบสนองต่อความเสี่ยง 6) กิจกรรมควบคุม 7) สารสนเทศและการสื่อสาร 8) การติดตาม ประเมินผล (สถาบันเทคโนโลยีพระจอมเกล้าเจ้าคุณทหารลาดกระบัง, 2561, หน้า 4-6) ซึ่งองค์ประกอบที่ 3 การระบุความเสี่ยง ตามมาตรฐานของ COSO 2013 ได้นำไปกำหนดขอบเขตวิจัยในครั้งนี้

ความหมายของความเสี่ยง

ความเสี่ยงมีความหมายแตกต่างกันออกไปตามลักษณะงาน ซึ่งความเสี่ยงเปรียบเสมือนดาบสองคม คืออาจก่อให้เกิดผลลัพธ์ในทางบวกถือเป็นการให้โอกาสแก่องค์กร หรืออาจส่งผลทางลบซึ่งถือว่าเป็นความเสี่ยงผู้บริหารจะต้องใช้โอกาสให้เป็นประโยชน์ในการ กำหนดกลยุทธ์องค์กรหรือกำหนดระดับความเสี่ยงที่องค์กรยอมรับการบริหารความเสี่ยง เป็นสิ่งที่จำเป็นสำหรับสำหรับการบริหารจัดการองค์กร ไม่ว่าจะเป็นการบริหารงาน

ระดับประเทศ ระดับจังหวัด หรือระดับองค์กร การกำหนดวิธีหรือการจัดการจัดการกับความเสียหายจึงเป็นสิ่งที่จำเป็น ดังที่สิ้นนักวิชาการได้ให้ความหมายของความเสียหายไว้หลายท่าน ดังนี้

ดร. สุนทรายุทธ (2553, หน้า 152) กล่าวว่า ความเสียหาย คือ เหตุการณ์หรือการกระทำใด ๆ ที่เกิดขึ้นภายในสถานการณ์ที่ไม่แน่นอนและส่งผลกระทบต่อหรือสร้างความเสียหายหรือความล้มเหลว หรือลดโอกาสที่จะบรรลุเป้าหมายและวัตถุประสงค์ทั้งในระดับประเทศ และระดับองค์กรหรือหน่วยงานนั้น ๆ สอดคล้องกับ สำนักงานปลัดกระทรวงสาธารณสุข (2558, หน้า 7-8) ที่ให้ความหมายเกี่ยวกับความเสียหายว่า ความเสียหาย (Risk) หมายถึง เหตุการณ์ที่มีโอกาสเกิดขึ้นได้ในอนาคต หรือการกระทำใด ๆ ที่อาจเกิดขึ้นภายในสถานการณ์ที่ไม่แน่นอน และอาจส่งผลกระทบต่อหรือสร้างความเสียหาย หรือก่อให้เกิดความล้มเหลวหรือลดโอกาสที่จะบรรลุวัตถุประสงค์และเป้าหมายขององค์กร ทั้งในด้านกลยุทธ์การดำเนินงาน ด้านการเงินและด้านการปฏิบัติตามกฎหมาย กฎระเบียบ ด้านสุขุทวิพจรณ ดันติริจนางค์ และคณะ (2553, หน้า 11-76) กล่าวว่า ความเสียหาย หมายถึง ภาวะหรือสถานการณ์ที่มีอุปสรรคหรือการสูญเสียโอกาส ซึ่งจะส่งผลทำให้องค์กรไม่สามารถบรรลุวัตถุประสงค์ที่กำหนดไว้

สำนักงานปลัดกระทรวงการคลัง (2562) อธิบายความเสียหายว่า (Risk) หมายถึง เหตุการณ์ที่มีโอกาสเกิดขึ้นได้ในอนาคต หรือการกระทำใด ๆ ที่อาจเกิดขึ้นภายในสถานการณ์ที่ไม่แน่นอน และส่งผลกระทบต่อหรือสร้างความเสียหาย หรือก่อให้เกิดความล้มเหลว หรือลดโอกาสที่จะบรรลุวัตถุประสงค์ขององค์กร

นอกจากนี้ สำนักงานปลัดกระทรวงศึกษาธิการ (2562, หน้า 5) ให้ความหมายของความเสียหายว่า หมายถึง เหตุการณ์หรือการกระทำใด ๆ ที่อาจจะเกิดขึ้นภายในสถานการณ์ที่ไม่แน่นอนและจะส่งผลกระทบต่อหรือสร้างความเสียหายหรือก่อให้เกิดความล้มเหลวหรือลดโอกาสที่จะบรรลุวัตถุประสงค์และเป้าหมายตามภารกิจหลักของส่วนราชการ และแผนปฏิบัติการของส่วนราชการ

จากการศึกษาแนวความคิดและนิยามของนักวิชาการสรุปความหมายของความเสียหายว่า หมายถึง ความเป็นไปได้ของเหตุการณ์หรือสถานการณ์ต่าง ๆ ที่อาจจะเกิดขึ้นและส่งผลกระทบต่อทั้งทางบวกและทางลบ ทำให้เกิดปัญหาอุปสรรค หรือลดโอกาสที่จะบรรลุวัตถุประสงค์หรือเป้าหมายของหน่วยงาน เพื่อเป็นการป้องกันความเสียหาย หรือลดผลกระทบที่เกิดกับองค์กรให้เกิดขึ้นน้อยที่สุดจึงมีการบริหารความเสี่ยง อีกนัยของความเสียหายหนึ่งมีลักษณะไม่มีความแน่นอน เป็นความเสียหายที่ไม่อาจหยั่งรู้ได้ว่าจะเกิดขึ้นเมื่อใด

ความสำคัญของความเสี่ยง

ในการดำเนินงานทุกหน่วยงานจะต้องมีความเสี่ยงว่าในการทำงานจะประสบผลสำเร็จหรือไม่เพราะความเสี่ยง คือ ความไม่แน่นอน หรือโอกาสที่เหตุการณ์ต่าง ๆ เกิดขึ้น และมีผลให้โครงการหรือหน่วยงานต่าง ๆ ไม่บรรลุวัตถุประสงค์ที่วางไว้ ในการบริหารจัดการโดยทั่วไปจะต้องดำเนินงานตามวัตถุประสงค์และเป้าหมาย ผลกระทบของความเสี่ยงอาจส่งผลถึงสถานศึกษา เช่น การดำเนินงานที่เกิดจากการตัดสินใจที่ผิดพลาดของผู้บริหาร ความเสี่ยงต่อความล้มเหลวของนโยบายหรือโครงการ หากผิดพลาดในนโยบาย ย่อมส่งผลกระทบต่อทิศทางการพัฒนา หากเป็นระดับโครงการก็จะส่งผลถึงความสูญเสียเปล่าของโครงการ และความเสี่ยงต่อความเชื่อถือว่าวางใจก็ส่งผลต่อความสำเร็จหรือความล้มเหลวของผู้บริหาร ดังนั้นการบริหารจัดการความเสี่ยงจึงมีความสำคัญ และเป็นภารกิจสำหรับผู้บริหารในการบริหารจัดการเพื่อให้เกิดความมั่นใจว่าจะนำองค์กรให้ประสบผลสำเร็จ

ดร. สุนทรายุทธ (2553, หน้า 153-154) ได้กล่าวถึงความสำคัญในการบริหารความเสี่ยงในสถานศึกษาไว้ ดังนี้

1. เพื่อให้การดำเนินงานของสถานศึกษาเป็นไปตามเป้าหมายและวัตถุประสงค์ที่วางไว้
2. เพื่อส่งเสริมความมั่นคงและความผันผวนของรายได้อันจะทำให้องค์กรเติบโตอย่างมีเสถียรภาพ
3. ลดโอกาสที่จะทำให้เกิดการสูญเสียจากการดำเนินงาน
4. เพิ่มคุณค่าให้กับบุคลากรและผู้เกี่ยวข้อง
5. เพื่อให้เกิดการบูรณาการกับระบบงานอื่นได้ดีกว่าเดิม

ดร. สุนทรายุทธ (2553, หน้า 153-154) ยังได้กล่าวว่าในการบริหารจัดการความเสี่ยงจะต้องดำเนินงานตามวัตถุประสงค์และเป้าหมายโดยเฉพาะที่จะเกี่ยวข้องกับการควบคุมเพื่อให้ได้ผลสัมฤทธิ์ตามเป้าหมายนั้นสิ่งสำคัญที่จะต้องเน้น คือ 1) การตรวจสอบภายใน (Internal audit) 2) การควบคุมภายใน (Internal Control) 3) การบริหารจัดการความเสี่ยง (Risk Management) มีรายละเอียด ดังนี้

1. การตรวจสอบภายใน (Internal audit)

การตรวจสอบภายในมีบทบาทที่ทำให้มั่นใจว่ามีการควบคุมที่เหมาะสมและการควบคุมเหล่านั้นได้รับการปฏิบัติตามภายในองค์กร ตลอดจนมีการนำระบบบริหารความเสี่ยงมาปรับใช้อย่างเหมาะสม จนช่วยถ่วงดุลอำนาจไม่ให้มีการใช้อำนาจในทางที่ผิด การตรวจสอบภายในถือว่าเป็นกลไกหนึ่งที่จะช่วยผลักดันให้เกิดการควบคุมภายในและการบริหารความเสี่ยง

ที่เหมาะสมเพราะบางครั้งผู้ปฏิบัติงานมักคิดว่าแค่นี้ก็พอแล้ว แต่ผู้ตรวจสอบภายในจะมีวิธีการทดสอบว่าการควบคุมที่ปฏิบัตินั้นดีพอจริงหรือไม่ หรือบางครั้งอาจมีการปฏิบัติกันมานานแม้ว่าจะมีความชำนาญ แต่ก็อาจทำให้ประมาทโดยละเอียดบางจุดที่จะต้องควบคุมไป

2. การควบคุมภายใน (Internal Control)

การควบคุมภายใน คือกระบวนการปฏิบัติงานที่ฝ่ายบริหารงานบุคคลขององค์การจัดให้มีขึ้นเพื่อสามารถมั่นใจได้อย่างสมเหตุสมผลว่าหากได้มีการปฏิบัติตามกระบวนการเหล่านี้แล้วจะสามารถบรรลุวัตถุประสงค์ได้ โดยวัตถุประสงค์ส่วนใหญ่ขององค์การ ได้แก่

- 2.1 ความมีประสิทธิภาพและประเมิณประสิทธิภาพในการดำเนินงาน
- 2.2 ความน่าเชื่อถือของรายงานทางการเงิน
- 2.3 การปฏิบัติตามกฎหมายและข้อบังคับที่เกี่ยวข้อง

3. การบริหารจัดการความเสี่ยง (Risk Management) เป็นกระบวนการลดเหตุการณ์หรือโอกาสที่อาจเกิดขึ้นได้ในอนาคตที่ก่อให้เกิดปัญหาอุปสรรค เสียหาย ผิดพลาด สูญเปล่า และมีผลกระทบเชิงลบต่อการดำเนินงานต่าง ๆ ในองค์การจนทำให้ไม่สามารถบรรลุวัตถุประสงค์ที่กำหนดไว้ โดยมีการวางแผนบริหารความเสี่ยง ระบุความเสี่ยง ประเมินความเสี่ยง การจัดการความเสี่ยง และการติดตาม สรุปผล และรายงานผลการบริหารความเสี่ยงนำไปสู่การควบคุมความเสี่ยงให้อยู่ในระดับที่ยอมรับขององค์การ

ดังนั้น อาจกล่าวได้ว่า การบริหารความเสี่ยงมีความสำคัญในการนำมาบริหารองค์การเพื่อให้องค์การบรรลุเป้าหมายหรือเกิดความสูญเสียน้อยที่สุด การบริหารความเสี่ยงเป็นส่วนหนึ่งของการบริหารองค์การ โดยมีองค์ประกอบสำคัญอยู่ 3 องค์ประกอบ คือ 1) การตรวจสอบภายใน 2) การควบคุมภายใน 3) การบริหารจัดการความเสี่ยง ทุกคนในองค์การจะต้องร่วมมือและจะต้องมีความเข้าใจในการทำงานมากขึ้น สามารถวิเคราะห์ แยกแยะ ประเมิน และระมัดระวังความเสี่ยงในหน้าที่ของตนเองได้

ประเภทของความเสี่ยง

การจำแนกประเภทของความเสี่ยงนั้นมีนักวิชาการและหน่วยงานจำแนกความเสี่ยงออกเป็นข้อที่แตกต่างกัน ดังนี้

กิตติพันธ์ คงสวัสดิ์เกียรติ (2554, หน้า 64-65) ได้แบ่งประเภทของความเสี่ยง ดังนี้

1. ความเสี่ยงที่สามารถวัดมูลค่าเป็นตัวเงินได้ คือความเสี่ยงที่เกิดขึ้นแล้ว สามารถวัดค่าของความเสียหายออกมาเป็นตัวเงินได้
2. ความเสี่ยงที่ไม่สามารถวัดมูลค่าเป็นตัวเงินได้ เป็นความเสี่ยงที่เหตุการณ์ต่าง ๆ เกิดขึ้นแล้วไม่สามารถประเมินค่าความเสียหายได้

3. ความเสี่ยงที่ผันแปรได้ เป็นความเสี่ยงที่มีการเปลี่ยนแปลงอยู่ตลอดเวลา
4. ความเสี่ยงที่ผันแปรไม่ได้หรือเรียกว่าความเสี่ยงที่คงคงที่
5. ความเสี่ยงพื้นฐาน เป็นความเสี่ยงที่เกิดขึ้นแล้วจะมีผลกระทบต่อคนจำนวนมาก
6. ความเสี่ยงจำเพาะเป็นความเสี่ยงที่เกิดขึ้นกับคนเฉพาะกลุ่ม

กลุ่มพัฒนาระบบการบริหาร (2556, หน้า 2) ได้แบ่งประเภทของความเสี่ยงเพื่อสะดวกในการค้นหา ระบุ ประเมิน จัดลำดับและกำหนดการควบคุม ในการจัดทำแผนบริหารความเสี่ยง ได้แยกประเภทของความเสี่ยง ดังนี้

1. ความเสี่ยงด้านกลยุทธ์ คือ ความเสี่ยงที่เกิดขึ้นจากการกำหนดกลยุทธ์และนโยบายในการบริหารงานที่เหมาะสมและชัดเจนหรือไม่เพียงใด
2. ความเสี่ยงด้านการปฏิบัติงาน คือ ความเสี่ยงที่เกิดจากการปฏิบัติงานทุก ๆ ขั้นตอน โดยครอบคลุมถึงปัจจัยที่เกี่ยวข้อง กระบวนการ อุปกรณ์เทคโนโลยีสารสนเทศ บุคลากรในการปฏิบัติงาน ว่ามีระบบควบคุมตรวจสอบดีเพียงใด
3. ความเสี่ยงด้านการเงิน คือ ความเสี่ยง ที่เกิดจากความไม่พร้อมในเรื่องงบประมาณการเงิน และการควบคุมรายจ่ายต่าง ๆ ที่เกินความจำเป็น
4. ความเสี่ยงด้านการปฏิบัติตามกฎระเบียบ กฎหมาย คือ ความเสี่ยงที่เกิดจากการไม่สามารถปฏิบัติตามกฎหมายกฎระเบียบที่เกี่ยวข้องได้หรือกฎระเบียบที่มีอยู่ไม่เหมาะสมหรือเป็นอุปสรรคต่อการปฏิบัติงานหรือปฏิบัติตามได้ทันตามเวลาที่กำหนด และอาจมีผลการลงโทษตามกฎหมายที่เกี่ยวข้อง

กระทรวงการคลัง ได้กำหนดประเภทความเสี่ยง ออกเป็น 6 ประเภท ดังนี้

1. ความเสี่ยงด้านกลยุทธ์ (Strategy Risks) คือ ความเสี่ยงที่เกิดจากการกำหนดแผนกลยุทธ์ที่ไม่เหมาะสมกับบริบทของสถานศึกษาหรือความเสี่ยงที่เกิดจากนำกลยุทธ์ไปใช้ไม่ถูกต้อง
2. ความเสี่ยงด้านการเงิน (Financial Risks) คือ ความเสี่ยงที่เกี่ยวกับการบริหารจัดการด้านการเงิน เช่นความเสี่ยงที่เกี่ยวกับการเบิกจ่ายเงินหรือรับเงินไม่ถูกต้อง ความเสี่ยงในการไม่ปฏิบัติตามกฎหมายและระเบียบที่เกี่ยวข้องกับการเงินการคลัง รวมถึงความเสี่ยงด้านการทุจริตทางการเงิน
3. ความเสี่ยงด้านการดำเนินงาน (Operation Risks) คือ ความเสี่ยงที่เกิดจากกระบวนการทำงานที่ไม่มีแผนงานที่ดี ทำให้ไม่มีประสิทธิภาพหรือไม่มีประสิทธิผล

4. ความเสี่ยงด้านการปฏิบัติตามกฎระเบียบ (Legal Risks) คือ ความเสี่ยงที่หน่วยงานไม่ปฏิบัติตามกฎหมาย ระเบียบข้อบังคับ หลักเกณฑ์ ประกาศมติคณะรัฐมนตรี รวมถึงกฎนโยบาย คู่มือแนวทางการปฏิบัติงานของหน่วยงาน

5. ความเสี่ยงด้านเทคโนโลยีสารสนเทศ (Technology Risks) คือ ความเสี่ยงที่เกิดจากเทคโนโลยีสารสนเทศ เก็บข้อมูลไม่เป็นระบบระเบียบ

6. ความเสี่ยงด้านความน่าเชื่อถือขององค์กร (Reputational Risks) คือ ความเสี่ยงที่ส่งผลกระทบต่อชื่อเสียงความเชื่อมั่นและความน่าเชื่อถือขององค์กร (สำนักงานปลัดกระทรวงการคลัง, 2562)

จะเห็นได้ว่า ความเสี่ยงเป็นออกเป็น 6 ประเภท คือ 1) ความเสี่ยงด้านกลยุทธ์ 2) ความเสี่ยงด้านการปฏิบัติงาน 3) ความเสี่ยงด้านการเงิน 4) ความเสี่ยงด้านกฎหมาย 5) ความเสี่ยงด้านเทคโนโลยีสารสนเทศ 6) ความเสี่ยงด้านความน่าเชื่อถือขององค์กร มีรายละเอียด ดังนี้

1. ความเสี่ยงด้านกลยุทธ์

สำนักงานปลัดกระทรวงศึกษาธิการ (2556, หน้า 28) ให้ความหมายของความเสี่ยงด้านกลยุทธ์ คือ ความเสี่ยงที่เกิดจากการกำหนดแผนกลยุทธ์ แผนดำเนินงาน ที่นำไปปฏิบัติไม่เหมาะสมหรือไม่สอดคล้องกับปัจจัยภายใน หรือสภาพแวดล้อมภายนอกอันส่งผลกระทบต่อการบรรลุวิสัยทัศน์ พันธกิจ หรือสถานะขององค์กร ประเสริฐ อัครประถมพงศ์ (2550, อ้างถึงใน ดวงใจ ช่วยตระกูล, 2551, หน้า 38) กล่าวว่า ความเสี่ยงด้านกลยุทธ์ ได้แก่ นโยบายกลยุทธ์ ผู้มีส่วนได้ส่วนเสีย สภาพแวดล้อม ชื่อเสียง ภาพลักษณ์ ขณะเดียวกันสำนักงานปลัดกระทรวงการพัฒนาสังคมและความมั่นคงของมนุษย์ (2551) ให้ความหมายของความความเสี่ยงด้านกลยุทธ์ เป็นความเสี่ยงเกี่ยวกับการบรรลุเป้าหมาย และพันธกิจในภาพรวม โดยความเสี่ยงที่อาจเกิดขึ้นเป็นความเสี่ยงเนื่องจากการเปลี่ยนแปลงของสถานการณ์ และเหตุการณ์ภายนอก ส่งผลต่อกลยุทธ์ที่กำหนดไว้ ไม่สอดคล้องกับประเด็นยุทธศาสตร์วิสัยทัศน์ หรือเกิดจากการกำหนดกลยุทธ์ที่ขาดความร่วมมือจากภาคประชาชน หรือการร่วมมือกับองค์การอิสระ ทำให้โครงการไม่ได้นำไปสู่การแก้ปัญหาหรือการตอบสนองอย่างแท้จริง กลุ่มพัฒนาระบบบริหาร สำนักงานปลัดกระทรวงสาธารณสุข (2558) ได้ให้ความหมายของความความเสี่ยงด้านกลยุทธ์ หมายถึง ความเสี่ยงที่เกิดจากการกำหนดแผนกลยุทธ์ และการปฏิบัติตามแผนกลยุทธ์อย่างไม่เหมาะสมรวมถึงความไม่สอดคล้องกันระหว่างนโยบายเป้าหมาย กลยุทธ์ โครงสร้างองค์กร ภาวะการณ์แข่งขันทรัพยากร และสภาพแวดล้อมอันส่งผลกระทบต่อวัตถุประสงค์ หรือเป้าหมายขององค์กร ขณะที่ สถาบันเทคโนโลยี

พระจอมเกล้าเจ้าคุณทหารลาดกระบัง (2561, หน้า 23) ได้ให้ความหมาย ของความเสี่ยง ด้านกลยุทธ์ไว้ว่า คือ ความเสี่ยงที่เกิดขึ้น จากการกำหนดแผนกลยุทธ์ แผนดำเนินงาน ที่นำไปปฏิบัติไม่เหมาะสม หรือไม่สอดคล้องกับปัจจัยภายใน และสภาพแวดล้อมภายนอก อันส่งผลกระทบต่อ การบรรลุวิสัยทัศน์ พันธกิจ หรือสถานะขององค์กร แหล่งที่มาของ ความเสี่ยงด้านกลยุทธ์สามารถจำแนกได้ 2 ประเภท คือ ปัจจัยความเสี่ยงภายนอก ได้แก่ สภาพะการแข่งขัน การเปลี่ยนแปลงนโยบายของรัฐบาล กระแสสังคม การเปลี่ยนแปลง ทางเทคโนโลยี ปัจจัยทางเศรษฐกิจ ปัจจัยทางการเมือง ส่วนปัจจัยความเสี่ยงภายใน ได้แก่ ปัจจัยภายในที่องค์กรสามารถควบคุมได้ แต่ส่งผลกระทบต่อ การดำเนินการ ตามแผนกลยุทธ์เพื่อให้บรรลุเป้าหมาย ได้แก่ โครงสร้างองค์กร กระบวนการ และวิธีปฏิบัติงาน ความเพียงพอของข้อมูลและเทคโนโลยีสำหรับการให้บริการ

จากความเห็นข้างต้นสามารถกล่าวได้ว่า ความเสี่ยงด้านกลยุทธ์ หมายถึง กระบวนการ จัดทำนโยบายและการวางแผนกลยุทธ์ ความเหมาะสมของกลยุทธ์ที่จะดำเนินการตาม นโยบาย ความเหมาะสมกับปัจจัยภายนอก ภายใน ความสามารถในการบรรลุตามเป้าหมาย ความประหยัด ทรัพยากรความเข้าใจร่วมกันของบุคลากร แผนกลยุทธ์มีความสอดคล้องกับ นโยบายของหน่วยงานระดับเขตพื้นที่หรือทิศทางของสถานศึกษา การวางแผนกลยุทธ์ สถานศึกษาคำนึงถึงสิ่งแวดล้อมด้านสังคม วัฒนธรรมของชุมชน สถานภาพทางเศรษฐกิจ และความเป็นจริงของครอบครัวผู้ปกครอง

2. ความเสี่ยงด้านการดำเนินงาน

สำนักงานปลัดกระทรวงการพัฒนาศักยภาพและความมั่นคงของมนุษย์ (2551) กล่าวถึง ความเสี่ยงด้านการดำเนินงานว่า คือ ประสิทธิภาพ ประสิทธิผลหรือการดำเนินงานปฏิบัติงาน โดยความเสี่ยงที่อาจเกิดขึ้นเป็นความเสี่ยงเนื่องจากกระบวนการภายในขององค์กร กระบวนการเทคโนโลยีหรือนวัตกรรมที่ใช้บุคลากร ความเพียงพอของข้อมูล ส่งผลกระทบต่อ ประสิทธิภาพและประสิทธิผลในการดำเนินโครงการ ด้านธนรัตน์ แต่วัฒนา (2550) ให้ความหมายความเสี่ยงที่เกิดจากการปฏิบัติงานในทุกขั้นตอนครอบคลุมถึงปัจจัยที่เกี่ยวข้องกับ กระบวนการ อุปกรณ์ เทคโนโลยีสารสนเทศ และบุคลากรในการปฏิบัติงานว่ามีระบบควบคุม ตรวจสอบดีเพียงใด ขณะเดียวกันกรมบัญชีกลาง สำนักงานปลัดกระทรวงการคลัง (2563) กล่าวถึงความเสี่ยงด้านการดำเนินงานว่าเป็นการไม่สามารถปฏิบัติงานได้ทันตามเวลา กำหนด ภายใต้งบประมาณที่ได้รับจากการจัดสรรไว้แล้ว ซึ่งเกี่ยวข้องกับทั้งเวลา คน เงินและวัสดุ ความเสี่ยงประเภทนี้คล้ายกับความเสี่ยงด้านระบบการจัดการแต่มีจุดเน้นมากกว่า เช่น จะรวมมือกันแก้ปัญหาในขั้นตอนสุดท้ายของกำหนดการปฏิบัติงาน เมื่อสิ่งที่หลีกเลี่ยงไม่ได้

เกิดขึ้นคือ เวลาและทรัพยากรลดน้อยลงได้อย่างไร สำนักงานปลัดกระทรวงสาธารณสุข (2558) ให้ความหมายของความเสี่ยงด้านการดำเนินงาน หมายถึง ความเสี่ยงที่เกิดจากการปฏิบัติงานทุก ๆ ขั้นตอน อันเนื่องมาจากขาดการกำกับดูแลที่ดีหรือขาดการควบคุมภายในที่ดี โดยครอบคลุมถึงปัจจัยที่เกี่ยวข้องกับกระบวนการอุปกรณ์เทคโนโลยีสารสนเทศบุคลากรในการปฏิบัติงาน และความปลอดภัยของทรัพย์สิน กลุ่มพัฒนาระบบบริหาร (กพร.) (2556) ให้ความหมาย ความเสี่ยงด้านการปฏิบัติงาน คือความเสี่ยงที่เกิดจากการปฏิบัติงานทุก ๆ ขั้นตอน โดยครอบคลุมถึงปัจจัยที่เกี่ยวข้อง กระบวนการอุปกรณ์เทคโนโลยีสารสนเทศบุคลากรในการปฏิบัติงานว่ามีระบบควบคุมตรวจสอบดีเพียงพอ สำนักงานคณะกรรมการพัฒนาระบบข้าราชการ (2552, หน้า 112) ได้ให้ความหมายของความเสี่ยงด้านการดำเนินงาน หมายถึง ความเสี่ยงในการดำเนินงานด้านการแนะแนว ความยุ่งยากในการปฏิบัติงาน การประกันคุณภาพ การพัฒนาโรงเรียน และพฤติกรรมนักเรียน งานธุรการงานกำกับติดตามการพัฒนาวิธีการจัดกิจกรรมความรู้ความเข้าใจในการทำวิจัยในชั้นเรียน กองทุนพัฒนาเทคโนโลยีเพื่อการศึกษา (2562, หน้า 18) ให้ความหมายของความเสี่ยงด้านการปฏิบัติงาน หมายถึง ความเสี่ยงที่เกิดจากระบบงานกระบวนการทำงาน เทคโนโลยีรวมทั้งคนในองค์กรที่ส่งผลกระทบ และทำให้องค์กรไม่บรรลุผลตามเป้าหมายที่กำหนดเช่น ความเสี่ยง ที่บุคลากรที่มีความรู้ความเชี่ยวชาญลาออกความเสี่ยงจากการมอบหมายอำนาจหน้าที่ความรับผิดชอบไม่ชัดเจน ความเสี่ยงจากความล้มเหลวของระบบไอที ขององค์กรส่งผลให้เกิดความสูญหายของข้อมูล คณะกรรมการบริหารความเสี่ยง มหาวิทยาลัยบูรพา (2564, หน้า 5) ได้ให้ความหมายของความเสี่ยงด้านการดำเนินงานปฏิบัติการว่า เป็นความเสี่ยงที่หากเกิดขึ้นแล้วจะส่งผลกระทบต่อการทำงาน ตามภารกิจงานหรือส่วนงาน ทำให้เกิดความผิดพลาดบกพร่อง ดัดขัด หยุดชะงัก ล่าช้า สูญเสียเสียหาย หรือไม่สามารรถดำเนินการต่อได้ เป็นความเสี่ยงที่เกิดเนื่องจากระบบงาน กระบวนการปฏิบัติงาน เครื่องมือเทคโนโลยี หรือนวัตกรรมที่ใช้ในการทำงาน

ดังนั้น ความเสี่ยงด้านการดำเนินงาน หมายถึง กระบวนการปฏิบัติงานภายในสถานศึกษาที่เกี่ยวข้องกับ การควบคุม การจูงใจ การติดตามผลงาน การคัดเลือกบุคคลให้เหมาะสมกับการปฏิบัติงาน สภาพแวดล้อม และเทคโนโลยี การมอบหมายงานให้แก่บุคลากรคำนึงถึงความสามารถของบุคลากร บุคลากรมีทักษะในการปฏิบัติงานและมีทักษะในการจัดการเรียนรู้ บุคลากรได้รับการส่งเสริมและพัฒนาให้มีความรู้ความเข้าใจในการปฏิบัติงาน มีความโปร่งใสในการพิจารณาผลตอบแทนการปฏิบัติงาน มีการเสริมแรงและสร้างแรงจูงใจในการปฏิบัติงาน

3. ความเสี่ยงด้านการเงิน

สำนักงานปลัดกระทรวงการพัฒนาสังคมและความมั่นคงของมนุษย์ (2551) กล่าวว่า ความเสี่ยงด้านการเงินว่าเป็นความเสี่ยงเกี่ยวกับการบริหารงานงบประมาณและการเงิน เช่น การบริหารการเงินไม่ถูกต้อง ไม่เหมาะสมทำให้ขาดประสิทธิภาพและไม่ทันต่อสถานการณ์ หรือเป็นความเสี่ยงที่เกี่ยวข้องกับการเงินขององค์กร เช่น การงบประมาณ ไม่เพียงพอ และไม่สอดคล้องกับขั้นตอนการดำเนินงาน เนื่องจากขาดการจัดหาข้อมูล การวิเคราะห์ การวางแผน การควบคุมและการจัดทำรายงานเพื่อนำมาใช้ในการบริหารงานงบประมาณ และการเงิน เช่นเดียวกับสำนักงานประกันคุณภาพของมหาวิทยาลัยเอเซียอาคเนย์ กล่าวว่า ความเสี่ยงด้านการเงิน คือ ความเสี่ยงที่เกิดจากความไม่พร้อมในเรื่องงบประมาณการเงิน และการควบคุมรายจ่ายที่เกินความจำเป็นต่าง ๆ สอดคล้องกับมหาวิทยาลัยราชภัฏวไลยอลงกรณ์ในพระบรมราชูปถัมภ์ (2563, หน้า 6) กล่าวว่าความเสี่ยงด้านทรัพยากร (การเงิน งบประมาณ ระบบเทคโนโลยีสารสนเทศ อาคาร สถานที่ ฯลฯ) คือ ความเสี่ยงที่เกิดจากการที่การเบิกจ่ายงบประมาณไม่เป็นไปตามแผน งบประมาณถูกต้องงบประมาณที่ได้รับ ไม่สอดคล้องกับภารกิจของงาน และสถานการณ์ที่เปลี่ยนไปทำให้การจัดสรรงบประมาณไม่เพียงพอต่อความต้องการ สำนักงานคณะกรรมการพัฒนาระบบราชการ (2552, หน้า 112) กล่าวว่า ความเสี่ยงด้านการเงิน คือ ความเสี่ยงที่เกี่ยวข้องกับการบริหารงบประมาณ และการเงินเช่นการบริหารงานไม่ถูกต้องไม่เหมาะสมทำให้ขาดประสิทธิภาพ และไม่ทันต่อสถานการณ์ หรือเป็นความเสี่ยงที่เกี่ยวข้องกับการเงินขององค์กร เช่น การงบประมาณ งบประมาณไม่เพียงพอ และไม่สอดคล้องกับขั้นตอนการดำเนินการ เป็นต้น เนื่องจากขาดการจัดหาข้อมูลการวิเคราะห์การวางแผนการควบคุมและการจัดทำรายงานเพื่อนำไปใช้ในการบริหารงบประมาณและการเงิน สถาบันเทคโนโลยีพระจอมเกล้าเจ้าคุณทหารลาดกระบัง (2561, หน้า 23) ได้ให้ความหมายความเสี่ยงด้านการเงิน หมายถึง ความเสี่ยงที่เกิดจากการที่เบิกจ่ายงบประมาณไม่เป็นไปตามแผนงบประมาณถูกต้อง งบประมาณที่ได้รับไม่สอดคล้องกับสถานการณ์ของภารกิจที่เปลี่ยนแปลงไป ทำให้การจัดสรรไม่พอเพียง กองทุนพัฒนาเทคโนโลยีเพื่อการศึกษา (2562, หน้า 18) ให้ความหมายของความเสี่ยงด้านการเงิน หมายถึง ความเสี่ยงที่เกี่ยวข้องกับการบริหารและควบคุมการเงิน และงบประมาณขององค์กร ให้เป็นไปอย่างมีประสิทธิภาพผลกระทบทางการเงินที่เกิดจากปัจจัยภายนอก เช่น ข้อบังคับเกี่ยวกับการเงิน และงบประมาณของหน่วยงานที่เกี่ยวข้อง ได้แก่ กรมบัญชีกลาง สำนักงานตรวจเงินแผ่นดิน และสำนักงานประมาณ นิรภัย จันทรส์วัสดิ์ (2551, หน้า 55-56) ให้ความหมายความเสี่ยงทางการเงิน หมายถึงการบริหารงบประมาณที่ไม่มีประสิทธิภาพเพียงพอ อาจทำให้โครงการ

หรือการดำเนินงานตามแผนยุทธศาสตร์ไม่สามารถดำเนินการได้อย่างต่อเนื่อง หรือสำเร็จ ลุล่วง ภายในไต่กรอบเวลาที่กำหนด ซึ่งอาจเป็นเพราะการประเมินค่าใช้จ่ายของโครงการไว้ต่ำกว่า ที่ควรจะเป็น หรือการเพิ่มขึ้นของราคาวัสดุอุปกรณ์รวมไปถึงการขาดการจัดสรรเงิน หรือทรัพยากรที่มีอยู่ให้เกิดประโยชน์อย่างเหมาะสม

ดังนั้น สรุปได้ว่าความเสี่ยงทางการเงิน หมายถึง กระบวนการปฏิบัติงานที่เกี่ยวกับการควบคุมและการจัดทำรายงานเพื่อนำมาใช้ในการบริหารงานการเงิน งบประมาณ การควบคุมตรวจสอบรายจ่าย การจัดหาแหล่งเงินทุน ทรัพยากร พัสดุ และความถูกต้อง ตรวจสอบได้ มีการวางแผนการใช้งบประมาณตามแผนที่กำหนดไว้ การใช้จ่ายเงินรายหัว สอดคล้องกับแผนปฏิบัติการ ได้รับงบประมาณสนับสนุนเพียงพอต่อการดำเนินงาน การใช้จ่ายเงินเป็นไปตามระเบียบการใช้จ่ายเงิน การจัดซื้อวัสดุครุภัณฑ์ได้มีคุณภาพได้มาตรฐาน มีการแบ่งแยกงานรับผิดชอบด้านการเงินและบัญชีชัดเจน มีการมอบหมายความรับผิดชอบ ด้านการเงินในรูปแบบของคณะกรรมการฝ่ายต่าง ๆ

4. ความเสี่ยงด้านกฎหมาย/กฎระเบียบ

ประเสริฐ อัครประถมพงศ์ (อ้างถึงใน ดวงใจ ช่วยตระกูล, 2551) ความเสี่ยงด้านการ ปฏิบัติงานให้สอดคล้องกับกฎระเบียบ ได้แก่ กฎหมาย ระเบียบ พระราชบัญญัติ หลักการบัญชี แนวทางการตรวจสอบของสำนักงานปลัดกระทรวงการพัฒนาลังคมและความมั่นคงของมนุษย์ (2551) อธิบายความเสี่ยงด้านการปฏิบัติตามกฎหมาย กฎระเบียบเกี่ยวข้องกับการปฏิบัติงาน ตามกฎระเบียบต่าง ๆ โดยความเสี่ยงที่อาจเกิดขึ้นเป็นความเสี่ยงเนื่องจากความไม่ชัดเจน ความไม่ทันสมัยหรือความไม่ครอบคลุมของกฎหมาย กฎระเบียบเกี่ยวข้องกับการปฏิบัติตาม กฎระเบียบต่าง ๆ โดยความเสี่ยงที่อาจเกิดขึ้นเป็นความเสี่ยงเนื่องจากความไม่ชัดเจน ความไม่ทันสมัยหรือความไม่ครอบคลุมของกฎหมาย กฎระเบียบ ข้อบังคับต่าง ๆ รวมถึงการทำ นิติกรรมสัญญา การร่างสัญญาที่ไม่ครอบคลุมการดำเนินงาน มหาวิทยาลัยรามคำแหง (2553, หน้า 6) ได้ให้ความหมายของความเสี่ยงด้านการปฏิบัติตามกฎหมายกฎระเบียบ หมายถึง ความเสี่ยงที่เกิดขึ้น จากการไม่สามารถปฏิบัติตามกฎระเบียบหรือข้อบังคับที่เกี่ยวข้องได้ หรือกฎหมายที่มีอยู่ไม่เหมาะสมหรือเป็นอุปสรรคต่อการปฏิบัติงาน หรือไม่สามารถปฏิบัติงาน ได้ทันตามเวลาที่กำหนด และอาจมีผลต่อการลงโทษกฎหมายที่เกี่ยวข้องตลอดจนติดตามผล การปฏิบัติตามกฎระเบียบหรือข้อบังคับที่เกี่ยวข้อง สำนักงานคณะกรรมการพัฒนาระบบ ข้าราชการ (2552, หน้า 17) ให้ความหมายความเสี่ยงด้านการปฏิบัติตามกฎหมายกฎระเบียบ หมายถึงความเสี่ยงในเรื่องวินัยการตรวจสอบภายใน ควบคุมภายในการเปลี่ยนแปลงระเบียบ มาตรการข้อกำหนดจากต้นสังกัด กองทุนพัฒนาเทคโนโลยี เพื่อการศึกษา (2562, หน้า 19)

ได้ให้ความหมาย ของ ความเสี่ยงด้านการปฏิบัติตามกฎระเบียบ หมายถึง ความเสี่ยงที่เกิดจากการฝ่าฝืน หรือไม่ปฏิบัติตามกฎหมาย และระเบียบข้อบังคับหรือมาตรฐานที่เกี่ยวข้องกับการดำเนินงาน รวมทั้งไม่สามารถปฏิบัติตามนโยบาย และวิธีการปฏิบัติงาน ที่องค์กรได้กำหนดขึ้น เช่น ความเสี่ยงจากการถูกร้องเรียนในการจัดซื้อจัดจ้าง

สรุปได้ว่าความเสี่ยงด้านกฎหมาย หมายถึง การปฏิบัติของบุคลากรปฏิบัติตามกฎหมาย ระเบียบ ข้อบังคับต่าง ๆ บุคลากรมีความรู้เรื่องกฎ ระเบียบ จรรยาบรรณวิชาชีพ และปฏิบัติตามกฎ ระเบียบ จรรยาบรรณวิชาชีพอย่างเคร่งครัด สถานศึกษามีมาตรการเรื่องการทำโทษเด็กนักเรียนและการทะเลาะวิวาทตามระเบียบของกระทรวง การมีมาตรการการป้องกันการประพฤติผิดวินัยและจรรยาบรรณของครูและบุคลากร มีการนิเทศ ติดตาม การดำเนินงานด้านวินัยของบุคลากรของสถานศึกษาอย่างเป็นระบบ ผู้บริหารปฏิบัติตนให้เป็นแบบอย่างแก่บุคลากรในการปฏิบัติตามกฎระเบียบ ตลอดจน จรรยาบรรณวิชาชีพครู

5. ความเสี่ยงด้านความปลอดภัย

ดวงใจ ช่วยตระกูล (2551, หน้า 19) ได้กล่าวถึงความเสี่ยงด้านความปลอดภัยว่าเป็นการได้รับอันตรายต่อชีวิตและทรัพย์สิน และรวมถึงความเสี่ยงด้านความปลอดภัยด้านร่างกาย เช่น การลื่นหกล้ม การตกต้นไม้ การทำร้ายร่างกาย ความเสี่ยงที่เกิดจากความไม่ปลอดภัยในสถานศึกษา จะต้องมีการดูแล รักษาความปลอดภัยของนักเรียนความปลอดภัยวัสดุ อุปกรณ์ สนามเด็กเล่น ห้องปฏิบัติการ วิทยาลัยเทคโนโลยีพนิชัยการสัตหีบ (2555, หน้า 5-7) ได้แบ่งความเสี่ยงด้านความปลอดภัยในสถานศึกษาประกอบด้วย 1 ความเสี่ยงด้านอัคคีภัย 2 ความเสี่ยงด้านอุบัติเหตุจากการจราจร 3 ความเสี่ยงจากการใช้อุปกรณ์ไฟฟ้า โดยความเสี่ยงด้านอัคคีภัย ได้แก่ ความไม่ปลอดภัยจากอัคคีภัย ไม่มีการซักซ้อมวิธีการใช้อุปกรณ์ดับเพลิง ตรวจสอบสภาพอุปกรณ์ดับเพลิงอย่างสม่ำเสมอ ความเสี่ยงด้านอุบัติเหตุเกิดจากการจราจร ควรจัดอาจารย์เวรประจำหน้าวิทยาลัยคอยตรวจการใช้รถยนต์ รถจักรยานยนต์เข้าออก การจัดอบรมโครงการอบรมจราจรการใช้รถใช้ถนนและกฎจราจรแก่นักเรียนนักศึกษา ป้องกันไม่ให้เกิดอุบัติเหตุแก่นักเรียนและบุคลากรทุกคน ความเสี่ยงจากการใช้อุปกรณ์ไฟฟ้า ได้แก่ การไม่ตรวจสอบสภาพเครื่องใช้ไฟฟ้า และอุปกรณ์ในห้องปฏิบัติการ อยู่เสมอ ไม่มีป้ายตักเตือนความปลอดภัยและวิธีการใช้อุปกรณ์ไฟฟ้าอย่างถูกต้อง คณะกรรมการบริหารความเสี่ยงมหาวิทยาลัยบูรพา (2564, หน้า 5) ได้ให้ความหมายของความเสี่ยงด้านความปลอดภัย จากอันตราย และจากภัยพิบัติว่า เป็นความเสี่ยงที่หากเกิดขึ้นแล้วจะส่งผลกระทบต่อความปลอดภัยในสุขภาพร่างกาย ชีวิต ทรัพย์สิน เป็นความ

เสี่ยงที่เกี่ยวกับอุบัติเหตุหรือเหตุการณ์ที่อาจก่อให้เกิดอุบัติเหตุหรือเหตุการณ์ฉุกเฉินเกิดขึ้น โดยฉับพลัน หรือภัยพิบัติต่าง ๆ

ดังนั้น ความเสี่ยงด้านความปลอดภัย หมายถึง การมีระบบรักษาความปลอดภัย การรักษาซ่อมแซมวัสดุอุปกรณ์ของสถานศึกษาอย่างต่อเนื่อง การดูแลรักษา ซ่อมแซม สถานที่ต่าง ๆ เช่น ประตู สนามกีฬา เครื่องเล่นของนักเรียน การจัดให้มีป้ายประกาศ ให้ความรู้ เพื่อความปลอดภัย การเตรียมการรับอุบัติเหตุที่อาจเกิดขึ้น การแต่งตั้งครูเวรดูแลอาคาร สถานที่ดูแลนักเรียน ที่มาถึงก่อนเวลา ช่วงพักกลางวัน และหลังเลิกเรียน

6. ความเสี่ยงด้านความน่าเชื่อถือขององค์กร

ความเสี่ยงที่ส่งผลกระทบต่อชื่อเสียง ความเชื่อมั่น และความเชื่อถือขององค์กร (สำนักงานปลัดกระทรวงการคลัง, 2562) ผู้บริหารจะต้องบริหารจัดการสถานศึกษาให้ ผู้ปกครองเกิดความมั่นใจในการจัดการเรียนการสอน การดูแลนักเรียนในระหว่างอยู่ภายใน บริเวณสถานศึกษา สร้างความมั่นใจว่า เมื่อนักเรียนจบจากสถานศึกษานี้แล้ว จะสามารถเข้า ศึกษาต่อ หรือไปช่วยครอบครัวประกอบอาชีพได้ หากผู้ปกครอง ชุมชนขาดความเชื่อมั่น และขาดความน่าเชื่อถือของสถานศึกษาก็จะทำให้ผู้ปกครองไม่นำบุตรหลานมาเรียน คณะกรรมการบริหารความเสี่ยง มหาวิทยาลัยบูรพา (2564, หน้า 5) ได้ให้ความหมาย ของ ความเสี่ยงด้านชื่อเสียง ว่าเป็นความเสี่ยงที่หากเกิดขึ้นแล้วจะส่งผลกระทบต่อภาพ ะงืงลบ บั่นทอนต่อชื่อเสียง ความน่าเชื่อถือ ความเชื่อมั่นและภาพลักษณ์ ส่งผลต่อการรับรู้ ความรู้สึก ความเข้าใจ และมุมมองที่ดีต่อองค์กร สถาบันเทคโนโลยีพระจอมเกล้าเจ้าคุณทหาร ลาดกระบัง (2561, หน้า 24) ให้ความหมายของความเสี่ยงด้านภาพลักษณ์และชื่อเสียง หมายถึงความเสี่ยง หรือความเสียหายที่ส่งผลกระทบต่อชื่อเสียงไม่ว่าจะเป็นผลจากการดำเนินงาน ทั้งทางตรงและทางอ้อม ส่งผลต่อภาพพจน์และความน่าเชื่อถือขององค์กร

สรุปได้ว่าสถานศึกษาจะต้องสร้างความน่าเชื่อถือขององค์กร หมายถึง ผู้ปกครอง ชุมชนขาดความเชื่อมั่นในการจัดการเรียนการสอนของสถานศึกษา ผู้ปกครอง ชุมชนสนับสนุน การส่งบุตรหลานเข้าเรียน

จากการศึกษาประเภทของความเสียหายของนักวิชาการดังกล่าวข้างต้น สรุปได้ว่า ความเสี่ยงความเสี่ยงของแต่ละองค์กรย่อมแตกต่างกันออกไป ประเภทหลัก ๆ ของความเสี่ยง ได้แก่ 1) ความเสี่ยงด้านกลยุทธ์ 2) ความเสี่ยงด้านการดำเนินงาน 3) ความเสี่ยงด้านการเงิน 4) ความเสี่ยงด้านการปฏิบัติตามระเบียบ 5) ความเสี่ยงด้านความปลอดภัย และ 6) ความเสี่ยง ด้านความน่าเชื่อถือขององค์กร ผู้วิจัยนำประเภทของความเสียหายทั้ง 6 ประเภทนี้ มาเป็น ตัวแปรตามในการวิจัย

การบริหารจัดการความเสี่ยง

แนวคิดการบริหารจัดการความเสี่ยง ได้มีนักวิชาการได้ให้ความหมายของการบริหารความเสี่ยง และให้แนวคิดในการบริหารจัดการความเสี่ยงไว้ ดังนี้

1. ความหมายของการบริหารจัดการความเสี่ยง

กิตติพันธ์ คงสวัสดิ์เกียรติ (2554) กล่าวว่า การบริหารความเสี่ยงขององค์กร คือ กระบวนการที่บุคลากรในองค์กรทั้งหมดทุกระดับได้ร่วมกันกำหนดขึ้นและนำไปใช้ โดยผู้บริหาร และบุคลากรในระดับต่าง ๆ ขององค์กรเพื่อกำหนดกลยุทธ์โดยได้รับการออกแบบมาเพื่อระบุเหตุการณ์ที่มีผลกระทบต่อองค์กร รวมทั้งร่วมกันการบริหารจัดการความเสี่ยงที่อยู่ในระดับที่ยอมรับได้ เพื่อให้เกิดความมั่นใจว่าองค์กรจะบรรลุวัตถุประสงค์ที่ตั้งไว้

สุทธิวรธรณ ดันดิรจนาวงศ์ และคณะ (2553) นิยามความหมายของการบริหารความเสี่ยง หมายถึง การจัดการกระบวนการดำเนินงานขององค์กรให้บรรลุเป้าหมาย โดยมีการกำหนดวัตถุประสงค์ พิจารณาความเสี่ยงต่าง ๆ ที่เกิดขึ้นว่ามีผลกระทบต่อองค์กรอย่างไร มีการระบุความเสี่ยงที่อาจเกิดขึ้นส่งผลกระทบต่อองค์กร มีการประเมินความเสี่ยงโดยการพิจารณาความน่าจะเป็น และผลกระทบหรือความเสียหายที่เกิดจากเหตุการณ์ความเสี่ยงนั้น รวมทั้งมีการตอบสนองความเสี่ยงด้วยการพิจารณาเลือกวิธีที่ควรกระทำตามผลการประเมินความเสี่ยง ให้เป็นไปในแนวทางเดียวกันตามวัตถุประสงค์ขององค์กร

จิรพร สุเมธีประสิทธิ์ และคณะ (2556) กล่าวถึงการบริหารความเสี่ยง ไว้ว่า การบริหารความเสี่ยง คือการบริหารปัจจัยเสี่ยง โดยการควบคุมกิจกรรม และกระบวนการดำเนินงานโดยมีหลักการคือ การลดมูลเหตุของแต่ละโอกาสที่จะเกิดความเสียหาย เพื่อให้ระดับความเสียหายที่เกิดขึ้นในอนาคตอยู่ในระดับที่องค์กรสามารถยอมรับได้ ควบคุมได้ และตรวจสอบได้ โดยคำนึงถึงการบรรลุเป้าหมายเป็นสำคัญ

ขณะที่ เจริญ ศรีแสนปาง (2556) ให้ความหมายของการบริหารความเสี่ยงไว้ว่า การบริหารความเสี่ยง หมายถึงการดำเนินกิจกรรมและการควบคุมความเสี่ยงในองค์กร โดยคณะกรรมการบริหารความเสี่ยงผู้บริหารและบุคลากรในองค์กร ร่วมกันกำหนดกลยุทธ์ และดำเนินงานโดยใช้กระบวนการบริหารความเสี่ยง เพื่อให้สามารถบอกเหตุการณ์ที่อาจเกิดขึ้น และมีผลกระทบต่อองค์กร และสามารถจัดการความเสี่ยงให้อยู่ในระดับที่ยอมรับได้ เพื่อให้มั่นใจในการบรรลุวัตถุประสงค์ที่กำหนดไว้

สำนักงานปลัดกระทรวงศึกษาธิการ (2562) กล่าวว่า การบริหารความเสี่ยง (Risk Management) หมายถึง กระบวนการที่ใช้ในการบริหารจัดการให้โอกาสที่จะเกิดขึ้น ให้โอกาสที่จะเกิดเหตุการณ์ความเสี่ยงลดลง หรือผลกระทบของความเสียหายจากเหตุการณ์ ความเสี่ยงลดลงอยู่ในระดับที่องค์กรยอมรับได้

ขณะที่ สำนักงานปลัดกระทรวงการคลัง (2563) ได้ให้ความหมาย การบริหาร ความเสี่ยง (Risk Management) คือ กระบวนการที่ใช้ในการบริหารจัดการปัจจัยเสี่ยงต่าง ๆ เพื่อให้โอกาสที่จะเกิดเหตุการณ์ความเสี่ยงลดลง หรือผลกระทบของความเสียหายจาก เหตุการณ์ความเสี่ยงลดลงอยู่ในระดับที่องค์กรยอมรับได้ (Risk Appetite) การจัดการความเสี่ยง ต้องมองปัญหาความเสี่ยงแบบองค์รวม ดังนั้นการจัดการความเสี่ยงที่เหมาะสมจะต้องอาศัย การมีส่วนร่วมจากผู้บริหารและปฏิบัติการจากทุกระดับร่วมกันพิจารณาทั้งความเสี่ยง ที่ยอมรับได้และระดับความเสี่ยงที่ยอมรับได้เพื่อให้เกิดความเข้าใจและเห็นพ้องร่วมกันทั่ว ทั้งองค์กรจึงจะสามารถควบคุมความเสี่ยงให้อยู่ในระดับที่องค์กรยอมรับได้

สรุปได้ว่า การบริหารความเสี่ยง หมายถึง การจัดการกระบวนการดำเนินงานของ องค์กรให้บรรลุเป้าหมายลดโอกาสของการสูญเสีย ซึ่งมาจากเหตุการณ์ที่ไม่สามารถควบคุมได้ มีการระบุความเสี่ยงที่อาจเกิดขึ้นส่งผลกระทบต่อองค์กร มีการประเมินความเสี่ยงโดยการ พิจารณาความน่าจะเป็นที่จะเกิดและผลกระทบหรือความเสียหายที่เกิดจากเหตุการณ์ความเสี่ยง

2. กระบวนการบริหารจัดการความเสี่ยง

นักวิชาการและหน่วยงานทั้งในประเทศและต่างประเทศ ได้กำหนดกระบวนการ ในการบริหารความเสี่ยงไว้ในลักษณะที่แตกต่างกัน ดังต่อไปนี้

กระบวนการบริหารความเสี่ยงตามมาตรฐาน COSO (กลุ่มพัฒนาระบบบริหาร, 2556, หน้า 3) กล่าวว่า การบริหารความเสี่ยงตามมาตรฐาน COSO ประกอบด้วยองค์ประกอบ 8 ประการ ซึ่งครอบคลุมแนวทางการกำหนดนโยบาย การบริหารงานการดำเนินงาน และการบริหารความเสี่ยง ดังนี้

1. สภาพแวดล้อมภายในองค์กร
2. การกำหนดวัตถุประสงค์
3. การระบุความเสี่ยงหรือการบ่งชี้เหตุการณ์
4. การประเมินความเสี่ยง
5. การจัดการความเสี่ยง
6. กิจกรรมควบคุม
7. สารสนเทศและการสื่อสาร

8. การติดตามประเมินผล

องค์ประกอบของการบริหารความเสี่ยง EMR (Enterprise Risk Management) (สถาบันเทคโนโลยีพระจอมเกล้าเจ้าคุณทหารลาดกระบัง, 2563, หน้า 13-14) ได้จำแนก องค์ประกอบของการบริหารความเสี่ยงเป็น 8 ประการ ซึ่งครอบคลุมแนวทางการกำหนดนโยบายการบริหารงานการดำเนินงานและการบริหารความเสี่ยงดังนี้

1. สภาพแวดล้อมภายในองค์กร เป็นพื้นฐานที่สำคัญสำหรับกรอบการบริหารความเสี่ยง สภาพแวดล้อมที่มีอิทธิพลต่อการกำหนดกลยุทธ์และเป้าหมายขององค์กร การกำหนดกิจกรรมการบ่งชี้และจัดการความเสี่ยง

2. การกำหนดวัตถุประสงค์องค์กร ต้องพิจารณาการกำหนดวัตถุประสงค์ในการบริหารความเสี่ยง ให้มีความสอดคล้องกับเป้าหมายเชิงกลยุทธ์ และความเสี่ยงที่องค์กรยอมรับได้ เพื่อวางเป้าหมายในการบริหารความเสี่ยงขององค์กรได้อย่างชัดเจนและเหมาะสม

3. การระบุความเสี่ยงหรือการบ่งชี้เหตุการณ์ คือปัจจัยในการระบุสถานการณ์ ซึ่งองค์กรไม่สามารถมั่นใจได้ว่า เหตุการณ์ใดเหตุการณ์หนึ่งจะเกิดขึ้นหรือไม่หรือมีผลลัพธ์ที่จะเกิดขึ้นจะเป็นอย่างไร

4. การประเมินความเสี่ยง การประเมินโอกาส และผลกระทบของเหตุการณ์ที่อาจเกิดขึ้นต่อวัตถุประสงค์ ขณะที่การเกิดเหตุการณ์ใดเหตุการณ์หนึ่งอาจส่งผลกระทบในระดับต่ำ เหตุการณ์ที่เกิดขึ้นอย่างต่อเนื่อง และอาจมีผลกระทบใน ระดับสูงต่อวัตถุประสงค์

5. การตอบสนองความเสี่ยง คือเมื่อความเสี่ยงได้รับการบ่งชี้และประเมินความสำคัญ แล้วผู้บริหารต้องประเมินวิธีการจัดการความเสี่ยงที่สามารถนำไปปฏิบัติได้ หลักการตอบสนองความเสี่ยง คือ

- หลีกเลี่ยง ลดโอกาสที่จะเกิดขึ้นให้เหลือศูนย์เผื่อระวัง
- ยอมรับความเสี่ยงนั้น
- ลดโอกาสที่จะเกิดขึ้นให้น้อยลงร่วมรับความเสี่ยงกับองค์กรอื่น หรือคนอื่น
- โอนความเสี่ยงไปให้องค์กรอื่นหรือคนอื่น

6. กิจกรรมควบคุมเมื่อความเสี่ยงได้รับการประเมิน และบ่งชี้ตามระดับความสำคัญ แล้วต้องมีการประเมินวิธีการจัดการความเสี่ยงที่สามารถนำไปปฏิบัติได้เพื่อให้การบริหารความเสี่ยงมีประสิทธิภาพ

7. การสื่อสารและระบบสารสนเทศการสื่อสาร หมายถึง การรับและส่งข้อมูลระหว่างกันเพื่อให้เกิดความเข้าใจอันดีระหว่างกันสารสนเทศหมายถึงข้อมูลข่าวสารที่ใช้ในการบริหาร

8. การติดตามผลและการทบทวน เพื่อให้มั่นใจว่าการจัดการความเสี่ยงมีคุณภาพ และมีความเหมาะสม มีการควบคุมและจัดการอย่างมีประสิทธิภาพ จึงต้องมีการติดตามผล

กระบวนการบริหารความเสี่ยงตามมาตรฐานออสเตรเลียและนิวซีแลนด์ (AS/NZS 4360 (2004, อ้างถึงใน ดวงใจ ช่วยตระกูล, 2551) ประกอบด้วย

1. การกำหนดบริบทขององค์กร ไม่ว่าจะเป็นวัตถุประสงค์ ผู้มีส่วนได้ส่วนเสีย และหลักเกณฑ์ต่าง ๆ

2. ระบุถึงความเสี่ยงอะไรที่สามารถเกิดขึ้นได้บ้าง และเกิดขึ้นได้อย่างไร

3. การวิเคราะห์ความเสี่ยงโดยการทบทวนการควบคุมที่มีอยู่ แนวโน้ม ผลลัพธ์ และระดับความเสี่ยง

4. ประเมินความเสี่ยง ทำการประเมินความเสี่ยง และจัดลำดับความเสี่ยง

5. การกำหนดการตอบสนองต่อความเสี่ยง โดยการระบุถึงทางเลือกที่มีทางเลือกที่ดีที่สุด พัฒนาแผนการบริหารความเสี่ยง และนำแผนนั้นไปปฏิบัติ

6. การติดตามและทบทวน

7. การสื่อสารและการปรึกษาหารือ

แนวคิดดังกล่าวสอดคล้องกับสำนักงานปลัดกระทรวงศึกษาธิการ (2562) การบริหารความเสี่ยง (Risk Management) หมายถึง กระบวนการที่ใช้ในการบริหารจัดการให้โอกาสที่จะเกิดขึ้นให้โอกาสที่จะเกิดเหตุการณ์ความเสี่ยงลดลง หรือผลกระทบของความเสียหายจากเหตุการณ์ความเสี่ยงลดลงอยู่ในระดับที่องค์กรยอมรับได้ ซึ่งการจัดการความเสี่ยงอาจแบ่งโดยสรุปได้เป็น 4 แนวทางหลัก คือ

1. Take (การยอมรับความเสี่ยง: Risk Acceptance) หมายถึง ยอมรับความเสี่ยงที่เกิดขึ้นจากการปฏิบัติงาน และภายใต้ระดับความเสี่ยงที่องค์กรสามารถยอมรับได้ ซึ่งไม่ต้องดำเนินการใด ๆ

2. Treat (การลดความเสี่ยง: Risk Reduction) หมายถึง การดำเนินงาน ปรับปรุงการทำงานจัดกิจกรรมเพื่อลดโอกาสเกิดหรือลดผลกระทบของความเสี่ยงให้อยู่ในระดับที่ยอมรับได้

3. Terminate (การหลีกเลี่ยงความเสี่ยง: Risk Avoidance) หมายถึง การยกเลิกหรือหลีกเลี่ยงกิจกรรมที่ก่อให้เกิดความเสี่ยง ทั้งนี้หากใช้กลยุทธ์นี้ จะต้องพิจารณาวัตถุประสงค์ว่าสามารถบรรลุได้หรือไม่ เพื่อทำการปรับเปลี่ยนต่อไป

4. Transfer (การถ่ายโอนความเสี่ยง: Risk Transfer) หมายถึง การจัดการความเสี่ยงหรือกระบวนการ หรือยก หรือแบ่งความเสี่ยงบางส่วนที่สามารถถ่ายโอนไปยังผู้อื่นหรือองค์กรอื่นได้

นอกจากนี้ กระบวนการบริหารความเสี่ยงของสำนักงานปลัดกระทรวงศึกษาธิการ การบริหารความเสี่ยงตามเกณฑ์คุณภาพการบริหารจัดการภาครัฐ (PMQA) (สำนักงานปลัดกระทรวงศึกษาธิการ, 2562) ขณะเดียวกันส่วนราชการต้องมีการวิเคราะห์และบริหารจัดการความเสี่ยงตามประเด็นยุทธศาสตร์ ให้ครบถ้วนทุกประเด็นของส่วนราชการ โดยคัดเลือกแผนงานโครงการที่สำคัญและส่งผลกระทบต่อความสำเร็จตามประเด็นยุทธศาสตร์ที่ได้รับงบประมาณอย่างน้อย 1 ยุทธศาสตร์ต่อแผนงานโครงการ มาดำเนินการบริหารจัดการความเสี่ยงเพื่อจัดการกับการเปลี่ยนแปลงที่อาจส่งผลกระทบต่อความสำเร็จหรือการบรรลุเป้าหมายแผนงาน/โครงการ โดยส่วนราชการต้องมีขั้นตอนการดำเนินการหลักเกณฑ์ในการวิเคราะห์ประเมินและจัดการความเสี่ยงอย่างเหมาะสมซึ่งกระบวนการบริหารความเสี่ยงตามมาตรฐาน COSO (The Committee of Sponsoring Organizations of the Tread way Commission) 7 ขั้นตอน

ขั้นตอนที่ 1 การกำหนดเป้าหมายการบริหารความเสี่ยง (Objective Setting)

ขั้นตอนที่ 2 การระบุความเสี่ยงต่าง ๆ (Event Identification)

ขั้นตอนที่ 3 การประเมินความเสี่ยง (Risk Assessment)

ขั้นตอนที่ 4 กลยุทธ์ที่ใช้ในการจัดการกับความเสี่ยง (Risk Response)

ขั้นตอนที่ 5 กิจกรรมการบริหารความเสี่ยง (Control Activities)

ขั้นตอนที่ 6 ข้อมูลและการสื่อสารด้านบริหารความเสี่ยง (Information and Communication)

ขั้นตอนที่ 7 การติดตามผลและเฝ้าระวังความเสี่ยงต่าง ๆ (Monitoring)

นิรภัย จันทร์สวัสดิ์ (2551) ได้อธิบายหน้าที่สำคัญของฝ่ายบริหารในการบริหารความเสี่ยงให้เกิดประโยชน์สูงสุดต่อองค์กรนั้น ก็คือการทำกิจกรรมตามวงจรการบริหารความเสี่ยง (Risk Management Cycle) ให้ครบถ้วน ดังนี้

1. การทำความเข้าใจวัตถุประสงค์และหลักขององค์กร (Understanding Key Business Objectification)

2. การค้นหาและระบุความเสี่ยง (Risk Identification)

3. การวิเคราะห์กราฟความเสี่ยง (Risk Analysis)

4. การประเมินความเสี่ยง และการจัดลำดับความเสี่ยง (Risk Assessment and Ranking)

5. การจัดการกับความเสี่ยง (Risk Response)

6. การนำไปสู่การปฏิบัติ (Deployment or Implementation)

7. การตรวจสอบประเมินและปรับปรุงการบริหารความเสี่ยง (Risk audit Accident, Self Assessment and Improvement)

กระบวนการบริหารความเสี่ยงตามแนวคิดมาตรฐานสากล ISO อ้างถึงใน (จันทนา สาขากร, นิพนธ์ เห็นโชคชัยชนะ และศิลปะพร ศรีจันทเพชร, 2554) ประกอบด้วยองค์ประกอบ 8 ประการ ซึ่งครอบคลุมแนวทางการกำหนดนโยบายการบริหารงานการดำเนินงานและการบริหารความเสี่ยง ดังนี้

1. สภาพแวดล้อมภายในองค์กร (Internal Environment) สภาพแวดล้อมขององค์กรเป็นองค์ประกอบที่สำคัญในการกำหนดกรอบบริหารความเสี่ยงประกอบด้วยปัจจัยหลายประการ เช่น วัฒนธรรมองค์กร นโยบายของผู้บริหาร แนวทางการปฏิบัติงานบุคลากร กระบวนการทำงาน ระบบสารสนเทศ ระเบียบ เป็นต้น สภาพแวดล้อมภายในองค์กรประกอบเป็นพื้นฐานสำคัญในการกำหนดทิศทางของกรอบการบริหารความเสี่ยงขององค์กร

2. การกำหนดวัตถุประสงค์ (Objective) องค์กรต้องพิจารณากำหนดวัตถุประสงค์ในการบริหารความเสี่ยงให้มีความสอดคล้องกับกลยุทธ์และความเสี่ยงที่องค์กรยอมรับได้ เพื่อวางเป้าหมายในการบริหารความเสี่ยงขององค์กรได้อย่างชัดเจนและเหมาะสม

3. การบ่งชี้เหตุการณ์ (Event Identification) เป็นการรวบรวมเหตุการณ์ที่เกิดขึ้นกับหน่วยงาน ทั้งในส่วนของปัจจัยเสี่ยงที่เกิดจากภายในและภายนอกองค์กร เช่น นโยบายการบริหารงานบุคลากร การปฏิบัติงานการเงิน ระบบสารสนเทศ ระเบียบกฎหมาย ระบบบัญชีภาษีอากร ทั้งนี้ เพื่อทำความเข้าใจต่อเหตุการณ์และสถานการณ์นั้นเพื่อให้ผู้บริหารสามารถพิจารณากำหนดแนวทางและนโยบายในการจัดการกับความเสี่ยงที่อาจจะเกิดขึ้นได้เป็นอย่างดี

4. การประเมินความเสี่ยง (Risk Assessment) การประเมินความเสี่ยงเป็นการจำแนกและพิจารณาคัดลำดับความสำคัญของความเสี่ยงที่มีอยู่โดยการประเมินจากโอกาสที่จะเกิด (Likelihood) และผลกระทบ (Impact) โดยสามารถประเมินความเสี่ยงได้ทั้งจากปัจจัยความเสี่ยงภายนอกและปัจจัยความเสี่ยงภายในองค์กร

5. การตอบสนองของความเสี่ยง (Risk Response) เป็นการดำเนินการหลังจากที่องค์กรสามารถบ่งชี้ความเสี่ยงขององค์กรและประเมินความสำคัญของความเสี่ยงแล้ว โดยจะต้องนำความเสี่ยงไปดำเนินการตอบสนองด้วยวิธีการที่เหมาะสมเพื่อลดความสูญเสียหรือโอกาสที่จะเกิดผลกระทบให้อยู่ในระดับที่องค์กรยอมรับได้

6. กิจกรรมการควบคุมคน (Control Activities) การกำหนดกิจกรรมและการปฏิบัติต่าง ๆ ที่กระทำเพื่อลดความเสี่ยงและทำให้การดำเนินงานบรรลุตามวัตถุประสงค์และเป้าหมายขององค์กร เช่น การกำหนดกระบวนการปฏิบัติงานที่เกี่ยวข้องกับการจัดการความเสี่ยง

ให้บุคลากรภายในองค์กรเพื่อเป็นการสร้างความมั่นใจว่าจะสามารถจัดการกับความเสี่ยงนั้นได้อย่างถูกต้องและเป็นไปตามเป้าหมายที่กำหนด

7. สารสนเทศและการสื่อสาร (Information and Communication) องค์กรจะต้องมีระบบสารสนเทศและการติดต่อสื่อสารที่มีประสิทธิภาพเพราะเป็นพื้นฐานสำคัญที่จะนำไปพิจารณาดำเนินการบริหารความเสี่ยงให้เป็นไปตามกรอบและขั้นตอนการปฏิบัติที่องค์กรกำหนด

8. การติดตามประเมินผล (Monitoring) องค์กรจะต้องมีการติดตามเพื่อให้ทราบถึงผลการดำเนินงานว่ามีความเหมาะสม และสามารถจัดการความเสี่ยงได้อย่างมีประสิทธิภาพหรือไม่

อัญชญา ณ ระนอง (2559) กล่าวว่า ขั้นตอนการบริหารความเสี่ยงมี 5 ข้อ ได้แก่

1. การกำหนดวัตถุประสงค์ (Objective Establishment) องค์กรต้องกำหนดวัตถุประสงค์เป้าหมายของการดำเนินงานธุรกิจก่อนที่จะระบุเหตุการณ์ความเสี่ยงที่อาจจะส่งผลกระทบต่อความสำเร็จของวัตถุประสงค์เป้าหมายนั้น

2. การระบุความเสี่ยงเหตุการณ์ความเสี่ยง (Risk/Event Identification) อะไรที่สามารถเกิดขึ้นได้บ้างและเกิดขึ้นได้อย่างไร

3. การประเมินความเสี่ยง (Risk Assessment) เป็นการวิเคราะห์และประเมินความเสี่ยงทั้งเชิงปริมาณและเชิงคุณภาพเช่นการระบุถึงระดับความเสียหายที่อาจเกิดขึ้นได้จากความเสี่ยงแต่ละประเภท

4. การสร้างแผนจัดการ (Risk Management) เช่นการสร้างแผนการบริหารความเสี่ยงขององค์กร โดยต้องแสดงเป้าหมายที่ชัดเจนของการบริหารความเสี่ยงแต่ละปัจจัย

5. การติดตามผลและการควบคุม (Monitoring and Control)

จากการศึกษาแนวคิดเกี่ยวกับกระบวนการในการบริหารความเสี่ยง ผู้วิจัยได้นำแนวคิดดังกล่าวมาวิเคราะห์เปรียบเทียบ สรุปกระบวนการหรือขั้นตอนในการบริหารความเสี่ยงได้ ดังตาราง 1 และตาราง 2

ตาราง 1 แนวคิดเกี่ยวกับกระบวนการในการบริหารความเสี่ยง

ผู้เสนอแนวคิด	กระบวนการในการบริหารความเสี่ยง
1. กระบวนการบริหารความเสี่ยงตาม มาตรฐาน COSO (กลุ่มพัฒนาระบบ บริหาร, 2556 หน้า 3)	<ol style="list-style-type: none"> 1. สภาพแวดล้อมภายในองค์กร 2. การกำหนดวัตถุประสงค์ 3. การระบุความเสี่ยงหรือการบ่งชี้เหตุการณ์ 4. การประเมินความเสี่ยง 5. การจัดการความเสี่ยง 6. กิจกรรมควบคุม 7. สารสนเทศและการสื่อสาร 8. การติดตามประเมินผล
2. EMR (Enterprise Risk Management) (สถาบันเทคโนโลยีพระจอมเกล้าเจ้า คุณทหารลาดกระบัง, 2563, หน้า 13-14)	<ol style="list-style-type: none"> 1. สภาพแวดล้อมภายในองค์กร 2. การกำหนดวัตถุประสงค์ 3. การระบุความเสี่ยงหรือการบ่งชี้เหตุการณ์ 4. การประเมินความเสี่ยง 5. การจัดการความเสี่ยง 6. กิจกรรมควบคุม 7. สารสนเทศและการสื่อสาร 8. การติดตามประเมินผล
3. ออสเตรเลียและนิวซีแลนด์ (AS/NZS 4360, 2004) อ้างอิงใน ดวงใจ ช่วยตระกูล (2551)	<ol style="list-style-type: none"> 1. การกำหนดบริบทขององค์กร ไม่ว่าจะเป็วัตถุประสงค์ ผู้มีส่วน ได้ส่วนเสียและหลักเกณฑ์ต่าง ๆ 2. ระบุถึงความเสี่ยงอะไรที่สามารถเกิดขึ้นได้บ้าง และเกิดขึ้นได้ อย่างไร 3. การวิเคราะห์ความเสี่ยงโดยการทบทวนการควบคุมที่มีอยู่ แนวโน้มน ผลลัพธ์ และระดับความเสี่ยง 4. ประเมินความเสี่ยง ทำการประเมินความเสี่ยง และจัดลำดับ ความเสี่ยง 5. การกำหนดการตอบสนองต่อความเสี่ยง โดยการระบุถึง ทางเลือกที่มีทางเลือกที่ดีที่สุด พัฒนาแผนการบริหารความ เสี่ยง และนำแผนนั้นไปปฏิบัติ 6. การติดตามและทบทวน 7. การสื่อสารและการปรึกษาหารือ

ตาราง 1 (ต่อ)

ผู้เสนอแนวคิด	กระบวนการในการบริหารความเสี่ยง
4. ชัยเสฏฐ์ พรหมศรี (2550)	<ol style="list-style-type: none"> 1. การระบุถึงความเสี่ยง 2. วัดผลกระทบที่เกิดกับบริษัท 3. เลือกเทคนิคในการรับมือกับความเสี่ยง 4. การนำเอาโปรแกรมการบริหารความเสี่ยงไปปฏิบัติ 5. การติดตามผล
5. สำนักงานปลัดกระทรวงศึกษาธิการ (2562)	<ol style="list-style-type: none"> 1. การกำหนดเป้าหมายการบริหารความเสี่ยง (Objective Setting) 2. การระบุความเสี่ยงต่าง ๆ (Event Identification) 3. การประเมินความเสี่ยง (Risk Assessment) 4. กลยุทธ์ที่ใช้ในการจัดการกับแต่ละความเสี่ยง (Risk Response) 5. กิจกรรมการบริหารความเสี่ยง (Control Activities) 6. ข้อมูลและการสื่อสารด้านบริหารความเสี่ยง (Information and Communication) 7. การติดตามผลและเฝ้าระวังความเสี่ยงต่าง ๆ (Monitoring)
4. นิรภัย จันทร์สวัสดิ์ (2551)	<ol style="list-style-type: none"> 1. การทำความเข้าใจวัตถุประสงค์และหลักขององค์กร (Understanding Key Business Objectification) 2. การค้นหาและระบุความเสี่ยง (Risk Identification) 3. การวิเคราะห์กราฟความเสี่ยง (Risk Analysis) 4. การประเมินความเสี่ยง และการจัดลำดับความเสี่ยง (Risk Assessment and Ranking) 5. การจัดการกับความเสี่ยง (Risk Response) 6. การนำไปสู่การปฏิบัติ (Deployment or Implementation) 7. การตรวจสอบประเมินและปรับปรุงการบริหารความเสี่ยง (Risk audit Accident, Self-Assessment and Improvement)
5. แนวคิดมาตรฐานสากล ISO อ่างถึงใน (จันทนา สาขากร, นิพนธ์ เห็นโชคชัยชนะ และศิลาปะพร ศรีจันเพชร, 2554)	<ol style="list-style-type: none"> 1. สภาพแวดล้อมภายในองค์กร (International Environment) 2. การกำหนดวัตถุประสงค์ (Objection) 3. การบ่งชี้เหตุการณ์ (Event Identification) 4. การประเมินความเสี่ยง (Risk Assessment) 5. การตอบสนองความเสี่ยง (Risk Response) 6. กิจกรรมการควบคุมคน (Control Activities) 7. สารสนเทศและการสื่อสาร (Information and Communication) 8. การติดตามประเมินผล (Monitoring)

ตาราง 1 (ต่อ)

ผู้เสนอแนวคิด	กระบวนการในการบริหารความเสี่ยง
6. อัญชณา ณ ระนอง (2559)	<ol style="list-style-type: none"> 1. การกำหนดวัตถุประสงค์ (Objective Establishment) 2. การระบุความเสี่ยงเหตุการณ์ความเสี่ยง (Risk/Event Identification) 3. การประเมินความเสี่ยง (Risk Assessment) 4. การสร้างแผนจัดการ (Risk Management) 5. การติดตามผลและการควบคุม (Monitoring and Control)
7. Victoria the Education State (2004, Online)	<ol style="list-style-type: none"> 1. สร้างบริบท (Establish the context) 2. การระบุความเสี่ยง (Risk identification) 3. วิเคราะห์ความเสี่ยง (Risk analysis) 4. การประเมินผล (Evaluation) 5. ควบคุมความเสี่ยง (Risk treatment) 6. การสื่อสารและการให้คำปรึกษา (Communication and consultation) 7. ตรวจสอบและทบทวน (Monitor and review)



ตาราง 2 ความถี่ของกระบวนการในการบริหารความเสี่ยง

กระบวนการ/ ขั้นตอน	ออสเตรเลียและนิวซีแลนด์ (2004)	ชัยเสฏฐ์ พรหมศิริ (2550)	สำนักงานปลัดกระทรวงศึกษาธิการ (2562)	นิรมัย จันทร์สวัสดิ์ (2551)	มาตรฐานสากล ISO (2554)	อัญชนา ณ ระนอง (2559)	Victoria the Education State (2004)	COSO (กลุ่มพัฒนาระบบบริหาร, 2556)	EMR (สถาบันเทคโนโลยีพระจอมเกล้าเจ้าคุณทหารลาดกระบัง, 2563)	ความถี่
1. การกำหนดบริบทขององค์กร	✓	-	✓	✓	✓	-	✓	✓	✓	7
2. การกำหนดวัตถุประสงค์	-	-	-	-	-	-	-	✓	✓	2
3. ระบุความเสี่ยง	✓	✓	✓	✓	✓	✓	✓	✓	✓	9
4. การประเมินความเสี่ยง	✓	✓	✓	✓	✓	✓	✓	✓	✓	9
5. ดำเนินการบริหารความเสี่ยง	✓	✓	✓	✓	✓	✓	✓	✓	✓	9
6. ควบคุมความเสี่ยง	-	-	-	-	✓	✓	✓	✓	✓	5
7. ข้อมูลและการสื่อสาร	✓	-	✓	✓	✓	-	✓	✓	✓	7
8. การติดตาม	✓	✓	✓	✓	✓	✓	✓	✓	✓	9

จากการวิเคราะห์ความถี่ของกระบวนการบริหารความเสี่ยง ของมาตรฐาน COSO จากแหล่งอ้างอิงที่พบ มีองค์ประกอบ 8 ประการ แต่จะมีความถี่ซ้ำกันผู้วิจัยจึงเลือกองค์ประกอบที่มีความถี่ 7 ขึ้นไปมาเป็นกรอบในการศึกษา 6 องค์ประกอบ และผู้วิจัยกำหนดเป็นขั้นตอนในการบริหารจัดการความเสี่ยงในการวิจัยครั้งนี้ ได้แก่

1. การกำหนดบริบทขององค์กร (Establish the context)
2. ระบุความเสี่ยง (Risk identification)
3. การประเมินความเสี่ยง (Evaluation)
4. บริหารความเสี่ยง (Risk analysis)
5. ควบคุมความเสี่ยง (Risk treatment)

6. การติดตาม (Monitor and review)

ประโยชน์ของการบริหารความเสี่ยง

การดำเนินการบริหารความเสี่ยงจะช่วยให้ผู้บริหารมีข้อมูลที่ใช้ในการตัดสินใจได้ดียิ่งขึ้น สามารถจัดการกับปัญหาอุปสรรคและอยู่รอดได้ในสถานการณ์ที่ไม่คาดคิดหรือสถานการณ์ที่อาจทำให้องค์กรเกิดความเสียหาย วิทยา อินทร์สอน, ปัทมาพร ท่อชู และสุรพงษ์ บางพาน (2563, สื่อออนไลน์) กล่าวถึงประโยชน์ที่จะได้รับการดำเนินการบริหารความเสี่ยง มีดังนี้

1. ช่วยสร้างโอกาสและเป็นส่วนหนึ่งของการบริหารงาน
2. ตระหนักถึงภัยคุกคามที่ยังมาไม่ถึง และลดการสูญเสียที่อาจเกิดขึ้นได้
3. ช่วยปกป้องการปฏิบัติงาน ปรับปรุงระบบงาน และการวางแผน
4. สร้างฐานข้อมูลความรู้ที่มีประโยชน์ต่อการบริหาร และการปฏิบัติงานในองค์กร
5. ช่วยสะท้อนให้เห็นภาพรวมของความเสี่ยงต่าง ๆ ที่สำคัญขององค์กรได้ทั้งหมด
6. สร้างคุณค่าให้การทำงานและสร้างภาพลักษณ์ที่ดีให้องค์กร
7. เป็นเครื่องมือที่สำคัญในการบริหารงาน และช่วยให้การพัฒนางานองค์กรเป็นไปในทิศทางเดียวกัน
8. ช่วยให้การพัฒนาการบริหาร และจัดสรรทรัพยากรเป็นไปอย่างมีประสิทธิภาพและประสิทธิผล
9. สนับสนุนการตัดสินใจของผู้บริหารและมองเป้าหมายในภาพรวม
10. ช่วยให้องค์กรสามารถบรรลุเป้าหมายในขณะที่พบอุปสรรคหรือสิ่งที่ไม่คาดคิดที่อาจเกิดขึ้น ทั้งในการป้องกันความเสียหายต่อทรัพยากรขององค์กรและสร้างความมั่นใจในการรายงานและการปฏิบัติตามกฎระเบียบ

สำนักงานปลัดกระทรวงศึกษาธิการ (2556) สรุปประโยชน์ของการบริหารความเสี่ยงไว้ดังนี้

1. ใช้ในการวางแผนควบคู่กับการบริหารงาน บริหารโครงการ หรือบริหารองค์กร
2. ผลการดำเนินงานบรรลุวัตถุประสงค์
3. นำกลยุทธ์องค์กรไปดำเนินการในการปฏิบัติงานให้ประสบความสำเร็จ
4. ระบุและบริหารจัดการความเสี่ยงที่มีความสำคัญได้ทันเวลา

นิรภัย จันทร์สวัสดิ์ (2551) ได้กล่าวถึงประโยชน์ของการบริหารความเสี่ยงว่าการบริหารความเสี่ยงมีประโยชน์เพื่อให้ธุรกิจและองค์กรบรรลุถึงเป้าหมายในขณะที่ลดอุปสรรคหรือสิ่งที่ไม่คาดหวังที่อาจเกิดขึ้น ทั้งในด้านผลกำไรและการปฏิบัติงาน ป้องกัน

ความเสียหายต่อทรัพยากรขององค์กรและสร้างความมั่นใจในการรายงาน และปฏิบัติตามกฎระเบียบการบริหารความเสี่ยงจะมีประโยชน์หลายประการ ดังนี้

1. การบริหารความเสี่ยงเป็นการสร้างฐานข้อมูลความรู้ที่มีประโยชน์ต่อการบริหารและการปฏิบัติงานในองค์กรส่งภาพให้มองเห็นความสอดคล้องระหว่างความเสี่ยงที่ยอมรับได้และกลยุทธ์ขององค์กร

2. การบริหารความเสี่ยง เป็นเครื่องมือในการบริหารงานเนื่องจากการบริหารความเสี่ยงเป็นเครื่องมือที่ช่วยให้ผู้บริหารสามารถมั่นใจได้ว่า ความเสี่ยงได้รับการจัดการอย่างเหมาะสม และทันเวลามองเห็นความสัมพันธ์ระหว่างการเจริญเติบโตของความเสี่ยงและผลตอบแทนของธุรกิจและองค์กรรวม ทั้งเป็นเครื่องมือที่สำคัญของผู้บริหารในการบริหารงานและการตัดสินใจในด้านต่าง ๆ

3. การบริหารความเสี่ยงในกระบวนการจัดการความเสี่ยงช่วยให้การพัฒนาองค์กรเป็นไปในทิศทางเดียวกัน

4. การบริหารความเสี่ยงคือการที่องค์กรสามารถดำเนินการลดความเสี่ยง และสิ่งที่ไม่คาดคิดในการดำเนินงานของธุรกิจและองค์กร การบริหารความเสี่ยงจะช่วยให้องค์กรตระหนักถึงเหตุการณ์ที่เกิดขึ้นในทางเสียหาย ประเมินความเสี่ยงและวิธีการที่เหมาะสมดำเนินการจัดการ ดังนั้นจึงลดสิ่งที่ไม่คาดหวัง และลดการสูญเสียต่อธุรกิจและองค์กร

5. การบริหารความเสี่ยงโดยรวมทั่วทั้งองค์กร จะสะท้อนให้เห็นภาพรวมของความเสี่ยงต่าง ๆ ที่สำคัญได้ทั้งหมดองค์กรทุกแห่งต้องประสบกับความเสี่ยงมากมาย ซึ่งมีผลต่อหน่วยงานและการปฏิบัติงานต่าง ๆ การบริหารความเสี่ยงจะทำให้พนักงานภายในองค์กรมีความเข้าใจถึงเป้าหมาย และภารกิจหลักขององค์กร และตระหนักถึงความเสี่ยงสำคัญที่ส่งผลกระทบต่อองค์กรได้อย่างครบถ้วน

6. การบริหารความเสี่ยงเป็นการสร้างโอกาสให้กับองค์กรถ้าพิจารณาเหตุการณ์ทั้งหมดที่เกิดขึ้นกับธุรกิจและองค์กรโดยไม่จำกัดเฉพาะส่วนที่เป็นความเสี่ยงที่เป็นความเสียหายหรือความเสี่ยงในเชิงลบจะช่วยให้ผู้บริหารสามารถบ่งชี้และใช้ประโยชน์จากเหตุการณ์ในเชิงบวกได้อย่างมีประสิทธิภาพมากที่สุด

7. การบริหารความเสี่ยงช่วยให้การพัฒนาองค์กรเป็นไปในทิศทางเดียวกัน การบริหารความเสี่ยงทำให้รูปแบบการตัดสินใจในการปฏิบัติงานขององค์กร มีการพัฒนาไปในทิศทางเดียวกัน

8. การบริหารความเสี่ยงช่วยให้เกิดการพัฒนาระดับด้านการบริหารและจัดสรรทรัพยากรเป็นไปอย่างมีประสิทธิภาพและประสิทธิผล จัดสรรทรัพยากรเป็นไปอย่างเหมาะสม

โดยพิจารณาถึงระดับความเสี่ยงในแต่ละกิจกรรมและการเลือกใช้มาตรการในการบริหารความเสี่ยง

จากประโยชน์ของการบริหารความเสี่ยงของนักวิชาการกล่าวข้างต้น สรุปได้ว่าการบริหารความเสี่ยงเป็นการสร้างฐานข้อมูลที่มีประโยชน์ต่อการบริหาร เป็นเครื่องมือที่ช่วยให้ผู้บริหารสามารถมั่นใจในการบริหารการจัดการความเสี่ยงอย่างเหมาะสม ช่วยให้การพัฒนาการพัฒนางานองค์กร ลดความเสียหาย สะท้อนเป้าหมาย สร้างโอกาส ง่ายต่อการตัดสินใจของผู้บริหาร และจัดสรรทรัพยากรเป็นไปอย่างมีประสิทธิภาพและประสิทธิผล ดังนั้นผู้วิจัยจึงเห็นถึงประโยชน์ดังกล่าว จึงนำมาเป็นเครื่องมือที่ใช้ในการวิจัย

การบริหารความเสี่ยงในสถานศึกษา

การบริหารความเสี่ยงในสถานศึกษา มีความสำคัญอย่างยิ่งในการบริหารจัดการเพื่อที่จะทำให้สถานศึกษาบรรลุเป้าหมายที่กำหนดไว้ เป็นการบริหารจัดการเพื่อให้โอกาสที่จะเกิดเหตุการณ์ความเสี่ยงลดลง หรือผลกระทบของความเสียหายจากเหตุการณ์ความเสี่ยงลดลงอยู่ในระดับที่องค์กรยอมรับได้ การจัดการความเสี่ยงที่เหมาะสมจะต้องอาศัยการมีส่วนร่วมจากผู้บริหารและผู้ปฏิบัติการจากทุกระดับร่วมกัน ให้เกิดความเข้าใจและเห็นพ้องร่วมกันทั่วทั้งองค์กรจึงจะสามารถควบคุมความเสี่ยงให้อยู่ในระดับที่องค์กรยอมรับได้ สิ่งที่สำคัญในการบริหารความเสี่ยงในสถานศึกษา มีดังนี้

การนำกระบวนการบริหารความเสี่ยงมาใช้ในสถานศึกษา

การนำกระบวนการบริหารความเสี่ยงมาใช้ในสถานศึกษานั้น ผู้บริหารสถานศึกษาจะต้องทำความเข้าใจกับกระบวนการบริหารความเสี่ยงและนำมาจัดการให้ครอบคลุมงาน ขอบข่ายและภารกิจการบริหารจัดการสถานศึกษาไว้ 4 ด้าน คือ การบริหารวิชาการ การบริหารงานบุคคล การบริหารงบประมาณ และการบริหารทั่วไป ดวงใจ ช่วยตระกูล (2551) ได้ศึกษาถึงการบริหารความเสี่ยงในสถานศึกษาว่าการบริหารความเสี่ยงในสถานศึกษานั้นไม่ใช่เรื่องใหม่แต่เป็นกิจกรรมที่ดำเนินการอยู่หลายเรื่อง เช่น ความปลอดภัยของครูนักเรียน การควบคุมภาวะโภชนาการในโรงเรียน การป้องกันอัคคีภัยและอุบัติเหตุ การรักษาความปลอดภัยระบบป้องกันคุณภาพ การป้องกันอุบัติเหตุ การใช้เครื่องมือที่ปลอดภัย การเขียนป้ายบอกอันตราย สิ่งเหล่านี้เรียกว่าโปรแกรมเกี่ยวกับการบริหารความเสี่ยง

ดร. สนทรายุทธ (2550) ได้กล่าวว่า การบริหารความเสี่ยงทางการศึกษาเป็นการบริหารปัจจัยและควบคุมกิจกรรม กระบวนการต่าง ๆ โดยลดมูลเหตุและโอกาสที่องค์การจะเกิดความเสี่ยงเพื่อให้อยู่ในระดับที่ควบคุมและตรวจสอบได้อย่างเป็นระบบ ภารกิจ

และวิสัยทัศน์ของผู้บริหารในการบริหารความเสี่ยง มุ่งสู่วิสัยทัศน์ เพื่อให้องค์การที่มีการบริหารจัดการความเสี่ยงที่มีประสิทธิภาพ ประหยัด และมีประสิทธิผล ภายใต้การกำกับดูแลกิจการที่ดี ตามแนวปฏิบัติที่เป็นสากล โดยมีภารกิจ ดังนี้

1. ศึกษาและวางนโยบายการบริหารความเสี่ยงของทุกหน่วยงานเพื่อให้ผลการดำเนินงานขององค์การบรรลุตามวัตถุประสงค์และเป้าหมาย

2. พัฒนาและปรับปรุงแผนกลยุทธ์การบริหารความเสี่ยงอย่างต่อเนื่องและยั่งยืน

3. วางแผนบริหารความเสี่ยงเพื่อเป็นแผนแม่บทให้แก่หน่วยงานที่เกี่ยวข้อง

4. ติดตาม กำกับดูแล และประเมินการบริหารความเสี่ยงของทุกกลุ่มงาน

5. เสริมสร้างความรู้ความเข้าใจและกระตุ้นจิตสำนึกของบุคลากรทุกระดับให้ตระหนักถึงความเสี่ยงที่มีอยู่และให้เห็นความสำคัญของการบริหารความเสี่ยง

ดร. สนทรายุทธ (2550) กล่าวว่า การจัดการด้านความเสี่ยงในสถานศึกษา เป็นสิ่งที่สมาชิกทุกคนต้องรับรู้และช่วยกันวางแผน ผู้บริหารหรือผู้นำระดับสูงต้องเป็นผู้กำหนดนโยบายและแผนงาน แต่งตั้งคณะกรรมการให้ชัดเจนและต้องคำนึงถึงความเสี่ยงลักษณะต่าง ๆ ดังนี้

1. ความเสี่ยงโดยทั่วไป เป็นความเสี่ยงโดยภาพรวมขององค์การนั้น ๆ อาจมองลึกลงไปต่อว่า จะมีความเสี่ยงต่อด้าน ดังนี้

1.1 ความเสี่ยงที่เกิดจากขนาดขององค์การ ขนาดขององค์การจะเป็นตัวชี้วัดโอกาสจะเกิดความเสียหาย มีการแบ่งขนาดเป็นใหญ่ กลาง เล็ก ตามขนาดที่มีนักเรียนส่งผลถึงระบบบริหารจัดการย่อมจะยุ่งยากมากขึ้นด้วย แต่ทั้งนี้สามารถแก้ปัญหาด้านระบบการบริหารจัดการของผู้บริหาร

1.2 ความเสี่ยงที่เกิดจากความสลับซับซ้อน ผู้บริหารโดยทั่วไปจะมีวิธีการแก้ปัญหาในแบบของตนเองและมักทราบว่าวิธีการแก้ปัญหาที่ไม่เป็นทางการสามารถแก้ปัญหาได้รวดเร็วกว่าจนลืมนึกถึงกฎ ระเบียบข้อบังคับ และพบว่าองค์การขนาดใหญ่จะมีความเสี่ยงในเรื่องที่เกิดจากความสลับซับซ้อนสูง เช่น ระบบการควบคุม ระบบเทคโนโลยีสารสนเทศ

1.3 ความเสี่ยงที่เกิดจากคุณภาพของระบบควบคุมภายใน การจัดการบริหารแบบธรรมาภิบาลจะต้องปฏิบัติตามระเบียบข้อบังคับของรัฐ คือ จะต้องจัดระบบการตรวจสอบภายใน และการปฏิบัติตามระบบควบคุมที่รัฐกำหนด ผลของการไม่ปฏิบัติตามย่อมนำความเสียหายมาสู่องค์การได้

1.4 ความเสี่ยงที่เกิดจากอัตราการเจริญเติบโตขององค์กร อัตราการเจริญเติบโตแบบก้าวกระโดดขององค์กรทำให้การบริหารจัดการต้องทำแบบก้าวกระโดด แข่งกับเวลา ระบบที่มีอยู่ต้องรีบปรับปรุงนำมาซึ่งความผิดพลาดได้

1.5 ความเสี่ยงที่เกิดจากความสามารถของฝ่ายบริหาร องค์กรจะสัมฤทธิ์ผลได้นั้น ขึ้นอยู่กับความสามารถในการบริหารของผู้บริหารเป็นสำคัญ ในทางการศึกษาอาจจะระบุว่าฝีมือของผู้บริหารโรงเรียนสามารถทำให้โรงเรียนพัฒนาก้าวหน้าได้ แต่การวัดความสามารถของผู้บริหารนั้นยาก แต่ก็สามารถดูได้จากองค์ประกอบต่าง ๆ เช่น เป้าหมายของการศึกษา และคุณภาพของการศึกษา

1.6 ความเสี่ยงที่เกิดจากการทุจริตทางการบริหาร เป็นความเสี่ยงที่อันตรายอย่างยิ่ง เพราะเกิดจากการกระทำของผู้บริหารที่ทุจริตไม่ซื่อตรงต่อหน้าที่ความรับผิดชอบของตน หากอยู่ในขั้นรุนแรงแล้วนับว่าเป็นความเสี่ยงที่อยู่ในขีดอันตรายทำให้องค์กรล่มสลายได้

1.7 ความเสี่ยงที่เกิดจากสภาพแวดล้อมการควบคุมเปลี่ยนที่สำคัญ ได้แก่ ระบบเปลี่ยน อันเนื่องมาจากนโยบาย หรือมีการเปลี่ยนระบบเกิดขึ้นในพื้นที่ที่มีความเสี่ยงสูง หรือพื้นที่ที่มีความสำคัญนำมาสู่ความเสียหายที่รุนแรง ถ้ากระทำโดยขาดความรอบคอบ การเปลี่ยนบุคลากร ผู้รับผิดชอบงานที่รู้เรื่องงานที่ปฏิบัติดีอยู่แล้วอย่างกะทันหันทำให้เกิดการติดขัดประสิทธิภาพด้อยลง

1.8 ความเสี่ยงที่เกิดจากบุคลากรขาดคุณภาพบุคลากรที่ขาดความรู้ ความสามารถ ขาดความรับผิดชอบ ขาดจรรยาบรรณนับว่าเป็นความเสี่ยงอย่างร้ายแรงขององค์กร หลายหน่วยงานมีการแบ่งพรรคแบ่งพวกขาดความสามัคคีและมีการขัดแย้งกับผู้บริหาร อย่างรุนแรง นำไปสู่การปฏิบัติงานที่ขาดการควบคุม ดังนั้นควรให้ความสำคัญในกระบวนการสรรหาบุคลากรให้มากเพื่อให้ได้คนดี เก่งมาอยู่ในหน่วยงาน

1.9 ความเสี่ยงที่เกิดจากผลการปฏิบัติงานไม่ดี ผู้บริหารที่ละเลยไม่ให้ความสำคัญในการปฏิบัติงานที่ไม่น่าพอใจหรือปล่อยให้การปฏิบัติงานของบุคคลที่ไม่มีประสิทธิภาพ ไม่มีการดำเนินการหรือมีก็ไม่มีประสิทธิภาพยังจะนำซึ่งความสูญเปล่าค่าใช้จ่ายขององค์กรนั้น

1.10 ความเสี่ยงที่เกิดจากภาครัฐ องค์กรที่ได้รับอิทธิพลจากองค์การภายนอก ส่งผลทั้งทางตรงและทางอ้อมกระทบต่อภารกิจขององค์กรนั้นความไม่แน่นอนอนในนโยบายภาครัฐ ซึ่งปรับเปลี่ยนไปมาทำให้กระทบต่อการดำเนินงานการออกกฎระเบียบควบคุมของรัฐที่ออกมาอาจจะขัดกับแผนพัฒนาที่องค์กรมีไว้แล้ว

2. ความเสี่ยงโดยเฉพาะด้าน

จำแนกประเภทความเสี่ยงอีกทางหนึ่งคือการพิจารณาลักษณะความเสี่ยงที่อาจเกิดขึ้นในแต่ละพื้นที่ซึ่งขึ้นอยู่กับประเภทขององค์การ ลักษณะ โครงสร้างการจัดองค์การเป็นอย่างไร แล้วมุ่งแบ่งความเสี่ยงตามประเภทและขอบข่ายของพื้นที่องค์การนั้น ๆ ลักษณะความเสี่ยงที่สำคัญ ดังนี้

- 2.1 การบริหารทรัพยากรมนุษย์
- 2.2 การบริหารการเงิน
- 2.3 การบริหารสินทรัพย์
- 2.4 การบริหารนวัตกรรมและเทคโนโลยีเพื่อการจัดการ

โดยลักษณะความเสี่ยงทั้ง 4 จะเป็นประเด็นที่มีปัจจัยเสี่ยงที่มีอิทธิพลต่อสถานศึกษา ซึ่งมี 2 ด้าน คือ โครงสร้างนโยบายสถานศึกษา และผลผลิตและการบริหาร

1. โครงสร้างนโยบายสถานศึกษาเปรียบเสมือนส่วนนโยบายเป็นทิศทางว่าใครจะทำหน้าที่ใด ความเสี่ยงของพื้นที่ด้านโครงสร้างงานนโยบายสถานศึกษา อาจเกิดขึ้นได้หลายอย่าง โดยเฉพาะความเสี่ยงของระดับประถมศึกษา

1.1 โครงสร้างหรือผังการบริหารงานโรงเรียนไม่เหมาะสมกับสภาพโรงเรียน ระบบการรายงานและสั่งการเป็นระบบราชการ ระบบราชการกับข้อจำกัด การทำงานที่ค้ำึงถึงระเบียบมากกว่าเป้าหมาย

1.2 นโยบายสถานศึกษา วิสัยทัศน์และพันธกิจของสถานศึกษาไม่ชัดเจน ขาดการมีส่วนร่วมทุกระดับ

2. ผลผลิตและการบริหาร ผลผลิตซึ่งถือว่าเป็นหลักการทำงานของสถานศึกษา ความเสี่ยงของผลผลิต บริการ จำแนกเป็นระดับประถมศึกษาและมัธยมศึกษา คือ คุณภาพนักเรียน คุณลักษณะที่พึงประสงค์ของความเป็นคนดี พลเมืองดี

2.1 การบริหารทรัพยากรมนุษย์ ในบรรดาทรัพยากรถือว่ามนุษย์มีความสำคัญสูงสุด และเสี่ยงมากที่สุดสำหรับในสถานศึกษาทั้งประถมและมัธยม จะพบปริมาณและคุณภาพของบุคลากรในสถานศึกษา

2.2 การบริหารการเงิน กิจกรรมทั้งหลายต้องอาศัยเงินเป็นหลัก ความเสี่ยงของพื้นที่การเงินการบัญชี อาจเกิดขึ้นได้หลากหลายโดยเฉพาะความเสี่ยงในทุกระดับการศึกษา ไม่ว่าจะเป็นความเสี่ยงเรื่องความปลอดภัยของเงินสด และทรัพย์สิน การทุจริตรายงานการเงิน การขาดงบประมาณ การใช้จ่ายเงินกับผลที่ได้รับ

2.3 การบริหารสินทรัพย์ การจัดซื้อจัดหา มักจะเกิดการทุจริตคอร์รัปชัน หรือการยกยอก ฉ้อโกง ความเสี่ยงในพื้นที่อันสำคัญ ได้แก่ ความเสี่ยงเรื่องคุณภาพ ความเสี่ยงเรื่องคุณลักษณะ ความเสี่ยงเรื่องข้อกำหนดราคา ความเสี่ยงจากระบบ e-procurement ความเสี่ยงเรื่องผู้ขาย ความเสี่ยงจากการทุจริต

2.4 การบริหารงานพัสดุและครุภัณฑ์ การบริหารงานเป็นกิจกรรมต่อเนื่องจากการจัดซื้อจัดหา โอกาสเสี่ยงตามพื้นที่ เช่น การติดสินบนคอร์รัปชัน ผู้ขายมีปัญหาพัสดุล้าสมัย ระบบการควบคุมพัสดุมีจุดอ่อน ค่าใช้จ่ายในการบริหารงานพัสดุครุภัณฑ์ยังแบ่งด้วยความทุจริต ความฟุ่มเฟือย ความสูญเปล่า การสูญเสียโอกาสอีกด้วย

2.5 การบริหารนวัตกรรมและเทคโนโลยีเพื่อการจัดการ นับว่าเป็นส่วนสำคัญที่จะนำองค์การไปสู่ความสำเร็จ นวัตกรรมคือสิ่งใหม่ ๆ ที่นำเข้ามาใช้ในการบริหารจัดการ การมีส่วนร่วมของบุคลากรในสถานศึกษา การรวมอำนาจ การกระจายอำนาจ รวมถึงการบริหารโรงเรียนเป็นฐานและการนำเทคโนโลยีสารสนเทศเข้ามาช่วยในการบริหารจัดการ นับว่ามีความสำคัญในการนำนวัตกรรมเข้ามาใช้ความถูกต้องและเหมาะสมของนวัตกรรม ความถูกต้องของข้อมูล การเปลี่ยนจากระบบเดิมเข้าสู่ระบบใหม่ การเข้าถึงผู้ใช้ที่ไม่ได้รับมือหมาย ความปลอดภัยของระบบข้อมูลสารสนเทศ ไวรัสมัลแวร์ การทุจริต การเปลี่ยนแปลงเทคโนโลยี

จากการศึกษาแนวคิดของนักวิชาการข้างต้นสามารถสรุปความเสี่ยงในสถานศึกษาเป็นความเสี่ยงการบริหารงานในสถานศึกษา และเป็นหน้าที่ของผู้บริหารสถานศึกษาโดยตรง ซึ่งต้องคำนึงถึงความเสี่ยง 2 ด้าน คือ ความเสี่ยงโดยทั่วไป และความเสี่ยงเฉพาะด้าน

บทบาทหน้าที่และความรับผิดชอบในการบริหารความเสี่ยงในสถานศึกษา

กลุ่มงานตรวจสอบภายในระดับกระทรวงของกระทรวงศึกษาธิการได้ให้ความสำคัญของความชัดเจนในการกำหนดบทบาทหน้าที่ของผู้บริหารหน่วยงานและบุคคล ตลอดจนหน่วยงานที่เกี่ยวข้องโดยสามารถสรุปให้เห็นบทบาทหน้าที่ได้ ดังนี้

ตาราง 3 บทบาทหน้าที่และความรับผิดชอบในการบริหารความเสี่ยง

ผู้ที่เกี่ยวข้อง	หน้าที่และความรับผิดชอบ
ผู้บริหารระดับสูง	<ul style="list-style-type: none"> - กำหนดนโยบายและแต่งตั้งคณะกรรมการและคณะทำงาน - กำกับดูแลให้มีการดำเนินการตามแผนบริหารความเสี่ยง
คณะกรรมการสถานศึกษา	<ul style="list-style-type: none"> - อำนวยการ เสนอแนะ ให้ความเห็น และให้คำปรึกษาในการดำเนินงานจัดทำระบบบริหารความเสี่ยง - ควบคุม และกำกับดูแลการดำเนินงานบริหารความเสี่ยงให้บรรลุเป้าหมายตามภารกิจการจัดตั้งองค์กร
คณะกรรมการบริหารความเสี่ยง	<ul style="list-style-type: none"> - กำหนดนโยบายและแนวทางในการบริหารความเสี่ยงของการบรรลุเป้าหมายตามภารกิจหลักและตามคำขอของบประมาณ - อำนวยการ เสนอแนะ ให้ความเห็นและคำปรึกษาในการดำเนินการตามตัวชี้วัด - ผลักดัน ติดตาม ประเมินผลและแก้ไขปัญหาอุปสรรคต่าง ๆ ในการจัดทำระบบบริหารความเสี่ยง
คณะทำงานบริหารความเสี่ยง	<ul style="list-style-type: none"> - ระบุปัจจัยเสี่ยง กำหนดเกณฑ์การประเมินความเสี่ยง - จัดทำรายงานสรุปผลการวิเคราะห์และประเมินความเสี่ยง - จัดทำแผนบริหารความเสี่ยง ประชาสัมพันธ์แผนการบริหารความเสี่ยง - ติดตามความก้าวหน้าของการดำเนินการและรายงานสรุปผลการดำเนินงานตามแผนบริหารความเสี่ยงต่อคณะกรรมการบริหารความเสี่ยง กรรมการอำนวยการและผู้บริหารระดับสูง
บุคลากรในหน่วยงาน	<ul style="list-style-type: none"> - ทำความเข้าใจและดำเนินการตามแผนการบริหารความเสี่ยง
สำนักตรวจสอบภายใน	<ul style="list-style-type: none"> - ทำให้มั่นใจว่าได้มีการนำระบบการบริหารความเสี่ยงมาปรับใช้อย่างเหมาะสมและมีการปฏิบัติตามทั่วทั้งองค์กร - สอบทานการปฏิบัติงานของหน่วยงานการบริหารความเสี่ยง - ทบทวนความเสี่ยงให้กับฝ่ายบริหาร - สื่อสารกับหน่วยงานการบริหารความเสี่ยงเพื่อทำความเข้าใจเกี่ยวกับความเสี่ยงและดำเนินการตรวจสอบภายในตามแนวความเสี่ยง (Risk based Auditing)

ที่มา: กลุ่มตรวจสอบภายในระดับกระทรวง กระทรวงศึกษาธิการ (2556)

จากตาราง 3 บทบาทหน้าที่และความรับผิดชอบในการบริหารความเสี่ยงของ ผู้บริหารระดับสูง คณะกรรมการสถานศึกษา คณะกรรมการบริหารความเสี่ยง คณะทำงาน บริหารความเสี่ยง บุคลากรในหน่วยงาน และสำนักตรวจสอบภายใน

ปัจจัยเสี่ยงของสถานศึกษา

ปัจจัยเสี่ยง (Risk Factor) หมายถึง ต้นเหตุ หรือสาเหตุที่มาของความเสี่ยง ที่จะทำให้ ไม่บรรลุวัตถุประสงค์ที่กำหนดไว้ โดยต้องระบุได้ด้วยว่าเหตุการณ์นั้นจะเกิดที่ไหน เมื่อใด และเกิดขึ้นได้อย่างไร และทำไม ทั้งนี้สาเหตุของความเสี่ยงที่ระบุควรเป็นสาเหตุที่แท้จริง เพื่อจะได้วิเคราะห์ และกำหนดมาตรการลดความเสี่ยงได้อย่างถูกต้อง (สำนักงานปลัดกระทรวง ศึกษาธิการ, 2562)

ในขณะเดียวกัน ธร สุนทรายุทธ (2553, หน้า 159-163) ได้กล่าวไว้ว่า การพิจารณา แหล่งที่มาของปัจจัยเสี่ยง ขึ้นอยู่กับความเสี่ยงแต่ละชนิด แต่ละลักษณะจะเกิดขึ้น เมื่อใด อย่างไร ก็ย่อมยากที่จะรู้อ่วงหน้าได้แน่นอน แต่อาจจะแบ่งเพื่อการศึกษ ออกเป็น ปัจจัยความ เสี่ยงภายนอก และปัจจัยความเสี่ยงภายใน คือ

1. ปัจจัยเสี่ยงภายนอก

ปัจจัยเสี่ยงภายนอก สถานศึกษาแต่ละแห่งมีความแตกต่างกันออกไป ผู้บริหารจะต้อง จำแนกให้ได้ว่าในพื้นที่ใดมีความเสี่ยงระดับใด และแต่ละพื้นที่มีกลไกการควบคุมความเสี่ยง รัศมีเพียงพอรหรือไม่ ปัจจัยเสี่ยงภายนอกที่มีผลกระทบ ได้แก่

1.1 ปัจจัยด้านเทคโนโลยี (Technological Factor) การดำเนินงานทั้งภาครัฐ และเอกชนในยุคปัจจุบันจะตกในกระแสโลกาภิวัตน์และข้อมูลเทคโนโลยีสารสนเทศ จะเห็น ได้ว่า การเปลี่ยนแปลงทางเทคโนโลยีส่งผลกระทบต่อองค์การเป็นอย่างยิ่งหากไม่มีการปรับตัว หรือตามไม่ทันย่อมเป็นองค์การที่ตกอยู่ในองค์การความเสี่ยงที่สำคัญ

1.2 ปัจจัยด้านสังคมและวัฒนธรรม (Socio-Cultural Factor) ได้แก่ จำนวน ประชากรและคุณภาพชีวิต ระบบการศึกษาการกระจายโอกาสทางการศึกษาระดับการเรียนรู้ การเปลี่ยนแปลงการบริหารการศึกษาค่านิยมความเชื่อทางศาสนาอิทธิพลของวัฒนธรรม ต่างชาติชนบทรวมนิยมประเพณีแนวโน้มทางสังคมการคมนาคมสื่อสารอาชีพ และปัญหาสังคม นับเป็นความเสี่ยงต่อหน่วยงานการศึกษาอย่างยิ่ง

1.3 ปัจจัยด้านการเมืองและกฎหมาย (Political and Legal Factor) การเปลี่ยนแปลง กฎและระเบียบส่งผลกระทบต่อความเสี่ยงต่อการดำเนินงานในส่วนของการศึกษา ได้แก่ พ.ร.บ. การศึกษาหลักสูตรนโยบายแห่งรัฐ นโยบายหน่วยงานต้น สังกัดกฎหมาย และระเบียบต่าง ๆ การแทรกแซงทางการเมืองการต่อต้านของกลุ่มต่าง ๆ เป็นต้น

1.4 ปัญหาด้านเศรษฐกิจ (Economic Factor) สภาพแวดล้อมทางเศรษฐกิจ เป็นปัจจัยเสี่ยงที่สำคัญที่สุดอย่างหนึ่ง โดยเฉพาะเมื่อเกิดภาวะวิกฤตทางเศรษฐกิจ ในการวิเคราะห์ที่เกี่ยวข้องกับสถานศึกษานั้นมุ่งไปที่รายได้ของผู้ปกครอง ภาวะทางการเงิน อัตราการว่างงาน อัตราการขยายตัวทางเศรษฐกิจ อัตราดอกเบี้ยการลงทุนต่าง ๆ

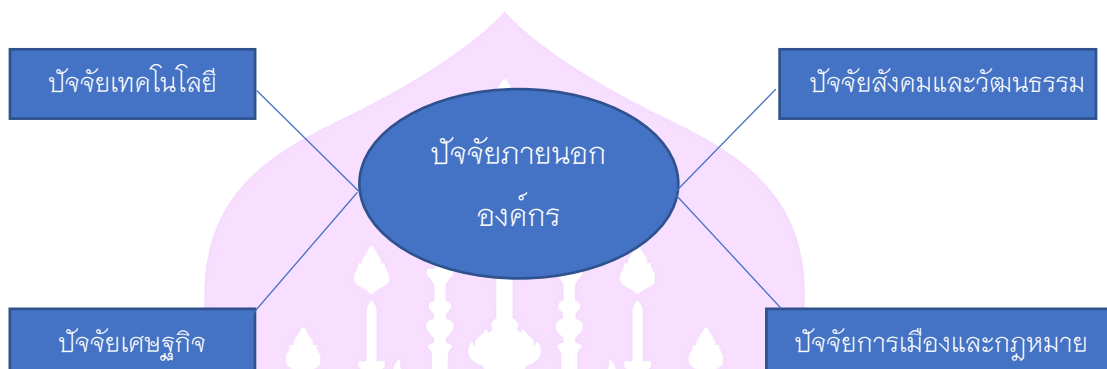

ภาพ 2 ปัจจัยภายนอกองค์กร

ที่มา: ธร สุนทรายุทธ (2550, หน้า 160)

ปัจจัยเสี่ยงภายนอกทั้ง 4 ด้านคือ ปัจจัยเทคโนโลยี ปัจจัยด้านสังคมและวัฒนธรรม ปัจจัยด้านเศรษฐกิจ ปัจจัยด้านการเมืองและกฎหมาย จะมีอิทธิพลต่อสถานศึกษามากน้อย แตกต่างกันไป ขึ้นอยู่กับสภาพของสถานศึกษาอย่างไรก็ตาม สถานศึกษาของรัฐนั้น ปัจจัยดังกล่าวจะมีความสำคัญต่อสถานศึกษามากกว่าด้านอื่น ๆ ทั้งนี้ เพราะสถานศึกษา ส่วนมากเป็นหน่วยงานของรัฐ ซึ่งจะต้องยึดกฎระเบียบกฎหมาย ตลอดจนเป้าหมายเชิง ยุทธศาสตร์ของรัฐ เป็นแนวหลักในการทำงาน

2. ปัจจัยเสี่ยงภายใน

การดำเนินกิจการงานของแต่ละองค์กรย่อมมีปัจจัยเสี่ยงที่แตกต่างกันไปตามเงื่อนไข ลักษณะกิจกรรมความเสี่ยงที่ผู้บริหารจะต้องเผชิญอยู่ประจำ ก็คือความเสี่ยงจากอิทธิพล ภายใน (Internal Factor) ทางการศึกษา ได้แก่

2.1 ความเสี่ยงในโครงสร้างนโยบายสถานศึกษา (Structure Factor) ได้แก่ โครงสร้างนโยบาย และระบบของสถานศึกษาที่ปรับเปลี่ยนไป เช่น การตั้งหน่วยงานใหม่ ๆ การสร้างเครือข่ายต่าง ๆ ทำให้สิ้นเปลือง และเสี่ยงต่อการลงทุน

2.2 ความเสี่ยงด้านการบริหารจัดการ (Management Factor) ได้แก่ การมีส่วนร่วมของบุคลากรในสถานศึกษา การมอบอำนาจการกระจายอำนาจในการบริหารจัดการสถานศึกษา และการประชาสัมพันธ์ การดำเนินงานขององค์กรให้บรรลุเป้าหมายลดโอกาสของการสูญเสีย การระบุความเสี่ยงที่อาจเกิดขึ้นส่งผลกระทบต่อองค์กร การประเมินความเสี่ยงโดยการพิจารณาความน่าจะเป็นและผลกระทบหรือความเสียหายที่เกิดจากเหตุการณ์ความเสี่ยง

2.3 ความเสี่ยงด้านบุคลากร (Man Factor) ได้แก่ ปริมาณและคุณภาพของบุคลากรในสถานศึกษา ที่สำคัญคือความทุ่มเทการทำงาน และความซื่อสัตย์จงรักภักดีต่อหน่วยงานหากเป็นผู้ขาดความ ซื่อสัตย์สุจริตเป็นความเสี่ยงที่สำคัญ

2.4 ความเสี่ยงด้านวัสดุทรัพยากร (Material Factor) ได้แก่ ความพอเพียง และคุณภาพของวัสดุอุปกรณ์ในสถานศึกษา

2.5 ความเสี่ยงด้านประสิทธิภาพทางการเงิน (Money Factor) ได้แก่ ความพอเพียง ความคล่องตัวในการเบิกจ่ายประสิทธิภาพของการใช้เงินที่เน้นผลผลิต การระดมทรัพยากร และการใช้ทรัพยากรของสถานศึกษา การบริหารการเงินจำเป็นต้องทำอย่างรอบคอบ เพราะเป็นส่วนสำคัญละเอียดอ่อนสลับซับซ้อนที่อาจทำให้มีความเสี่ยงเกิดขึ้นโดยง่าย

2.6 ความเสี่ยงต่อผลผลิตและบริการ (Products and Service Factor) ได้แก่ ประสิทธิภาพของการให้บริการทางการศึกษา คุณภาพของการให้บริการทางการศึกษา และคุณภาพของนักเรียน

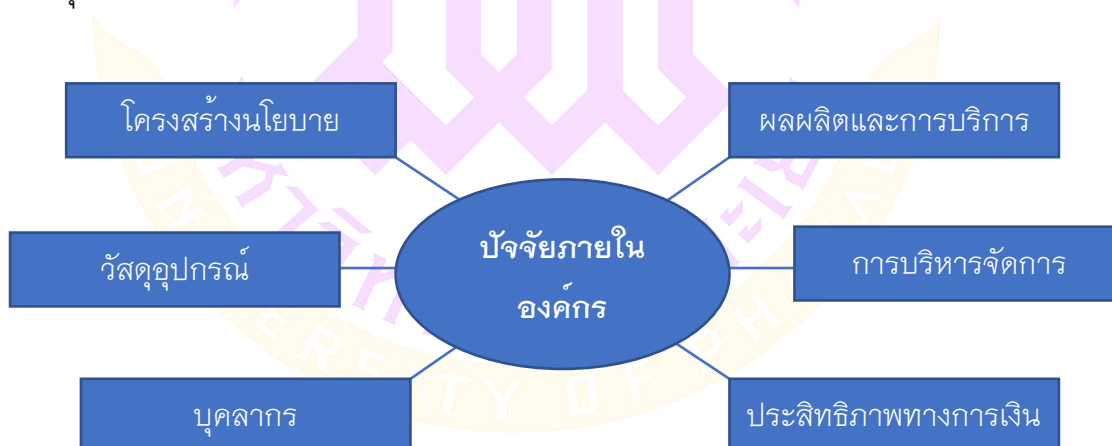

ภาพ 3 ปัจจัยภายในองค์กร

ที่มา: ธร สุนทรายุทธ (2550, หน้า 163)

ปัจจัยภายในหรืออิทธิพลภายในทั้ง 6 ด้านจะส่งผลกระทบต่อการศึกษาที่เป็น ความเสี่ยงที่สำคัญที่สุด คือ ด้านผลผลิตและการบริการ ที่ถือว่าเป็นงานหลักของสถานศึกษา อาจกล่าวได้ว่า คุณภาพของนักเรียนและความเป็นมาตรฐานของการบริหารจัดการเป็นหัวใจ สำคัญระบบการบริหารจัดการ เพราะถ้าบริหารจัดการดีเป็นไปตามวัตถุประสงค์ ก็จะทำให้ เกิดผลสำเร็จในการบริหาร นักเรียน โรงเรียนก็จะมีคุณภาพตามมาตรฐาน

ดวงใจ ช่วยตระกูล (2551) ได้ศึกษาปัจจัยในการบริหารความเสี่ยงในสถานศึกษา ระดับการศึกษาขั้นพื้นฐาน ไว้ 7 ด้าน ดังนี้ 1) ด้านสิ่งแวดล้อม 2) ด้านการเงิน 3) ด้านกลยุทธ์/ ยุทธศาสตร์ 4) ด้านกฎหมาย/ข้อกำหนด 5) ด้านเทคโนโลยีสารสนเทศ/การสื่อสาร 6) ด้าน ร่างกาย และ 7) ความมั่นคง/เสถียรภาพทางการศึกษา

สาวิตรี ง้วนหอม (2556) ได้ศึกษาปัจจัยความเสี่ยงกับประสิทธิผลของสถานศึกษา สังกัดเทศบาลกลุ่มการศึกษาท้องถิ่นที่ 1 ไว้ 9 ปัจจัยเสี่ยง ดังนี้ 1) ปัจจัย ความเสี่ยงด้าน เทคโนโลยี 2) ปัจจัยความเสี่ยงด้านสังคมและวัฒนธรรม 3) ปัจจัยความเสี่ยงด้านปัญหา เศรษฐกิจ 4) ปัจจัยความเสี่ยงด้านการเมืองและกฎหมาย 5) ปัจจัยความเสี่ยงต่อผลผลิต และการบริการ 6) ปัจจัยเสี่ยงด้านบุคลากร 7) ปัจจัยความเสี่ยงด้านประสิทธิภาพทางการเงิน 8) ปัจจัยความเสี่ยงด้านวัสดุ ทรัพยากร 9) ปัจจัยความเสี่ยงด้านการบริหารจัดการ

ขวัญญานันท์ แก้วนุชชนาวีชร (2559) ได้ศึกษาปัจจัยในการบริหารจัดการความเสี่ยง ในการทำงานของโรงเรียนมัธยมศึกษาในอำเภอท่าใหม่ จังหวัดจันทบุรี สังกัดสำนักงานเขต พื้นที่มัธยมศึกษาเขต 17 ตามประเภทของความเสี่ยงไว้ 6 ปัจจัยเสี่ยง ดังนี้ 1) ด้านกลยุทธ์ 2) ด้านบุคลากร 3) ด้านการดำเนินงาน 4) ด้านการปฏิบัติตามกฎหมาย ระเบียบ ข้อบังคับ 5) ด้านการเงิน 6) ด้านปัจจัย

ธัญญารัตน์ สายใหม่ (2560) ได้ศึกษาปัจจัยในการบริหารความเสี่ยงของโรงเรียน ขนาดเล็ก สังกัดสำนักงานเขตพื้นที่การศึกษาจังหวัดปทุมธานี ไว้ 3 ด้าน ดังนี้ 1) ความเสี่ยงด้าน กลยุทธ์ 2) ความเสี่ยงด้านการดำเนินงาน 3) ความเสี่ยงด้านการปฏิบัติตามกฎหมาย/ ระเบียบ

ตาราง 4 วิเคราะห์ความถี่ของปัจจัยในการบริหารความเสี่ยงในสถานศึกษา

ปัจจัยเสี่ยงของสถานศึกษา	ดวงใจ ขวัญตระกูล (2551)	สวาทรี งามหอม (2556)	ขวัญภูพานันท์ แก้วขุนทดนาวัชร (2559)	ธัญญารัตน์ สายใหม่ (2560)	ดร. สุนทรายุทธ (2550)	ความถี่
ปัจจัยภายนอกสถานศึกษา						
1. ด้านเทคโนโลยี	✓	✓	-	-	✓	3
2. ด้านสังคมและวัฒนธรรม	-	✓	-	-	✓	2
3. ด้านเศรษฐกิจ	✓	✓	-	-	✓	3
4. ด้านการเมืองและกฎหมาย	✓	✓	✓	✓	✓	5
ปัจจัยภายในสถานศึกษา						
1. ด้านนโยบาย	-	-	-	✓	✓	2
2. ด้านการบริหารจัดการ	✓	✓	✓	✓	✓	5
3. ด้านบุคลากร	✓	✓	✓	-	✓	4
4. ด้านวัสดุอุปกรณ์	✓	✓	-	-	✓	3
5. ด้านประสิทธิภาพทางการเงิน	✓	✓	✓	-	✓	4
6. ด้านผลผลิตและการบริการ	-	✓	-	-	✓	2

จากการศึกษาลักษณะปัจจัยในการบริหารความเสี่ยงในสถานศึกษาจากแหล่งอ้างอิงกล่าวได้ว่า ปัจจัยความเสี่ยงด้านการเมืองและกฎหมาย และปัจจัยความเสี่ยงด้านการบริหารจัดการ พบความถี่ในการศึกษามากที่สุด รองลงมาคือ ปัจจัยเสี่ยงด้านบุคลากร ปัจจัยความเสี่ยงด้านประสิทธิภาพทางการเงิน ปัจจัยความเสี่ยงด้านเทคโนโลยี ปัจจัยความเสี่ยงด้านปัญหาเศรษฐกิจ ปัจจัยความเสี่ยงด้านด้านวัสดุทรัพยากร ปัจจัยด้านการดำเนินงาน ปัจจัยความเสี่ยงด้านสังคมและวัฒนธรรม ปัจจัยความเสี่ยงต่อผลผลิตและการบริการ และปัจจัยภายนอกตามลำดับ ซึ่งผู้วิจัยจะนำมาเป็นกรอบในการสร้างแบบสอบถาม เพื่อนำไปหาปัจจัยความเสี่ยงในสถานศึกษาต่อไป

จากการประมวลเอกสาร ปัจจัยในการบริหารความเสี่ยงของสถานศึกษา ในการวิจัยครั้งนี้ จึงสรุปว่า ปัจจัยเสี่ยงของสถานศึกษา แบ่งออกเป็น ปัจจัยเสี่ยงภายนอกสถานศึกษา มี 4 ด้าน ได้แก่ ปัจจัยเทคโนโลยี ปัจจัยสังคมและวัฒนธรรม ปัจจัยการเมืองและกฎหมาย ปัจจัยเศรษฐกิจ และปัจจัยเสี่ยงที่ภายในสถานศึกษา มี 6 ด้าน ได้แก่ นโยบายสถานศึกษา การบริหารจัดการ บุคลากร วัสดุอุปกรณ์ ประสิทธิภาพทางการเงิน ผลผลิตและการบริการ ซึ่งผู้วิจัยจะนำมาเป็นกรอบแนวคิดในการวิจัย

1. ปัจจัยภายนอกสถานศึกษา หมายถึง สาเหตุ อันเกิดจากสภาพภายนอกสถานศึกษาที่ควบคุมยาก หรือไม่สามารควบคุมได้ หรือส่งผลกระทบต่อหรือเป็นอุปสรรคต่อการบรรลุเป้าหมาย แบ่งออกเป็น 4 ด้าน ได้แก่

1.1 ปัจจัยเทคโนโลยี (Technological Factor)

ดร. สุนทรายุทธ (2553, หน้า 159) ได้ไว้กล่าวว่า การดำเนินงานทั้งภาครัฐและเอกชนในยุคปัจจุบันจะตกในกระแสโลกาภิวัตน์ และข้อมูลเทคโนโลยีสารสนเทศ จะเห็นได้ว่าการเปลี่ยนแปลงทางเทคโนโลยีส่งผลกระทบต่อองค์การเป็นอย่างมากยิ่งหากไม่มีการปรับตัวหรือตามไม่ทันย่อมเป็นองค์การที่ตกอยู่ในองค์การความเสี่ยงที่สำคัญ และปัจจัยเทคโนโลยีจะประกอบด้วย ทั้งด้านเทคโนโลยีสารสนเทศและการสื่อสาร (ดวงใจ ช่วยตระกูล, 2551, หน้า 19) ดังนั้น การเปลี่ยนแปลงอย่างรวดเร็วของเทคโนโลยีส่งผลกระทบต่อสถานศึกษา และการจัดเรียนการสอนแก่นักเรียนชาตวิจารย์ณญาณในการใช้เทคโนโลยีก็ทำให้เกิดผลเสีย การเปลี่ยนแปลงที่รวดเร็วนี้ทำให้สื่ออุปกรณ์ ทางเทคโนโลยีล้ำสมัย ข้อมูลข่าวสารต่าง ๆ ล้ำสมัยไม่ทันต่อเหตุการณ์ หน่วยงานต่าง ๆ ต้องเข้ามาให้การสนับสนุน สื่ออุปกรณ์เทคโนโลยี

สรุปได้ว่า ปัจจัยเทคโนโลยี หมายถึง การเปลี่ยนแปลงอย่างรวดเร็วของเทคโนโลยีที่ส่งผลกระทบต่อการเรียนการสอน อันตรายจากการขาดวิจารย์ณญาณในการใช้เทคโนโลยี การได้รับการสนับสนุนด้านอุปกรณ์ ทางเทคโนโลยี ข้อมูลข่าวสารต่าง ๆ ล้ำสมัยไม่ทันต่อเหตุการณ์ หน่วยงานต่าง ๆ ต้องเข้ามาให้การสนับสนุน สื่ออุปกรณ์เทคโนโลยีให้เพียงพอต่อการใช้งาน สถานศึกษาสามารถนำความรู้ด้านเทคโนโลยีมาใช้ในการปฏิบัติงาน ครูและบุคลากรในสถานศึกษาถ่ายทอดการนำเทคโนโลยีไปใช้ได้อย่างถูกต้อง

1.2 ปัจจัยสังคมและวัฒนธรรม (Socio-Cultural Factor)

สาวิตรี งามหอม (2556) ได้กล่าวถึง ปัจจัยสังคมและวัฒนธรรม ว่าสถานศึกษาควรมีการสำรวจสภาพความเป็นอยู่ของนักเรียน มีการปรับเปลี่ยนกระบวนการบริหารสถานศึกษาที่สอดคล้องกับบริบทของสถานศึกษา เพื่อยกระดับมาตรฐานการเรียนรู้ และระดับผลการเรียน สถานศึกษาจัดการศึกษาโดยคำนึงถึงอิทธิพลของค่านิยม ความเชื่อทางศาสนา

และวัฒนธรรมต่างชาติ สถานศึกษาได้รับผลกระทบจากปัญหาทางสังคมและการเปลี่ยนแปลงทางสังคม สถานศึกษาได้รับผลกระทบจากจากชนบธรรมเนียมประเพณีในชุมชนของสถานศึกษา อาชีพของผู้ปกครองและปัญหาทางสังคมสิ่งแวดล้อมส่งผลกระทบต่อสถานศึกษา สถานศึกษาลำรวจข้อมูลสภาพเศรษฐกิจและสถานะทางการเงินของผู้ปกครอง

กล่าวได้ว่า ปัจจัยสังคมและวัฒนธรรม หมายถึง ค่านิยมความเชื่อ วัฒนธรรมชนบธรรมเนียมประเพณี สถานศึกษาจัดการศึกษาโดยคำนึงถึงอิทธิพลของค่านิยม ความเชื่อทางศาสนาและวัฒนธรรมต่างชาติ สถานศึกษาได้รับผลกระทบจากปัญหาทางสังคมและการเปลี่ยนแปลงทางสังคม ผู้ปกครองส่วนใหญ่ที่ไม่ส่งเสริมสนับสนุนให้นักเรียนมีโอกาสได้เรียนต่อระดับสูงให้ลูกมาช่วยหาเงินเลี้ยงครอบครัว อาชีพ/งานที่ทำของผู้ปกครอง ทำให้ไม่มีเวลาช่วยดูแลการเรียนหรือทำการบ้าน หรือหาความรู้เพิ่มเติม ผู้ปกครองต้องดิ้นรนหาเลี้ยงชีพ ไม่มีเวลาดูแลนักเรียน ก่อให้เกิดปัญหาต่อสังคม

1.3 ปัจจัยด้านการเมืองและกฎหมาย (Political and Legal Factor)

ธัญญารัตน์ สายใหม่ (2560) กล่าวถึงปัจจัยด้านการปฏิบัติตามกฎหมาย ระเบียบข้อบังคับไว้ว่า เป็นการรับรู้และเข้าใจ กฎหมาย กฎ ระเบียบ และข้อบังคับในการปฏิบัติงานร่วมกันของบุคลากรมีความตรงกัน บุคลากรปฏิบัติตามระเบียบข้อบังคับการปฏิบัติงานเป็นไปตามที่กำหนด บุคลากรปฏิบัติตามกฎ และข้อบังคับในการปฏิบัติงาน ส่งเสริมให้ครูและบุคลากรทางการศึกษามีความรู้ความเข้าใจเกี่ยวกับกฎหมายและระเบียบปฏิบัติที่เกี่ยวข้องในการรักษาวินัยเพื่อสร้างเจตคติที่ดีในการปฏิบัติงาน และการปฏิบัติตน ดูแล และติดตามกรณีมีบุคลากรของสถานศึกษาละเมิด หรือกระทำผิดระเบียบวินัย มีแนวทางในการป้องกันเหตุที่จะเกิดขึ้นเกี่ยวกับการผิดวินัย/กฎระเบียบ/มาตรการ/ข้อกำหนด มีการนิเทศ ติดตามการดำเนินงานทางวินัยอย่างเป็นระบบภายในสถานศึกษา

ธ สุนทรายุทธ (2553, หน้า 160) ให้ความหมายของปัจจัยด้านการเมืองและกฎหมาย (Political and Legal Factor) หมายถึง การเปลี่ยนแปลงกฎและระเบียบส่งผลต่อความเสี่ยงต่อการดำเนินงานในส่วนของการศึกษา ได้แก่ พ.ร.บ. การศึกษาหลักสูตรนโยบายแห่งรัฐนโยบายหน่วยงานต้นสังกัดกฎหมายและระเบียบต่าง ๆ การแทรกแซงทางการเมืองการต่อต้านของกลุ่มต่าง ๆ เป็นต้น

สรุปได้ว่า ปัจจัยการเมืองและกฎหมาย (Political and Legal Factor) หมายถึง การรับรู้และเข้าใจ กฎหมาย กฎ ระเบียบ และข้อบังคับในการปฏิบัติงานร่วมกันของบุคลากรมีความตรงกัน บุคลากรปฏิบัติตามระเบียบข้อบังคับการปฏิบัติงานเป็นไปตามที่กำหนด บุคลากรปฏิบัติตามกฎ และข้อบังคับในการปฏิบัติงาน ดูแล และติดตามกรณีมีบุคลากร

ของสถานศึกษาละเมิด หรือกระทำผิดระเบียบวินัย มีแนวทางในการป้องกันเหตุที่จะเกิดขึ้น เกี่ยวกับการผิดวินัย/กฎระเบียบ/มาตรการ/ข้อกำหนด มีการนิเทศ ติดตาม การดำเนินงาน ทางวินัยอย่างเป็นระบบภายในสถานศึกษา

1.4 ปัจจัยเศรษฐกิจ (Economic Factor)

ปัจจัยด้านเศรษฐกิจ (Economic Factor) สภาพแวดล้อมทางเศรษฐกิจเป็นปัจจัยเสี่ยงที่สำคัญที่สุดอย่างหนึ่ง โดยเฉพาะเมื่อเกิดภาวะวิกฤตทางเศรษฐกิจ ในการวิเคราะห์ ที่เกี่ยวข้องกับการศึกษานั้นมุ่งไปที่รายได้ของผู้ปกครองภาวะทางการเงิน อัตราการว่างงาน อัตราการขยายตัวทางเศรษฐกิจอัตราดอกเบี้ยการลงทุนต่าง ๆ (จร สุนทรายุทธ, 2553, หน้า 160) อย่างไรก็ตาม ในภาวะสมัยนี้ สภาพแวดล้อมทางเศรษฐกิจ รายได้ของผู้ปกครอง ภาวะทางการเงิน อัตราการว่างงานของผู้ปกครอง ผู้ปกครองส่วนใหญ่มีรายได้ไม่พอกับรายจ่าย มีอาชีพที่ไม่แน่นอน สภาพเศรษฐกิจของชุมชนส่วนใหญ่เป็นภาคเกษตรมีรายได้เฉลี่ยต่อหัว ประชากรต่ำส่งผลกระทบต่อการระดมทรัพยากรเพื่อจัดการศึกษา และคุณภาพการศึกษา

สรุปได้ว่าปัจจัยเศรษฐกิจ (Economic Factor) หมายถึง สภาพแวดล้อมทางเศรษฐกิจ รายได้ของผู้ปกครองภาวะทางการเงิน อัตราการว่างงานของผู้ปกครอง ผู้ปกครองส่วนใหญ่มีรายได้ไม่พอกับรายจ่าย มีอาชีพที่ไม่แน่นอน สภาพเศรษฐกิจของชุมชนส่วนใหญ่ เป็นภาคเกษตรมีรายได้เฉลี่ยต่อหัวประชากรต่ำส่งผลกระทบต่อการระดมทรัพยากรเพื่อจัดการศึกษา และคุณภาพการศึกษา

2. ปัจจัยเสี่ยงภายในสถานศึกษา หมายถึง สาเหตุ ที่เกิดขึ้นภายในสถานศึกษาที่ส่งผลกระทบต่อ การบรรลุเป้าหมายทางการศึกษา ได้แก่

2.1 ปัจจัยด้านนโยบาย (Policy Factor)

ขวัญญานันท์ แก้วนุชธนาวัชร (2559) กล่าวว่าปัจจัยนโยบายสถานศึกษา นโยบาย การดำเนินงานของโรงเรียนต้องมีความชัดเจนแน่นอน และครอบคลุมทุกกิจกรรมการ ดำเนินงานของโรงเรียน วิสัยทัศน์การดำเนินงานของโรงเรียนมีความชัดเจน และบุคลากร เข้าใจ หน้าที่ความรับผิดชอบในการดำเนินงานของโรงเรียนมีความชัดเจนและบุคลากร เข้าใจตรงกัน วัตถุประสงค์การดำเนินงานของโรงเรียนมีความชัดเจนและบุคลากรเข้าใจตรงกัน

สรุปได้ว่า ปัจจัยนโยบายสถานศึกษา หมายถึง การจัดโครงสร้าง นโยบายสอดคล้อง ต่อพันธกิจ วิสัยทัศน์ วัตถุประสงค์ของสถานศึกษา มีความยืดหยุ่นตามการเปลี่ยนแปลงของ สภาพการเปลี่ยนแปลงทางสังคม การจัดบุคลากรให้เหมาะสมกับงาน สถานศึกษามีนโยบาย เน้นการพัฒนาให้นักเรียนด้านวิชาการเป็นส่วนใหญ่ นโยบายของสถานศึกษาปรับเปลี่ยนตามความ ต้องการของชุมชน

2.2 ปัจจัยด้านการบริหารจัดการ (Management Factor)

สาริตรี งามหอม (2556) ได้กล่าวถึง ปัจจัยความเสี่ยงด้านการบริหารจัดการว่า ในการบริหารจัดการบุคลากรให้ความร่วมมือในการปฏิบัติหน้าที่ต่าง ๆ เพื่อบรรลุเป้าหมายเดียวกัน ผู้บริหารมอบหมายภารกิจโดยคำนึงถึงความสามารถของบุคคล การมีส่วนร่วมของบุคลากรในสถานศึกษา มีการมอบอำนาจและการกระจายอำนาจในการบริหารจัดการสถานศึกษา ความเป็นระบบของการบริหาร การบริหารเป็นไปตามระเบียบกฎเกณฑ์ ผู้บริหารเปิดโอกาสให้ครูมีส่วนร่วมในการแสดงความคิดเห็นที่เป็นประโยชน์ต่อสถานศึกษา สถานศึกษาจัดระบบการสื่อสารภายในอย่างมีประสิทธิภาพ

สรุปได้ว่าปัจจัยความเสี่ยงด้านการบริหารจัดการ หมายถึง การมีส่วนร่วมของบุคลากรในสถานศึกษาการมอบอำนาจการกระจายอำนาจในการบริหารจัดการสถานศึกษา และความเป็นระบบของการบริหาร การบริหารเป็นไปตามระเบียบกฎเกณฑ์ การบริหารของสถานศึกษา มีขั้นตอนที่บุคลากรทุกคนรับรู้รับทราบเพื่อการปฏิบัติชัดเจน ผู้บริหาร บริหารงานด้วยความยุติธรรมโปร่งใสใช้ความเป็นผู้นำทำให้เกิดผลสำเร็จตามแผนที่วางไว้ สถานศึกษามีแผนการปฏิบัติงานที่ทุกคนรับรู้ร่วมกัน ผู้บริหารเปิดโอกาสให้ครูและบุคลากรมีส่วนร่วมในการบริหารงาน

2.3 ปัจจัยด้านบุคลากร (Personel Factor)

ขวัญญานันท์ แก้วชูชนาว์ชวร (2559) กล่าวว่า ปัจจัยด้านบุคลากร เป็นคุณภาพของบุคลากรในสถานศึกษา ความทุ่มเทการทำงาน และความซื่อสัตย์จงรักภักดีต่อหน่วยงาน ครูและบุคลากรปฏิบัติตนตามกฎ ระเบียบ และจรรยาบรรณวิชาชีพ ครูและบุคลากรในสถานศึกษาเอาใจใส่ต่อการปฏิบัติหน้าที่ ครูและบุคลากรมีการพัฒนาตนเองอยู่ มีความรู้ความสามารถในหน้าที่รับผิดชอบ เป็นมืออาชีพในการบริหารงาน ปฏิบัติงานได้ตรงกับสาขาวิชาที่สำเร็จการศึกษา เข้าใจในหน้าที่ความรับผิดชอบของตนเอง เข้าใจเป้าหมายการทำงานไปในทิศทางเดียวกัน และเข้าใจกิจกรรมการทำงานไปในทิศทางเดียวกัน

สรุปได้ว่า ปัจจัยด้านบุคลากร หมายถึง คุณภาพของบุคลากรในสถานศึกษา ความทุ่มเทการทำงาน และความซื่อสัตย์จงรักภักดีต่อหน่วยงาน ครูและบุคลากรปฏิบัติตนตามกฎ ระเบียบ และจรรยาบรรณวิชาชีพ ครูและบุคลากรในสถานศึกษาเอาใจใส่ต่อการปฏิบัติหน้าที่ ครูและบุคลากรมีการพัฒนาตนเองอยู่เสมอ ครูและบุคลากรทำงานด้วยความซื่อสัตย์สุจริต ครูและบุคลากรมีความสามัคคีในหมู่คณะ บุคลากรมีจำนวนเพียงพอต่อการจัดการเรียนการสอน มีความรู้ ความสามารถในหน้าที่รับผิดชอบ เป็นมืออาชีพในการบริหารงาน ปฏิบัติงาน

ได้ตรงกับสาขาวิชาที่สำเร็จการศึกษา เข้าใจในหน้าที่ความรับผิดชอบของตนเอง เข้าใจเป้าหมายการทำงานไปในทิศทางเดียวกัน และเข้าใจกิจกรรมการทำงานไปในทิศทางเดียวกัน

2.4 ปัจจัยด้านวัสดุอุปกรณ์ (Material Factor)

สาวิตรี วัฒนหอม (2556) กล่าวว่าปัจจัยด้านวัสดุอุปกรณ์ สถานศึกษาต้องคำนึงถึงความปลอดภัยของเครื่องเล่นต่าง ๆ ที่อยู่ในห้องเรียนและบริเวณรอบสถานศึกษาสถานศึกษา คำนึงถึงความปลอดภัยของอุปกรณ์การกีฬา อุปกรณ์การเรียนการสอน โดยมีการซ่อมบำรุงอยู่เสมอ สถานศึกษาซ่อมบำรุงรักษาวัสดุ ครุภัณฑ์ เพื่อการดำเนินการให้เหมาะสมเพียงพอ สถานศึกษาสำรวจความต้องการด้านวัสดุครุภัณฑ์ เพื่อการดำเนินการให้เหมาะสมเพียงพอ

สรุปได้ว่า ปัจจัยด้านวัสดุอุปกรณ์ หมายถึง ความปลอดภัย ความพอเพียงและคุณภาพของวัสดุอุปกรณ์ในสถานศึกษา สถานศึกษามีการสำรวจความต้องการด้านวัสดุครุภัณฑ์ เพื่อจัดซื้อ จัดหาให้มีคุณภาพและเพียงพอ สถานศึกษาคำนึงถึงความปลอดภัยของเครื่องเล่นต่าง ๆ ที่อยู่ในห้องเรียนและบริเวณรอบสถานศึกษา สถานศึกษา มีที่จัดเก็บอุปกรณ์ต่างให้เป็นระเบียบและมีการซ่อมบำรุง รักษา วัสดุ ครุภัณฑ์ให้อยู่ในสภาพพร้อมใช้งานอยู่เสมอ มีเจ้าหน้าที่พัสดุดูแลจัดซื้อจัดหาวัสดุ อุปกรณ์ มีอุปกรณ์ประกอบการเรียนการสอนเพียงพอ

2.5 ปัจจัยประสิทธิภาพทางการเงิน (Money Factor)

ดวงใจ ช่วยตระกูล (2551) กล่าวถึง ปัจจัยด้านประสิทธิภาพทางการเงินไว้ว่า ผู้บริหารจะต้องวางแผนการจัดสรรงบประมาณ การบริหารพัสดุและสินทรัพย์ ค่าใช้จ่ายรายหัว การจัดทำบัญชีการเงิน ใบเสร็จรับเงิน การจัดทำทะเบียน ให้ถูกต้องและเป็นปัจจุบัน จัดระบบการเงินเบิกจ่ายเงินโดยคำนึงถึงความคล่องตัวในการดำเนินการ สถานศึกษามีความพอเพียงในการจ่ายงบประมาณ คณะกรรมการสถานศึกษาและผู้บริหารเห็นชอบแผนงานประมาณของสถานศึกษา สถานศึกษามีความโปร่งใสในการจ่ายเงินตามโครงการต่าง ๆ สถานศึกษามีการระดมทรัพยากรและการใช้ทรัพยากรอย่างเกิดประโยชน์สูงสุด สถานศึกษาบริหารงบประมาณด้วยความโปร่งใสและสามารถตรวจสอบได้

สรุปปัจจัยด้านประสิทธิภาพทางการเงิน หมายถึง การวางแผนการจัดสรรงบประมาณ บริหารพัสดุและสินทรัพย์ ค่าใช้จ่ายรายหัว การจัดทำบัญชีการเงิน ใบเสร็จรับเงิน การจัดทำทะเบียน ให้ถูกต้องและเป็นปัจจุบัน ความคล่องตัวในการเบิกจ่ายและ ประสิทธิภาพของการใช้เงินที่เน้นผลผลิต การระดมทรัพยากรและการใช้ทรัพยากรของสถานศึกษา สถานศึกษามีงบประมาณเพียงพอที่จะดำเนินการกิจกรรมการเรียนการสอน มีการควบคุมระบบการใช้จ่าย และเบิกจ่ายเงินตามระเบียบการเงินอย่างเคร่งครัด มีการควบคุมระบบการใช้จ่ายเงินบริจาคหรือได้เงินนอกระบบ อย่างถูกต้องตามระเบียบ มีแผนการใช้การเงินที่บุคลากร

มีส่วนร่วม มีแผนการระดมเงินทุนเพื่อสนับสนุนการจัดการเรียนการสอนที่เป็นประโยชน์กับนักเรียน คณะกรรมการสถานศึกษาและผู้บริหารเห็นชอบแผนงานประมาณของสถานศึกษา บริหารงบประมาณด้วยความโปร่งใสและสามารถตรวจสอบได้

2.6 ปัจจัยด้านผลผลิตและบริการ (Products and Service Factor)

สาวิตรี ง้วนหอม (2556) ได้กล่าวว่า ปัจจัยด้านผลผลิตและบริการ เป็นความสามารถในการให้บริการทางการศึกษาของสถานศึกษา ประสิทธิภาพในการให้บริการทางการศึกษาของสถานศึกษา ผู้ปกครองและชุมชนมีความพึงพอใจต่อคุณภาพนักเรียน และมีความพึงพอใจต่อประสิทธิภาพในการบริหารจัดการการศึกษา สถานศึกษามีการจัดโครงการกิจกรรมพัฒนาประสิทธิภาพการบริหารจัดการการศึกษา สถานศึกษามีอัตราครูและบุคลากรตามเกณฑ์ครูและบุคลากรในสถานศึกษาจัดการการเรียนการสอนอย่างมีคุณภาพ

สรุปได้ว่าปัจจัยด้านผลผลิตและบริการ หมายถึง ประสิทธิภาพของการให้บริการทางการศึกษา และคุณภาพของนักเรียน ผู้บริหารมอบหมายภารกิจโดยคำนึงถึงความสามารถของบุคคล ผู้บริหารเปิดโอกาสให้ครูมีส่วนร่วมในการแสดงความคิดเห็นที่เป็นประโยชน์ต่อสถานศึกษา สถานศึกษาจัดระบบการสื่อสารภายในอย่างมีประสิทธิภาพ บุคลากรให้ความร่วมมือในการปฏิบัติหน้าที่ต่าง ๆ เพื่อบรรลุเป้าหมายเดียวกัน ครูนักเรียนมีความภาคภูมิใจ มีผลงานและมีทักษะชีวิตที่ดี สถานศึกษามีการจัดโครงการกิจกรรมพัฒนาประสิทธิภาพการบริหารจัดการการศึกษา สถานศึกษามีอัตราครูและบุคลากรตามเกณฑ์ ครูและบุคลากรในสถานศึกษาจัดการการเรียนการสอนอย่างมีคุณภาพ

การบริหารแบบมีส่วนร่วม

การบริหารแบบมีส่วนร่วม (Participation Management) ในการทำงานให้ประสบผลสำเร็จนั้นผู้บริหารจะต้องได้รับความร่วมมือจากครู บุคลากรและนักเรียนร่วมกันทำงานงาน จึงจะประสบความสำเร็จและเป็นไปด้วยความเรียบร้อย

ความหมายของการบริหารแบบมีส่วนร่วม

การมีส่วนร่วมโดยทั่วไปแล้วจะมีความหมายที่หลากหลายแล้วแต่มุมมองของแต่ละหน่วยงาน แต่ถ้าพูดถึงการบริหารสถานศึกษา ก็จะหมายถึงผู้มีส่วนเกี่ยวข้อง อาทิเช่น ครู บุคลากร นักเรียน ผู้ปกครองนักเรียน กรรมการสถานศึกษา หน่วยงานต่าง ๆ ที่มีส่วนร่วมในการการพัฒนา การมีส่วนร่วมอาจมีหลายลักษณะหรือหลายระดับตั้งแต่ระดับบุคคล ไปจนถึงระดับองค์กร ได้มีนักการศึกษาหลายท่านได้ให้ความหมายของการบริหารแบบมีส่วนร่วม ไว้ดังนี้

ดร. สุนทรายุทธ (2552, หน้า 539) ได้ให้ความหมายของการบริหารแบบมีส่วนร่วมไว้ว่า หมายถึง การบริหารที่สมาชิกทุกคนมีส่วนร่วม นอกจากผู้บริหารซึ่งมีบทบาทสำคัญแล้ว สมาชิกหรือบุคคลในองค์กรก็เป็นส่วนหนึ่งที่ทำให้อัตราความสำเร็จก้าวหน้าไปด้วยดี การบริหารแบบมีส่วนร่วมนับเป็นการบริหารจัดการอีกแนวทางหนึ่งที่ทำให้องค์กรก้าวหน้าไปด้วยดี ซึ่งการที่ทำให้บุคคลมีส่วนร่วม แสดงความคิดเห็นเกี่ยวกับการปฏิบัติงานนับว่าเป็นสิ่งสำคัญและจำเป็นอย่างยิ่ง

ฉลาด จันทรสมบัติ (2553, หน้า 176-177) ได้กล่าวไว้ว่า การบริหารแบบมีส่วนร่วม คือ การเปิดโอกาส ให้ผู้มีส่วนได้ส่วนเสีย เข้ามาร่วมดำเนินกิจกรรม ตั้งแต่การศึกษาปัญหาการวางแผนดำเนินการ การตัดสินใจ การแก้ไขปัญหา และการประเมินร่วมกัน เพื่อขับเคลื่อนให้กิจกรรมนั้นดำเนินไปอย่างมีประสิทธิภาพ โดยการยึดหลักการมีส่วนร่วมคือ การร่วมคิด ร่วมทำ ร่วมตรวจสอบ ร่วมรับผิดชอบ งานจึงจะประสบผลสำเร็จ

ณัฐกร สุขสม (2553, หน้า 14) ได้ให้ความหมายว่า การบริหารแบบมีส่วนร่วม หมายถึง การเปิดโอกาสให้บุคคลหรือกลุ่มคนได้มีส่วนเกี่ยวข้องในการปฏิบัติงาน ไม่ว่าจะเป็นทางตรงหรือทางอ้อม ในลักษณะของการร่วมรับรู้ ร่วมคิด ร่วมทำ ร่วมตัดสินใจ ตลอดจนจนการประเมินผลโดยทุกฝ่ายได้สำนึกในหน้าที่และความรับผิดชอบร่วมกันเพื่อนำไปสู่เป้าหมายเดียวกัน

สุทธีวรรณ ตันติรจนาวงศ์ (2553, หน้า 7-10) ให้ความหมายการบริหารแบบมีส่วนร่วมว่า หมายถึง กระบวนการที่บุคลากรทุกระดับมีส่วนร่วมในการกำหนดเป้าหมาย การตัดสินใจในการดำเนินการในงานต่าง ๆ ขององค์กร เพื่อทำให้เกิดประสิทธิภาพเพิ่มขึ้น

สุธรรม ธรรมทัศนานนท์ (2554, หน้า 254) ได้ให้ความหมายของการมีส่วนร่วมไว้ว่าเป็นวิธีการที่ผู้บริหารเปิดโอกาสให้ผู้ที่มีส่วนเกี่ยวข้องได้มีส่วนร่วมตามความเหมาะสม กล่าวคือ ร่วมคิด ร่วมตัดสินใจ ร่วมวางแผน ร่วมปฏิบัติ ร่วมสนับสนุน ร่วมติดตามประเมินผล ร่วมแก้ไขปัญหา ร่วมรับผิดชอบผลงานที่ออกมา ร่วมภาคภูมิใจในผลงาน หรือรับข้อตำหนิที่เกิดขึ้น

จากแนวคิดที่กล่าวมาข้างต้น สรุปได้ว่า การบริหารแบบมีส่วนร่วม หมายถึง การบริหารที่ผู้บริหารเปิดโอกาสให้บุคคลหรือกลุ่มบุคคลได้มีบทบาทในการปฏิบัติงาน ได้ร่วมคิด ร่วมตัดสินใจ ร่วมวางแผน ร่วมปฏิบัติ ร่วมสนับสนุน ร่วมติดตามประเมินผล ร่วมแก้ไขปัญหา ร่วมรับผิดชอบผลงาน การมีส่วนร่วมนับว่าเป็นสิ่งสำคัญและจำเป็นอย่างยิ่ง ก่อให้เกิดการสำนึกในหน้าที่ และความรับผิดชอบร่วมกันเพื่อนำไปสู่เป้าหมายความสำเร็จเดียวกัน

ความสำคัญในการบริหารแบบมีส่วนร่วม

ในการบริหารสถานศึกษาให้ประสบผลสำเร็จนั้นสิ่งสำคัญที่สุดคือการที่ทุกคนร่วมมือร่วมใจกันในการดำเนินการ และรับผิดชอบในกิจกรรมต่าง ๆ ร่วมกัน มีนักวิชาการให้ความสำคัญในการบริหารแบบมีส่วนร่วม ดังนี้

ชัยเสฏฐ์ พรหมศรี (2550, หน้า 1) ได้กล่าวถึงความสำคัญของการบริหารแบบมีส่วนร่วมว่า การทำงานในองค์การ จะไม่สามารถประสบความสำเร็จ หรือบรรลุเป้าหมายได้ ถ้าปราศจากการร่วมมือร่วมใจของบุคลากรทุกคนเข้ามามีส่วนร่วม และประสานงานกันอย่างเต็มกำลัง เต็มความสามารถเพื่อมุ่งประโยชน์ให้แก่องค์การ

จันทร์ธานี สงวนนาม (2553, หน้า 166-167) ได้กล่าวถึงความสำคัญของการบริหารแบบมีส่วนร่วมว่า การบริหารแบบมีส่วนร่วมเป็นการจูงใจให้ผู้ร่วมงานได้มีส่วนร่วมและมีความสำคัญในการตัดสินใจ ร่วมรับผิดชอบ และร่วมมือในการพัฒนาองค์การด้วยความเต็มใจ การมีส่วนร่วมมีแนวปฏิบัติอยู่ 3 ประการ คือ

1. การมีส่วนร่วมในการแสดงความคิดเห็น สมาชิกมีความผูกพันและปรารถนาที่จะได้มีส่วนร่วมในการบริหารงาน แม้เพียงฟังความคิดเห็นหรือแสดงความคิดเห็นก็ทำให้รู้สึกว่าได้มีส่วนร่วมในการบริหารองค์การ

2. การมีส่วนร่วมช่วยให้เกิดการยอมรับในเป้าหมาย สมาชิกมีเป้าหมายเดียวกัน การมีส่วนร่วมเป็นการยินยอมและพร้อมที่จะปฏิบัติหน้าที่ด้วยความเต็มใจ ซึ่งมีผลทั้งทางใจ การยอมรับ การสนับสนุนและผลต่อการปฏิบัติหน้าที่

3. การมีส่วนร่วมในการให้เกิดความสำนึกในหน้าที่รับผิดชอบ การที่บุคคลได้แสดงความคิดเห็นและยอมรับในเป้าหมายเดียวกัน จะช่วยกระตุ้นให้เกิดความสำนึกในหน้าที่ความรับผิดชอบต่อการปฏิบัติงานในองค์การ

สุรินทร์ แก้วมณี (2558, หน้า 20) ได้กล่าวถึงความสำคัญของการบริหารแบบมีส่วนร่วมว่า ก่อให้เกิดความสามัคคีระหว่างผู้บริหารและผู้ร่วมงาน ทุกระดับในองค์การ ช่วยลดความขัดแย้ง ในการทำงาน เพิ่มพูนความไว้วางใจซึ่งกันและกันมากขึ้น สร้างบรรยากาศที่ดีในการทำงาน ช่วยให้ผู้ร่วมงานมีสุขภาพจิตดี ทุกคนมีโอกาสแสดงศักยภาพ และความสามารถของตน ส่งเสริมความเป็นประชาธิปไตยในองค์การ อีกทั้งยังช่วยให้ และใช้ทรัพยากร อย่างมีประสิทธิภาพ

การบริหารแบบมีส่วนร่วมจึงมีความสำคัญต่อการบริหาร เพราะในการทำงานจะไม่ประสบผลสำเร็จถ้าขาดความร่วมมือ ร่วมแรง ร่วมใจของบุคลากรภายในองค์การ บุคลากรทุกคนทุกตำแหน่งทุกหน้าที่จะต้องให้ความร่วมมือกันอย่างเต็มกำลัง เต็มความสามารถ

ผู้บริหารต้องสร้างแรงจูงใจให้บุคลากรได้มีส่วนร่วม และให้ความสำคัญในการตัดสินใจ ร่วมรับผิดชอบ ร่วมกัน ส่งเสริมความเป็นประชาธิปไตยในองค์กร เกิดความสามัคคี และร่วมมือกันในการพัฒนาองค์กรด้วยความเต็มใจ ทำให้งานบรรลุวัตถุประสงค์อย่างมีประสิทธิภาพ

ขั้นตอนการบริหารแบบมีส่วนร่วม

มีนักวิชาการให้แนวคิดหลักการ กระบวนการและขั้นตอนการบริหารแบบมีส่วนร่วมที่ แตกต่างกันหลายลักษณะ ดังนี้

สันติ บุญภิรมย์ (2553, หน้า 62-63) ได้ให้แนวทางในการบริหารแบบมีส่วนร่วมว่า การบริหารแบบมีส่วนร่วมเป็นการบริหารอีกรูปแบบหนึ่งที่ผู้บริหารจะต้องใช้ศิลปะในการบริหาร มากกว่าใช้ศาสตร์ ขึ้นอยู่กับประสบการณ์ของแต่ละคน ดังนั้น แนวทางการบริหารแบบมีส่วนร่วมอาจจำแนกได้ดังนี้

1. การร่วมคิด หมายความว่า ผู้บริหารเปิดโอกาสให้เพื่อนร่วมงานบางคนบางกลุ่ม หรือทั้งหมดร่วมคิดอาจจะทั้งทางตรงและทางอ้อม การร่วมคิดมีประโยชน์หลายประการต่อ องค์กรโดยทั่วไปก่อให้เกิดการยอมรับซึ่งกันและกัน การคิดเป็นกระบวนการขั้นต้นของการ ดำเนินงานการเริ่มต้นด้วยการร่วมกันคิดคิดก็คือการแสดงความเป็นเจ้าของตั้งแต่เริ่มต้น เพื่อกำหนดเป้าหมายและวัตถุประสงค์ร่วมกัน

2. การร่วมทำ หมายความว่าผู้บริหารจะต้องนำผลของการร่วมคิด นำไปสู่การปฏิบัติ ในระยะที่เหมาะสมสอดคล้องกับความรู้ความสามารถของผู้ร่วมงานในแต่ละคน ที่แตกต่างกัน ออกไปทีก่อให้เกิดประโยชน์อย่างสูงสุดต่อองค์กร ดังนั้น การร่วมทำจะต้องคำนึงถึงทีมงาน ที่มีศักยภาพเป็นสำคัญ

3. ร่วมประเมินผล หมายความว่า การประเมินผลงาน ต้องไม่มอบหมายให้ฝ่ายใดฝ่าย หนึ่งโดยเฉพาะ จะต้องเป็นผลมาจากการกำหนดเครื่องมือวัดผลที่มีคุณภาพ โดยผู้ร่วมงาน ในแต่ละฝ่ายแต่ละแผนกได้มีโอกาสร่วมกันเสนอประเด็นที่ต้องการวัด พร้อมทั้งกำหนด ค่าคะแนนที่เหมาะสม เมื่อได้คะแนนจากการวัดที่วัดผลแล้วนำผลคะแนนดังกล่าวไปใช้ ในการประเมินผล โดยเทียบกับเกณฑ์หรือเทียบเคียงกับการปฏิบัติในรอบปีที่ผ่านมา

4. การยอมรับในผลการประเมิน หมายความว่า ผลของการประเมินที่เกิดขึ้นจาก เครื่องมือวัดที่มีคุณภาพผลของการประเมินจะปรากฏออกมาในรูปแบบลักษณะใด หรือผล จะปรากฏออกมาเช่นไรก็ต้องยอมรับ และไม่ควรมีความวิตกกังวลเนื่องจากการปฏิบัติให้คนอื่น บุคคลใดหรือฝ่ายใดฝ่ายหนึ่ง ทุกคนจะต้องรับผิดชอบร่วมกัน ทั้งประสบผลสำเร็จและไม่ประสบ ผลสำเร็จ

5. ร่วมปรับปรุงวิธีการทำงานใหม่ หมายความว่า การปฏิบัติในทุกองค์การเมื่อวงจรการปฏิบัติงานจบลงผลของงานทั้งผ่านเกณฑ์และไม่ผ่านเกณฑ์มีความจำเป็นจะต้องมีข้อเสนอแนะหรือมีการปรับปรุงการทำงานเพื่อแก้ไขปัญหา และเพิ่มประสิทธิภาพให้ดียิ่งขึ้น โดยใช้วิธีการที่เหมาะสมสอดคล้องกับบริบท ที่เปลี่ยนไป ปรับปรุงตามความเหมาะสมเพื่อยกระดับ วิธีการบริหารที่ดีของตนเองต่อไป

จรัส อติวิทยากรณ์ (2553, หน้า 262–263) ได้กล่าวถึงลักษณะการมีส่วนร่วมไว้ ดังนี้

1. การมีส่วนร่วมในการรับรู้ปัญหา ร่วมรับทราบที่มาของปัญหา เสนอวิธีการสืบค้นหาแผนงานและโครงการเพื่อแก้ปัญหาร่วมกัน ค้นหาสาเหตุของปัญหาและสำรวจความต้องการของบุคลากรในองค์กร

2. การมีส่วนร่วมในการวางแผนดำเนินงานร่วมกัน ลำดับความสำคัญของปัญหา กำหนดแผนและโครงการเพื่อแก้ปัญหาร่วมกัน จัดทำแผนและโครงการศึกษาความเป็นไปได้ของแผนและโครงการ

3. การมีส่วนร่วมในการลงทุนและการปฏิบัติงาน โดยการออกแรง ออกเงินงบประมาณ สิ่งของ ให้คำแนะนำ ให้ความรู้ร่วมกันป้องกันและแก้ปัญหา

4. การมีส่วนร่วมในการติดตามประเมินผล เมื่อโครงการแล้วเสร็จก็ร่วมกันประชาสัมพันธ์เกี่ยวกับโครงการ มีส่วนร่วมในการหาแนวทางแก้ไขปรับปรุงปัญหา เพื่อนำมาประยุกต์ใช้ให้เกิดประโยชน์ในโอกาสต่อไป

พิณสุตา สิริธรงค์ (2558, หน้า 44–45) กล่าวถึงการมีส่วนร่วมว่ามีขั้นตอนและกระบวนการ ดังนี้

1. ร่วมคิด โรงเรียนจัดทำประชาคมครู ผู้บริหาร กรรมการสถานศึกษา และผู้มีส่วนได้ส่วนเสียในชุมชนเพื่อรับทราบปัญหาและความต้องการของผู้เรียน พ่อแม่ผู้ปกครองและชุมชนร่วมกันกำหนดวิสัยทัศน์ของสถานศึกษาเพื่อบริหารจัดการสถานศึกษาให้ประสบผลสำเร็จ

2. ร่วมตัดสินใจ เมื่อมีกิจกรรม ที่ต้องฟังความคิดเห็นและตัดสินใจร่วมกันที่มีผลกระทบต่อการบริหารจัดการและส่วนได้ส่วนเสียของผู้เรียนและประชาชนครูผู้บริหาร กรรมการสถานศึกษาและผู้มีส่วนได้ส่วนเสียจะมีการตัดสินใจร่วมกันบนพื้นฐานของข้อมูลสถานศึกษาและชุมชน

3. ร่วมวางแผน โดยมีการวางแผนการดำเนินงานร่วมกัน ทั้งแผนกลยุทธ์แผนพัฒนาแผนปฏิบัติการ และมีการกำหนดโครงการกิจกรรมที่สอดคล้องกับความต้องการของผู้เรียนและชุมชน

4. ร่วมกันดำเนินการ เมื่อมีการมอบหมายการดำเนินงานใด ๆ ของโรงเรียนที่เกิดจากการคิดร่วมกัน วางแผนร่วมกัน ผู้บริหาร ครู กรรมการสถานศึกษาและผู้มีส่วนได้ส่วนเสีย มีการดำเนินงานในกิจกรรมนั้น ๆ ตามภารกิจหน้าที่ ที่กำหนดร่วมกัน

5. ร่วมรับผิดชอบ เมื่อมีกิจกรรมที่ต้องดำเนินการ และผลของการดำเนินงานทั้งด้านบวกและด้านลบ ผู้บริหาร ครู กรรมการสถานศึกษาและผู้มีส่วนได้ส่วนเสีย จะมีการรับผิดชอบต่อผลที่เกิดขึ้นร่วมกันโดยไม่ทอดทิ้งให้เป็นปัญหาของผู้ใดผู้หนึ่ง

6. ร่วมแก้ปัญหา เมื่อมีปัญหาอันเกิดจากการบริหารจัดการ หรือการดำเนินงาน ผู้บริหาร ครู กรรมการสถานศึกษาและผู้มีส่วนได้ส่วนเสีย มีการหาหนทางแก้ไขปัญหาดังกล่าวร่วมกัน

7. การติดตามประเมินผล ในระหว่างการดำเนินงานและหลังการดำเนินงาน ผู้บริหาร ครู กรรมการสถานศึกษา และผู้มีส่วนได้ส่วนเสียมีการติดตามและประเมินผล เพื่อการปรับปรุงและพัฒนาางร่วมกัน ในกิจกรรมการประเมินผลการเรียนพ่อแม่ผู้ปกครอง หรือภูมิปัญญาสามารถเข้ามามีส่วนร่วมในการประเมินผู้เรียนด้วย

8. ร่วมชื่นชมผลสำเร็จ เมื่อเกิดผลผลิต ผลลัพธ์หรือความสำเร็จอันเนื่องอันเกิดจากการบริหารการจัดการร่วมกัน ผู้บริหารครูกรรมการสถานศึกษา และผู้มีส่วนได้ส่วนเสียมีความพึงพอใจและชื่นชมในผลงานสำเร็จนั้น ๆ ร่วมกัน

สุภัททา อินทรศักดิ์ (2561, หน้า 27) ได้เสนอกระบวนการการบริหารแบบมีส่วนร่วมไว้

5 ประการคือ

1. การมีส่วนร่วมคิด
2. การมีส่วนร่วมวางแผน
3. การมีส่วนร่วมดำเนินการ
4. การมีส่วนร่วมประเมินผล
5. การมีส่วนร่วมรับผลประโยชน์

โคเฮนและอัฟฮอฟ (Cohen and Uphoff, 1980 หน้า 213-218, อ้างถึงใน พรเทพ เหมรานนท์, 2564, หน้า 17) ได้เสนอกระบวนการการบริหารแบบมีส่วนร่วมไว้ 4 ประการ คือ

1. การมีส่วนร่วมในการตัดสินใจ เป็นการมีส่วนร่วม เพื่อให้ได้แนวความคิดการสร้างและประเมินทางเลือกต่าง ๆ การคัดเลือกการตัดสินใจเป็นศูนย์กลางของการเกิดความคิดที่หลากหลายรวมถึงการวางแผนเพื่อให้สิ่งที่ตัดสินใจเลือกถูกต้องและประสบผลสำเร็จ

2. การมีส่วนร่วมในการปฏิบัติการ เป็นการดำเนินงานตามโครงสร้าง ตามหน้าที่การมีส่วนร่วมในการปฏิบัติงานจะทำให้เกิดประโยชน์สูงสุด

3. การมีส่วนร่วมในผลประโยชน์ส่วนที่เกี่ยวข้อกับผลประโยชน์นั้นนอกจากความสำคัญการได้รับประโยชน์ในเชิงปริมาณและคุณภาพแล้ว ต้องพิจารณาถึงการกระจายในประโยชน์ในกลุ่มด้วย

4. การมีส่วนร่วมในการประเมินผล สิ่งสำคัญที่ต้องสังเกตคือความเห็นความชอบและความคาดหวังซึ่งจะมีอิทธิพลความสามารถปรับเปลี่ยนพฤติกรรมของบุคคลในกลุ่มต่าง ๆ การมีส่วนร่วมในการประเมินผลจึงจะทำให้งานออกมาดีที่สุดในที่สุด

จากการประมวลจากนักวิชาการข้างต้นสรุปได้ว่า การบริหารแบบมีส่วนร่วม เป็นการบริหารที่ผู้บริหารจะต้องมีทักษะโดยใช้ทั้งศาสตร์และศิลป์ในการบริหารเพราะผู้บริหารจะต้องมีส่วนร่วมกับ นักเรียน ครู ผู้ปกครอง บุคลากรจากหน่วยงานต่าง ๆ และผู้มีส่วนได้ส่วนเสีย ผู้บริหารจะต้องมีมนุษยสัมพันธ์ที่ดี เข้ากับบุคคล ชุมชนได้ง่าย โดยการบริหารแบบมีส่วนร่วมสามารถแบ่งเป็นขั้นตอนได้ ดังนี้

1. การมีส่วนร่วมรับรู้ปัญหา
2. การมีส่วนร่วมคิดรวบรวางแผน
3. การมีส่วนร่วมตัดสินใจ
4. การมีส่วนร่วมดำเนินงาน
5. การมีส่วนร่วมติดตามและประเมินผล

ซึ่งการบริหารแบบมีส่วนร่วมที่ 5 ขั้นตอนนี้ จะต้องคำนึงความเสี่ยงที่จะเกิดขึ้น เพราะความเสี่ยง หมายถึง ความเป็นไปได้ของเหตุการณ์หรือสถานการณ์ต่าง ๆ ที่อาจเกิดขึ้นและส่งผลกระทบต่อหรือ ทำให้เกิดปัญหาอุปสรรค ความไม่แน่นอนที่จะบรรลุวัตถุประสงค์หรือเป้าหมายของสถานศึกษา ผู้บริหารจึงต้องวางแผนในการบริหารจัดการความเสี่ยงไว้ล่วงหน้าเพื่อป้องกันเหตุการณ์ที่ไม่แน่นอนเกิดขึ้น ผู้วิจัยจึงนำการบริหารแบบมีส่วนร่วมมาเป็นแนวทางในการบริหารจัดการความเสี่ยง โดยมีปัจจัยเสี่ยงภายในสถานศึกษา ได้แก่ ปัจจัยด้านนโยบาย ปัจจัยด้านบริหารจัดการ ปัจจัยด้านบุคลากร ปัจจัยด้านวัสดุอุปกรณ์ ปัจจัยด้านประสิทธิภาพการเงิน ปัจจัยด้านผลผลิตและการบริการ

แนวคิดและหลักการเกี่ยวกับรูปแบบและการพัฒนารูปแบบ

ความหมายของรูปแบบ

รูปแบบเป็นรูปธรรมของความคิด ซึ่งบุคคลแสดงออกมาในลักษณะใดลักษณะหนึ่ง เพื่อช่วยให้ตนเองและบุคคลอื่นสามารถเข้าใจได้ชัดเจนขึ้น และเป็นเครื่องมือทางความคิดที่บุคคลใช้ในการแสวงหาคำตอบ ความรู้ ความเข้าใจในปรากฏการณ์ต่าง ๆ ซึ่งมีลักษณะ

เดียวกันกับสมมติฐานอันเป็นข้อความที่บ่งบอกถึงความสัมพันธ์ระหว่างองค์ประกอบหรือตัวแปรต่าง ๆ ของสถานการณ์ปัญหานั้น ๆ โดยสร้างขึ้นจากความรู้ ข้อค้นพบ และประสบการณ์ของนักเรียน (ทิตินา แชมมณี, 2555)

นอกจากนี้ รัตนะ บัวสนธิ (2552) ความหมายของรูปแบบจำแนกออกเป็น 3 ความหมาย คือ 1) แผนภาพหรือภาพร่างของสิ่งใดสิ่งหนึ่งที่ยังไม่สมบูรณ์เหมือนของจริง 2) แบบแผนความสัมพันธ์ของตัวแปร หรือสมการทางคณิตศาสตร์ 3) แผนภาพที่แสดงถึงองค์ประกอบการทำงานของสิ่งใดสิ่งหนึ่ง

โดยสรุป รูปแบบ หมายถึงกรอบความคิดทางด้านหลักการ วิธีการดำเนินงาน และเกณฑ์ต่าง ๆ อย่างเป็นระบบ ที่สามารถยึดถือเป็นแนวทางในการดำเนินงานเพื่อให้บรรลุตามวัตถุประสงค์

ประเภทของรูปแบบ

รูปแบบสามารถจำแนกออกได้หลายประเภท ได้มีผู้จำแนกประเภทของรูปแบบ ดังนี้ สมิธ และคณะ (Smith et al., 1980) จำแนกรูปแบบออกเป็น 2 ประเภท คือ

1. รูปแบบเชิงกายภาพ (Physical Model) แบ่งออกเป็นรูปแบบคล้ายจริง (Iconic Model) มีลักษณะคล้ายของจริง และรูปแบบเสมือนจริง (Analog Model) มีลักษณะคล้ายปรากฏการณ์จริง รูปแบบชนิดนี้ มีความใกล้เคียงความจริงมากกว่าแบบแรก

2. รูปแบบเชิงสัญลักษณ์ (Symbolic Model) มี 2 รูปแบบ คือ 1) รูปแบบเชิงคุณภาพ (Qualitative Model) ลักษณะเป็นรูปแบบข้อความ (Verbal model) 2) รูปแบบเชิงปริมาณ (Quantitative) นับเป็นรูปแบบทางคณิตศาสตร์ (Mathematical Model) อาทิ สมการ และโปรแกรมเชิงเส้น

นอกจากนี้ Keeves (1988) ได้จำแนกรูปแบบออกเป็น 4 ประเภท ได้แก่ 1) รูปแบบเชิงเปรียบเทียบ (Analogue Model) 2) รูปแบบเชิงข้อความ (Semantic Model) เป็นรูปแบบที่ใช้ภาษาเป็นสื่อในการบรรยาย 3) รูปแบบเชิงคณิตศาสตร์ (Mathematical Model) และ 4) รูปแบบเชิงสาเหตุ (Causal Model) เป็นรูปแบบที่เริ่มจากการนำเทคนิคการวิเคราะห์เส้นทาง (Path Analysis) ในการศึกษาเกี่ยวกับพันธุศาสตร์

สรุปได้ว่ารูปแบบสามารถจำแนกได้หลายประเภท ได้แก่ รูปแบบเชิงกายภาพ รูปแบบเชิงสัญลักษณ์ รูปแบบเชิงเปรียบเทียบ รูปแบบเชิงข้อความ รูปแบบเชิงคณิตศาสตร์ รูปแบบเชิงสาเหตุ ทั้งนี้ ขึ้นอยู่กับผู้วิจัยจะนำรูปแบบใดไปใช้ให้เหมาะสมกับสภาพของหน่วยงาน

องค์ประกอบของรูปแบบ

รูปแบบจะมีองค์ประกอบที่สำคัญโดยทั่วไป คือ 1) รูปแบบจะต้องนำไปสู่การทำนาย (prediction) 2) โครงสร้างของรูปแบบจะต้องประกอบด้วยความสัมพันธ์เชิงสาเหตุ (causal relationship) ซึ่งสามารถใช้อธิบายปรากฏการณ์หรือเรื่องนั้นได้ 3) รูปแบบจะต้องสามารถช่วยสร้างจินตนาการ (imagination) มโนทัศน์ (concept) และความสัมพันธ์ (interrelations) รวมทั้งช่วยขยายขอบเขตของการสืบเสาะความรู้ 4) รูปแบบควรประกอบด้วยความสัมพันธ์เชิงโครงสร้าง (structural relationships) มากกว่าความสัมพันธ์เชิงเชื่อมโยง (associative relationships) (Steiner, 1990)

Brown and Moberg (1980) ได้สังเคราะห์รูปแบบขึ้นมาจากแนวคิดเชิงระบบ (System Approach) กับหลักการบริหารตามสถานการณ์ (Contingency Approach) กล่าวว่าองค์ประกอบของรูปแบบ ประกอบด้วย 1) สภาพแวดล้อม (Environment) 2) เทคโนโลยี (Technology) 3) โครงสร้าง (Structure) 4) กระบวนการจัดการ (Management Process) และ 5) การตัดสินใจสั่งการ (Decision Making)

ทั้งนี้ องค์ประกอบของรูปแบบจะมีอะไรและอย่างไรบ้างนั้น ขึ้นอยู่กับปรากฏการณ์ ปัจจัยหรือตัวแปรต่าง ๆ ที่กำลังศึกษา ซึ่งจะออกแบบตามแนวคิด ทฤษฎี งานวิจัย และหลักการพื้นฐานในการกำหนดรูปแบบนั้น ๆ เป็นหลัก

คุณลักษณะของรูปแบบที่ดี

รูปแบบเป็นสิ่งที่ได้รับการพัฒนาขึ้นเพื่อบรรยายลักษณะที่สำคัญของปรากฏการณ์อย่างใดอย่างหนึ่ง เปรียบเสมือนกับเป็นสิ่งที่ผู้สนใจทำการศึกษาในเรื่องนั้น ๆ ได้เข้าใจเบื้องต้น และนำไปสู่การศึกษาในเชิงลึกต่อไป ดังนั้นคุณลักษณะที่ดีของรูปแบบจึงควรมีลักษณะดังที่ ทาคาโอะ มียากาวะ (คางักดี สันพฤทษวงศ์, 2529) กล่าวว่า

1. รูปแบบควรประกอบด้วยความสัมพันธ์เชิงโครงสร้างระหว่างตัวแปรมากกว่าเน้นความสัมพันธ์ระหว่างตัวแปรแบบรวม ๆ
2. รูปแบบควรนำไปสู่การพยากรณ์ผลที่ตามมา ซึ่งสามารถตรวจสอบได้ด้วยข้อมูลเชิงประจักษ์แต่เมื่อทดสอบรูปแบบแล้วปรากฏว่าไม่สอดคล้องกับข้อมูลเชิงประจักษ์แบบนั้นต้องถูกยกเลิกไป
3. รูปแบบควรอธิบายโครงสร้างความสัมพันธ์เชิงเหตุและผลของเรื่องที่ศึกษาได้อย่างชัดเจน
4. รูปแบบควรนำไปสู่การสร้างแนวความคิดใหม่หรือความสัมพันธ์ของเรื่องที่ศึกษาได้

5. รูปแบบในเรื่องใดจะเป็นอย่างไรขึ้นอยู่กับกรอบของทฤษฎีในเรื่องนั้น

ดังนั้น รูปแบบที่ดีจึงควรประกอบไปด้วยความสัมพันธ์เชิงโครงสร้างระหว่างตัวแปรมากกว่าเน้นความสัมพันธ์ระหว่างตัวแปร นำไปสู่การพยากรณ์ผลที่ตามมา อธิบายโครงสร้างความสัมพันธ์เชิงเหตุและผลของเรื่อง que ที่ศึกษาได้อย่างชัดเจนและไปสู่การสร้างแนวความคิดใหม่หรือความสัมพันธ์ของเรื่อง que ที่ศึกษา

การสร้างและพัฒนา รูปแบบ

รูปแบบเป็นสิ่งที่ได้รับการพัฒนาขึ้น เพื่อบรรยายลักษณะที่สำคัญของปรากฏการณ์อย่างใดอย่างหนึ่งในเรื่องที่กำลังศึกษา ให้เกิดความเข้าใจเบื้องต้น และนำไปสู่การศึกษาในเชิงลึกต่อไป ดังนั้น รูปแบบที่พัฒนาจึงควรมีความชัดเจนและเหมาะสม ดังนี้

1. องค์ประกอบของรูปแบบและการพัฒนา

องค์ประกอบของรูปแบบที่พัฒนาขึ้นนั้น ได้มีนักวิชาการและผลงานวิจัยที่เกี่ยวข้องได้กล่าวถึงในลักษณะที่คล้ายกันในภาพรวมแต่จะแตกต่างกันในรายละเอียดย่อย ดังต่อไปนี้

ไมตรี บุญทศ (2554) และสมชัย จรรยาไพบุลย์ (2555) มีความเห็นสอดคล้องกันสรุปองค์ประกอบของรูปแบบที่คล้ายกันไว้ว่า ควรมีองค์ประกอบหลัก 5 องค์ประกอบ ได้แก่

1. วัตถุประสงค์ของรูปแบบ
2. ทฤษฎีพื้นฐานและหลักการของรูปแบบ
3. ระบบงานและกลไกของรูปแบบ
4. วิธีดำเนินงานของรูปแบบ
5. แนวการประเมินรูปแบบ

โดยมีคำอธิบายศัพท์เฉพาะประกอบรูปแบบ พร้อมมีเงื่อนไขการนำรูปแบบไปใช้ในการจัดทำคู่มือการใช้รูปแบบโดยนำสาระขององค์ประกอบบรรจุไว้อย่างสมบูรณ์ เอื้อประโยชน์ต่อผู้สนใจศึกษา และนำรูปแบบไปใช้

พระมหาสหัส คำคุ้ม (2556) สังเคราะห์องค์ประกอบของรูปแบบจากแนวคิดของนักวิชาการต่าง ๆ เพื่อใช้ในการวิจัยการพัฒนา รูปแบบการบริหารมหาวิทยาลัยมหาจุฬาลงกรณราชวิทยาลัยที่มีประสิทธิผล สรุปองค์ประกอบของรูปแบบไว้ 4 องค์ประกอบ ดังนี้

- ส่วนที่ 1 ประกอบด้วย หลักการ แนวคิด
- ส่วนที่ 2 วัตถุประสงค์
- ส่วนที่ 3 ตัวแบบหรือระบบของรูปแบบ
- ส่วนที่ 4 เงื่อนไขสู่ความสำเร็จ

สิริรัชต์ แก้วงาม (2561) สรุปองค์ประกอบของรูปแบบสำหรับการใช้ในการวิจัยการพัฒนารูปแบบการยกระดับผลสัมฤทธิ์ทางการเรียนของนักเรียน โดยสังเคราะห์จากทฤษฎีและงานวิจัย องค์ประกอบของรูปแบบประกอบด้วย 7 องค์ประกอบได้แก่

1. หลักการ
2. วัตถุประสงค์
3. ระบบงานและกลไก
4. วิธีดำเนินงาน
5. แนวทางการประเมิน
6. คำอธิบายประกอบ
7. เงื่อนไขในการนำรูปแบบไปใช้

นอกจากนี้ จอยซ์ และวีล (Joyce and Weil, 1986) ได้จัดประเภทของรูปแบบการสอนตามแนวคิดพื้นฐานในการเสนอรูปแบบในการบรรยาย และอธิบายปรากฏการณ์นั้น ๆ ไว้เป็น 4 กลุ่ม ได้แก่

1. กลุ่มที่เน้นการประมวลผลข้อมูล (The Information Processing Family) เป็นรูปแบบที่เน้นการค้นหา และประมวลผลข้อมูลให้รู้ปัญหา และหาคำตอบ ให้ผู้เรียนได้พัฒนาความคิด และสร้างมโนทัศน์เอง เช่น รูปแบบการสอนมโนทัศน์ รูปแบบการสอนแบบสืบสวนทางวิทยาศาสตร์

2. กลุ่มที่เน้นตัวบุคคล (The Personal Family) เป็นรูปแบบที่เน้นการพัฒนาที่ตัวบุคคล พัฒนาทัศนคติและค่านิยมที่ดี เพื่อให้บุคคลมีความเข้าใจในตนเองดีขึ้น เช่น รูปแบบการสอนแบบไม่สั่งการ และรูปแบบการฝึกความตระหนักรู้

3. กลุ่มที่เน้นปฏิสัมพันธ์ทางสังคม (The Social Family) เป็นรูปแบบที่เน้นการพัฒนาผู้เรียนให้มีความสัมพันธ์กับบุคคลอื่น และยอมรับความแตกต่างระหว่างบุคคล เน้นการมีส่วนร่วม โดยใช้หลักการประชาธิปไตย เช่น รูปแบบการสอนแบบสืบสอบทางสังคม และรูปแบบการสอนแบบให้ค้นคว้าเป็นกลุ่ม

4. กลุ่มที่เน้นการปรับพฤติกรรม (The Behavioral System Family) เป็นรูปแบบการฝึกความกล้าแสดงออกของบุคคล และรูปแบบการเรียนรู้โดยไม่มีเงื่อนไข สำหรับรูปแบบทางการบริหารการศึกษาที่เกี่ยวข้องกับการพัฒนาภาวะผู้นำก็คือ รูปแบบพฤติกรรมทางสังคม (The Getzels Guba model of the dimensions of social behavior)

รูปแบบพฤติกรรมทางสังคมดังกล่าวพบว่ามีองค์ประกอบ 2 ส่วน คือ ส่วนที่ 1 คือ สังคมมิติประกอบด้วยสถาบัน บทบาทและความคาดหวัง ส่วนที่ 2 คือ บุคลามิติ ประกอบด้วยบุคคลบุคลิกภาพ และความต้องการ ซึ่งองค์ประกอบแต่ละองค์ประกอบต่างมีความสัมพันธ์ หรือมีปฏิสัมพันธ์ต่อกัน และปฏิสัมพันธ์ขององค์ประกอบทั้ง 2 ส่วน จะเกิดเป็นพฤติกรรมทางสังคมหรือพฤติกรรมที่สังเกตเห็นได้ในหน่วยงานต่าง ๆ

จากการศึกษาขององค์ประกอบของรูปแบบที่ใช้ในการสอนและการพัฒนานั้นไม่มี องค์ประกอบที่แน่นอน ทั้งนี้ ขึ้นอยู่กับลักษณะและกรอบแนวคิดที่เป็นพื้นฐาน แต่องค์ประกอบ ที่สำคัญโดยทั่วไปของรูปแบบ คือ ทฤษฎีและแนวคิดพื้นฐานของรูปแบบ หลักการพื้นฐาน ของรูปแบบ วัตถุประสงค์ของรูปแบบ รูปแบบหรือวิธีการพัฒนาและการนำ รูปแบบไปใช้

2. การพัฒนารูปแบบ

กระบวนการสร้างหรือพัฒนาแบบจำลอง ตลอดจนการทดสอบรูปแบบที่ดีให้มี คุณภาพการจะนำไปสู่สภาวะการณ์ที่ดีในการศึกษาวิจัย จากการศึกษาเอกสารที่เกี่ยวข้องกับการ พัฒนารูปแบบพบว่าการพัฒนารูปแบบนั้นอาจจะมีขั้นตอนในการดำเนินงานแตกต่างกันไป แต่โดยทั่วไปแล้ว อาจแบ่งออกเป็นสองตอนใหญ่ ๆ คือ การสร้างรูปแบบ (Construct) และการหา ความตรง (Validity) ของรูปแบบส่วนรายละเอียดในแต่ละขั้นตอนว่ามีการดำเนินการอย่างไรนั้น ขึ้นอยู่กับลักษณะและกรอบแนวคิดซึ่งเป็นพื้นฐานในการพัฒนารูปแบบนั้น ๆ

ในการพัฒนารูปแบบของ Joyce and Weil (1996) สามารถสรุปขั้นตอนการพัฒนาได้ ดังนี้

1. ศึกษาวิเคราะห์ข้อมูลพื้นฐานเกี่ยวกับหัวข้อเรื่องที่ต้องการนำมาพัฒนาเป็นรูปแบบ
2. นำแนวคิดสำคัญของข้อมูลที่ได้จากการวิเคราะห์ มากำหนดหลักการเป้าหมาย และองค์ประกอบอื่น ๆ ที่เห็นว่าสำคัญ และจำเป็นอันจะทำให้รูปแบบการสอนให้มีประสิทธิภาพ มากขึ้น รวมทั้งกำหนดทิศทาง ลำดับความสำคัญและรายละเอียดขององค์ประกอบเหล่านั้น
3. กำหนดแนวทางในการนำรูปแบบไปใช้
4. เป็นการให้รายละเอียดเกี่ยวกับวิธีการเงื่อนไขต่าง ๆ ในการนำรูปแบบไปใช้
5. การประเมินรูปแบบ เป็นขั้นทดสอบความมีประสิทธิภาพของรูปแบบที่สร้างขึ้นโดย ปฏิบัติ ดังนี้

5.1 การประเมินความเป็นไปได้ในเชิงทฤษฎี เป็นการประเมินความสอดคล้อง ภายใต้วงขององค์ประกอบต่าง ๆ โดยผู้เชี่ยวชาญด้านรูปแบบและด้านการเรียนการสอน ทั้งในทฤษฎี และการนำไปปฏิบัติ

5.2 การประเมินความเป็นไปได้ในเชิงปฏิบัติการ เป็นการนำ รูปแบบที่พัฒนาขึ้นไป ใช้ในสถานการณ์จริงนำ คะแนนผลสัมฤทธิ์ก่อนและหลังเรียนของกลุ่มที่สอนแบบเดิม และกลุ่มที่สอนโดยใช้รูปแบบมาคำนวณค่าประสิทธิภาพของรูปแบบหรือคำนวณค่าเมื่อเทียบกับเกณฑ์มาตรฐานที่กำหนดขึ้น หรือคำนวณความความแตกต่างด้านสถิติ

การพัฒนาแบบสามารถสรุปได้ 5 ขั้นตอน คือ 1) ศึกษาวิเคราะห์ข้อมูลพื้นฐานเกี่ยวกับหัวข้อเรื่อง 2) นำแนวคิดสำคัญของข้อมูลที่ได้จากการวิเคราะห์ มากำหนดหลักการ 3) กำหนดแนวทางในการนำรูปแบบไปใช้ 4) หารายละเอียดเกี่ยวกับวิธีการเงื่อนไขต่าง ๆ ในการนำรูปแบบไปใช้ และ 5) การประเมินรูปแบบ

3. การปรับปรุงรูปแบบ แบ่งออกเป็น 2 ระยะ คือ

3.1 ระยะก่อนการนำรูปแบบไปทดลองใช้ การปรับปรุงแบบระยะนี้ใช้ข้อมูลจากการประเมินความเป็นไปได้เชิงทฤษฎีของกลุ่มผู้เชี่ยวชาญเพื่อให้มีความเป็นไปได้ในทางปฏิบัติมากขึ้น

3.2 ระยะที่สอง เป็นการปรับปรุงรูปแบบการสอนโดยใช้ข้อมูลจากผลการทดลองใช้ ซึ่งการปรับปรุงรูปแบบการสอน และนำไปทดลองซ้ำอาจทำได้หลายครั้งจนกว่าจะได้ผลเป็นที่พอใจ

จากการศึกษาการพัฒนาแบบโดยทั่วไป มีขั้นตอนการดำเนินการ คือ ขั้นตอนการพัฒนาแบบและขั้นตอนทดสอบประสิทธิผลของรูปแบบนั้น ๆ ซึ่งแต่ละขั้นตอนจะแสดงรายละเอียดละเอียดขึ้นอยู่กับลักษณะและกรอบแนวคิดที่เป็นพื้นฐานในการพัฒนาแบบ และแบ่งเป็นขั้น ดังนี้

ขั้นที่ 1 การกำหนดกรอบแนวคิดในการวิจัย

ขั้นที่ 2 การศึกษาวิเคราะห์และสังเคราะห์แนวคิดทฤษฎี

ขั้นที่ 3 การศึกษาและประมวลความคิดเห็นของผู้ทรงคุณวุฒิ

ขั้นที่ 4 การศึกษาแนวคิด ทฤษฎีและงานวิจัยที่เกี่ยวข้อง

ขั้นที่ 5 การตรวจสอบและประเมินความเหมาะสมและความเป็นไปได้

ขั้นที่ 6 การปรับปรุงรูปแบบและนำเสนอการพัฒนาแบบ

การศึกษาแบบและการพัฒนาแบบ ไม่ว่าจะเป็นศาสตร์ทางด้านบริหาร สังคมศาสตร์ เศรษฐศาสตร์ รัฐประศาสนศาสตร์ หรือศาสตร์อื่น ๆ ล้วนมีประโยชน์ แต่จะมีมากหรือน้อยเพียงใดก็ขึ้นอยู่กับลักษณะของการศึกษาและวิธีการนำ ไปใช้ ซึ่งจะต้องใช้ให้เหมาะสมสอดคล้องเป็นไปตามหลักเหตุผล และข้อสมมติฐานเบื้องต้นในการศึกษา ด้วยเหตุนี้ การพัฒนาแบบ องค์ประกอบของรูปแบบ ลักษณะที่ดีของรูปแบบ ตลอดจนการพัฒนา

และการประเมินรูปแบบที่มีคุณภาพ ซึ่งต้องอาศัยความรู้ความชำนาญและความเชี่ยวชาญพิเศษอย่างแท้จริง จึงจะบรรลุวัตถุประสงค์ของการศึกษาและก่อให้เกิดประโยชน์ในการดำเนินงานในศาสตร์ต่าง ๆ ได้อย่างมีประสิทธิภาพและเกิดประสิทธิผลต่อองค์การ

การประเมินรูปแบบ

การประเมินรูปแบบหรือการทดสอบรูปแบบก็มีความสำคัญยิ่ง เพราะเป็นการตรวจสอบรูปแบบนั้น ๆ ว่ามีคุณภาพ ประสิทธิภาพ ประสิทธิผล เทียบตรง เชื่อถือได้เพียงใด โดยปกติแล้วการวิจัยทางสังคมศาสตร์และพฤติกรรมศาสตร์มักจะประเมินรูปแบบด้วยวิธีการทางสถิติผลของการประเมินรูปแบบจะนำไปสู่การยอมรับหรือปฏิเสธรูปแบบนั้น ๆ และนำไปสู่การสร้างทฤษฎีใหม่ต่อไป มาดาส, สครีเวน และสตัฟฟรีย์ม (Maduas, Scriven and Stufflebeam, 1983) ได้เสนอแนวทางการประเมินรูปแบบ ดังนี้

1. มาตรฐานด้านความเป็นไปได้ เป็นลักษณะการประเมินความเป็นไปได้ในการปฏิบัติจริง
2. มาตรฐานด้านความเป็นประโยชน์เป็นลักษณะการประเมินการสนองตอบต่อความต้องการของผู้ใช้รูปแบบ
3. มาตรฐานด้านความเหมาะสม เป็นลักษณะการประเมินความเหมาะสมทั้งในด้านกฎหมายและคุณธรรม
4. มาตรฐานด้านความถูกต้องครอบคลุม เป็นลักษณะการประเมินความน่าเชื่อถือ และได้เนื้อหาครอบคลุม ครบถ้วนตามความต้องการที่กำหนดไว้อย่างแท้จริง

อย่างไรก็ตามการประเมินรูปแบบนั้นต้องพิจารณาถึงความเหมาะสมสอดคล้องกับการศึกษางานวิจัยหรือวิทยานิพนธ์ โดยปกติแล้วในการวิจัยทางสังคมศาสตร์และพฤติกรรมศาสตร์ จะทำการประเมินรูปแบบด้วยวิธีการทางสถิติหรือวิธีการเชิงปริมาณซึ่งต้องคำนึงถึงความถูกต้องและความเชื่อมั่นของข้อมูลตัวเลข มิฉะนั้นอาจเกิดผลเสียมากกว่าผลดี ส่วนบางเรื่องที่ต้องการความละเอียดอ่อน ก็อาจจะประเมินโดยแนวทางที่เน้นการวิเคราะห์อย่างลึกซึ้ง

ข้อมูลพื้นฐานของสำนักงานเขตพื้นที่การศึกษาประถมศึกษาปทุมธานี

สำนักงานเขตพื้นที่การศึกษาประถมศึกษาปทุมธานี (สำนักงานเขตพื้นที่การศึกษา ปทุมธานี เขต 1, 2562) เป็นหน่วยงานที่อยู่ภายใต้การกำกับดูแลของสำนักงานคณะกรรมการการศึกษาขั้นพื้นฐานมีหน้าที่ดำเนินการให้เป็นไปตามอำนาจหน้าที่ของคณะกรรมการเขตพื้นที่การศึกษา ตามมาตรา 38 แห่งพระราชบัญญัติการศึกษาแห่งชาติ พ.ศ. 2542 และที่แก้ไขเพิ่มเติมฉบับที่ 2 พ.ศ. 2545 และมาตรา 37 แห่งพระราชบัญญัติระเบียบบริหารราชการกระทรวงศึกษาธิการ พ.ศ. 2546 แก้ไขเพิ่มเติมฉบับที่ 2 พ.ศ. 2553 โดยมี ผู้อำนวยการสำนักงานเขตพื้นที่การศึกษาประถมศึกษาปทุมธานีเป็นผู้บริหารตามประกาศกระทรวงศึกษาธิการ เรื่องการแบ่งราชการภายในสำนักงานเขตพื้นที่การศึกษา พ.ศ. 2560 และเพิ่มเติมลงในราชกิจจานุเบกษาเล่มที่ 134 ตอนพิเศษ 295 ลงวันที่ 29 พฤศจิกายน 2560 และประกาศกระทรวงศึกษาธิการ เรื่องการแบ่งส่วนราชการภายในสำนักงานเขตพื้นที่การศึกษา พ.ศ. 2561 ประกาศณวันที่ 28 สิงหาคม 2561 ให้สำนักงานเขตพื้นที่การศึกษา มีหน้าที่ดังต่อไปนี้

1. จัดทำนโยบายแผนพัฒนาและมาตรฐานการศึกษาของเขตพื้นที่การศึกษาให้สอดคล้องกับนโยบายมาตรฐานการศึกษาแผนการศึกษาแผนพัฒนาการศึกษาขั้นพื้นฐานและความต้องการของท้องถิ่น
2. ของสถานศึกษาและให้หน่วยงานในเขตพื้นที่การศึกษาและแจ้งการจัดสรรงบประมาณที่ได้รับให้หน่วยงานข้างต้นรับทราบ รวมทั้งกำกับตรวจสอบติดตาม การใช้จ่ายงบประมาณของหน่วยงานดังกล่าว
3. ประสาน ส่งเสริมสนับสนุนและพัฒนาหลักสูตรร่วมกับสถานศึกษาในเขตพื้นที่การศึกษา
4. กำกับ ดูแลติดตาม และประเมินผลสถานศึกษาขั้นพื้นฐานและในเขตพื้นที่การศึกษา
5. ศึกษาวิเคราะห์วิจัยและรวบรวมข้อมูลสารสนเทศด้านการศึกษา ในเขตพื้นที่การศึกษา
6. ประสานการระดมทรัพยากรด้านต่าง ๆ รวมทั้งทรัพยากรบุคคลเพื่อส่งเสริมสนับสนุนการจัดและพัฒนาการศึกษาในเขตพื้นที่การศึกษา
7. จัดระบบประกันคุณภาพการศึกษาและประเมินผลสถานศึกษาในเขตพื้นที่การศึกษา

8. ประสานส่งเสริมสนับสนุนการจัดการศึกษาของสถานศึกษาเอกชนองค์กรปกครองส่วนท้องถิ่นรวมทั้งบุคคลองค์กรชุมชนองค์กรวิชาชีพสถาบันศาสนาสถานประกอบการและสถาบันอื่นที่จัดการศึกษารูปแบบที่หลากหลายในเขตพื้นที่การศึกษา

9. ดำเนินการและประสานส่งเสริมสนับสนุนการวิจัยและพัฒนาการศึกษา ในเขตพื้นที่การศึกษา

10. ประสานส่งเสริมการดำเนินการของคณะกรรมการ คณะอนุกรรมการและคณะทำงานด้านการศึกษา

11. ประสานการปฏิบัติราชการทั่วไปกับองค์กรหรือหน่วยงานต่าง ๆ ทั้งภาครัฐเอกชนและองค์กรปกครองส่วนท้องถิ่น

12. ปฏิบัติงานร่วมกับหรือสนับสนุนการปฏิบัติงานของหน่วยงานอื่นที่เกี่ยวข้องหรือได้รับมอบหมาย

ในสำนักงานเขตพื้นที่การศึกษาประถมศึกษาได้แบ่งสังกัดเขตพื้นที่การศึกษาประถมศึกษาออกเป็น 2 เขต คือ สังกัดสำนักงานเขตพื้นที่การศึกษาประถมศึกษาปทุมธานีเขต 1 และ สังกัดสำนักงานเขตพื้นที่การศึกษาประถมศึกษาปทุมธานีเขต 2 มีโรงเรียนในสังกัดดังนี้

ตาราง 5 แสดงจำนวนสถานศึกษา จำแนกตามระดับการเปิดสอน ปีการศึกษา 2563

ระดับที่เปิดสอน	จำนวนสถานศึกษา
สังกัดสำนักงานเขตพื้นที่การศึกษาประถมศึกษาปทุมธานีเขต 1	102
ระดับประถมศึกษา	1
ระดับประถมศึกษา - มัธยมศึกษาตอนต้น	2
ระดับอนุบาล - ประถมศึกษา	74
ระดับอนุบาล - มัธยมศึกษาตอนต้น	24
ระดับอนุบาล - มัธยมศึกษาตอนปลาย	1
สังกัดสำนักงานเขตพื้นที่การศึกษาประถมศึกษาปทุมธานีเขต 2	67
ระดับประถมศึกษา - ประถมศึกษา	47
ระดับอนุบาล - มัธยมศึกษาตอนต้น	18
ระดับอนุบาล - มัธยมศึกษาตอนปลาย	2

ที่มา: ข้อมูลสารสนเทศการศึกษา ปีการศึกษา 2563 จังหวัดปทุมธานี

ในส่วนของการบริหารความเสี่ยงสำนักงานเขตพื้นที่การศึกษาประถมศึกษาปทุมธานี เขต 1 ได้ศึกษาปัจจัยแห่งความล้มเหลวในการบริหารความเสี่ยงของสถานศึกษาในสำนักงานเขตพื้นที่การศึกษาปทุมธานี เมื่อปี พ.ศ. 2553 ได้พบปัจจัยที่ทำให้การบริหารความเสี่ยงในสถานศึกษาไม่ประสบผลสำเร็จ 4 ประการ คือ

1. ผู้บริหารไม่ให้การสนับสนุนโดยมีความเข้าใจว่าการบริหารความเสี่ยง เป็นเรื่อง ที่บ่งบอกถึงความผิดพลาดในการบริหารงานของสถานศึกษา และไม่ยอมรับที่จะนำความเสี่ยง ที่แท้จริงของหน่วยงานมาไว้ในแผนบริหารความเสี่ยง

2. ขาดการสื่อสารที่บุคลากรในสถานศึกษามีความรู้เรื่องการบริหารความเสี่ยง เฉพาะผู้เกี่ยวข้องกับการจัดระบบบริหารความเสี่ยงโดยไม่มีการถ่ายทอดความรู้เกี่ยวกับการ จัดระบบบริหารความเสี่ยงให้กับเจ้าหน้าที่ทุกระดับในหน่วยงาน ทำให้บุคลากรขององค์กร ไม่มีความรู้และไม่เข้าใจว่าการบริหารความเสี่ยงมีส่วนช่วยให้องค์กรบรรลุผลสำเร็จ ในการปฏิบัติงาน

3. ผู้รับผิดชอบการประเมินความเสี่ยงไม่ได้วิเคราะห์ความเสี่ยงของหน่วยงาน ตามความเป็นจริง โดยมีความเห็นว่าหน่วยงานของตนไม่มีความเสี่ยง จึงไม่ต้องนำมาจัดทำแผน บริหารความเสี่ยงของสถานศึกษา

4. การบริหารความเสี่ยงไม่สามารถดำเนินการได้ทั่วทั้งองค์กรทำให้บุคลากร ในองค์กรไม่เห็นถึงประสิทธิผลของการบริหารความเสี่ยงว่ามีส่วนให้สถานศึกษาบรรลุผลสำเร็จ

จากสาเหตุต่าง ๆ เหล่านี้แสดงให้เห็นว่าการบริหารความเสี่ยงของสถานศึกษา ในจังหวัดปทุมธานีมีปัจจัยจากบุคลากร คือ ผู้บริหารและครูผู้ปฏิบัติงานและกระบวนการ ได้แก่ การสื่อสารและความทั่วถึงรอบด้านของการบริหารการควบคุมความเสี่ยงจึงส่งผลให้เกิด ความเสี่ยงในสถานศึกษา ผู้บริหารสถานศึกษาจึงจำเป็นต้องนำการบริหารจัดการ ความเสี่ยงมาใช้ในการบริหารจัดการสถานศึกษาเพื่อให้สถานศึกษาบรรลุเป้าหมาย

งานวิจัยที่เกี่ยวข้อง

งานวิจัยในประเทศ

ดวงใจ ช่วยตระกูล (2551) ได้ศึกษาเรื่องการศึกษาการบริหารความเสี่ยงใน สถานศึกษาระดับการศึกษาขั้นพื้นฐาน โดยศึกษาจากกลุ่มตัวอย่างจากสถานศึกษาในระดับ การศึกษาขั้นพื้นฐาน จำนวน 283 แห่ง พบว่า 1) ปัจจัยความเสี่ยงในสถานศึกษาระดับ การศึกษาขั้นพื้นฐานประกอบด้วย 5 องค์ประกอบ คือ ด้านการเรียนการสอน ด้านการเงิน ด้านความมั่นใจทางการศึกษา ด้านสิ่งแวดล้อม และด้านการบริหารจัดการความปลอดภัย

โดยปัจจัยความเสี่ยงของสถานศึกษาในเมือง นอกเมือง และในแต่ละภูมิภาคมีความแตกต่างกันอย่างมีนัยสำคัญทางสถิติที่ระดับ .05 2) แนวทางการบริหารความเสี่ยงในสถานศึกษาระดับการศึกษาขั้นพื้นฐานพบว่าปัจจัยความเสี่ยงด้านการเรียนการสอนควรใช้วิธีการบริหารความเสี่ยงโดยการควบคุมและหามาตรการในการป้องกันความเสี่ยงรวมถึงถ่ายโอนความเสี่ยง ปัจจัยความเสี่ยงด้านการเงินควรใช้วิธีการบริหารความเสี่ยงโดยการควบคุมและหามาตรการในการป้องกันความเสี่ยง ปัจจัยความเสี่ยงด้านความมั่นใจทางการศึกษาควรใช้วิธีการควบคุม และหามาตรการในการป้องกันความเสี่ยงรวมถึงการมีส่วนร่วมของภาคีคือ ชุมชน ผู้ปกครอง และผู้ประกอบการปัจจัยความเสี่ยงด้านสิ่งแวดล้อมควรใช้วิธีการบริหารความเสี่ยงโดยการควบคุม และหามาตรการป้องกันความเสี่ยงรวมถึงถ่ายโอนความเสี่ยง ปัจจัยความเสี่ยงด้านการบริหารจัดการความปลอดภัย ควรใช้วิธีการควบคุมและหามาตรการในการป้องกันความเสี่ยงรวมถึงการมีส่วนร่วมของนักเรียน ผู้ปกครอง บุคลากรในสถานศึกษา ชุมชน และคณะกรรมการสถานศึกษาและผู้ที่เกี่ยวข้อง

วินัย เวียงลลอบ (2552) ได้ศึกษาเรื่องการบริหารความเสี่ยงด้านการเงินของโรงเรียนบ้านแม่แฮเหนือ พบว่า การใช้เงินที่ไม่เป็นไปตามวัตถุประสงค์ของภารกิจเกิดจากกิจกรรมเร่งด่วนของการสั่งการจากสำนักงานเขตพื้นที่การศึกษาหรือกิจกรรมใหม่ของชุมชนที่โรงเรียนเข้าร่วมและงานจัดเลี้ยงต่าง ๆ ที่เกิดจากวัฒนธรรมองค์การ โรงเรียนต้องหางบประมาณจากองค์การอื่นมา สนับสนุนมากขึ้นและชุมชนต้องมีส่วนร่วมในการจัดกิจกรรมของโรงเรียน การวิเคราะห์ความเสี่ยงด้านการเงินเกี่ยวข้องกับความเสี่ยงหายและผลกระทบที่เกิดขึ้นและการจัดลำดับการใช้เงินที่ไม่เป็นไปตามวัตถุประสงค์ของภารกิจในการหลีกเลี่ยงความเสี่ยงโรงเรียนควรจัดทำแผนพัฒนาคุณภาพการศึกษาให้ชัดเจน ส่วนการลดความเสี่ยงโรงเรียนควรสรรหาบุคลากรที่มีความรู้เรื่องการเงินและบัญชีมาปฏิบัติหน้าที่โดยตรงและการปฏิบัติงานด้านการเงินและต้องดำเนินการให้ถูกต้องและเป็นไปตามระเบียบ สำหรับการยอมรับความเสี่ยงควรจัดงบประมาณสำรองให้ภารกิจที่หลีกเลี่ยงไม่ได้ให้บรรลุผลสำเร็จและไม่พบการดำเนินการถ่ายโอนความเสี่ยง ส่วนการควบคุมภายในโรงเรียนควรดำเนินการให้เป็นระบบและสามารถควบคุมการปฏิบัติงานการเงินของโรงเรียนได้

นฤมล บินหะยีอาวัง (2553) ศึกษาความคิดเห็นเกี่ยวกับการบริหารความเสี่ยงในสถานศึกษาขั้นพื้นฐานของผู้บริหารโรงเรียนเอกชนสอนศาสนาอิสลาม เขตกรุงเทพมหานคร และปริมณฑล ผลการวิจัยพบว่า 1) ผู้บริหารโรงเรียนเอกชนสอนศาสนาอิสลาม มีความคิดเห็นเกี่ยวกับการบริหารความเสี่ยงโดยรวมและรายด้านอยู่ในระดับปานกลางทุกด้าน โดยเรียงลำดับค่าเฉลี่ย ดังนี้ ด้านบริหารวิชาการ ด้านบริหารงานบุคคล ด้านบริหาร

งบประมาณ ด้านบริหารทั่วไป 2) ผู้บริหารโรงเรียนเอกชนสอนศาสนาอิสลาม ที่มีเพศต่างกันมีความคิดเห็นเกี่ยวกับการบริหารความเสี่ยงโดยรวมไม่แตกต่างกัน แต่รายด้านพบว่าด้านบริหารวิชาการและด้านบริหารงานบุคคล มีความคิดเห็นเกี่ยวกับการบริหารความเสี่ยงแตกต่างกันอย่างมีนัยสำคัญทางสถิติที่ระดับ .05 3) ผู้บริหารโรงเรียนเอกชนสอนศาสนาอิสลามที่มีอายุต่างกันมีความคิดเห็นเกี่ยวกับการบริหารความเสี่ยงโดยรวม แตกต่างกันอย่างมีนัยสำคัญทางสถิติที่ระดับ .05 4) ผู้บริหารโรงเรียนเอกชนสอนศาสนาอิสลาม ที่มีระดับการศึกษาต่างกันมีความคิดเห็นเกี่ยวกับการบริหารความเสี่ยงโดยรวมและรายด้านไม่แตกต่างกัน 5) ผู้บริหารโรงเรียนเอกชนสอนศาสนาอิสลามที่มีประสบการณ์การทำงานต่างกัน มีความคิดเห็นเกี่ยวกับการบริหารความเสี่ยง โดยรวมและรายด้านไม่แตกต่างกัน

กรณีการ พงศ์กิตติธัช (2553) ศึกษาสภาพและปัญหาการบริหารความเสี่ยงในโรงเรียนมัธยมศึกษา สังกัดสำนักงานเขตพื้นที่การศึกษานองคาย ผลการวิจัยพบว่า 1) สภาพการบริหารความเสี่ยงตามความคิดเห็นของผู้บริหารและครู อยู่ในระดับมากทั้งโดยรวมและรายด้าน และผู้บริหารกับครูมีความคิดเห็นเกี่ยวกับสภาพการบริหารความเสี่ยงไม่แตกต่างกันทั้งโดยรวมและรายด้าน 2) ปัญหาการบริหารความเสี่ยงตามความคิดเห็นของผู้บริหารและครูอยู่ในระดับน้อยทั้งโดยรวมและรายด้าน 3) ผู้บริหารในโรงเรียนทั้ง 3 ขนาด เห็นว่าโรงเรียนมีการบริหารความเสี่ยงอยู่ในระดับมากทั้งโดยรวมและรายด้าน และมีความคิดเห็นเกี่ยวกับสภาพการบริหารความเสี่ยงไม่แตกต่างกันทั้งโดยรวมและรายด้าน 4) ผู้บริหารในโรงเรียนทั้ง 3 ขนาด เห็นว่าโรงเรียนมีปัญหาการบริหารความเสี่ยงอยู่ในระดับน้อยทั้งโดยรวมและรายด้าน และผู้บริหารโรงเรียนทั้ง 3 ขนาดมีความเห็นเกี่ยวกับปัญหาการบริหารความเสี่ยงไม่แตกต่างกันทั้งโดยรวมและรายด้าน 5) ครูในโรงเรียนทั้ง 3 ขนาด เห็นว่าโรงเรียนมีการบริหารความเสี่ยงอยู่ในระดับมากทั้งโดยรวมและมีความคิดเห็นเกี่ยวกับสภาพการบริหารความเสี่ยงไม่แตกต่างกันทั้งโดยรวมและรายด้าน 6) ครูในโรงเรียนทั้ง 3 ขนาด เห็นว่าโรงเรียนมีการบริหารความเสี่ยงอยู่ในระดับน้อยทั้งโดยรวมและรายด้าน และมีความคิดเห็นเกี่ยวกับการบริหารความเสี่ยงโดยรวมไม่แตกต่างกัน เมื่อพิจารณารายด้านปรากฏว่าครูในโรงเรียนขนาดเล็ก และขนาดใหญ่เห็นว่าโรงเรียนมีปัญหาการบริหารความเสี่ยงด้านกลยุทธ์มากกว่าครูในโรงเรียนขนาดกลางนอกจากนั้นไม่แตกต่าง

กึ่งกาญจน์ คงจุน (2553) ได้ศึกษาเกี่ยวกับการบริหารจัดการความเสี่ยงทางด้านการศึกษาของผู้บริหารสถานศึกษากรณีศึกษาเขตพื้นที่การศึกษานราธิวาส เขต 3 ใน 40 ขอบข่ายการบริหารจัดการสถานศึกษาทั้ง 4 ด้าน คือ 1) การบริหารงานวิชาการ 2) การบริหารงานงบประมาณ 3) การบริหารงานบุคคล 4) การบริหารงานทั่วไป ผลการวิจัยพบว่า 1) ผู้บริหาร สถานศึกษาจะต้องเผชิญกับความเสี่ยงในการจัดการศึกษาด้านบริหารงานวิชาการคือผู้เรียนมี ผลสัมฤทธิ์ทางการเรียนต่ำ ด้านการบริหารงบประมาณคืองบประมาณจำกัด ด้านบริหารงานบุคคล คือความปลอดภัยและขวัญกำลังใจ ด้านบริหารงานทั่วไป คือผู้เรียนมีพฤติกรรมไม่พึงประสงค์และการบริหารจัดการโรงเรียนในฝันและได้ใช้กลยุทธ์ในการบริหารทั้ง 4 งาน มีการกระจายอำนาจ และสร้างเครือข่ายชุมชน

ปิยะรัตน์ เสนีย์ชัย (2553) การบริหารจัดการความเสี่ยงของผู้บริหารสถานศึกษา ตามทัศนะของข้าราชการครูสังกัดสำนักงานเขตพื้นที่การศึกษาประถมศึกษานราธิวาส เขต 2 การวิจัยครั้งนี้มีวัตถุประสงค์ เพื่อศึกษาและเปรียบเทียบการบริหารความเสี่ยงของผู้บริหารสถานศึกษาตามทัศนะของข้าราชการครูสังกัดสำนักงานเขตพื้นที่การศึกษาประถมศึกษานราธิวาสเขต 2 ตามตัวแปร ประสบการณ์ในการปฏิบัติงาน สถานที่ และขนาดของโรงเรียน กลุ่มตัวอย่างที่ใช้ในการวิจัยนี้ คือ ข้าราชการครู สังกัดสำนักงานเขตพื้นที่การศึกษาประถมศึกษานราธิวาส เขต 2 จำนวน 316 คน เครื่องมือในการวิจัยเป็นแบบสอบถาม มีค่าความเชื่อมั่น .979 ค่าร้อยละ ค่าเฉลี่ย ค่าเบี่ยงเบนมาตรฐาน การทดสอบค่าเอฟ และการเปรียบเทียบค่าสัมประสิทธิ์สหสัมพันธ์พหุคูณ ผลการวิจัยพบว่า 1) ระดับการบริหารความเสี่ยงของผู้บริหารสถานศึกษา ตามทัศนะของข้าราชการครู สังกัดสำนักงานเขตพื้นที่การศึกษาประถมศึกษานราธิวาส เขต 2 โดยภาพรวมและรายด้าน อยู่ในระดับมาก 2) การบริหารความเสี่ยงของผู้บริหารสถานศึกษา ตามทัศนะของข้าราชการครูสังกัดสำนักงานเขตพื้นที่การศึกษาประถมศึกษานราธิวาส เขต 2 ที่มีประสบการณ์การทำงานต่างกัน โดยภาพรวมไม่แตกต่าง ข้าราชการที่ปฏิบัติงานในโรงเรียนต่างอำเภอ ในสำนักงานเขตพื้นที่การศึกษาประถมศึกษานราธิวาส เขต 2 มีการแสดงทัศนะต่อการบริหารความเสี่ยงของผู้บริหาร แตกต่างกัน และข้าราชการครูที่ปฏิบัติหน้าที่ในโรงเรียนมีขนาดแตกต่างกัน มีทัศนะแตกต่างกัน โดยข้าราชการครูที่สังกัดในโรงเรียนขนาดเล็กมีทัศนะต่อการบริหารความเสี่ยงของผู้บริหารสถานศึกษาสูงกว่าข้าราชการครูที่สังกัดในโรงเรียนขนาดกลางและขนาดใหญ่

ประวัติ ยงบุตร (2555) ได้ศึกษาการพัฒนาารูปแบบการบริหารความเสี่ยงทั่วทั้งองค์กรในสำนักงานเขตพื้นที่การศึกษาประถมศึกษา โดยมีวัตถุประสงค์เพื่อพัฒนารูปแบบการบริหารความเสี่ยงทั่วทั้งองค์กรในสำนักงานเขตพื้นที่การศึกษาประถมศึกษาการดำเนินการวิจัยแบ่งออกเป็น 3 ขั้นตอนคือขั้นตอนที่ 1 การศึกษาความเสี่ยงทั่วทั้งองค์กรในสำนักงานเขตพื้นที่การศึกษาประถมศึกษาขั้นตอนที่ 2 การสร้างและตรวจสอบรูปแบบการบริหารความเสี่ยงทั่วทั้งองค์กรในสำนักงานเขตพื้นที่การศึกษาประถมศึกษาและขั้นตอนที่ 3 การประเมินรูปแบบการบริหารความเสี่ยงทั่วทั้งองค์กรในสำนักงานเขตพื้นที่การศึกษาประถมศึกษา ผลการวิจัยพบว่า 1. ผลการศึกษาการบริหารความเสี่ยงทั่วทั้งองค์กรในสำนักงานเขตพื้นที่การศึกษาประถมศึกษาอยู่ในระดับมากและแนวทางการบริหารความเสี่ยงทั่วทั้งองค์กรในสำนักงานเขตพื้นที่การศึกษาประถมศึกษา มี 3 องค์ประกอบ ได้แก่ 1) นโยบายการบริหารความเสี่ยง 2) โครงสร้างการบริหารความเสี่ยงและ 3) กระบวนการบริหารความเสี่ยง 2. ผลการสร้างและตรวจสอบรูปแบบการบริหารความเสี่ยงทั่วทั้งองค์กรในสำนักงานเขตพื้นที่การศึกษาประถมศึกษา พบว่า รูปแบบการบริหารความเสี่ยงทั่วทั้งองค์กรในสำนักงานเขตพื้นที่การศึกษาประถมศึกษามี 3 องค์ประกอบ คือ องค์ประกอบที่ 1 นโยบายการบริหารความเสี่ยง องค์ประกอบที่ 2 โครงสร้างการบริหารความเสี่ยงและองค์ประกอบที่ 3 กระบวนการบริหารความเสี่ยงมี 6 ขั้นตอนคือ 1) การกำหนดวัตถุประสงค์การบริหารความเสี่ยง 2) การระบุความเสี่ยง 3) การประเมินความเสี่ยง 4) การจัดการกับแต่ละความเสี่ยง 5) การสื่อสารความเสี่ยงและ 6) การเฝ้าระวังและติดตามความเสี่ยงซึ่งทุกองค์ประกอบมีความเหมาะสมอยู่ในระดับมากที่สุด 3. ผลการประเมินรูปแบบการบริหารความเสี่ยงทั่วทั้งองค์กรในสำนักงานเขตพื้นที่การศึกษาประถมศึกษา พบว่า รูปแบบการบริหารความเสี่ยงทั่วทั้งองค์กรในสำนักงานเขตพื้นที่การศึกษาประถมศึกษามีความเป็นไปได้อยู่ในระดับมาก

สาวิตรี ง้วนหอม (2556) ศึกษาปัจจัยความเสี่ยงกับประสิทธิผลของสถานศึกษาสังกัดเทศบาลกลุ่มการศึกษาท้องถิ่นที่ 1 การวิจัยครั้งนี้มีวัตถุประสงค์เพื่อทราบ 1) ปัจจัยความเสี่ยงในสถานศึกษา 2) ประสิทธิผลของสถานศึกษา 3) ความสัมพันธ์ระหว่างปัจจัยความเสี่ยงกับประสิทธิผลของสถานศึกษาในสถานศึกษาสังกัดเทศบาลกลุ่มการศึกษาท้องถิ่น 1 ผลการวิจัยพบว่า 1) ปัจจัยความเสี่ยงในสถานศึกษา โดยภาพรวมและรายด้านส่วนใหญ่อยู่ในระดับมาก โดยเรียงจากค่ามัธยฐานเลขคณิตมากไปหาน้อย ดังนี้ ปัจจัยความเสี่ยงด้านวัสดุทรัพยากร ปัจจัยความเสี่ยงด้านการบริหารจัดการ ปัจจัยความเสี่ยง ปัจจัยความเสี่ยงด้านประสิทธิภาพทางการเงิน ปัจจัยความเสี่ยงด้านปัญหาเศรษฐกิจ ปัจจัยความเสี่ยงต่อผลผลิตและบริการ ปัจจัยความเสี่ยงด้านบุคลากร ปัจจัยความเสี่ยงด้านเทคโนโลยี ปัจจัย

ความเสี่ยงด้านสังคมและวัฒนธรรม และปัจจัยความเสี่ยงในโครงสร้างนโยบายสถานศึกษา
 2) ประสิทธิภาพของสถานศึกษา โดยภาพรวมอยู่ในระดับปานกลาง เรียงลำดับค่าสัมประสิทธิ์
 คณิตได้ดังนี้ คุณภาพโดยทั่วไป ความพึงพอใจในการทำงาน และผลสัมฤทธิ์ทางการเรียน
 ของนักเรียน ซึ่งอยู่ในระดับมาก ส่วนการขาดงาน และการออกกลางคันของนักเรียน อยู่ใน
 ระดับน้อย 3) ปัจจัยความเสี่ยงกับประสิทธิผลของสถานศึกษา โดยภาพรวมมีความสัมพันธ์กัน
 ทางบวกในระดับปานกลาง อย่างมีนัยสำคัญทางสถิติที่ระดับ .01

เจริญ ศรีแสนปาง (2556) ได้ศึกษาการพัฒนาระบบการบริหารความเสี่ยงใน
 โรงเรียนประถมศึกษาโดยมีวัตถุประสงค์เพื่อ 1. ศึกษาสภาพความเสี่ยงและกระบวนการ
 บริหารความเสี่ยงในโรงเรียนประถมศึกษา 2. เพื่อพัฒนาระบบการบริหารความเสี่ยงใน
 โรงเรียนประถมศึกษา และ 3. ศึกษาผลการนำระบบการบริหารความเสี่ยงไปใช้ในโรงเรียน
 ประถมศึกษาพบว่า 1) สภาพความเสี่ยงและกระบวนการบริหารความเสี่ยงในโรงเรียน
 ประถมศึกษามีสภาพความเสี่ยง 4 ด้าน ได้แก่ ด้านวิชาการ ด้านงบประมาณ ด้านการ
 บริหารงานบุคคล และด้านการบริหารทั่วไป สำหรับกระบวนการบริหารความเสี่ยงในโรงเรียน
 ประถมศึกษามี 5 ขั้นตอนหลักได้แก่ การสื่อสารและทำความเข้าใจวัตถุประสงค์ขององค์กร
 การสำรวจและระบบความเสี่ยงการวิเคราะห์และประเมินความเสี่ยง การวางแผนและจัดการ
 ความเสี่ยงการติดตามตรวจสอบความเสี่ยง 2) ระบบการบริหารความเสี่ยงในโรงเรียน
 ประถมศึกษาประกอบด้วยด้านปัจจัยนำเข้าซึ่งประกอบด้วย 4 องค์ประกอบหลัก ดังนี้
 ด้านกลยุทธ์ ด้านการปฏิบัติการ ด้านการปฏิบัติตามระเบียบกฎหมายกฎเกณฑ์
 ด้านงบประมาณ 3) ผลการนำระบบการบริหารความเสี่ยงไปใช้ในโรงเรียนประถมศึกษา
 พบว่า ทั้ง 2 โรงเรียนผู้บริหารปฏิบัติงานอย่างมีประสิทธิภาพและเกิดประสิทธิผลครู
 ปฏิบัติงานอย่างมีประสิทธิภาพและเกิดประสิทธิผล และผู้เรียนมีคุณภาพตามมาตรฐาน
 การศึกษาขั้นพื้นฐานผู้เชี่ยวชาญด้านการบริหารความเสี่ยงในโรงเรียน ได้ทำการประเมิน
 รายงานผลการบริหารความเสี่ยงในโรงเรียน พบว่า เอกสารรายงานผลการบริหารความเสี่ยง
 มีความสอดคล้องกับสภาพความเป็นจริงของโรงเรียนการปฏิบัติงานมีคุณภาพสูงขึ้น
 ความเสี่ยงในโรงเรียนลดลงอยู่ในระดับที่ยอมรับได้ และผู้มีส่วนได้ส่วนเสียพึงพอใจในระบบ
 การบริหารความเสี่ยงในโรงเรียน

ปสุตา โอบษฐ์จันทร์ศรี (2556) ได้ศึกษารูปแบบการบริหารความเสี่ยงด้านนโยบาย
 และด้านกลยุทธ์ของโรงเรียนเอกชนระดับการศึกษาขั้นพื้นฐานสังกัดกระทรวงศึกษาธิการ
 ผลการวิจัยพบว่า ความเสี่ยงด้านนโยบายของโรงเรียนเอกชน ประกอบด้วย 6 องค์ประกอบ
 คือ เป้าหมายและวัตถุประสงค์ของนโยบาย ทรัพยากร การติดต่อสื่อสาร ลักษณะของ

หน่วยงานที่นำนโยบายไปปฏิบัติ สภาพสังคม เศรษฐกิจและการเมือง ความร่วมมือร่วมใจของผู้ปฏิบัติ ความเสี่ยงด้านกลยุทธ์ประกอบด้วย 5 องค์ประกอบ คือ การวิเคราะห์สภาพแวดล้อมของสถานศึกษา การกำหนดทิศทางของสถานศึกษา การกำหนดกลยุทธ์สถานศึกษา การปฏิบัติตามกลยุทธ์สถานศึกษา การควบคุมและการประเมินกลยุทธ์สถานศึกษา และการบริหารความเสี่ยงทั้งในด้านนโยบายและด้านกลยุทธ์ของโรงเรียนเอกชนพบว่า ความเสี่ยงทั้งสองด้านมีความสัมพันธ์กัน

พันธ์เทพ พัฒนจूरพันธ์ (2557) ได้ศึกษาการพัฒนากระบวนการบริหารความเสี่ยงสำหรับโรงเรียนเอกชนประเภทสามัญศึกษา การวิจัยครั้งนี้มีวัตถุประสงค์เพื่อ 1) เพื่อศึกษาสภาพการบริหารความเสี่ยงสำหรับโรงเรียนเอกชนประเภทสามัญศึกษา 2) เพื่อพัฒนาระบบการบริหารความเสี่ยงที่เหมาะสมสำหรับโรงเรียนเอกชนประเภทสามัญศึกษา 3) เพื่อประเมินผลการนำระบบการบริหารความเสี่ยงสำหรับโรงเรียนเอกชนที่พัฒนาขึ้นไปใช้ในโรงเรียนเอกชน ผลการวิจัยพบว่า 1. สภาพปัจจุบันระบบการบริหารความเสี่ยงสำหรับโรงเรียนเอกชน ประเภทสามัญศึกษา มีสภาพความเสี่ยง 4 ด้าน ได้แก่ 1) ด้านกลยุทธ์ 2) ด้านการปฏิบัติงาน 3) ด้านการเงิน 4) ด้านการปฏิบัติตามกฎระเบียบกฎหมาย สำหรับในด้านกระบวนการบริหารความเสี่ยงมีการดำเนินการอยู่ 5 ขั้นตอนได้แก่ 1) การกำหนดวัตถุประสงค์ 2) การระบุความเสี่ยง 3) การประเมินความเสี่ยง 4) การจัดการความเสี่ยง 5) การติดตามตรวจสอบความเสี่ยง 2. ระบบการบริหารความเสี่ยงสำหรับโรงเรียนเอกชนประเภทสามัญศึกษาประกอบด้วยด้านปัจจัยนำเข้าซึ่งประกอบด้วย 4 องค์ประกอบหลัก ดังนี้ 1) ด้านกลยุทธ์ ด้านการเงิน ด้านการปฏิบัติตามกฎระเบียบ/กฎหมาย ด้านกระบวนการดำเนินงานบุคคล และการบริหารงานทั่วไป 3 ผลจากการนำระบบการบริหารความเสี่ยงสำหรับโรงเรียนเอกชนประเภทสามัญศึกษาไปใช้พบว่า 1) ผู้บริหารครูมีความรู้ความเข้าใจในการบริหารความเสี่ยงอยู่ในระดับมาก 2) ผู้บริหารครูปฏิบัติงานอย่างมีประสิทธิภาพและเกิดประสิทธิผล 3) ผู้เรียนมีคุณภาพตามมาตรฐานการศึกษาขั้นพื้นฐาน

ขวัญญานันท์ แก้วนุชชนาว์ชร (2559) ศึกษาการบริหารจัดการความเสี่ยงในการทำงานของโรงเรียนมัธยมศึกษาในอำเภอท่าใหม่ จังหวัดจันทบุรี สังกัดสำนักงานเขตพื้นที่การศึกษามัธยมศึกษา เขต 17 การวิจัยครั้งนี้มีจุดมุ่งหมายเพื่อศึกษาและเปรียบเทียบการบริหารจัดการความเสี่ยงของโรงเรียนมัธยมศึกษา ในอำเภอท่าใหม่ จังหวัดจันทบุรี สังกัดสำนักงานเขตพื้นที่การศึกษามัธยมศึกษาเขต 17 ผลการวิจัยพบว่า 1) การบริหารจัดการความเสี่ยงในการทำงานของโรงเรียนมัธยมศึกษา ในอำเภอท่าใหม่ จังหวัดจันทบุรี สังกัดสำนักงานเขตพื้นที่การศึกษามัธยมศึกษาจันทบุรี เขต 17 โดยรวมอยู่ในระดับมาก

2) การบริหารจัดการความเสี่ยงในการทำงานโรงเรียนมัธยมศึกษา ในอำเภอท่าใหม่จังหวัดจันทบุรี สังกัดสำนักงานเขตพื้นที่การศึกษามัธยมศึกษาจันทบุรี เขต 17 ตามความคิดเห็นของครู จำแนกตามวุฒิการศึกษา โดยรวมและรายด้านแตกต่างกันอย่างไม่มีนัยสำคัญทางสถิติ

3) การบริหารจัดการความเสี่ยงในการทำงานโรงเรียนมัธยมศึกษา ในอำเภอท่าใหม่จังหวัดจันทบุรี สังกัดสำนักงานเขตพื้นที่การศึกษามัธยมศึกษาจันทบุรี เขต 17 ตามความคิดเห็นของครูจำแนกตามประสบการณ์ในการทำงาน โดยรวมแตกต่างกันอย่างไม่มีนัยสำคัญทางสถิติที่ระดับ .05 ยกเว้นด้านปัจจัยภายนอก ที่พบว่า ความเสี่ยงของผู้ที่มีประสบการณ์ต่ำกว่า 5 ปี แตกต่างกับครูที่มีประสบการณ์ 5-10 ปี อย่างมีนัยสำคัญทางสถิติ

ธัญญารัตน์ สายใหม่ (2560) ศึกษาการบริหารความเสี่ยงของโรงเรียนขนาดเล็ก สังกัดสำนักงานเขตพื้นที่การศึกษาจังหวัดปทุมธานี การวิจัยครั้งนี้มีวัตถุประสงค์เพื่อ 1) ศึกษากระบวนการบริหารความเสี่ยงของผู้อำนวยการสถานศึกษาและครูของโรงเรียนขนาดเล็ก สังกัดสำนักงานเขตพื้นที่การศึกษาจังหวัดปทุมธานี และ 2) เปรียบเทียบการบริหารความเสี่ยงของผู้อำนวยการสถานศึกษาและครูของโรงเรียนขนาดเล็ก สังกัดสำนักงานเขตพื้นที่การศึกษาจังหวัดปทุมธานี ผลการวิจัยพบว่า 1) การบริหารความเสี่ยงของผู้อำนวยการสถานศึกษาและครูของโรงเรียนขนาดเล็ก สังกัดสำนักงานเขตพื้นที่การศึกษาจังหวัดปทุมธานี มีระดับการปฏิบัติการบริหารความเสี่ยงเฉลี่ยอยู่ในระดับการมาก และ 2) การบริหารความเสี่ยงของผู้อำนวยการสถานศึกษาและครูโรงเรียนขนาดเล็ก สังกัดสำนักงานเขตพื้นที่การศึกษาจังหวัดปทุมธานี พบว่า การบริหารความเสี่ยงด้านการเงินแตกต่างกันมากที่สุด โดยผู้อำนวยการสถานศึกษามีค่าเฉลี่ยเท่ากับ 3.44 มีค่าส่วนเบี่ยงเบนมาตรฐานเท่ากับ 0.79

ปณิตดา แก้วศรี (2560) ศึกษาเรื่อง แนวทางการบริหารความเสี่ยงด้านการเสริมสร้างประสิทธิภาพในการปฏิบัติราชการในโรงเรียนสังกัดสำนักงานเขตพื้นที่การศึกษาประถมศึกษาปทุมธานี การวิจัยครั้งนี้มีวัตถุประสงค์เพื่อ 1) ศึกษาสภาพปัจจุบันและสภาพที่พึงประสงค์ของการบริหารความเสี่ยงด้านการเสริมสร้างประสิทธิภาพในการปฏิบัติราชการ ในโรงเรียนสังกัดสำนักงานเขตพื้นที่การศึกษาประถมศึกษาปทุมธานี 2) ศึกษาความต้องการจำเป็นของการบริหารความเสี่ยงด้านการเสริมสร้างประสิทธิภาพในการปฏิบัติราชการ ในโรงเรียนสังกัดสำนักงานเขตพื้นที่การศึกษาประถมศึกษาปทุมธานี และ 3) เสนอแนวทางการบริหารความเสี่ยงด้านการเสริมสร้างประสิทธิภาพในการปฏิบัติราชการในโรงเรียนสังกัดสำนักงานเขตพื้นที่การศึกษาประถมศึกษาปทุมธานี ผลการวิจัยพบว่า แนวทางการบริหารความเสี่ยงด้านการเสริมสร้างประสิทธิภาพในการปฏิบัติราชการในโรงเรียน สังกัดสำนักงานเขตพื้นที่การศึกษาประถมศึกษาปทุมธานี มีแนวทางการปฏิบัติราชการในโรงเรียน สังกัด

สำนักงานเขตพื้นที่การศึกษาประถมศึกษาปทุมธานี มีแนวทางการบริหารตามลำดับ คือ 1) ด้านการกำกับและควบคุมความเสี่ยง 2) ด้านการค้นหาและวิเคราะห์ความเสี่ยง 3) ด้านการประเมินความเสี่ยง 4) ด้านการจัดการความเสี่ยงและระบบสารสนเทศ และ 5) ด้านการกำหนดนโยบายและกำหนดวัตถุประสงค์

สุขะมุขี เรื่องอ่อน และประกอบ คุณารักษ์ (2561) ศึกษาการบริหารความเสี่ยงของโรงเรียนประถมศึกษาในเขตพัฒนาพิเศษเฉพาะกิจภาคใต้ของประเทศไทย ผลการศึกษาพบว่าผู้บริหารโรงเรียนมีความคิดเห็นต่อการบริหารความเสี่ยงอยู่ในระดับมาก เมื่อพิจารณาเป็นรายด้านมีระดับการบริหารความเสี่ยง อยู่ในระดับสูงสุด คือ ความเสี่ยงด้านความมั่นใจทางการศึกษาอยู่ในระดับมาก รองลงมา คือ ความเสี่ยงด้านการปฏิบัติตามกฎหมายและระเบียบอยู่ในระดับมาก ความเสี่ยงด้านทรัพยากรและสิ่งแวดล้อมอยู่ในระดับมาก ความเสี่ยงด้านการดำเนินงานอยู่ในระดับมาก ความเสี่ยงด้านการเงินอยู่ในระดับมาก ความเสี่ยงด้านกลยุทธ์อยู่ในระดับมาก และด้านที่มีระดับการบริหารความเสี่ยง อยู่ในระดับต่ำสุดคือ ความเสี่ยงด้านทรัพยากรมนุษย์อยู่ในระดับมาก นอกจากนี้ การบริหารความเสี่ยงด้านกลยุทธ์ โรงเรียนควรมีแผนพัฒนาคุณภาพการศึกษาที่เกิดจากการมีส่วนร่วมของภาคีเครือข่าย ทุกภาคส่วนที่สอดคล้องกับนโยบายกระทรวงศึกษาธิการและระเบียบกฎหมาย ความเสี่ยงด้านการดำเนินงาน โรงเรียนควรดำเนินงานให้ชุมชนมีบทบาทสำคัญ ความเสี่ยงด้านการเงินโรงเรียนควรจัดสรรงบประมาณกิจกรรมการสร้างสัมพันธ์ที่ดีต่อชุมชน การบริหารความเสี่ยงด้านการบริหารงานตามกฎหมายและระเบียบโรงเรียนควรปฏิบัติตามกฎหมายอย่างเคร่งครัด การบริหารความเสี่ยงด้านทรัพยากรมนุษย์ผู้บริหารควรสร้างขวัญกำลังใจให้ครูและบุคลากร ความเสี่ยงด้านความมั่นใจทางการศึกษา โรงเรียนควรดำเนินงานอย่างจริงจังในการสร้างคุณภาพการศึกษาให้ประจักษ์ให้เป็นที่ยอมรับแก่ชุมชน ความเสี่ยงด้านทรัพยากรและสิ่งแวดล้อมผู้บริหารควรมีการประเมินผลการดำเนินงานที่เป็นสถานการณ์ความพึงพอใจจากนักเรียน ครู และผู้ปกครอง

ภารุจิรี กำแพง, สรายุทธ์ เศรษฐขจร และวิชาญ สาคุณ (2563) วิจัยเรื่อง รูปแบบการบริหารความเสี่ยง ของโรงเรียนเอกชนประเภทสามัญศึกษาในกรุงเทพมหานคร การวิจัยครั้งนี้มีวัตถุประสงค์เพื่อ 1. เพื่อศึกษาสภาพการบริหารความเสี่ยงของโรงเรียนเอกชนประเภทสามัญศึกษาในกรุงเทพมหานคร 2. เพื่อพัฒนารูปแบบการบริหารความเสี่ยงของโรงเรียนเอกชนประเภทสามัญศึกษาในกรุงเทพมหานครและ 3. เพื่อประเมินความเป็นไปได้ของรูปแบบการบริหารความเสี่ยงของโรงเรียนเอกชนประเภทสามัญศึกษา ในกรุงเทพมหานคร ผลการวิจัยพบว่า 1 สภาพการ บริหารความเสี่ยง ของโรงเรียนเอกชนประเภทสามัญศึกษา

ในกรุงเทพมหานคร พบว่ามีระดับการดำเนินงานบริหารความเสี่ยงในระดับมากทุกด้าน โดยเรียงลำดับการบริหารงานบริหารความเสี่ยงจากระดับมากไปน้อย ได้แก่ องค์ประกอบด้านโครงสร้างการบริหารความเสี่ยง องค์ประกอบด้านกระบวนการบริหารความเสี่ยง และองค์ประกอบด้านนโยบายการบริหารความเสี่ยงตามลำดับ 2. รูปแบบการบริหารความเสี่ยง ของโรงเรียนเอกชนประเภท 3 การศึกษาในกรุงเทพฯ ประกอบด้วย 3 ด้าน ได้แก่ 1) องค์ประกอบด้านนโยบายของการบริหารความเสี่ยง 2) องค์ประกอบด้านโครงสร้างการบริหารความเสี่ยงและ 3) องค์ประกอบด้านกระบวนการบริหารความเสี่ยง ผลการวิเคราะห์ องค์ประกอบเชิงยืนยันพบว่า มีความกลมกลืนกับข้อมูลเชิงประจักษ์ดี 3. ความเป็นไปได้ของรูปแบบการบริหารความเสี่ยงของโรงเรียนเอกชนประเภทสามัญศึกษาในกรุงเทพมหานคร โดยภาพรวมอยู่ในระดับมาก

ชัตติยา ดวงสำราญ (2564) ได้ศึกษาบริหารความเสี่ยงอย่างไรให้องค์กรไว้วิฤกฤต โดยกำหนดขั้นตอนการบริหารความเสี่ยงมี 5 ขั้นตอน ที่สำคัญ คือ 1) สภาพแวดล้อมภายในองค์กร 2) การประเมินความเสี่ยง โดยมีการกำหนดวัตถุประสงค์ การระบุความเสี่ยง การประเมินความเสี่ยง และการตอบสนองความเสี่ยง 3) กิจกรรมการควบคุม 4) ข้อมูลและการติดต่อสื่อสาร และ 5) การติดตาม หากต้องการให้องค์กรประสบผลสำเร็จตามจุดหมายขององค์กรที่มีการบริหารความเสี่ยงที่มีประสิทธิภาพต้องประกอบด้วย การมีโครงสร้างการบริหารจัดการความเสี่ยง ที่แข็งแกร่ง มีความเข้าใจในเรื่องความเสี่ยงขององค์กรอย่างทั่วถึงและชัดเจน มีการจัดทำแผนกลยุทธ์ความเสี่ยงให้ชัดเจนและให้ความสำคัญในแบบเดียวกับวัตถุประสงค์ของแผนกลยุทธ์และตัวขับเคลื่อนหลัก มีวัฒนธรรมและความสามารถในการบริหารความเสี่ยงที่เข้มแข็ง มีการทบทวนอย่างต่อเนื่องในเรื่องของกรอบความเสี่ยง ระดับที่ยอมรับได้ และการให้ค่าต่าง ๆ การใช้ภาษาและบรรทัดฐานของความเสี่ยงเดียวกัน มีการจัดลำดับและประสานสัมพันธ์ความเสี่ยงที่ชัดเจน มีสายการรับผิดชอบที่ตรวจสอบได้อย่างชัดเจน สมาชิกให้ความสำคัญในเรื่องความถูกต้องตามกฎหมายอย่างเข้มข้น มีการกำกับดูแลและทบทวนความเสี่ยงอย่างต่อเนื่อง มีกระบวนการที่มีประสิทธิภาพและประสิทธิผลโดยใช้เครื่องมือและเทคโนโลยีที่เหมาะสม และมีความมุ่งมั่นต่อการปรับปรุง การอบรมและการเรียนรู้อย่างต่อเนื่อง

งานวิจัยต่างประเทศ

ดอร์ฟแมน เฟอ์กูสัน และเฟอ์กูสัน (Dorfman, Ferguson and Ferguson, 2006) ศึกษาเรื่องการออกแบบหลักสูตรในการบริหารความเสี่ยงและการศึกษาเกี่ยวกับการประกัน การวิจัยนี้บันทึกด้วยการนำเสนอการค้นคว้าจากคณะสำรวจหลักสูตรการออกแบบในด้านการ บริหารจัดการความเสี่ยงและการศึกษาการประกันภัยหลายหลักสูตรอ้างอิงมุมมองพื้นฐาน ด้านการศึกษา RMI รวมถึงองค์ประกอบสำคัญการบริหารจัดการความเสี่ยง ผลประโยชน์ ลูกจ้างคณะ RMI ตามด้วยประชากรที่มีความแตกต่างรวมถึงเพศด้วย ตำแหน่ง สถานภาพ ประสบการณ์ด้านการบริหารจัดการคณะกรรมการปริญญาโทปริญญาตรี คณะกรรมการฝ่ายบริหาร ที่มีประสบการณ์ความเชี่ยวชาญด้านการศึกษาวิชาชีพและมุมมองด้านการศึกษาสถาบัน คณะที่ได้รับการศึกษาวิจัยในมหาวิทยาลัย คณะที่ยอมรับต่อการวิจัยในสถาบันของตนเอง มากกว่าการมองที่สำคัญของหลักสูตรเป็นแนวคิด รวมถึงการพัฒนาการศึกษารายกรณี ด้านการค้าเศรษฐกิจหรือเศรษฐศาสตร์ กฎหมายตามสัญญาและการตลาด หลักสูตรการขาย แยกความสนใจในการศึกษาในระดับมหาวิทยาลัยหรือแผนการเรียนแบบ RMI ไว้และพัฒนา ส่วนที่มีประโยชน์ให้ดีขึ้น

เฮลซุท และจอง (Helsout and Jong, 2006) ศึกษาการบริหารความเสี่ยงในการศึกษา ระดับมหาวิทยาลัยและการวิจัยในเนเธอร์แลนด์ การศึกษานี้เพื่อทดสอบความเสี่ยงในการศึกษา ระดับมหาวิทยาลัยและวิจัยพื้นฐานในการจัดประเภทความรู้ความเข้าใจ 3 ประเภท ประโยชน์ ที่จะเกิดกับความรู้ ความคิด ความสนใจที่ง่ายกว่าในการมองเห็นความเสี่ยงในการศึกษา ระดับมหาวิทยาลัย อะไรคือความเสี่ยงที่เกิดขึ้นในการพัฒนาสังคม (สังคมขนาดเล็ก) และอะไร คือความเสี่ยงต่อการสร้างพื้นฐานการศึกษาที่ไม่ได้เกิดจากความแตกต่างด้านปัจจัยภายใน องค์กรอื่น (การศึกษาภายในองค์กร) ผลลัพธ์จากการสำรวจด้วยการแจกแจงแบบสอบถาม ประชุม และสัมภาษณ์ พบว่าสถาบันการศึกษาระดับมหาวิทยาลัยยังไม่เป็นไปอย่างต่อเนื่อง ยังมีนโยบายผสมผสานด้านความปลอดภัย การรักษาความปลอดภัยและนักศึกษาที่มีขอบเขต จำกัดต่อการรับรู้ความแตกต่างระหว่างตัวแปรมากที่สุด น้อยที่สุดต่อความเสี่ยงที่เกิดขึ้น ภายในสิ่งแวดล้อมโดยไม่มีกำบังกันในเวลาเดียวกันไม่มีการสร้างความมุ่งมั่นเพื่อแบ่งปัน ประสบการณ์ที่เกิดขึ้นเฉพาะภายในบุคคลในสถาบันเกิดปัญหาด้านข้อสาวบ้อย ๆ กับเจ้าหน้าที่ และนักศึกษานโยบายด้านความปลอดภัยและการรักษาความปลอดภัยและสิ่งทำให้เกิดผลนั้น ยังไม่มีแน่นอน

โดนัลด์ และมูห์ลบาซ (Donald and Muehlbach, 2008) ศึกษาความสัมพันธ์ของการบริหารความเสี่ยง: แผนการศึกษาอย่างต่อเนื่อง การศึกษาครั้งนี้มีวัตถุประสงค์เพื่อ 1) ทำความเข้าใจและอธิบายความสัมพันธ์ระหว่างการบริหารความเสี่ยงต่อการวางแผนการศึกษาต่อเนื่อง 2) ทำความเข้าใจและเพื่อกำหนดทิศทางการตัดสินใจในการบริหารความเสี่ยงต่อการศึกษาต่อเนื่อง 3) วางแผนการศึกษาต่อเนื่อง ขอบเขตของการวิจัย โดยเก็บรวบรวมข้อมูลจากการประชุมปรึกษาหารือระหว่างประเทศ ใช้กลุ่มตัวอย่าง 151 รายการ ผลการวิจัยพบว่า 1) การวางแผนการหลีกเลี่ยงความเสี่ยงเป็นแนวทางที่ดีที่สุดสำหรับการบริหารจัดการความเสี่ยงของการศึกษาต่อเนื่อง 2) การสามารถควบคุมความเสี่ยงจะมีต่อการบริหารความของการศึกษาต่อเนื่อง 3) การถ่ายโอนความเสี่ยงจะทำให้ลดความเสี่ยงในการศึกษาต่อเนื่องลดลง และ 4) การบริหารความเสี่ยงจะต้องสร้างความเข้าใจและมีการวางแผนและการทำงานร่วมกัน มีความเชื่อมั่นและยอมรับเทคนิคบริหารความเสี่ยง

เฟนเซล และ โอ' เบรนนัน (Fenzel and O'Brennan, 2013 อ้างถึงในน้ำทิพย์ ม่วงปłod, 2560) ได้ศึกษาวิจัยเรื่องการศึกษารisk ของเด็กชาวอเมริกันที่อาศัยอยู่ในแอฟริกา ต่อบรรยากาศแรงจูงใจและผลสัมฤทธิ์ทางวิชาการที่มีต่อโรงเรียน ชั้นประถมศึกษาตอนปลาย ชาวอเมริกันในแอฟริกาจำนวน 283 คนการศึกษาพบว่าเป็นไปตามสมมติฐานข้อมูลจากการวิจัยสนับสนุนโมเดลที่กำหนดและเสนอแนะถึงความสำคัญของสิ่งแวดล้อมของโรงเรียนซึ่งนักเรียนเห็นว่าเป็นสิ่งที่ดีน่าสนุกและเพลิดเพลินใจและควรมีข้อตกลงทางวิชาการระหว่างนักเรียนที่อาศัยอยู่ในเขตพื้นที่เสี่ยงด้วยผลการวิจัยดังกล่าวมีความสำคัญต่อบทบาทของครูในการสร้างบรรยากาศเช่นเดียวกัน

สกอต และคณะ (Scott et al., อ้างถึงใน ดวงใจ ช่วยตระกูล, 2551) ได้ศึกษางานวิจัยเรื่องการจัดกลุ่มเด็กนักเรียนระดับมัธยมปลาย ที่ตกอยู่ในความเสี่ยง อิทธิพลที่แสดงออกในทางรุนแรงต่อสังคมและปัจจัยป้องกันในสถานศึกษาจากการวิจัยเป็นรายกลุ่มของนักเรียนระดับมัธยมปลายในนักเรียนเชื้อสายลาตินอเมริกาและแอฟริกันอเมริกันจำนวน 789 คน ซึ่งอาจเป็นกลุ่มเด็กที่ตกอยู่ในความเสี่ยง ได้หลายรูปแบบโดยใช้ให้เด็กรายงานตนเองระดับความเชื่อมั่นในสถานศึกษาของตนเองแรงจูงใจในการไปโรงเรียนความรู้สึกว่าได้รับการเอาใจใส่จากครอบครัวความสัมพันธ์กับครูและเพื่อน ๆ การแสดงออกซึ่งความรุนแรงและการจัดกลุ่มนักเรียนออกเป็น 6 กลุ่มพบว่าในจำนวนนี้ 5 กลุ่มสามารถจัดเป็นกลุ่มที่ตกอยู่ในความเสี่ยงได้คือในส่วนที่มีความเครียดในสถานศึกษา ปัญหาสุขภาพระดับการเรียน และระยะเวลาที่ใช้ในโรงเรียนการแสดงออกซึ่งความรุนแรงเป็นลักษณะที่แปลกแยกของเด็กที่อาจจำแนกได้เป็นกลุ่มที่เปราะบางที่สุด และการฟื้นฟูกลับสู่สภาพเดิมถูกจำเป็นประเภทปรับตัวกลับใจจะมี

ผลการเรียนที่ดีกว่าเด็กที่ดูโตมาจากชุมชนที่มีรายได้น้อยในเมือง จะมีการพัฒนาการในทางบวก แม้จะต้องเผชิญกับพฤติกรรม และอุปสรรค ที่ทำลาย ผลการวิจัยพบว่า เด็กที่จัดว่าเป็นกลุ่ม ที่ตกอยู่ในความเสี่ยงจะต้องทำการศึกษาและจัดการจัดกลุ่มกันอย่างละเอียดโดยมุ่งศึกษาแยก เป็นเพศและเผ่าพันธุ์ เด็กนักเรียนที่ตกอยู่ในความเสี่ยงนี้สร้างปัญหาในการจัดการเรียนการสอน มาก จึงต้องมีการศึกษาเพื่อจัดกลุ่มเด็กนักเรียนว่าตกอยู่ในความเสี่ยงมากความเสี่ยงน้อย เพียงใดและสามารถแก้ไขให้กับพื้นที่สภาพที่ไม่เสี่ยงได้หรือไม่ โดยพบว่าเด็กกลุ่มที่มีความเสี่ยงมากจะมีผลการเรียนต่ำ และขาดแรงจูงใจให้เรียนต่อจนจบ ส่วนมากจะไม่ค่อยมาโรงเรียน และออกจากโรงเรียนกลางคัน หรือไม่สามารเรียนจนจบชั้นมัธยมปลาย หรือเรียนไม่จบชั้น ปริญญาตรีในมหาวิทยาลัยต้องออกมาหางานที่ไม่ต้องใช้ทักษะมากแค่ทำงานให้มีรายได้พอ เลี้ยงชีพเท่านั้นเด็กที่ตกอยู่ในความเสี่ยงนั้นสามารถจัดกลุ่มได้โดยศึกษาประวัติด้านต่าง ๆ ดังนี้

- 1) เป็นเด็กที่อยู่ในชุมชนที่มีรายได้น้อยสัมพันธ์กับความรุนแรงในชุมชนมามาก
- 2) ระดับความสัมพันธ์กับครูและเพื่อน ๆ
- 3) มีประสิทธิภาพตัวตนเพียงใด
- 4) มีแรงจูงใจภายในอย่างไร
- 5) มีปัจจัยป้องกัน เช่นความรู้สึกว่าได้รับการดูแลจากครอบครัวความสัมพันธ์กับครูและเพื่อน ๆ
- 6) ปัจจัยสิ่งแวดล้อมเช่น เด็กที่มาจากชุมชนที่มีรายได้น้อย
- 7) ปัจจัยทางร่างกายเช่นสุขภาพ สุขภาพร่างกายและจิตใจ

Ak and Sahin (2021) ได้ทำการวิจัยเรื่อง การวิเคราะห์ความคิดเห็นของผู้บริหาร โรงเรียนและครูเกี่ยวกับการจัดการความเสี่ยงของโรงเรียนในกรอบแนวคิดรูปแบบการบริหาร ความเสี่ยงกับการควบคุมภายใน โดยรวบรวมความคิดเห็นจากผู้บริหารโรงเรียนและครูมา ประกอบการวัดผลความเสี่ยงที่ต้องได้รับ เมื่อพิจารณาตามหลักการบริหารที่สำคัญแล้วพบว่า ความเสี่ยงเป็นเรื่องสำคัญอย่างยิ่งที่เกิดขึ้นในโรงเรียน ผลการวิจัยพบว่า วัฒนธรรมองค์กร ต้องได้รับการสร้างและพัฒนาให้เป็นเรื่องพื้นฐานของความเสี่ยงในมุมมองของผู้ปฏิบัติงาน ในทุก ๆ กิจกรรมของหน่วยงานนั้น ๆ การควบคุมภายในได้รับการออกแบบเป็นหนึ่งใน 5 องค์ประกอบของการสร้างวัฒนธรรมองค์กรที่ใช้ฐานการจัดการความเสี่ยงจากการสร้าง ความสัมพันธ์ของปัจจัยต่าง ๆ ในหลากหลายมิติเข้าด้วยกัน การควบคุมสภาพแวดล้อมเป็นหนึ่งใน ปัจจัยสำคัญที่จะนำไปสู่การสร้างเป็นวัฒนธรรมที่ดี ต้องเกิดจากการสร้างวัฒนธรรมที่เอื้อต่อ การลดความเสี่ยง เช่น สอดแทรกพฤติกรรมทางจริยธรรม ความซื่อสัตย์ ความโปร่งใส ความยุติธรรม การสื่อสาร และความรับผิดชอบในกลุ่มพนักงาน รูปแบบที่เกิดขึ้นในระบบจะไม่สามารถทำงานอย่างถูกต้องจากระบบการควบคุมภายในได้ หากเจ้าหน้าที่ของหน่วยงานนั้น จะไม่ปฏิบัติตามหลักจริยธรรม

จากการศึกษาเอกสารและงานวิจัยที่เกี่ยวข้องทั้งในประเทศและต่างประเทศ แสดงให้เห็นว่า ความเสี่ยงในการบริหารจัดการสถานศึกษามีหลายปัจจัย มีทั้งปัจจัยภายนอก และปัจจัยภายในสถานศึกษา และตัวความเสี่ยงก็อาจเป็นสาเหตุทำให้การบริหารจัดการสถานศึกษาไม่ประสบผลสำเร็จ ดังนั้น ผู้บริหารจึงควรหาวิธีการที่จะบริหารจัดการหรือป้องกันไม่ให้เหตุการณ์ต่าง ๆ เกิดขึ้น หรือเมื่อเกิดขึ้นแล้วควรหาวิธีบริหารจัดการความเสี่ยง ให้เป็นที่ยอมรับได้เพื่อการบริหารจัดการจะได้ประสบผลสำเร็จตามเป้าหมายที่วางไว้



บทที่ 3

วิธีดำเนินการวิจัย

การวิจัยเรื่อง รูปแบบการบริหารจัดการความเสี่ยงของสถานศึกษาในสำนักงานเขตพื้นที่การศึกษาประถมศึกษาปทุมธานี เป็นการวิจัยแบบผสมผสาน (Mixed methods) ใช้ระเบียบวิธีวิจัยเชิงคุณภาพ (Qualitative research) และระเบียบวิธีวิจัยเชิงปริมาณ (Quantitative research) มีวัตถุประสงค์เพื่อ

1. เพื่อศึกษาปัจจัยเชิงสาเหตุของความเสี่ยงในการบริหารจัดการของสถานศึกษาในสำนักงานเขตพื้นที่การศึกษาประถมศึกษาปทุมธานี
2. เพื่อสร้างรูปแบบการบริหารจัดการความเสี่ยงของสถานศึกษาในสำนักงานเขตพื้นที่การศึกษาประถมศึกษาปทุมธานี
3. เพื่อประเมินรูปแบบการบริหารจัดการความเสี่ยงของสถานศึกษาในสำนักงานเขตพื้นที่การศึกษาประถมศึกษาปทุมธานี

เป็นการวิจัยและพัฒนาโดยใช้วิธีวิจัยแบบผสมผสาน (Mix Method) โดยแบ่งการวิจัยออกเป็น 3 ระยะ ดังนี้

ระยะที่ 1 ศึกษาข้อมูลเกี่ยวกับปัจจัยเชิงสาเหตุของความเสี่ยงในการบริหารจัดการของสถานศึกษาในสำนักงานเขตพื้นที่การศึกษาประถมศึกษาปทุมธานี

ระยะที่ 2 สร้างการบริหารจัดการความเสี่ยงของสถานศึกษาในสำนักงานเขตพื้นที่การศึกษาประถมศึกษาปทุมธานี

ระยะที่ 3 ประเมินรูปแบบการบริหารจัดการความเสี่ยงของสถานศึกษา ในสำนักงานเขตพื้นที่การศึกษาประถมศึกษาปทุมธานี

เพื่อให้การวิจัยเป็นไปอย่างมีระบบและบรรลุวัตถุประสงค์ที่กำหนดไว้ผู้วิจัยได้กำหนดรายละเอียดระยะการดำเนินการ ดังต่อไปนี้

ขั้นตอนการวิจัย

การวิจัยเรื่องรูปแบบการบริหารจัดการความเสี่ยงของสถานศึกษาในสำนักงานเขตพื้นที่การศึกษาประถมศึกษาปทุมธานี เป็นการวิจัยและพัฒนา (Research and Development) ซึ่งมีวิธีดำเนินการ 3 ขั้นตอน ดังนี้

ตาราง 6 แสดงระยะการดำเนินการวิจัย

ระยะ	วิธีการดำเนินการวิจัย	ผลลัพธ์
1. ศึกษาปัจจัยเชิงสาเหตุของความเสียหายของสถานศึกษาในสำนักงานเขตพื้นที่การศึกษาประถมศึกษาปทุมธานี	1. ศึกษาเอกสารและงานวิจัยที่เกี่ยวข้องกับการบริหารจัดการสถานศึกษาในสำนักงานเขตพื้นที่การศึกษาประถมศึกษาปทุมธานี 2. วิเคราะห์ปัจจัยเชิงสาเหตุที่ส่งผลกระทบต่อความเสี่ยงของสถานศึกษา โดยหาค่าสหสัมพันธ์ (Multiple Correlation) และ Path Analysis 3. วิเคราะห์ องค์ประกอบ เชิงยืนยัน (Confirmatory factor analysis: CFA)	- ปัจจัยเชิงสาเหตุที่ส่งผลกระทบต่อความเสี่ยงของสถานศึกษาในสำนักงานเขตพื้นที่การศึกษาประถมศึกษาปทุมธานี
2. สร้างรูปแบบการบริหารจัดการความเสี่ยงของสถานศึกษาในสำนักงานเขตพื้นที่การศึกษาประถมศึกษาปทุมธานี	1. ศึกษาแนวทางการสร้างรูปแบบจากเอกสารและงานวิจัยที่เกี่ยวข้อง 2. นำผลจากการศึกษาในขั้นตอนที่ 1 กำหนดประเด็นในการสร้างรูปแบบการบริหารจัดการความเสี่ยงของสถานศึกษาในสำนักงานเขตพื้นที่การศึกษาประถมศึกษาปทุมธานี 3. ตรวจสอบและปรับปรุงรูปแบบการบริหารจัดการความเสี่ยงของสถานศึกษาในสำนักงานเขตพื้นที่การศึกษาประถมศึกษาปทุมธานีที่สร้างขึ้นโดยผู้เชี่ยวชาญด้วยวิธีการสนทนากลุ่ม (Focus Group)	- ร่างรูปแบบการบริหารจัดการความเสี่ยงของสถานศึกษาในสำนักงานเขตพื้นที่การศึกษาประถมศึกษาปทุมธานี - ความคิดเห็นข้อเสนอแนะของผู้เชี่ยวชาญเพื่อปรับปรุงรูปแบบการบริหารจัดการความเสี่ยง - รูปแบบการบริหารจัดการความเสี่ยงของสถานศึกษาในสำนักงานเขตพื้นที่การศึกษาประถมศึกษาปทุมธานีที่ปรับแล้ว

ตาราง 6 (ต่อ)

ระยะ	วิธีการดำเนินการวิจัย	ผลลัพธ์
3. ประเมินรูปแบบ การบริหารจัดการ ความเสี่ยงของ สถานศึกษาใน สำนักงานเขตพื้นที่ การศึกษา ประถมศึกษา ปทุมธานี	1. ประเมินความเหมาะสมและความ เป็นไปได้ของรูปแบบการบริหารจัดการ ความเสี่ยงของสถานศึกษาใน สำนักงานเขตพื้นที่การศึกษา ประถมศึกษาปทุมธานี โดยผู้ประเมิน คือ ผู้เกี่ยวข้องกับการบริหารความ เสี่ยงในสถานศึกษา ได้แก่ ผู้บริหาร ครู ผู้รับผิดชอบ	- ผลการประเมินความเหมาะสมและ ความเป็นไปได้ของรูปแบบการบริหาร จัดการความเสี่ยงของสถานศึกษาใน สำนักงานเขตพื้นที่การศึกษา ประถมศึกษาปทุมธานี

ในการดำเนินการวิจัยทั้ง 3 ระยะ มีรายละเอียดกิจกรรมในแต่ละระยะ ดังนี้
ระยะที่ 1 ศึกษาข้อมูลเกี่ยวกับสภาพความเสี่ยงในการบริหารจัดการของสถานศึกษา
ในสำนักงานเขตพื้นที่การศึกษาประถมศึกษาปทุมธานี

เป็นการดำเนินการเพื่อตอบวัตถุประสงค์ข้อที่ 1 เพื่อศึกษาปัจจัยเชิงสาเหตุของความ
เสี่ยงในการบริหารจัดการของสถานศึกษาในสำนักงานเขตพื้นที่การศึกษาประถมศึกษา
ปทุมธานี การดำเนินการวิจัยในระยะนี้ ประกอบด้วย 3 ขั้นตอน ดังนี้

ขั้นตอนที่ 1 ศึกษาข้อมูล สถิติ วรรณกรรมที่เกี่ยวข้องและตำราต่าง ๆ ทั้งในประเทศ
และต่างประเทศ

ขั้นตอนที่ 2 วิเคราะห์/สังเคราะห์แนวคิด ทฤษฎี คู่มือและงานวิจัยที่เกี่ยวข้องและ
ตำราต่าง ๆ ทั้งในประเทศและต่างประเทศ ประกอบกับการศึกษาปัจจัยเสี่ยงของสถานศึกษา

ขั้นตอนที่ 3 ศึกษาข้อมูลเชิงประจักษ์ด้วยแบบสอบถาม

ประชากรและกลุ่มตัวอย่าง

ประชากรที่ใช้ในการวิจัยครั้งนี้ คือ

ประชากร ประชากรที่ใช้ในขั้นตอนการศึกษาปัจจัยเชิงสาเหตุของความเสี่ยง
ในการบริหารจัดการของสถานศึกษา ได้แก่ สถานศึกษาในสำนักงานเขตพื้นที่การศึกษา
ประถมศึกษาปทุมธานี เขต 1 และเขต 2 จำนวน 169 โรงเรียน

กลุ่มตัวอย่าง กลุ่มตัวอย่างที่ใช้ในการวิจัยขั้นตอนที่ 1 ใช้กลุ่มตัวอย่าง สถานศึกษา
ในสำนักงานเขตพื้นที่การศึกษาประถมศึกษาปทุมธานี เขต 1 และเขต 2 จำนวน 169 โรงเรียน
จากการเปิดตารางเครจซี่และมอร์แกน เทียบจำนวนประชากร 170 โรงเรียน จะได้กลุ่มตัวอย่าง

118 โรง ผู้ให้ข้อมูล ได้แก่ ผู้อำนวยการสถานศึกษา หรือรองผู้อำนวยการสถานศึกษา จำนวน 1 คน ผู้รับผิดชอบงานบริหารความเสี่ยงจำนวน 1 คน หัวหน้ากลุ่มสาระการเรียนรู้ จำนวน 1 คน รวมผู้ให้ข้อมูลจำนวน 3 คน ต่อ 1 สถานศึกษา รวมผู้ให้ข้อมูลทั้งสิ้นจำนวน 354 คน ซึ่งผู้วิจัยได้กำหนดระยะเวลาในการเก็บข้อมูล เป็นระยะเวลา 1 เดือน และดำเนินการเก็บรวบรวมข้อมูลจำนวน 1 ครั้งพร้อมกัน กลุ่มตัวอย่างมีคุณสมบัติ ดังนี้

1. ผู้บริหารสถานศึกษา เป็นผู้อำนวยการสถานศึกษา หรือรองผู้อำนวยการสถานศึกษา เป็นผู้มีประสบการณ์ในการบริหารจัดการความเสี่ยงในสถานศึกษาไม่น้อยกว่า 5 ปี
2. ครูผู้รับผิดชอบงานบริหารความเสี่ยง เป็นผู้ที่มีความรู้หรือประสบการณ์การบริหารจัดการความเสี่ยงในสถานศึกษา ไม่น้อยกว่า 5 ปี
3. หัวหน้ากลุ่มสาระการเรียนรู้ เป็นผู้ที่มีความรู้หรือประสบการณ์การบริหารจัดการความเสี่ยงในสถานศึกษา ไม่น้อยกว่า 5 ปี

เครื่องมือที่ใช้ในการวิจัย

เครื่องมือที่ใช้ในขั้นตอนการศึกษาปัจจัยเชิงสาเหตุของความเสี่ยงในการบริหารจัดการของสถานศึกษาในสำนักงานเขตพื้นที่การศึกษาประถมศึกษาปทุมธานี เครื่องมือในการวิจัยมีทั้งที่สร้างขึ้นเอง และปรับจากของผู้อื่นใช้จากที่ผู้อื่นสร้างไว้แล้ว ดังนี้

1. นำข้อมูลที่ได้จากการศึกษาเอกสารและงานวิจัยที่เกี่ยวข้องในขั้นตอนที่ 1 มาเป็นข้อความเพื่อใช้ในการสอบถามเกี่ยวกับปัจจัยเชิงสาเหตุของความเสี่ยงในการบริหารจัดการของสถานศึกษาในสำนักงานเขตพื้นที่การศึกษาประถมศึกษาปทุมธานี
2. สร้างแบบสอบถาม ซึ่งมีแบบสอบถามมี 4 ตอน ดังต่อไปนี้

ตอนที่ 1 แบบสอบถามเกี่ยวกับข้อมูลทั่วไปของสถานศึกษาในสำนักงานเขตพื้นที่การศึกษาประถมศึกษาปทุมธานี ได้แก่ ที่ตั้ง ขนาดของสถานศึกษา

ตอนที่ 2 แบบสอบถามเกี่ยวกับปัจจัยเชิงสาเหตุของความเสี่ยงในการบริหารจัดการของสถานศึกษาในสำนักงานเขตพื้นที่การศึกษาประถมศึกษาปทุมธานี

ลักษณะของแบบสอบถามเป็นแบบมาตราส่วนประมาณค่า (Rating Scales) ตามมาตราวัดของลิเคิร์ต (Likert Scale) 5 ระดับ กำหนดค่าแบบสอบถาม (Likert, 1967) ดังนี้

- 5 หมายถึง จริง มากที่สุด
- 4 หมายถึง จริง มาก
- 3 หมายถึง จริง ปานกลาง
- 2 หมายถึง จริง น้อย
- 1 หมายถึง จริง น้อยที่สุด

เกณฑ์การแปลความหมายของค่าเฉลี่ย

ในการแปลผลข้อมูล (บุญชม ศรีสะอาด, 2560) ดังนี้

- 4.51 – 5.00 หมายถึง ปัจจัยเชิงสาเหตุของความเสียหายอยู่ในระดับ มากที่สุด
- 3.51 – 4.50 หมายถึง ปัจจัยเชิงสาเหตุของความเสียหายอยู่ในระดับ มาก
- 2.51 – 3.50 หมายถึง ปัจจัยเชิงสาเหตุของความเสียหายอยู่ในระดับ ปานกลาง
- 1.51 – 2.50 หมายถึง ปัจจัยเชิงสาเหตุของความเสียหายอยู่ในระดับ น้อย
- 1.00 – 1.49 หมายถึง ปัจจัยเชิงสาเหตุของความเสียหายอยู่ในระดับ น้อยที่สุด

ตอนที่ 3 แบบสอบถามเกี่ยวกับความเสี่ยงในการบริหารจัดการของสถานศึกษา
ในสำนักงานเขตพื้นที่การศึกษาประถมศึกษาปทุมธานี ในการบริหารงานทั้ง 6 ด้าน ได้แก่
ด้านกลยุทธ์ ด้านการดำเนินงาน ด้านงบประมาณ ด้านการปฏิบัติตามกฎระเบียบ ด้าน
เทคโนโลยีสารสนเทศ ด้านความน่าเชื่อถือขององค์กร

ลักษณะของแบบสอบถามเป็นแบบมาตราส่วนประมาณค่า (Rating Scales) ของ
ลิเคิร์ต (Likert Scale) 5 ระดับ กำหนดค่าแบบสอบถาม (Likert, 1967) ดังนี้

- 5 หมายถึง จริง มากที่สุด
- 4 หมายถึง จริง มาก
- 3 หมายถึง จริง ปานกลาง
- 2 หมายถึง จริง น้อย
- 1 หมายถึง จริง น้อยที่สุด

เกณฑ์การแปลความหมายของค่าเฉลี่ย

ในการแปลผลข้อมูล (บุญชม ศรีสะอาด, 2560) ดังนี้

4.51 – 5.00 หมายถึง ความเสี่ยงของการบริหาร อยู่ในระดับ มากที่สุด

3.51 – 4.50 หมายถึง ความเสี่ยงของการบริหาร อยู่ในระดับ มาก

2.51 – 3.50 หมายถึง ความเสี่ยงของการบริหาร อยู่ในระดับ ปานกลาง

1.51 – 2.50 หมายถึง ความเสี่ยงของการบริหาร อยู่ในระดับ น้อย

1.00 – 1.49 หมายถึง ความเสี่ยงของการบริหาร อยู่ในระดับ น้อยที่สุด

ตอนที่ 4 ข้อเสนอแนะและแนวทางบริหารจัดการความเสี่ยงของสถานศึกษา
ในสำนักงานเขตพื้นที่การศึกษาประถมศึกษาปทุมธานี ในการบริหารงานทั้ง 6 ด้าน ด้านกลยุทธ์
ด้านการดำเนินงาน ด้านงบประมาณ ด้านการปฏิบัติตามกฎระเบียบ ด้านเทคโนโลยีสารสนเทศ
ด้านความน่าเชื่อถือขององค์กร

3. นำแบบสอบถามที่สร้างขึ้นเสนออาจารย์ที่ปรึกษาเพื่อตรวจสอบความเหมาะสม
และความครอบคลุมของเนื้อหา ภาษา รวมทั้งให้ข้อเสนอแนะเพิ่มเติมและดำเนินการแก้ไขตาม
คำแนะนำของอาจารย์ที่ปรึกษา

4. ตรวจสอบความเที่ยงตรงเชิงเนื้อหา (Content Validity) โดยให้ผู้เชี่ยวชาญจำนวน
5 คน พิจารณาความเที่ยงตรงของแบบสอบถามสภาพความเสี่ยงของสถานศึกษาในสำนักงาน
เขตพื้นที่การศึกษาประถมศึกษาปทุมธานี ด้วยการนำแบบวัดไปให้ผู้เชี่ยวชาญ จำนวน 5 คน
ตรวจสอบแล้วคำนวณหาค่า IOC (Index of item-Objective Congruence) แล้วเลือกข้อความ
ที่มีคุณภาพดี คือ มีค่า IOC ไม่ต่ำกว่า .50 มีบางข้อความที่อาจปรับปรุงแก้ไขสำนวนภาษาที่ใช้
ตามคำแนะนำของผู้เชี่ยวชาญ และตรวจสอบเนื้อหาให้สอดคล้องกับจุดประสงค์ และนิยาม
ตัวแปรอีกครั้ง ซึ่งจากการตรวจสอบแล้วคำนวณหาค่า IOC ได้ค่าความเที่ยงตรงสูงกว่า 0.50
ขึ้นไปทุกข้อคำถาม

คุณสมบัติของผู้เชี่ยวชาญ

ผู้เชี่ยวชาญจำนวน 5 คน โดยการเลือกแบบเจาะจง (Purposive Sampling) ตามเกณฑ์
ที่กำหนดโดยมีคุณสมบัติ ดังนี้

4.1 เป็นผู้ที่มีประสบการณ์ในการบริหารสถานศึกษา ไม่น้อยกว่า 5 ปี

4.2 เป็นผู้ที่มีประสบการณ์ในการนิเทศสถานศึกษาที่มีประสบการณ์ไม่น้อยกว่า
5 ปี และมีคุณวุฒิไม่ต่ำกว่าปริญญาโท

4.3 เป็นนักวิชาการเป็นผู้รู้ ผู้เชี่ยวชาญเกี่ยวกับการบริหารความเสี่ยงใน
สถานศึกษามีประสบการณ์ไม่น้อยกว่า 5 ปี

5. หลังจากตรวจสอบความเที่ยงเชิงเนื้อหาของแบบสอบถามแล้ว ผู้วิจัยได้นำเครื่องมือไปทดลองใช้กับที่ครูไม่ใช้กลุ่มตัวอย่าง จำนวน 30 คน แล้วหาค่าความเชื่อมั่นของเครื่องมือทั้งฉบับ โดยคำนวณค่า Alpha Coefficient ตามวิธีของ Cronbach โดยพิจารณาตั้งแต่ 0.7 ขึ้นไป ซึ่งได้ค่าความเชื่อมั่นโดยรวมเท่ากับ 0.986

6. เมื่อตรวจสอบคุณภาพเครื่องมือแล้ว หากมีข้อที่จะต้องปรับปรุงแก้ไข ผู้วิจัยนำมาปรับปรุงแก้ไขแบบสอบถามให้มีความสมบูรณ์ยิ่งขึ้น แล้วนำเสนอต่อคณะกรรมการควบคุมปริญญาโทเพื่อให้นำไปใช้ดำเนินการวิจัยในขั้นตอนต่อไป

การเก็บรวบรวมข้อมูล

การเก็บรวบรวมข้อมูลจากแบบสอบถาม ผู้วิจัยดำเนินการ ดังนี้

1. นำหนังสือจากวิทยาลัยการจัดการ มหาวิทยาลัยพะเยา ถึงผู้อำนวยการสำนักงานเขตพื้นที่การศึกษาประถมศึกษาปทุมธานีเขต 1 และผู้อำนวยการสำนักงานเขตพื้นที่การศึกษาประถมศึกษาปทุมธานีเขต 2 เพื่อขออนุญาตในการเก็บรวบรวมข้อมูลการวิจัยในสถานศึกษา

2. นำหนังสือตอบรับการอนุญาตจากสำนักงานเขตพื้นที่การศึกษาประถมศึกษาปทุมธานีเขต 1 และสำนักงานเขตพื้นที่การศึกษาประถมศึกษาปทุมธานีเขต 2 ถึงผู้อำนวยการโรงเรียนในสังกัด ในการเก็บข้อมูล เพื่อขออนุญาตเก็บข้อมูลวิจัย

3. เก็บรวบรวมข้อมูลกับผู้บริหารและครูที่เป็นกลุ่มตัวอย่างในแต่ละโรงเรียน โดยใช้ Google Form

4. ผู้วิจัยได้รับการตอบแบบสอบถามจำนวน 350 คน จากทั้งหมด 354 คน คิดเป็นร้อยละ 98.87 แล้วนำมาวิเคราะห์ข้อมูล

การวิเคราะห์ข้อมูลและสถิติในการวิเคราะห์ข้อมูล

การวิเคราะห์ข้อมูลและสถิติในการวิเคราะห์ข้อมูล การบริหารจัดการความเสี่ยงของสถานศึกษาในสำนักงานเขตพื้นที่การศึกษาประถมศึกษาปทุมธานี ดังนี้

1. สถิติพรรณนา (Descriptive Statistics) เพื่อใช้ในการวิเคราะห์ข้อมูลพื้นฐาน สถานภาพของกลุ่มตัวอย่างในข้อมูลตอนที่ 1 ข้อมูลทั่วไปของสถานศึกษาของสถานศึกษาในสำนักงานเขตพื้นที่การศึกษาปทุมธานี ที่ตั้ง และขนาดของสถานศึกษา สถิติที่ใช้คือ สถิติพื้นฐาน ได้แก่ สถิติคำนวณค่า ร้อยละ (percentage) ค่าเฉลี่ย (Mean) และส่วนเบี่ยงเบนมาตรฐาน (Standard Deviation)

2. การวิเคราะห์ปัจจัยของการบริหารจัดการความเสี่ยงของสถานศึกษาในสำนักงานเขตพื้นที่การศึกษาประถมศึกษาปทุมธานี ข้อมูลตอนที่ 2 และตอนที่ 3 โดยหาค่าสหสัมพันธ์ (Multiple Correlation) และวิเคราะห์ปัจจัยที่ส่งผล Path Analysis วิเคราะห์องค์ประกอบเชิงยืนยัน (Confirmatory Factor Analysis: CFA)

วิเคราะห์ องค์ประกอบ เชิงยืนยัน (Confirmatory factor analysis: CFA) พิจารณาความสอดคล้องของโมเดลจากค่าสถิติ ต่อไปนี้

2.1 ค่าไคว์สแควร์ (Chi-Square: χ^2) เป็นค่าสถิติที่ใช้ทดสอบว่าองค์ประกอบที่ยืนยันกับข้อมูลเชิงประจักษ์มีความสอดคล้องกันหรือไม่ ถ้า χ^2 มีค่าน้อยหรือไม่มีนัยสำคัญ p-values .05 แสดงว่าองค์ประกอบที่ยืนยันนั้นอยู่ในวิสัยที่ยอมรับได้

2.2 ค่าดัชนีวัดระดับความสอดคล้อง (goodness of fit index: GFI) เป็นค่าที่แสดงถึงอัตราส่วนระหว่างฟังก์ชันความสอดคล้องจากโมเดลก่อนและหลังปรับโมเดลกับฟังก์ชันความสอดคล้องก่อนปรับโมเดล ค่า GFI หากเข้าใกล้ 1.00 แสดงว่าโมเดลหลังหรือโครงสร้างองค์ประกอบมีความสอดคล้องกับข้อมูลเชิงประจักษ์ สำหรับการวิจัยนี้กำหนดไว้ที่ $GFI \geq .90$

2.3 ค่าดัชนีวัดระดับความกลมกลืนที่ปรับแล้ว (Adjusted Goodness of Fit Index: AGFI) เป็นค่าที่นำเอา GFI มาปรับแก้โดยคำนึงถึงจำนวนตัวแปรและกลุ่มตัวอย่าง ถ้าค่า AGFI ใกล้ 1.00 แสดงว่าโมเดลหรือโครงสร้างองค์ประกอบมีความสอดคล้องกับข้อมูลเชิงประจักษ์ สำหรับการวิจัยนี้ได้กำหนดค่า AGFI ไว้ที่ $\geq .09$

2.4 ค่าความคลาดเคลื่อนของโมเดล (Root Mean Square Error of Approximation: RMSEA) เป็นค่าที่บอกถึงความไม่สอดคล้องของโมเดลหรือโครงสร้างองค์ประกอบที่ต้องการยืนยันกับเมทริกซ์ข้อความแปรปรวนร่วมของประชากร ถ้าค่า RMSEA เข้าใกล้ 0 แสดงว่าโมเดลหรือโครงสร้างขององค์ประกอบที่ต้องการยืนยันมีความสอดคล้องกับข้อมูลเชิงประจักษ์ สำหรับการวิจัยนี้ได้กำหนดค่า RMSEA ไว้ที่ $\leq .05$

ระยะที่ 2 สร้างรูปแบบการบริหารจัดการความเสี่ยงของสถานศึกษาในสำนักงานเขตพื้นที่การศึกษาประถมศึกษาปทุมธานี

เป็นการดำเนินการเพื่อตอบวัตถุประสงค์ข้อที่ 2 เพื่อสร้างรูปแบบในการบริหารจัดการความเสี่ยงของสถานศึกษาในสำนักงานเขตพื้นที่การศึกษาประถมศึกษาปทุมธานี ดำเนินการวิจัยในระยะนี้ ประกอบด้วย 2 ขั้นตอน ดังนี้

ขั้นตอนที่ 1 ร่างรูปแบบการบริหารจัดการความเสี่ยงของสถานศึกษาในสำนักงานเขตพื้นที่การศึกษาประถมศึกษาปทุมธานี มีดังนี้

1. ผู้วิจัยนำข้อมูลจากผลการศึกษาในระยะที่ 1 การศึกษาปัจจัยเชิงสาเหตุของการบริหารจัดการความเสี่ยงของสถานศึกษาในสำนักงานเขตพื้นที่การศึกษาประถมศึกษาปทุมธานี มาวิเคราะห์เพื่อกำหนดประเด็นในการร่างรูปแบบในการบริหารจัดการความเสี่ยงของสถานศึกษาในสำนักงานเขตพื้นที่การศึกษาประถมศึกษาปทุมธานี และนำเสนอให้คณะกรรมการที่ปรึกษาวิทยานิพนธ์เพื่อพิจารณา และผู้วิจัยทำการแก้ไข ปรับปรุงให้มีความสมบูรณ์

2. แหล่งข้อมูลที่ใช้ในการวิจัยตามขั้นตอนนี้ คือ ศึกษาเอกสารที่เกี่ยวข้องกับรูปแบบการร่างรูปแบบการบริหารจัดการความเสี่ยงของสถานศึกษา และผลจากการศึกษาปัจจัยเชิงสาเหตุของการบริหารจัดการสถานศึกษาในสำนักงานเขตพื้นที่การศึกษาประถมศึกษาปทุมธานี จากแบบสอบถามที่ได้จากการวิจัยในขั้นตอนที่ 1 โดยเลือกองค์ประกอบ และปัจจัยที่สัมพันธ์กับการบริหารจัดการความเสี่ยงของสถานศึกษามาเป็นข้อมูลในการร่างรูปแบบการบริหารจัดการความเสี่ยงของสถานศึกษาในสำนักงานเขตพื้นที่การศึกษาประถมศึกษาปทุมธานี

ขั้นตอนที่ 2 การตรวจสอบรูปแบบด้วยการสนทนากลุ่ม (Focus Group)

ผู้เชี่ยวชาญที่ตรวจสอบให้ข้อเสนอแนะเกี่ยวกับรูปแบบการบริหารจัดการ ความเสี่ยงของสถานศึกษาในสังกัดสำนักงานเขตพื้นที่การศึกษาประถมศึกษา ซึ่งใช้วิธีเลือกแบบเจาะจง (Purposive Sampling) จำนวน 7 คน ประกอบด้วย ผู้บริหาร จำนวน 3 คน นักวิชาการ จำนวน 2 คน ศึกษานิเทศก์ จำนวน 2 คน ซึ่งมีคุณสมบัติ ดังนี้

คุณสมบัติของผู้เชี่ยวชาญ

ผู้เชี่ยวชาญจำนวน 7 คน ตามเกณฑ์ที่กำหนดโดยมีคุณสมบัติ ดังนี้

1. ผู้บริหารสถานศึกษา เป็นผู้ที่มีประสบการณ์ในการบริหารจัดการความเสี่ยงในสถานศึกษาไม่น้อยกว่า 5 ปี

2. นักวิชาการ เป็นผู้ที่มีความรู้หรือประสบการณ์การบริหารจัดการความเสี่ยงในสถานศึกษา ไม่น้อยกว่า 5 ปี

3. ศึกษานิเทศก์ เป็นผู้ที่มีความรู้หรือประสบการณ์การบริหารจัดการความเสี่ยงที่มีประสบการณ์ไม่น้อยกว่า 5 ปี และมีคุณวุฒิไม่ต่ำกว่าปริญญาโท

เครื่องมือที่ใช้ในการวิจัย

1. การกำหนดเครื่องมือ

เครื่องมือสำหรับการรวบรวมข้อมูลในตอนนี้ คือร่างรูปแบบการบริหารจัดการความเสี่ยงของสถานศึกษาในสำนักงานเขตพื้นที่การศึกษาประถมศึกษาปทุมธานีที่ผู้วิจัยสร้างขึ้น และแบบบันทึกการสนทนากลุ่มเกี่ยวกับรูปแบบการบริหารจัดการความเสี่ยง

2. การสร้างเครื่องมือ

ผู้วิจัยดำเนินการสร้างเครื่องมือ ดังต่อไปนี้

2.1 การสร้างแบบบันทึกสนทนากลุ่มสำหรับผู้ทรงคุณวุฒิดำเนินการ ดังนี้

2.2.1 ผู้วิจัยนำเสนอประเด็นเกี่ยวกับรูปแบบการพัฒนา รูปแบบการบริหารจัดการความเสี่ยงมาจัดเป็นประเด็นสำคัญ เพื่อบันทึกความคิดเห็นที่ได้ในการสนทนากลุ่มในแบบบันทึก

2.2.2 ผู้วิจัยนำสรุปประเด็นสำหรับสนทนากลุ่ม และแบบจดบันทึกเสนอต่อคณะกรรมการที่ปรึกษาวิทยานิพนธ์ เพื่อพิจารณา และผู้วิจัยทำการแก้ไขปรับปรุงให้มีความสมบูรณ์ยิ่งขึ้น

การเก็บรวบรวมข้อมูล

ผู้วิจัยดำเนินการเก็บข้อมูล ดังนี้

1. ผู้วิจัยขออนุมัติจากวิทยาลัยการจัดการ มหาวิทยาลัยพะเยา เพื่อออกหนังสือขอความ อนุเคราะห์ผู้ทรงคุณวุฒิ เพื่อดำเนินการเก็บข้อมูลโดยวิธีการสนทนากลุ่ม (Focus Group) ซึ่งมีคุณสมบัติตามที่กำหนด

2. ผู้วิจัยส่งหนังสือขอความอนุเคราะห์ ในการสนทนากลุ่มและให้ผู้เชี่ยวชาญ เพื่อแสดงความคิดเห็นให้ข้อเสนอแนะในการสนทนากลุ่ม นัดหมายวัน เวลา สถานที่ในการสนทนากลุ่ม (Focus Group)

3. ผู้วิจัยดำเนินการสนทนากลุ่มตามหลักและวิธีการในการสนทนากลุ่ม

4. ผู้วิจัยวิเคราะห์และสรุปข้อมูลจากการสนทนากลุ่มเพื่อใช้เป็นแนวทางใน รูปแบบการบริหารจัดการความเสี่ยงของสถานศึกษาในสำนักงานเขตพื้นที่การศึกษาปทุมธานี ให้สมบูรณ์ ตามความคิดเห็นและข้อเสนอแนะของผู้เชี่ยวชาญ

การวิเคราะห์ข้อมูล

ผู้วิจัยนำข้อมูลความคิดเห็นและข้อเสนอแนะของผู้ทรงคุณวุฒิในการสนทนากลุ่ม มาวิเคราะห์เนื้อหา จากแบบบันทึกการสนทนากลุ่ม เพื่อจัดทำเป็นรูปแบบการบริหารจัดการความเสี่ยงของสถานศึกษาในสังกัดสำนักงานเขตพื้นที่การศึกษาปทุมธานี โดยวิธีการสังเคราะห์

ข้อสรุปจากแนวคิด ทฤษฎี หลักการและข้อสรุปจากการสนทนากลุ่มผู้เชี่ยวชาญ จึงนำมาสรุปเป็นร่างรูปแบบการบริหารจัดการความเสี่ยงของสถานศึกษาในสังกัดสำนักงานเขตพื้นที่การศึกษาปทุมธานี โดยผู้เชี่ยวชาญให้ข้อเสนอแนะ การบริหารความเสี่ยง 6 ขั้นตอน คือ ดังนี้ 1) การกำหนดบริบทขององค์กร 2) ระบุความเสี่ยง 3) การประเมินความเสี่ยง 4) บริหารความเสี่ยง 5) ควบคุมความเสี่ยง 6) การติดตาม และการบริหารแบบมีส่วนร่วม (5ร) ซึ่งประกอบด้วย 1) ร่วมรับรู้ปัญหา 2) ร่วมคิดร่วมวางแผน 3) ร่วมตัดสินใจ 4) ร่วมดำเนินงาน และ 5) ร่วมติดตามและประเมินผล

ระยะที่ 3 ประเมินรูปแบบการบริหารจัดการความเสี่ยงของสถานศึกษาในสังกัดสำนักงานเขตพื้นที่การศึกษาปทุมธานี

การดำเนินการวิจัยในตอนนี้เป็นการดำเนินการเพื่อตอบวัตถุประสงค์ข้อที่ 3 เพื่อประเมินรูปแบบการบริหารจัดการความเสี่ยงของสถานศึกษาในสำนักงานเขตพื้นที่การศึกษาประถมศึกษาศึกษาปทุมธานี โดยการนำรูปแบบที่ได้จากการศึกษาในระยะที่ 2 มาประเมินความรู้ความเข้าใจ ความเหมาะสมและความเป็นไปได้ ที่ได้รับจากการนำรูปแบบที่ผู้วิจัยสร้างขึ้นไปใช้ จากการสอบถามความคิดเห็น ของผู้เกี่ยวข้องโดยหาค่า IOC จากผู้เชี่ยวชาญ ชุดเดิม แล้วจึงไปสอบถามกับโรงเรียน โดยผู้วิจัยทำการเลือกแบบเจาะจง (Purposive Sampling) จำนวน 30 คน โดยใช้รูปแบบสอบถามมาตราส่วนประมาณค่า 5 ระดับ (Rating Scale) มีรายละเอียด ดังนี้

1. ผู้ประเมินรูปแบบ ได้แก่

ผู้บริหารสถานศึกษาจำนวน 3 คน รองผู้บริหารสถานศึกษา/ครูผู้ช่วยผู้บริหาร จำนวน 3 คน ครูผู้สอน 24 คน รวม 30 คน ได้มาจากการเลือกแบบเฉพาะเจาะจงตามคุณสมบัติ ดังนี้

1.1 เป็นผู้บริหารสถานศึกษาสังกัดสำนักงานเขตพื้นที่การศึกษาประถมศึกษาปทุมธานี มีประสบการณ์ไม่น้อยกว่า 5 ปี

1.2 รองผู้บริหารสถานศึกษา/ครูผู้ช่วยผู้บริหาร สังกัดสำนักงานเขตพื้นที่การศึกษาประถมศึกษาปทุมธานี มีประสบการณ์ไม่น้อยกว่า 5 ปี

1.3 เป็นครูผู้สอนในสังกัดสำนักงานเขตพื้นที่การศึกษาประถมศึกษาปทุมธานี มีประสบการณ์ในการสอนไม่น้อยกว่า 5 ปี

เครื่องมือที่ใช้ในการวิจัย

เครื่องมือที่ใช้ในการเก็บรวบรวมข้อมูลในขั้นตอนนี้เป็นแบบสอบถามแบบมาตราประมาณค่า 5 ระดับ (Rating Scale) และคำถามปลายเปิด โดยผู้วิจัยกำหนดค่าน้ำหนักคะแนนลักษณะของแบบสอบถามเป็นแบบมาตราส่วนประมาณค่า (Rating Scales) ตามมาตราวัดของลิเคิร์ต (Likert Scale) 5 ระดับ กำหนดค่าแบบสอบถามดังนี้ (Likert, 1967) ดังนี้

5 หมายถึง มีความเหมาะสม/ มีความเป็นไปได้ มากที่สุด

4 หมายถึง มีความเหมาะสม/ มีความเป็นไปได้ มาก

3 หมายถึง มีความเหมาะสม/ มีความเป็นไปได้ ปานกลาง

2 หมายถึง มีความเหมาะสม/ มีความเป็นไปได้ น้อย

1 หมายถึง มีความเหมาะสม/ มีความเป็นไปได้ น้อยที่สุด

เกณฑ์การแปลความหมายของค่าเฉลี่ย

ในการแปลผลข้อมูล (บุญชม ศรีสะอาด, 2560) ดังนี้

4.51 – 5.00 หมายถึง รูปแบบโดยรวมมีความเหมาะสม/ มีความเป็นไปได้ มากที่สุด

3.51 – 4.50 หมายถึง รูปแบบโดยรวมมีความเหมาะสม/ มีความเป็นไปได้ มาก

2.51 – 3.50 หมายถึง รูปแบบโดยรวมมีความเหมาะสม/ มีความเป็นไปได้ ปานกลาง

1.51 – 2.50 หมายถึง รูปแบบโดยรวมมีความเหมาะสม/ มีความเป็นไปได้ น้อย

1.00 – 1.50 หมายถึง รูปแบบโดยรวมมีความเหมาะสม/ มีความเป็นไปได้ น้อยที่สุด

วิธีการสร้างเครื่องมือ

เครื่องมือที่เป็นแบบสอบถามความคิดเห็นของผู้มีส่วนเกี่ยวข้องต่อการนำรูปแบบการบริหารความเสี่ยงไปปฏิบัติผู้วิจัยดำเนินการ ดังนี้

1. ศึกษาเอกสารที่เกี่ยวข้องกับกระบวนการดำเนินงานรูปแบบการบริหารจัดการความเสี่ยง กำหนดเป็นนิยามของการดำเนินการในแต่ละประเด็น

2. สร้างแบบสอบถามความคิดเห็นของผู้มีส่วนเกี่ยวข้องต่อการนำรูปแบบการบริหารความเสี่ยงไปปฏิบัติ

3. นำแบบสอบถามความคิดเห็นของผู้มีส่วนเกี่ยวข้องต่อการนำรูปแบบการบริหารความเสี่ยงไปปฏิบัติที่สร้างขึ้น นำเสนอคณะกรรมการที่ปรึกษาวิทยานิพนธ์เพื่อพิจารณาตรวจสอบความถูกต้องและเหมาะสม

4. ให้ผู้เชี่ยวชาญประเมิน โดยให้ผู้เชี่ยวชาญจำนวน 5 คน พิจารณาความสอดคล้องของข้อความที่แสดงถึงสภาพความเสี่ยงกับนิยามที่ต้องการจะวัดและพิจารณาความเหมาะสมของข้อความและภาษาที่ใช้พิจารณาจากการคำนวณค่าดัชนีความสอดคล้อง (IOC: Index of

item-Objective Congruence) มีค่ามากกว่าหรือเท่ากับ .50 ซึ่งได้ค่าความเที่ยงตรงของข้อความ สูงกว่า 0.50 ขึ้นไปทุกข้อ

การเก็บรวบรวมข้อมูล

เก็บข้อมูลจากกลุ่มตัวอย่าง ดำเนินการ ดังนี้

1. ผู้วิจัยขออนุมัติจากวิทยาลัยการจัดการ มหาวิทยาลัยพะเยา ให้ออกหนังสือขอความอนุเคราะห์ให้ผู้วิจัยเก็บข้อมูลความคิดเห็นของผู้มีส่วนเกี่ยวข้องต่อการนำรูปแบบการบริหารจัดการความเสี่ยงของสถานศึกษาในสังกัดสำนักงานเขตพื้นที่การศึกษามุทมาธิการ

2. ผู้วิจัยดำเนินการสอบถามความคิดเห็นของผู้มีส่วนเกี่ยวข้องต่อการนำรูปแบบการบริหารจัดการความเสี่ยงของสถานศึกษาในสังกัดสำนักงานเขตพื้นที่การศึกษามุทมาธิการไปปฏิบัติ

3. ผู้วิจัยนำข้อมูลที่ได้จากแบบสอบถามมาวิเคราะห์ข้อมูล

การวิเคราะห์ข้อมูล

สถิติที่ใช้ในการวิเคราะห์ข้อมูล มีดังนี้

ใช้สถิติพื้นฐาน ค่าเฉลี่ย (Mean) ค่าเบี่ยงเบนมาตรฐาน (Standard Deviation) โดยมีรายละเอียดในการวิเคราะห์ข้อมูล ดังนี้

1. การวิเคราะห์ข้อมูลจากแบบสอบถามความคิดเห็นต่อการบริหารจัดการความเสี่ยงของสถานศึกษาในสังกัดสำนักงานเขตพื้นที่การศึกษามุทมาธิการ ผู้วิจัยวิเคราะห์ด้วยการหาค่าเฉลี่ย (Mean) และค่าความเบี่ยงเบนมาตรฐาน (Standard Deviation) โดยมีเกณฑ์ในการแปลความหมาย โดยผู้วิจัยกำหนดค่าน้ำหนักคะแนนลักษณะของแบบสอบถามเป็นแบบมาตราส่วนประมาณค่า (Rating Scales) ตามมาตราวัดของลิเคิร์ต (Likert Scale) 5 ระดับ กำหนดค่าแบบสอบถามดังนี้ (Likert, 1967) ดังนี้

เกณฑ์การกำหนดค่าน้ำหนักคะแนนของข้อคำถาม

5 หมายถึง มีความเหมาะสม และมีความเป็นไปได้ มากที่สุด

4 หมายถึง มีความเหมาะสม และมีความเป็นไปได้ มาก

3 หมายถึง มีความเหมาะสม และมีความเป็นไปได้ ปานกลาง

2 หมายถึง มีความเหมาะสม และมีความเป็นไปได้ น้อย

1 หมายถึง มีความเหมาะสม และมีความเป็นไปได้ น้อยที่สุด

เกณฑ์การแปลความหมายของค่าเฉลี่ย

ในการแปลผลข้อมูล (บุญชม ศรีสะอาด, 2560) ดังนี้

4.51 – 5.00 หมายถึง รูปแบบมีความเหมาะสม/ มีความเป็นไปได้ มากที่สุด

3.51– 4.50 หมายถึง รูปแบบมีความเหมาะสม/ มีความเป็นไปได้ มาก

2.51 –3.50 หมายถึง รูปแบบมีความเหมาะสม/ มีความเป็นไปได้ ปานกลาง

1.51 – 2.50 หมายถึง รูปแบบมีความเหมาะสม/ มีความเป็นไปได้ น้อย

1.00 –1.50 หมายถึง รูปแบบมีความเหมาะสม/ มีความเป็นไปได้ น้อยที่สุด

ผลประเมินความเหมาะสมและความเป็นไปได้ของรูปแบบการบริหารจัดการ ความเสี่ยงของสถานศึกษาในสำนักงานเขตพื้นที่การศึกษาประถมศึกษาปทุมธานี ความเหมาะสม ($\bar{X} = 4.50$, S.D. = 0.22) มีความเหมาะสมอยู่ในระดับมากที่สุด และความเป็นไปได้ ($\bar{X} = 4.54$, S.D. = 0.22) มีความเป็นไปได้อยู่ในระดับมากที่สุด

สถิติที่ใช้ในการวิจัย

สถิติในการวิเคราะห์ข้อมูลในการวิจัยเรื่อง การบริหารจัดการความเสี่ยงของ สถานศึกษาในสำนักงานเขตพื้นที่การศึกษาประถมศึกษาปทุมธานี มีดังนี้

สถิติพรรณนา (Descriptive Statistics) เพื่อใช้ในการวิเคราะห์ข้อมูลพื้นฐานสถานภาพ ของกลุ่มตัวอย่างในข้อมูลตอนที่ 1 ข้อมูลทั่วไปของสถานศึกษาของสถานศึกษาในสำนักงาน เขตพื้นที่การศึกษาปทุมธานี ที่ตั้ง และขนาดของสถานศึกษา สถิติที่ใช้คือ สถิติพื้นฐาน ได้แก่ สถิติตำนวนร้อยละ (percentage) ค่าเฉลี่ย (Mean) และส่วนเบี่ยงเบนมาตรฐาน (Standard Deviation)

บทที่ 4

ผลการวิเคราะห์ข้อมูล

รูปแบบการบริหารจัดการความเสี่ยงของสถานศึกษาในสำนักงานเขตพื้นที่การศึกษา ประถมศึกษาปทุมธานี เป็นการวิจัยที่ใช้เทคนิคแบบผสมผสาน (Mixed Methods Research) โดยมีวัตถุประสงค์ ดังนี้ 1) เพื่อศึกษาปัจจัยเชิงสาเหตุของความเสี่ยงในการบริหารจัดการของสถานศึกษาในสำนักงานเขตพื้นที่การศึกษาประถมศึกษปทุมธานี 2) เพื่อสร้างรูปแบบการบริหารจัดการความเสี่ยงของสถานศึกษาในสำนักงานเขตพื้นที่การศึกษาประถมศึกษปทุมธานี 3. เพื่อประเมินรูปแบบการบริหารจัดการความเสี่ยงของสถานศึกษาในสำนักงานเขตพื้นที่การศึกษาประถมศึกษปทุมธานี ซึ่งผลการวิจัยและวิเคราะห์ข้อมูล แบ่งออกเป็น 3 ระยะ ดังนี้

ระยะที่ 1 ศึกษาข้อมูลเกี่ยวกับปัจจัยเชิงสาเหตุของความเสี่ยงในการบริหารจัดการของสถานศึกษาในสำนักงานเขตพื้นที่การศึกษาประถมศึกษปทุมธานี เพื่อตอบวัตถุประสงค์ของการวิจัย ข้อที่ 1 คือ เพื่อศึกษาปัจจัยเชิงสาเหตุของความเสี่ยงในการบริหารจัดการของสถานศึกษาในสำนักงานเขตพื้นที่การศึกษาประถมศึกษปทุมธานี

ระยะที่ 2 ผลการสร้างรูปแบบการบริหารจัดการความเสี่ยงของสถานศึกษาในสำนักงานเขตพื้นที่การศึกษาประถมศึกษปทุมธานี เพื่อตอบวัตถุประสงค์ของการวิจัย ข้อที่ 2 เพื่อสร้างรูปแบบการบริหารจัดการความเสี่ยงของสถานศึกษาในสำนักงานเขตพื้นที่การศึกษาประถมศึกษปทุมธานี

ระยะที่ 3 ผลการประเมินรูปแบบการบริหารจัดการความเสี่ยงของสถานศึกษาในสำนักงานเขตพื้นที่การศึกษาประถมศึกษปทุมธานี เพื่อตอบวัตถุประสงค์ของการวิจัย ข้อที่ 3 เพื่อประเมินรูปแบบการบริหารจัดการความเสี่ยงของสถานศึกษาในสำนักงานเขตพื้นที่การศึกษาประถมศึกษปทุมธานี

เพื่อให้เกิดความเข้าใจตรงกันในการนำเสนอและแปลความหมายผลการวิเคราะห์ข้อมูล ผู้วิจัยได้กำหนดสัญลักษณ์ และอักษรย่อทางสถิติที่ใช้ในการวิเคราะห์ข้อมูล รวมทั้งเกณฑ์ในการตรวจสอบความกลมกลืนของโมเดล ดังนี้

สัญลักษณ์และอักษรย่อทางสถิติที่ใช้ในการวิเคราะห์ข้อมูล

n	หมายถึง	จำนวนผู้ตอบแบบสอบถาม
\bar{X}	หมายถึง	ค่าเฉลี่ย (Mean)
S.D.	หมายถึง	ส่วนเบี่ยงเบนมาตรฐาน (Standard deviation)
r	หมายถึง	ค่าสัมประสิทธิ์สหสัมพันธ์เพียร์สัน (Pearson's product moment correlation coefficient)
R ²	หมายถึง	ค่าสัมประสิทธิ์ความเชื่อมั่นของตัวแปรสังเกตได้หรือตัวบ่งชี้ (Indicator reliability)
χ^2	หมายถึง	ค่าสถิติไค-สแควร์ (Chi-square)
df	หมายถึง	องศาอิสระ (Degree of freedom)
p	หมายถึง	ระดับนัยสำคัญทางสถิติ
b	หมายถึง	ค่าน้ำหนักองค์ประกอบ (Factor loading) ในรูปคะแนนดิบ
β	หมายถึง	ค่าน้ำหนักองค์ประกอบ (Factor loading) ในรูปคะแนนมาตรฐาน
λ	หมายถึง	ค่าน้ำหนักองค์ประกอบมาตรฐาน (Standardized factor loadings)
CR	หมายถึง	ค่าความเชื่อมั่นเชิงองค์ประกอบของตัวแปรแฝง
AVE	หมายถึง	ค่าเฉลี่ยความแปรปรวนที่สกัดได้
TLI	หมายถึง	ดัชนีวัดระดับความสอดคล้องเปรียบเทียบ (Trucker-Lewis Index)
CFI	หมายถึง	ดัชนีวัดระดับความกลมกลืนเปรียบเทียบ (Comparative Fit Index)
RMR	หมายถึง	ค่ารากของค่าเฉลี่ยกำลังสองของส่วนเหลือมาตรฐาน (Root Mean Squared Residual)
RMSEA	หมายถึง	ค่าความคลาดเคลื่อนในการประมาณค่าพารามิเตอร์ (Root Mean Squared Error of Approximation)

อักษรย่อที่ใช้แทนตัวแปร

ตัวแปรอิสระ แบ่งออกเป็น ปัจจัยเสี่ยงภายนอกสถานศึกษาและปัจจัยเสี่ยงภายในสถานศึกษา ซึ่งแสดงได้ ดังนี้

1. EXT หมายถึง ปัจจัยเสี่ยงภายนอกสถานศึกษา ได้แก่
 - 1.1 EXT_T หมายถึง ปัจจัยเทคโนโลยี
 - 1.2 EXT_SC หมายถึง ปัจจัยสังคมและวัฒนธรรม
 - 1.3 EXT_LP หมายถึง ปัจจัยการเมืองและกฎหมาย

- 1.4 EXT_EC หมายถึง ปัจจัยเศรษฐกิจ
2. INT หมายถึง ปัจจัยเสี่ยงภายในสถานศึกษา ได้แก่
- 2.1 INT_P หมายถึง นโยบาย
- 2.2 INT_M หมายถึง การบริหารจัดการ
- 2.3 INT_EM หมายถึง บุคลากร
- 2.4 INT_EQ หมายถึง วัสดุอุปกรณ์
- 2.5 INT_BF หมายถึง ประสิทธิภาพทางการเงิน
- 2.6 INT_PA หมายถึง ผลผลิตและการบริการ
- ตัวแปรตาม ได้แก่
3. RISK MAN หมายถึง การบริหารความเสี่ยงในสถานศึกษา ได้แก่
- 3.1 RK_ST หมายถึง ด้านกลยุทธ์
- 3.2 K_PR หมายถึง ด้านการดำเนินงาน
- 3.3 RK_FI หมายถึง ด้านการเงิน
- 3.4 RK_CR หมายถึง ด้านกฎหมาย/กฎระเบียบ
- 3.5 RK_SF หมายถึง ด้านความปลอดภัย
- 3.6 RK_CC หมายถึง ด้านความน่าเชื่อถือขององค์กร

เกณฑ์การตรวจสอบโมเดล

ทั้งนี้ ในการประเมินความตรงเชิงโครงสร้าง เป็นการวิเคราะห์ลักษณะของตัวแปรสังเกตหรือตัวบ่งชี้ที่สามารถสะท้อนตัวแปรแฝงได้อย่างแท้จริงหรือไม่ (อภิญา อิงอาจ, 2565) เกณฑ์ที่ใช้เพื่อการพิจารณา ดังนี้

1. ค่าน้ำหนักองค์ประกอบมาตรฐาน (λ) มีค่ามากกว่า 0.70 และมีนัยสำคัญทางสถิติ
2. ค่าสัมประสิทธิ์ความเชื่อมั่นของตัวแปรสังเกตได้หรือตัวบ่งชี้ (Indicator reliability: R^2) มีค่ามากกว่า 0.50
3. ค่าความเชื่อมั่นเชิงองค์ประกอบของตัวแปรแฝง (CR) มีค่ามากกว่า 0.70
4. ค่าเฉลี่ยความแปรปรวนที่สกัดได้ (AVE) มีค่ามากกว่า 0.50 (Hair et al., 2010 อ้างถึงใน อภิญา อิงอาจ, 2565) นอกจากนี้ผลการวิเคราะห์ CFA จำเป็นจะต้องมีความกลมกลืนกับข้อมูลเชิงประจักษ์

การวิเคราะห์ องค์ประกอบ เชิงยืนยัน (Confirmatory factor analysis: CFA)

การยืนยันปัจจัยเชิงสาเหตุของความเสียหายในการบริหารจัดการความเสี่ยงของสถานศึกษาในสำนักงานเขตพื้นที่การศึกษาประถมศึกษาปทุมธานี โดยการวิเคราะห์สัมประสิทธิ์สหสัมพันธ์ของเพียร์สัน (Pearson product moment correlation) เพื่อวิเคราะห์ข้อมูลพื้นฐานโมเดลองค์ประกอบและพิจารณาความสอดคล้องของโมเดลจากค่าสถิติ ต่อไปนี้

1. ค่าไคส์แควร์ (Chi-Square: χ^2) เป็นค่าสถิติที่ใช้ทดสอบว่าองค์ประกอบที่ยืนยันกับข้อมูลเชิงประจักษ์มีความสอดคล้องกันหรือไม่ ถ้า χ^2 มีค่าน้อยหรือไม่มีนัยสำคัญ p-values .05 แสดงว่าองค์ประกอบที่ยืนยันนั้นอยู่ในวิสัยที่ยอมรับได้

2. ค่าดัชนีวัดระดับความสอดคล้อง (goodness of fit index: GFI) เป็นค่าที่แสดงถึงอัตราส่วนระหว่างฟังก์ชันความสอดคล้องจากโมเดลก่อนและหลังปรับโมเดลกับฟังก์ชันความสอดคล้องก่อนปรับโมเดล ค่า GFI หากเข้าใกล้ 1.00 แสดงว่าโมเดลหรือโครงสร้างองค์ประกอบมีความสอดคล้องกับข้อมูลเชิงประจักษ์ สำหรับการวิจัยนี้กำหนดไว้ที่ $GFI \geq .90$

3. ค่าดัชนีวัดระดับความกลมกลืนที่ปรับแล้ว (Adjusted Goodness of Fit Index: AGFI) เป็นค่าที่นำเอา GFI มาปรับแก้โดยคำนึงถึงจำนวนตัวแปร และกลุ่มตัวอย่างถ้าค่า AGFI ใกล้ 1.00 แสดงว่าโมเดลหรือโครงสร้างองค์ประกอบมีความสอดคล้องกับข้อมูลเชิงประจักษ์ สำหรับการวิจัยนี้ได้กำหนดค่า AGFI ไว้ที่ $\geq .90$

4. ค่าความคลาดเคลื่อนของโมเดล (Root Mean Square Error of Approximation: RMSEA) เป็นค่าที่บอกถึงความไม่สอดคล้องของโมเดลหรือโครงสร้างองค์ประกอบที่ต้องการยืนยันกับเมทริกซ์ข้อความแปรปรวนร่วมของประชากรถ้าค่า RMSEA เข้าใกล้ 0 แสดงว่าโมเดลหรือโครงสร้างขององค์ประกอบที่ต้องการยืนยันมีความสอดคล้องกับข้อมูลเชิงประจักษ์ สำหรับการวิจัยนี้ได้กำหนดค่า RMSEA ไว้ที่ $\leq .05$

ระยะที่ 1 ผลการศึกษาข้อมูลเกี่ยวกับปัจจัยเชิงสาเหตุของความเสียหายในการบริหารจัดการของสถานศึกษาในสำนักงานเขตพื้นที่การศึกษาประถมศึกษาปทุมธานี

การวิเคราะห์ข้อมูลระยะที่ 1 เพื่อตอบวัตถุประสงค์ของการวิจัย ข้อที่ 1 คือ เพื่อศึกษาปัจจัยเชิงสาเหตุของความเสียหายในการบริหารจัดการของสถานศึกษาในสำนักงานเขตพื้นที่การศึกษาประถมศึกษาปทุมธานี

การวิเคราะห์ข้อมูลเพื่อตอบสนองวัตถุประสงค์ดังกล่าว ดำเนินการผ่านการทดสอบสมมติฐานของการวิจัย ข้อ 1 ปัจจัยเชิงสาเหตุของความเสี่ยงในการบริหารจัดการของสถานศึกษาในสำนักงานเขตพื้นที่การศึกษาประถมศึกษาปทุมธานี มีอย่างน้อย 1 ปัจจัย ข้อ 2 รูปแบบเชิงทฤษฎีของการบริหารจัดการความเสี่ยงของสถานศึกษาในสำนักงานเขตพื้นที่การศึกษาประถมศึกษาปทุมธานีมีความสอดคล้องกับข้อมูลเชิงประจักษ์

ผลการวิเคราะห์ข้อมูลอันดับแรกจะเป็นผลการวิเคราะห์ข้อมูลเกี่ยวกับลักษณะของกลุ่มตัวอย่าง และลักษณะของข้อมูลที่รวบรวมได้จากกลุ่มตัวอย่างด้วยเครื่องมือในการวิจัยและผลการวิเคราะห์ความสัมพันธ์ระหว่างตัวแปรที่นำเข้าวิเคราะห์ จากนั้นจึงเป็นผลการวิเคราะห์ข้อมูลตามวัตถุประสงค์ โดยผ่านการทดสอบสมมติฐาน

ผลการวิเคราะห์ข้อมูลเกี่ยวกับลักษณะของกลุ่มตัวอย่าง ที่รวบรวมได้จากกลุ่มตัวอย่างด้วยเครื่องมือในการวิจัย

ผู้วิจัยได้เสนอผลการวิเคราะห์ข้อมูลเป็น 3 ตอน ดังนี้

ตอนที่ 1 ผลการวิเคราะห์ค่าสถิติพื้นฐานของกลุ่มตัวอย่าง

ตอนที่ 2 ผลการวิเคราะห์ความตรงเชิงโครงสร้าง

ตอนที่ 3 ผลการวิเคราะห์ความสัมพันธ์ปัจจัยเชิงสาเหตุของความเสี่ยงในการบริหารจัดการของสถานศึกษาที่มีต่อความเสี่ยงในการบริหารจัดการของสถานศึกษา

ตอนที่ 1 ผลการวิเคราะห์ค่าสถิติพื้นฐานของกลุ่มตัวอย่าง

ผลการวิเคราะห์ข้อมูลกลุ่มตัวอย่าง กลุ่มตัวอย่างทั้งหมด 118 โรงเรียน ผู้ให้ข้อมูลจำนวน 354 คน เก็บข้อมูลมาได้ 350 คน คิดเป็นร้อยละ 98.87 โดยจำแนกเป็นเพศหญิงจำนวน 246 คน คิดเป็นร้อยละ 70.30 และเพศชายจำนวน 104 คน คิดเป็นร้อยละ 29.70 ส่วนใหญ่อายุ 41 – 50 ปี จำนวน 109 คน คิดเป็นร้อยละ 31.10 รองลงมา 30 – 40 ปี จำนวน 97 คน คิดเป็นร้อยละ 27.70 อายุ 51 ปีขึ้นไป จำนวน 86 คน คิดเป็นร้อยละ 24.60 และไม่เกิน 30 ปี จำนวน 58 คน คิดเป็นร้อยละ 16.60 ตามลำดับ วุฒิการศึกษาปริญญาโท จำนวน 194 คน คิดเป็นร้อยละ 55.40 วุฒิการศึกษาปริญญาตรี จำนวน 146 คน คิดเป็นร้อยละ 41.70 และวุฒิกการศึกษาปริญญาเอก จำนวน 10 คน คิดเป็นร้อยละ 2.90 ตำแหน่งครูจำนวน 236 คน คิดเป็นร้อยละ 67.40 และมีตำแหน่งผู้บริหารสถานศึกษา จำนวน 114 คน คิดเป็นร้อยละ 32.60 สังกัดสำนักงานเขตพื้นที่การศึกษาประถมศึกษาปทุมธานี เขต 1 จำนวน 216 คน คิดเป็นร้อยละ 61.70 และสังกัดสำนักงานเขตพื้นที่การศึกษาประถมศึกษาปทุมธานี เขต 2 จำนวน 134 คน คิดเป็นร้อยละ 38.30 ขนาดของสถานศึกษาส่วนใหญ่เป็นสถานศึกษาขนาดกลาง มีนักเรียน 120 – 719 คน จำนวน 120 คน คิดเป็นร้อยละ 34.30

รองลงมาเป็นสถานศึกษาขนาดใหญ่ มีนักเรียน 720 คน ขึ้นไป จำนวน 117 คน คิดเป็นร้อยละ 33.40 และสถานศึกษาขนาดเล็ก มีนักเรียนตั้งแต่ 119 คนลงมา จำนวน 113 คน คิดเป็นร้อยละ 32.30 ผลการวิเคราะห์ ดังตารางต่อไปนี้

ตาราง 7 เพศของผู้ตอบแบบสอบถาม

เพศ	จำนวน (คน)	คิดเป็นร้อยละ
1. ชาย	104	29.70
2. หญิง	246	70.30
รวม	350	100.00

จากตาราง 7 ผู้ตอบแบบสอบถามเป็นเพศหญิง จำนวน 246 คน คิดเป็นร้อยละ 70.30 และเพศชายจำนวน 104 คน คิดเป็นร้อยละ 29.70

ตาราง 8 อายุของผู้ตอบแบบสอบถาม

อายุ	จำนวน (คน)	คิดเป็นร้อยละ
1. ไม่เกิน 30 ปี	58	16.60
2. 30 - 40 ปี	97	27.70
3. 41 - 50 ปี	109	31.10
4. 51 ปี ขึ้นไป	86	24.60
รวม	350	100.00

จากตาราง 8 ผู้ตอบแบบสอบถามส่วนใหญ่อายุ 41 - 50 ปี จำนวน 109 คน คิดเป็นร้อยละ 31.10 รองลงมา 30 - 40 ปี จำนวน 97 คน คิดเป็นร้อยละ 27.70 อายุ 51 ปีขึ้นไป จำนวน 86 คน คิดเป็นร้อยละ 24.60 และไม่เกิน 30 ปี จำนวน 58 คน คิดเป็นร้อยละ 16.60 ตามลำดับ

ตาราง 9 วุฒิการศึกษาของผู้ตอบแบบสอบถาม

วุฒิการศึกษา	จำนวน (คน)	คิดเป็นร้อยละ
1. ปริญญาตรี	146	41.70
2. ปริญญาโท	194	55.40
3. ปริญญาเอก	10	2.90
รวม	350	100.00

จากตาราง 9 ผู้ตอบแบบสอบถามส่วนใหญ่มีวุฒิการศึกษาปริญญาโท จำนวน 194 คน คิดเป็นร้อยละ 55.40 วุฒิการศึกษาปริญญาตรี จำนวน 146 คน คิดเป็นร้อยละ 41.70 และวุฒิการศึกษาปริญญาเอก จำนวน 10 คน คิดเป็นร้อยละ 2.90

ตาราง 10 ตำแหน่งของผู้ตอบแบบสอบถาม

ตำแหน่ง	จำนวน (คน)	คิดเป็นร้อยละ
1. ครู	236	67.40
2. ผู้บริหารสถานศึกษา	114	32.60
รวม	350	100.00

จากตาราง 10 ผู้ตอบแบบสอบถามส่วนใหญ่มีตำแหน่งครู จำนวน 236 คน คิดเป็นร้อยละ 67.40 และมีตำแหน่งผู้บริหารสถานศึกษา จำนวน 114 คน คิดเป็นร้อยละ 32.60

ตาราง 11 ที่ตั้งของสถานศึกษาของผู้ตอบแบบสอบถาม

สถานศึกษาตั้งอยู่ในสังกัด	จำนวน (คน)	คิดเป็นร้อยละ
1. สำนักงานเขตพื้นที่การศึกษาประถมศึกษาปทุมธานี เขต 1	216	61.70
2. สำนักงานเขตพื้นที่การศึกษาประถมศึกษาปทุมธานี เขต 2	134	38.30
รวม	350	100.00

จากตาราง 11 ที่ตั้งของสถานศึกษาของผู้ตอบแบบสอบถามส่วนใหญ่อยู่ในสังกัดสำนักงานเขตพื้นที่การศึกษาประถมศึกษาปทุมธานี เขต 1 จำนวน 216 คน คิดเป็นร้อยละ 61.70 และอยู่ในสังกัดสำนักงานเขตพื้นที่การศึกษาประถมศึกษาปทุมธานี เขต 2 จำนวน 134 คน คิดเป็นร้อยละ 38.30

ตาราง 12 ขนาดของสถานศึกษาของผู้ตอบแบบสอบถาม

ขนาดของสถานศึกษา	จำนวน (คน)	คิดเป็นร้อยละ
1. สถานศึกษาขนาดเล็ก	113	32.30
2. สถานศึกษาขนาดกลาง	120	34.30
3. สถานศึกษาขนาดใหญ่	117	33.40
รวม	350	100.00

จากตาราง 12 ขนาดของสถานศึกษาของผู้ตอบแบบสอบถามส่วนใหญ่ เป็นสถานศึกษาขนาดกลาง มีนักเรียน 120 – 719 คน จำนวน 120 คน คิดเป็นร้อยละ 34.30 รองลงมาเป็นสถานศึกษาขนาดใหญ่ มีนักเรียน 720 คน ขึ้นไป จำนวน 117 คน คิดเป็นร้อยละ 33.40 และสถานศึกษาขนาดเล็ก มีนักเรียนตั้งแต่ 119 คนลงมา จำนวน 113 คน คิดเป็นร้อยละ 32.30

ผลการวิเคราะห์ปัจจัยเสี่ยงของสถานศึกษา

ตาราง 13 ระดับของปัจจัยภายนอกสถานศึกษา

ที่	ปัจจัย	\bar{X}	S.D.	ระดับ
1	ปัจจัยเทคโนโลยี	4.20	.58	มาก
2	ปัจจัยสังคมและวัฒนธรรม	4.17	.64	มาก
3	ปัจจัยการเมืองและกฎหมาย	3.98	.80	มาก
4	ปัจจัยเศรษฐกิจ	4.33	.64	มาก
	เฉลี่ย	4.17	.57	มาก

จากตาราง 13 ปัจจัยภายนอกสถานศึกษา ในภาพรวมอยู่ในระดับมาก ($\bar{X} = 4.17$, $SD = .57$) เมื่อพิจารณาเป็นรายปัจจัย พบว่า ทุกปัจจัยอยู่ในระดับมาก โดยเรียงลำดับจากมากไปน้อย ได้แก่ ปัจจัยเศรษฐกิจ ($\bar{X} = 4.33$, $S.D. = .64$) ปัจจัยเทคโนโลยี ($\bar{X} = 4.20$, $S.D. = .58$) ปัจจัยสังคมและวัฒนธรรม ($\bar{X} = 4.17$, $S.D. = .64$) และปัจจัยกฎหมายและนโยบายของรัฐและท้องถิ่น ($\bar{X} = 3.98$, $S.D. = .80$) ตามลำดับ

ตาราง 14 ระดับของปัจจัยภายในสถานศึกษา

n = 118				
ที่	ปัจจัย	\bar{X}	S.D.	ระดับ
1	ปัจจัยนโยบาย	4.41	.49	มาก
2	ปัจจัยการบริหารจัดการ	4.47	.54	มาก
3	ปัจจัยบุคลากร	4.51	.48	มากที่สุด
4	ปัจจัยวัสดุอุปกรณ์	4.46	.49	มาก
5	ปัจจัยประสิทธิภาพทางการเงิน	4.58	.50	มากที่สุด
6	ปัจจัยผลผลิตและการบริการ	4.61	.48	มากที่สุด
เฉลี่ย		4.51	.43	มากที่สุด

จากตาราง 14 ปัจจัยภายในสถานศึกษาโดยเฉลี่ยอยู่ในระดับมากที่สุด ($\bar{X} = 4.51$, S.D. = .43) เมื่อพิจารณาเป็นรายปัจจัย พบว่า ปัจจัยผลผลิตและการบริการ ($\bar{X} = 4.61$, S.D. = .48) ปัจจัยด้านประสิทธิภาพทางการเงิน ($\bar{X} = 4.58$, S.D. = .50) และปัจจัยบุคลากร ($\bar{X} = 4.51$, S.D. = .48) อยู่ในระดับมากที่สุด ส่วนปัจจัยการบริหารจัดการ ($\bar{X} = 4.47$, S.D. = .54) ปัจจัยวัสดุอุปกรณ์ ($\bar{X} = 4.46$, S.D. = .49) และปัจจัยนโยบาย ($\bar{X} = 4.41$, S.D. = .49) อยู่ในระดับมาก

ตาราง 15 ความเสี่ยงในการบริหารจัดการของสถานศึกษา

n = 118				
ที่	สภาพความเสี่ยงของสถานศึกษา	ระดับการบริหาร		
		\bar{X}	S.D.	ระดับ
1	ด้านกลยุทธ์	4.55	.54	มากที่สุด
2	ด้านการดำเนินงาน	4.49	.56	มาก
3	ด้านการเงิน	4.59	.52	มากที่สุด
4	ด้านกฎหมาย	4.60	.49	มากที่สุด
5	ด้านความปลอดภัย	4.52	.53	มากที่สุด
6	ด้านความน่าเชื่อถือขององค์กร	4.45	.55	มาก
เฉลี่ย		4.53	.47	มากที่สุด

จากตาราง 15 ความเสี่ยงในการบริหารจัดการของสถานศึกษา โดยเฉลี่ยมีการปฏิบัติอยู่ในระดับมากที่สุด ($\bar{X} = 4.53$, S.D. = .47) เมื่อพิจารณาเป็นรายด้าน พบว่า ความเสี่ยงในการบริหารจัดการของสถานศึกษา ด้านกฎหมาย/กฎระเบียบ ($\bar{X} = 4.60$, S.D. = .49)

ความเสี่ยงในการบริหารจัดการของสถานศึกษา ด้านการเงิน (\bar{X} = 4.59, S.D. = .52)
 ความเสี่ยงในการบริหารจัดการของสถานศึกษา ด้านกลยุทธ์ (\bar{X} = 4.55, S.D. = .54)
 ความเสี่ยงในการบริหารจัดการของสถานศึกษา ด้านความปลอดภัย (\bar{X} = 4.52, S.D. = .53)
 มีการปฏิบัติอยู่ในระดับมากที่สุด ส่วนความเสี่ยงในการบริหารจัดการของสถานศึกษา
 ด้านการดำเนินงาน (\bar{X} = 4.45, S.D. = .55) และความเสี่ยงในการบริหารจัดการของ
 สถานศึกษา ด้านความน่าเชื่อถือขององค์กร (\bar{X} = 4.53, S.D. = .47) มีการปฏิบัติอยู่ใน
 ระดับมาก

ตอนที่ 2 ผลการวิเคราะห์ความตรงเชิงโครงสร้างของปัจจัยเชิงสาเหตุของความเสียหาย ของสถานศึกษา

การวิเคราะห์องค์ประกอบเชิงยืนยัน (Confirmatory Factor Analysis: CFA) ในงาน
 วิจัยนี้ มีวัตถุประสงค์เพื่อตรวจสอบความตรงเชิงโครงสร้าง (Construct validity) ของปัจจัย
 เชิงสาเหตุ ซึ่งเป็นตัวแปรแฝงแต่ละตัว ดังนี้

1. ปัจจัยเชิงสาเหตุของความเสียหายของสถานศึกษา ซึ่งเป็นตัวแปรแฝง ประกอบด้วย
 2 ตัวแปร คือ ปัจจัยภายนอกสถานศึกษา (EXT) และปัจจัยภายในสถานศึกษา (INT)
 ดังรายละเอียดต่อไปนี้

1.1. ปัจจัยภายนอกสถานศึกษา (EXT) ประกอบด้วยตัวแปรแฝงย่อยจำนวน
 4 ตัวแปรแฝง

1.1.1 ปัจจัยเทคโนโลยี (EXT_T)

1.1.2 ปัจจัยสังคมและวัฒนธรรม (EXT_SC)

1.1.3 ปัจจัยการเมืองและกฎหมาย (EXT_LP)

1.1.4 ปัจจัยเศรษฐกิจ (EXT_EC)

1.2. ปัจจัยภายในสถานศึกษา (INT) ประกอบด้วยตัวแปรแฝงย่อย จำนวน 6
 ตัวแปรแฝง

1.3.1 ปัจจัยนโยบาย (INT_P)

1.3.2 ปัจจัยการบริหารจัดการ (INT_M)

1.3.3 ปัจจัยบุคลากร (INT_EM)

1.3.4 ปัจจัยวัสดุอุปกรณ์ (INT_EQ)

1.3.5 ปัจจัยประสิทธิภาพทางการเงิน (INT_BF)

1.3.6 ปัจจัยผลผลิตและการบริการ (INT_PA)

2. ความเสี่ยงในการบริหารจัดการของสถานศึกษา (RISK) ประกอบด้วยตัวแปรสังเกตได้ จำนวน 6 ตัวแปรแฝง ดังนี้

- 1.1 ความเสี่ยงด้านกลยุทธ์ (RK_ST)
- 1.2 ความเสี่ยงด้านการดำเนินงาน (RK_PR)
- 1.3 ความเสี่ยงด้านการเงิน (RK_FI)
- 1.4 ความเสี่ยงด้านกฎหมาย/กฎระเบียบ (RK_CR)
- 1.5 ความเสี่ยงด้านความปลอดภัย (RK_SF)
- 1.6 ความเสี่ยงด้านความน่าเชื่อถือขององค์กร (RK_CC)

ทั้งนี้ ในการประเมินความตรงเชิงโครงสร้าง เป็นการวิเคราะห์ลักษณะของตัวแปรสังเกตหรือตัวบ่งชี้ว่าสามารถสะท้อนตัวแปรแฝงได้อย่างแท้จริงหรือไม่ (อภิญา อิงอาจ, 2565) ซึ่งมีเกณฑ์ที่ใช้เพื่อการพิจารณาจาก

1. ค่าน้ำหนักองค์ประกอบมาตรฐาน (λ_i) มีค่ามากกว่า 0.70 และมีนัยสำคัญทางสถิติ
2. ค่าสัมประสิทธิ์ความเชื่อมั่นของตัวแปรสังเกตได้หรือตัวบ่งชี้ (Indicator reliability: R2) มีค่ามากกว่า 0.50
3. ค่าความเชื่อมั่นเชิงองค์ประกอบของตัวแปรแฝง (CR) มีค่ามากกว่า 0.70
4. ค่าเฉลี่ยความแปรปรวนที่สกัดได้ (AVE) มีค่ามากกว่า 0.50 (Hair et al., 2010 อ้างถึงใน อภิญา อิงอาจ, 2565)

นอกจากนี้ ผลการวิเคราะห์ CFA จำเป็นจะต้องมีความกลมกลืนกับข้อมูลเชิงประจักษ์อีกด้วย ซึ่งผลการวิเคราะห์ CFA ของตัวแปรแฝงแต่ละตัวเป็น ดังนี้

1. ผลการวิเคราะห์การแจกแจงของตัวแปรอิสระและตัวแปรตาม

ผลการวิเคราะห์ลักษณะของข้อมูลที่รวบรวมได้จากกลุ่มตัวอย่าง ด้วยเครื่องมือในการวิจัยส่วนนี้ เป็นการวิเคราะห์เพื่อพิจารณาข้อมูลที่รวบรวมไว้เบื้องต้น โดยตรวจสอบความกระจายของข้อมูล ความเที่ยงตรงของคะแนนจากการวัด (Score Reliability) ของตัวแปรต่าง ๆ ที่รวบรวมไว้จากกลุ่มตัวอย่าง ผลการวิเคราะห์พบว่า ค่าของตัวแปรที่วัดได้จากกลุ่มตัวอย่าง มีค่าเฉลี่ย (\bar{X}) อยู่ระหว่าง 3.98 – 4.61 ส่วนเบี่ยงเบนมาตรฐาน (S.D.) อยู่ระหว่าง 0.47 – 0.80 พิสัย (Range) อยู่ระหว่าง 2.00 – 3.67 ทุกตัวแปรมีการแจกแจงความเบ้ (Skewness) แบบเบ้ซ้าย (-1.491) – (-.534) การแจกแจงมีความโด่ง (Kurtosis) กว่าโด่งปกติอยู่ในเกณฑ์ยอมรับได้ (-.523) – 1.954 มีช่วงความเชื่อมั่นระดับ 95% (95% Confidence Interval of \bar{X}) และ Test of Kolmogorov-Sminorv อยู่ในเกณฑ์ยอมรับได้ ดังตาราง 16

ตาราง 16 ผลการวิเคราะห์ลักษณะข้อมูลของตัวแปรอิสระและตัวแปรตามทีวัดได้จากกลุ่มตัวอย่าง

แบบสอบถาม	\bar{X}	S.D.	Range	Kurtosis	Skewness	95% CI of \bar{X}		Test of Kolmogorov-Sminorv		
						Lower	Upper	Stat	df	P-value
EXT_T	4.20	0.58	2.600	-.311	-.534	3.978	4.243	1.046	350	.224
EXT_SC	4.17	0.64	3.600	.615	-.950	3.801	4.132	1.505	350	.022
EXT_LP	3.98	0.80	3.667	-.523	-.596	3.461	3.873	1.409	350	.038
EXT_EC	4.33	0.64	3.600	.735	-.957	4.002	4.311	1.419	350	.036
INT_P	4.41	0.49	2.000	-.098	-.712	4.341	4.540	1.482	350	.025
INT_M	4.47	0.54	2.000	.870	-1.256	4.476	4.684	2.341	350	.000
INT_EM	4.51	0.48	2.000	1.068	-1.292	4.508	4.698	2.451	350	.000
INT_EQ	4.46	0.49	2.200	.283	-.893	4.359	4.572	1.694	350	.006
INT_BF	4.58	0.50	2.000	.640	-1.105	4.466	4.663	2.074	350	.000
INT_PA	4.61	0.48	2.000	1.168	-1.333	4.521	4.720	2.513	350	.000
RISK	4.53	0.47	2.000	1.954	-1.491	4.488	4.682	2.008	350	.001

จากตาราง 16 พบว่า ค่าของตัวแปรทีวัดได้จากกลุ่มตัวอย่าง มีค่าเฉลี่ย (\bar{X}) อยู่ระหว่าง 3.98 – 4.61 ส่วนเบี่ยงเบนมาตรฐาน (S.D.) อยู่ระหว่าง 0.47 – 0.80 พิสัย (Range) อยู่ระหว่าง 2.00 – 3.67 ทุกตัวแปรมีการแจกแจงความเบ้ (Skewness) แบบเบ้ซ้าย (-1.491) – (-.534) การแจกแจงมีความโด่ง (Kurtosis) กว่าโค้งปกติอยู่ในเกณฑ์ยอมรับได้ (-.523) – 1.954 มีช่วงความเชื่อมั่นระดับ 95% (95% Confidence Interval of \bar{X}) และ Test of Kolmogorov-Sminorv อยู่ในเกณฑ์ยอมรับได้

2. ผลการวิเคราะห์ความสัมพันธ์ระหว่างตัวแปร

ในการวิเคราะห์เบื้องต้นนี้ยังได้วิเคราะห์ความสัมพันธ์ของตัวแปรที่นำเข้าวิเคราะห์รูปแบบปัจจัยเชิงสาเหตุของความเสี่ยงในการบริหารจัดการของสถานศึกษาทั้ง 10 ตัวแปรที่จะนำเข้าวิเคราะห์ ใน Model โดยใช้สถิติวิเคราะห์ความสัมพันธ์ระหว่างตัวแปรของเพียร์สัน (Pearson) ผลการวิเคราะห์ข้อมูลความสัมพันธ์ของตัวแปรในการวิจัยซึ่งจะนำมาวิเคราะห์ในโมเดล พบว่า

ความสัมพันธ์ภายในกลุ่มปัจจัยภายนอก พบว่า ปัจจัยเทคโนโลยี (EXT_T) ปัจจัยสังคมและวัฒนธรรม (EXT_SC) ปัจจัยการเมืองและกฎหมาย (EXT_LP) และ ปัจจัยเศรษฐกิจ (EXT_EC) มีความสัมพันธ์กันทางบวก อย่างมีนัยสำคัญทางสถิติที่ระดับ .01 โดยมีค่าสัมประสิทธิ์สหสัมพันธ์ระหว่าง .466 – .746

และความสัมพันธ์ภายในกลุ่มปัจจัยภายใน พบว่า ปัจจัยนโยบาย (INT_P) ปัจจัยการบริหารจัดการ (INT_M) ปัจจัยบุคลากร (INT_EM) ปัจจัยวัสดุอุปกรณ์ (INT_EQ) ปัจจัยประสิทธิภาพทางการเงิน (INT_BF) และ ปัจจัยผลผลิตและการบริการ (INT_PA) มีความสัมพันธ์กันทางบวก อย่างมีนัยสำคัญทางสถิติที่ระดับ .01 โดยมีค่าสัมประสิทธิ์สหสัมพันธ์ระหว่าง .517 – .878

ในแง่ความสัมพันธ์ระหว่างปัจจัยภายนอกกับปัจจัยภายใน พบว่า ปัจจัยเทคโนโลยี (EXT_T) มีความสัมพันธ์ทางบวกกับปัจจัยโครงสร้างนโยบาย (INT_P) ปัจจัยบุคลากร (INT_EM) ปัจจัยวัสดุอุปกรณ์ (INT_EQ) ปัจจัยประสิทธิภาพทางการเงิน (INT_BF) และปัจจัยผลผลิตและการบริการ (INT_PA) อย่างมีนัยสำคัญทางสถิติที่ระดับ .01 โดยมีค่าสัมประสิทธิ์สหสัมพันธ์ระหว่าง .264 – .524 ปัจจัยการบริหารจัดการ (INT_M) มีความสัมพันธ์กันทางบวก อย่างมีนัยสำคัญทางสถิติที่ระดับ .05 โดยมีค่าสัมประสิทธิ์สหสัมพันธ์เท่ากับ .243 ดังแสดงในตาราง 18

ตาราง 17 ผลการวิเคราะห์ความสัมพันธ์ระหว่างตัวแปรอิสระกับตัวแปรตาม

	EXT_T	EXT_SC	EXT_LP	EXT_EC	INT_P	INT_M	INT_EM	INT_EQ	INT_BF	INT_PA	RISK
EXT_T	1										
EXT_SC	.466**	1									
EXT_LP	.512**	.746**	1								
EXT_EC	.548**	.672**	.719**	1							
INT_P	.524**	.184	.172	.258**	1						
INT_M	.243*	.033	-.027	.101	.636**	1					
INT_EM	.264**	.061	-.044	.085	.602**	.878**	1				
INT_EQ	.279**	.092	-.007	-.025	.517**	.631**	.677**	1			
INT_BF	.383**	.102	.044	.074	.686**	.742**	.723**	.780**	1		
INT_PA	.356**	.085	.058	.069	.724**	.805**	.778**	.729**	.856**	1	
RISK	.361**	.172	.029	.155	.778**	.780**	.783**	.578**	.776**	.767**	1

หมายเหตุ: p-value** < .01, p-value* < .05

จากตาราง 17 พบว่า ปัจจัยเทคโนโลยี (EXT_T) ปัจจัยโครงสร้างนโยบาย (INT_P) ปัจจัยการบริหารจัดการ (INT_M) ปัจจัยบุคลากร (INT_EM) ปัจจัยวัสดุอุปกรณ์ (INT_EQ) ปัจจัยประสิทธิภาพทางการเงิน (INT_BF) และปัจจัยผลผลิตและการบริการ (INT_PA) มีความสัมพันธ์ทางบวกกับความเสี่ยงในการบริหารจัดการของสถานศึกษา (RISK) อย่างมีนัยสำคัญทางสถิติที่ระดับ .01 โดยมีค่าสัมประสิทธิ์สหสัมพันธ์ระหว่าง .361 - .783 ส่วนปัจจัยสังคมและวัฒนธรรม (EXT_SC) ปัจจัยการเมืองและกฎหมาย (EXT_LP) และปัจจัยเศรษฐกิจ (EXT_EC) มีความสัมพันธ์กับความเสี่ยงในการบริหารจัดการของสถานศึกษา (RISK) อย่างไม่มีนัยสำคัญทางสถิติ

ส่วนความสัมพันธ์ภายในกลุ่มปัจจัยภายนอกกันเอง พบว่า ปัจจัยเทคโนโลยี (EXT_T) ปัจจัยสังคมและวัฒนธรรม (EXT_SC) ปัจจัยการเมืองและกฎหมาย (EXT_LP) และปัจจัยเศรษฐกิจ (EXT_EC) มีความสัมพันธ์กันทางบวก อย่างมีนัยสำคัญทางสถิติที่ระดับ .01 โดยมีค่าสัมประสิทธิ์สหสัมพันธ์ระหว่าง .466 - .746

และความสัมพันธ์ภายในกลุ่มปัจจัยภายใน พบว่า ปัจจัยนโยบาย (INT_P) ปัจจัยการบริหารจัดการ (INT_M) ปัจจัยบุคลากร (INT_EM) ปัจจัยวัสดุอุปกรณ์ (INT_EQ) ปัจจัยประสิทธิภาพทางการเงิน (INT_BF) และปัจจัยผลผลิต และการบริการ (INT_PA) มีความสัมพันธ์กันทางบวกอย่างมีนัยสำคัญทางสถิติที่ระดับ .01 โดยมีค่าสัมประสิทธิ์สหสัมพันธ์ระหว่าง .517 - .878

ในแง่ความสัมพันธ์ระหว่างปัจจัยภายนอกกับปัจจัยภายใน พบว่า ปัจจัยเทคโนโลยี (EXT_T) มีความสัมพันธ์ทางบวกกับปัจจัยนโยบาย (INT_P) ปัจจัยบุคลากร (INT_EM) ปัจจัยวัสดุอุปกรณ์ (INT_EQ) ปัจจัยประสิทธิภาพทางการเงิน (INT_BF) และปัจจัยผลผลิต และการบริการ (INT_PA) อย่างมีนัยสำคัญทางสถิติที่ระดับ .01 โดยมีค่าสัมประสิทธิ์สหสัมพันธ์ระหว่าง .264 - .524 ปัจจัยการบริหารจัดการ (INT_M) มีความสัมพันธ์กันทางบวก อย่างมีนัยสำคัญทางสถิติที่ระดับ .05 โดยมีค่าสัมประสิทธิ์สหสัมพันธ์เท่ากับ .243 ปัจจัยเศรษฐกิจ (EXT_EC) มีความสัมพันธ์ทางบวกกับปัจจัยนโยบาย (INT_P) อย่างมีนัยสำคัญทางสถิติที่ระดับ .01 โดยมีค่าสัมประสิทธิ์สหสัมพันธ์เท่ากับ .258 ปัจจัยสังคมและวัฒนธรรม (EXT_SC) และปัจจัยการเมืองและกฎหมาย (EXT_LP) มีความสัมพันธ์กับ ปัจจัยนโยบาย (INT_P) ปัจจัยการบริหารจัดการ (INT_M) ปัจจัยบุคลากร (INT_EM) ปัจจัยวัสดุอุปกรณ์ (INT_EQ) ปัจจัยประสิทธิภาพทางการเงิน (INT_BF) และ ปัจจัยผลผลิตและการบริการ (INT_PA) อย่างไม่มีนัยสำคัญทางสถิติ ปัจจัยเศรษฐกิจ (EXT_EC) ปัจจัยการบริหารจัดการ (INT_M) ปัจจัยบุคลากร (INT_EM)

ปัจจัยวัสดุอุปกรณ์ (INT_EQ) ปัจจัยประสิทธิภาพทางการเงิน (INT_BF) ปัจจัยผลผลิตและการบริการ (INT_PA) อย่างไม่มีนัยสำคัญทางสถิติ

3. ผลการวิเคราะห์ความตรงเชิงโครงสร้างของปัจจัยภายนอกสถานศึกษา (EXT)

ปัจจัยเสี่ยงภายนอกสถานศึกษา (EXT) ซึ่งประกอบด้วยปัจจัยย่อย 4 ปัจจัย ผู้วิจัยนำมาวิเคราะห์ CFA เพื่อทราบว่าปัจจัยย่อยทั้ง 4 ปัจจัยจะสามารถใช้อธิบายลักษณะของปัจจัยเสี่ยงภายนอกสถานศึกษา (EXT) ได้ดีหรือไม่อย่างไร ซึ่งผลปรากฏดังภาพ 4 และตาราง 18 – 19

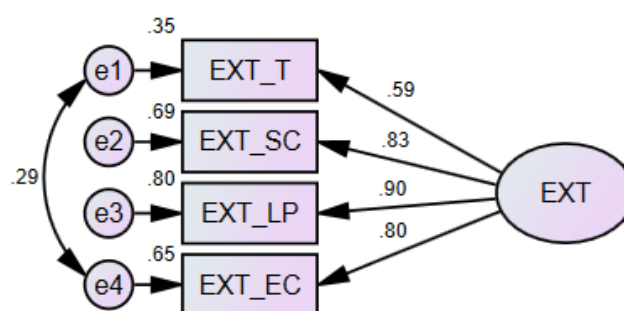

Chi-square=.193, DF.=1, p-value=.661,
Chi-square/DF=.193,
CFI=1.000, TLI=1.023,
RMSEA=.000, RMR=.004

ภาพ 4 แบบจำลองการวัดตัวแปรแฝงปัจจัยภายนอกสถานศึกษา (EXT)

ตาราง 18 ดัชนีความกลมกลืนระหว่างตัวแปรปัจจัยภายนอกสถานศึกษา (EXT) กับข้อมูลเชิงประจักษ์

ดัชนี	χ^2	df	χ^2/df	CFI	TLI	RMSEA	RMR
เกณฑ์การยอมรับ	-	-	≤ 3	≥ 0.90	≥ 0.90	≤ 0.08	≤ 0.05
แบบจำลองหลังปรับ	0.193	1	0.193	1.000	1.023	.000	.004
ผลการพิจารณา	-	-	ผ่าน	ผ่าน	ผ่าน	ผ่าน	ผ่าน

จากภาพ 4 และตาราง 18 แสดงให้เห็นว่า ตัวแปรปัจจัยภายนอกสถานศึกษา (EXT) ซึ่งประกอบด้วยปัจจัยย่อยจำนวน 4 ตัว ได้แก่ ปัจจัยเทคโนโลยี (EXT_T), ปัจจัยสังคม และวัฒนธรรม (EXT_SC), ปัจจัยการเมืองและกฎหมาย (EXT_LP) และ ปัจจัยเศรษฐกิจ (EXT_EC) พบว่า ตัวแปรปัจจัยภายนอกสถานศึกษา (EXT) ดังกล่าวมีความกลมกลืนกับข้อมูลเชิงประจักษ์ ดังปรากฏค่าดัชนีวัดความกลมกลืน ดังนี้ $\chi^2/df = 0.193$ CFI = 1.000 TLI = 1.023 RMSEA = .000 และ RMR = .004 ซึ่งดัชนีทั้งหมดเป็นไปตามเกณฑ์ที่กำหนด และเมื่อพิจารณารายละเอียดของพารามิเตอร์แต่ละตัวแปรสังเกตได้ ปรากฏผลดังตาราง 25

ตาราง 19 ค่าน้ำหนักองค์ประกอบมาตรฐาน (Standardized factor loadings) ค่าสถิติทดสอบ t-test ค่าสัมประสิทธิ์ความเชื่อมั่น (R²) ค่าความเชื่อมั่นเชิงองค์ประกอบ (CR) และค่าเฉลี่ยความแปรปรวนที่สกัดได้ (AVE) ของตัวแปรแฝงปัจจัยเสี่ยงภายนอกสถานศึกษา (EXT)

ปัจจัยย่อย	λ	t-test	R ²	CR	AVE
EXT_T	0.589	-	0.347		
EXT_SC	0.832	6.005***	0.692	.866	.622
EXT_LP	0.896	6.114***	0.803		
EXT_EC	0.804	6.873***	0.646		

หมายเหตุ: ค่าน้ำหนักองค์ประกอบของ EXT_T เป็นพารามิเตอร์บังคับ และ *** คือ p-value < .001

จากตาราง 19 ปัจจัยย่อย 3 ใน 4 ปัจจัยมี (1) ค่าน้ำหนักองค์ประกอบมาตรฐาน (λ_i) มากกว่า 0.70 และมีนัยสำคัญทางสถิติที่ระดับ .001 (2) สัมประสิทธิ์ความเชื่อมั่นของตัวแปรสังเกตได้ หรือ R^2 มีค่ามากกว่า 0.50 และเมื่อพิจารณาภาพรวมของปัจจัยย่อยทั้ง 4 ปัจจัย ด้วยค่าความเชื่อมั่นเชิงองค์ประกอบ (CR) พบว่า มีค่าเท่ากับ 0.866 ซึ่งมากกว่า 0.70 และค่าเฉลี่ยของความแปรปรวนที่สกัดได้ (AVE) มีค่าเท่ากับ 0.622 ซึ่งมากกว่า 0.50 ซึ่งเป็นการยืนยันว่า ปัจจัยภายนอกสถานศึกษา (EXT) มีความตรงเชิงโครงสร้าง และประกอบด้วยปัจจัยย่อยทั้ง 4 ตัวอย่างเหมาะสม โดยปัจจัยการเมืองและกฎหมาย (EXT_LP) เป็นปัจจัยที่สามารถอธิบายความแปรปรวนของปัจจัยภายนอกสถานศึกษา (EXT) ได้สูงสุด ร้อยละ 80.3 ($R^2 = 0.803$) รองลงมา คือ ปัจจัยสังคมและวัฒนธรรม (EXT_SC) และ ปัจจัยเศรษฐกิจ (EXT_EC) โดยอธิบายความแปรปรวนของปัจจัยภายนอกสถานศึกษา (EXT) ได้ร้อยละ 69.2 และ 64.6 ($R^2 = 0.692, 0.646$) ตามลำดับ ส่วนปัจจัยเทคโนโลยี (EXT_T) อธิบายความแปรปรวนของปัจจัยภายนอกสถานศึกษา (EXT) ได้เพียงร้อยละ 34.7 ($R^2 = 0.347$)

4. ผลการวิเคราะห์ความตรงเชิงโครงสร้างของปัจจัยภายในสถานศึกษา (INT)

ตัวแปรแฝงปัจจัยภายในสถานศึกษา (INT) ซึ่งประกอบด้วยปัจจัยย่อย 6 ปัจจัย ผู้วิจัยจึงนำมาวิเคราะห์ CFA เพื่อทราบว่าปัจจัยย่อยทั้ง 6 ปัจจัยจะสามารถใช้อธิบายลักษณะของปัจจัยภายในสถานศึกษา (INT) ได้ดีหรือไม่อย่างไร ซึ่งผลปรากฏดังภาพที่ 5 และตาราง



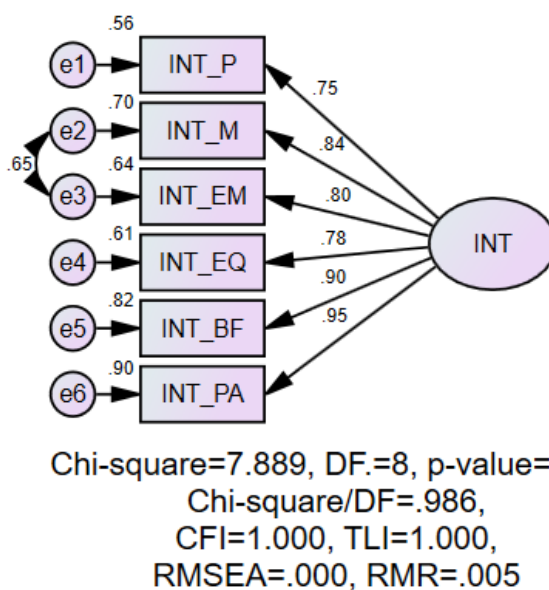

ภาพ 5 แบบจำลองการวัดตัวแปรแฝงปัจจัยภายในสถานศึกษา (INT)

ตาราง 20 ดัชนีความกลมกลืนระหว่างตัวแปรปัจจัยภายในสถานศึกษา (INT) กับข้อมูลเชิงประจักษ์

ดัชนี	χ^2	df	χ^2/df	CFI	TLI	RMSEA	RMR
เกณฑ์การยอมรับ	-	-	≤ 3	≥ 0.90	≥ 0.90	≤ 0.08	≤ 0.05
แบบจำลองหลังปรับ	7.889	8	0.986	1.000	1.000	.000	.005
ผลการพิจารณา	-	-	ผ่าน	ผ่าน	ผ่าน	ผ่าน	ผ่าน

จากภาพ 5 และตาราง 20 ตัวแปรปัจจัยภายในสถานศึกษา (INT) ซึ่งประกอบด้วย ปัจจัยย่อยจำนวน 6 ตัว ได้แก่ ปัจจัยนโยบาย (INT_P), ปัจจัยการบริหารจัดการ (INT_M), ปัจจัยบุคลากร (INT_EM), ปัจจัยวัสดุอุปกรณ์ (INT_EQ), ปัจจัยประสิทธิภาพทางการเงิน (INT_BF) และ ปัจจัยผลผลิตและการบริการ (INT_PA) พบว่า ตัวแปรปัจจัยภายในสถานศึกษา (INT) ดังกล่าวมีความกลมกลืนกับข้อมูลเชิงประจักษ์ ดังปรากฏค่าดัชนีวัดความกลมกลืน ดังนี้ $\chi^2/df = 0.986$ CFI = 1.000 TLI = 1.000 RMSEA = .000 และ RMR = .005 ซึ่งดัชนีทั้งหมดเป็นไปตามเกณฑ์ที่กำหนด และเมื่อพิจารณารายละเอียดของพารามิเตอร์แต่ละตัวแปร สังเกตได้ ปรากฏผลดังตาราง 21

ตาราง 21 ค่าน้ำหนักองค์ประกอบมาตรฐาน (Standardized factor loadings) ค่าสถิติทดสอบ t-test ค่าสัมประสิทธิ์ความเชื่อมั่น (R²) ค่าความเชื่อมั่นเชิงองค์ประกอบ (CR) และค่าเฉลี่ยความแปรปรวนที่สกัดได้ (AVE) ของตัวแปรแฝงปัจจัยภายในสถานศึกษา (INT)

ปัจจัยย่อย	λ	t-test	R ²	CR	AVE
INT_P	0.750	-	0.563		
INT_M	0.839	8.857***	0.704		
INT_EM	0.802	8.395***	0.643	.934	.705
INT_EQ	0.778	8.120***	0.605		
INT_BF	0.904	9.663***	0.817		
INT_PA	0.947	10.159***	0.897		

หมายเหตุ: ค่าน้ำหนักองค์ประกอบของ INT_P เป็นพารามิเตอร์บังคับ และ *** คือ p-value < .001

จากตาราง 21 ปัจจัยย่อยทั้ง 6 ปัจจัยมี 1) ค่าน้ำหนักองค์ประกอบมาตรฐาน (λ) มากกว่า 0.70 และมีนัยสำคัญทางสถิติที่ระดับ .001 2) สัมประสิทธิ์ความเชื่อมั่นของตัวแปรสังเกตได้ หรือ R² มีค่ามากกว่า 0.50 และเมื่อพิจารณาภาพรวมของปัจจัยย่อยทั้ง 6 ปัจจัย ด้วยค่าความเชื่อมั่นเชิงองค์ประกอบ (CR) พบว่า มีค่าเท่ากับ 0.934 ซึ่งมากกว่า 0.70 และค่าเฉลี่ยของความแปรปรวนที่สกัดได้ (AVE) มีค่าเท่ากับ 0.705 ซึ่งมากกว่า 0.50 ซึ่งเป็นการยืนยันว่า ปัจจัยภายในสถานศึกษา (INT) มีความตรงเชิงโครงสร้าง และประกอบด้วยปัจจัยย่อยทั้ง 6 ตัวอย่างเหมาะสม โดยปัจจัยผลผลิตและการบริการ (INT_PA) เป็นปัจจัยที่สามารถอธิบายความแปรปรวนของปัจจัยภายในสถานศึกษา (INT) ได้สูงสุด ร้อยละ 89.7 (R² = 0.897) รองลงมา คือ ปัจจัยประสิทธิภาพทางการเงิน (INT_BF) และ ปัจจัยการบริหารจัดการ (INT_M) โดยอธิบายความแปรปรวนของ ปัจจัยเสี่ยงภายในสถานศึกษา (INT) ได้ร้อยละ 81.7 และ 70.4 (R² = 0.817, 0.704) ตามลำดับ ส่วนปัจจัยนโยบายสถานศึกษา (INT_P) อธิบายความแปรปรวนของตัวแปรแฝงปัจจัยภายในสถานศึกษา (INT) ได้ร้อยละ 56.3 (R² = 0.563)

5. ผลการวิเคราะห์ความตรงเชิงโครงสร้างของความเสี่ยงในการบริหารจัดการของสถานศึกษา

ความเสี่ยงในการบริหารจัดการของสถานศึกษา ซึ่งประกอบด้วยปัจจัยย่อย 6 ปัจจัย ผู้วิจัยจึงนำมาวิเคราะห์ CFA เพื่อทราบว่าปัจจัยย่อยทั้ง 6 ปัจจัยจะสามารถใช้อธิบายลักษณะของความเสี่ยงในการบริหารจัดการของสถานศึกษา ได้ดีหรือไม่อย่างไร ซึ่งผลปรากฏดังภาพ 6 และตาราง 22-23

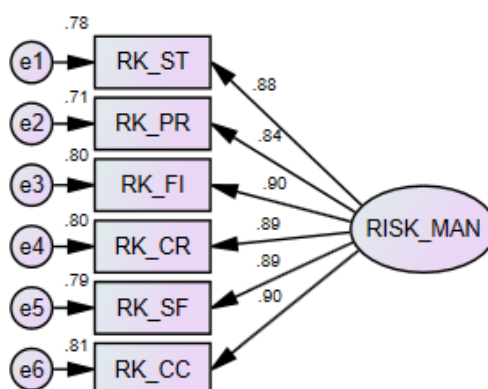

Chi-square=14.675, DF.=9, p-value=.100,
Chi-square/DF=1.631,
CFI=.991, TLI=.984,
RMSEA=.079, RMR=.005

ภาพ 6 แบบจำลองการวัดตัวแปรแฝงสภาพเสี่ยงของสถานศึกษา (RISK)

ตาราง 22 ดัชนีความกลมกลืนระหว่างตัวแปรสภาพเสี่ยงของสถานศึกษา (RISK) กับข้อมูลเชิงประจักษ์

ดัชนี	χ^2	df	χ^2/df	CFI	TLI	RMSEA	RMR
เกณฑ์การยอมรับ	-	-	≤ 3	≥ 0.90	≥ 0.90	≤ 0.08	≤ 0.05
แบบจำลองหลังปรับ	14.675	9	1.631	.991	.984	.079	.005
ผลการพิจารณา	-	-	ผ่าน	ผ่าน	ผ่าน	ผ่าน	ผ่าน

จากภาพ 6 และตาราง 22 ตัวแปรการบริหารความเสี่ยงของสถานศึกษา ซึ่งประกอบด้วยปัจจัยย่อยจำนวน 6 ตัว ได้แก่ ความเสี่ยงด้านกลยุทธ์ (RK_ST), ความเสี่ยงด้านการดำเนินงาน (RK_PR), ความเสี่ยงด้านการเงิน (RK_FI), ความเสี่ยงด้านด้านกฎหมาย/กฎระเบียบ (RK_CR), ความเสี่ยงด้านความปลอดภัย (RK_SF) และ ความเสี่ยงด้านความน่าเชื่อถือขององค์กร (RK_CC) พบว่า ตัวแปรการบริหารความเสี่ยงของสถานศึกษา (RISK) ดังกล่าวมีความกลมกลืนกับข้อมูลเชิงประจักษ์ ดังปรากฏค่าดัชนีวัดความกลมกลืน ดังนี้ $\chi^2/df = 1.631$ CFI = .991 TLI = .984 RMSEA = .079 และ RMR = .005 ซึ่งดัชนีทั้งหมดเป็นไปตามเกณฑ์ที่กำหนด และเมื่อพิจารณารายละเอียดของพารามิเตอร์แต่ละตัวแปรสังเกตได้ ปรากฏผลดังตาราง 18

ตาราง 23 ค่าน้ำหนักองค์ประกอบมาตรฐาน (Standardized factor loadings) ค่าสถิติทดสอบ t-test ค่าสัมประสิทธิ์ความเชื่อมั่น (R^2) ค่าความเชื่อมั่นเชิงองค์ประกอบ (CR) และค่าเฉลี่ยความแปรปรวนที่สกัดได้ (AVE) ของความเสี่ยงในการบริหารจัดการของสถานศึกษา

ปัจจัยย่อย	λ	t-test	R^2	CR	AVE
RK_ST	0.883	-	0.780		
RK_PR	0.843	11.672***	0.711		
RK_FI	0.897	13.329***	0.805	.956	.782
RK_CR	0.893	13.195***	0.797		
RK_SF	0.889	13.047***	0.790		
RK_CC	0.901	13.475***	0.812		

หมายเหตุ: ค่าน้ำหนักองค์ประกอบของ RK_ST เป็นพารามิเตอร์บังคับ และ *** คือ p-value < .001

จากตาราง 23 ปัจจัยย่อยทั้ง 6 ปัจจัยมี (1) ค่าน้ำหนักองค์ประกอบมาตรฐาน (λ) มากกว่า 0.70 และมีนัยสำคัญทางสถิติที่ระดับ .001 (2) สัมประสิทธิ์ความเชื่อมั่นของตัวแปรสังเกตได้ หรือ R^2 มีค่ามากกว่า 0.50 และเมื่อพิจารณาภาพรวมของปัจจัยย่อยทั้ง 6 ปัจจัย ด้วยค่าความเชื่อมั่นเชิงองค์ประกอบ (CR) พบว่า มีค่าเท่ากับ 0.956 ซึ่งมากกว่า 0.70 และค่าเฉลี่ยของความแปรปรวนที่สกัดได้ (AVE) มีค่าเท่ากับ 0.782 ซึ่งมากกว่า 0.50 ซึ่งเป็นการยืนยันว่า ความเสี่ยงในการบริหารจัดการของสถานศึกษา มีความตรงเชิงโครงสร้าง และประกอบด้วยปัจจัยย่อยทั้ง 6 ตัวอย่างเหมาะสม โดยความเสี่ยงด้านความน่าเชื่อถือขององค์กร (RK_CC) เป็นปัจจัยที่สามารถอธิบายความแปรปรวนของความเสี่ยงในการบริหารจัดการของสถานศึกษา ได้สูงสุด ร้อยละ 81.2 ($R^2 = 0.812$) รองลงมา คือ ด้านการเงิน (RK_FI) และด้านกฎหมาย/กฎระเบียบ (RK_CR) โดยอธิบายความแปรปรวนของความเสี่ยงในการบริหารจัดการของสถานศึกษา (RISK) ได้ร้อยละ 80.5 และ 79.7 ($R^2 = 0.805, 0.797$) ตามลำดับ ส่วนความเสี่ยงด้านการดำเนินงาน (RK_PR) อธิบายความแปรปรวนของความเสี่ยงในการบริหารจัดการของสถานศึกษา (RISK) ได้ร้อยละ 71.1 ($R^2 = 0.711$)

ตอนที่ 3 ผลการวิเคราะห์ความสัมพันธ์เชิงสาเหตุของการบริหารความเสี่ยงที่มีต่อ ความเสี่ยงในการบริหารจัดการของสถานศึกษา

จากสมมติฐานการวิจัยที่กล่าวไว้ว่า ปัจจัยเชิงสาเหตุของความเสี่ยงในการบริหารจัดการของสถานศึกษาในสำนักงานเขตพื้นที่การศึกษาประถมศึกษาปทุมธานี มีอย่างน้อย 1 ปัจจัย

ผู้วิจัยจึงใช้เทคนิคการวิเคราะห์แบบจำลองสมการเชิงโครงสร้าง (Structural Equation Modeling: SEM) เพื่อทดสอบสมมติฐานดังกล่าว โดยจำแนกเป็นสมมติฐานย่อย ดังนี้

H1: ปัจจัยเชิงสาเหตุของความเสี่ยงในการบริหารจัดการของสถานศึกษาในสำนักงานเขตพื้นที่การศึกษาประถมศึกษาปทุมธานี มีปัจจัยสาเหตุเป็นปัจจัยภายนอกสถานศึกษา หรือ EXT \rightarrow RISK MAN

H2: ปัจจัยเชิงสาเหตุของความเสี่ยงในการบริหารจัดการของสถานศึกษาในสำนักงานเขตพื้นที่การศึกษาประถมศึกษาปทุมธานี มีปัจจัยสาเหตุเป็นปัจจัยภายในสถานศึกษา หรือ INT \rightarrow RISK MAN

ซึ่งผลการวิเคราะห์ปรากฏดังภาพ 7 และตาราง 24

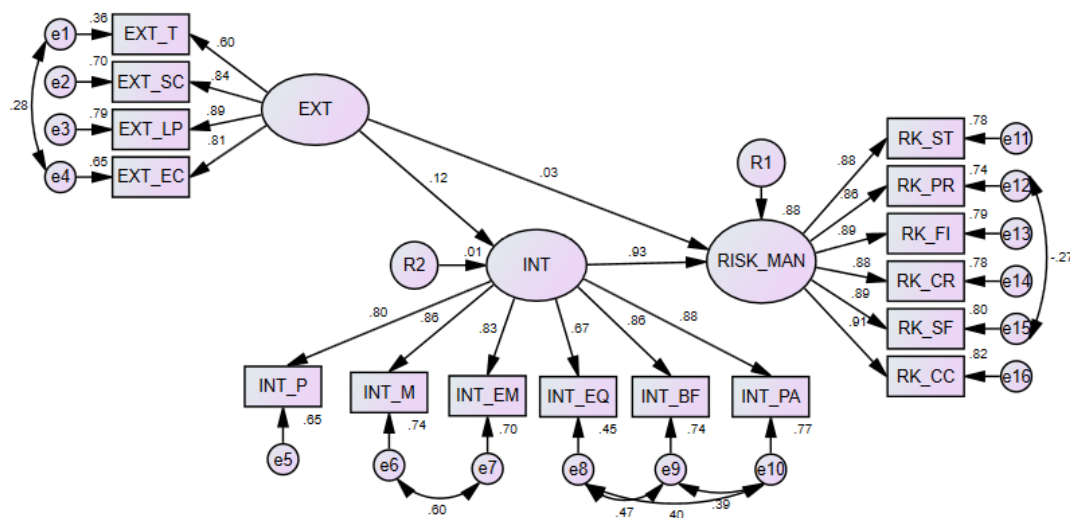

Chi-square=188.701, DF=95, p-value=.000,
 Chi-square/DF=1.986,
 CFI=.941, TLI=.926,
 RMSEA=.099, RMR=.036

ภาพ 7 แบบจำลองสมการเชิงโครงสร้างสมมติฐานการวิจัย

ตาราง 24 ดัชนีความกลมกลืนระหว่างแบบจำลองสมการเชิงโครงสร้างสมมติฐานการวิจัยกับข้อมูลเชิงประจักษ์

ดัชนี	χ^2	df	χ^2/df	CFI	TLI	RMSEA	RMR
เกณฑ์การยอมรับ	-	-	≤ 3	≥ 0.90	≥ 0.90	≤ 0.08	≤ 0.05
แบบจำลองหลังปรับ	188.701	95	1.986	.941	.926	.099	.036
ผลการพิจารณา	-	-	ผ่าน	ผ่าน	ผ่าน	ไม่ผ่าน	ผ่าน

จากภาพ 7 และตาราง 24 แบบจำลองสมการเชิงโครงสร้างสมมติฐานการวิจัยดังกล่าวมีความกลมกลืนกับข้อมูลเชิงประจักษ์ในระดับที่ยอมรับได้ เนื่องจากมีดัชนี 1 ใน 5 ดัชนีที่ไม่ผ่านเกณฑ์ คือ ดัชนี RMSEA ซึ่งเกณฑ์จะต้องมีค่าไม่เกิน 0.08 หากแต่ผลการวิเคราะห์หลังจากการปรับแต่งแบบจำลองแล้วก็ยังพบว่า ค่าดัชนี RMSEA มีค่าเท่ากับ 0.099 ซึ่งมากกว่าเกณฑ์เพียงเล็กน้อย ในขณะที่ดัชนีอื่น ๆ เป็นไปตามเกณฑ์บ่งชี้ว่าแบบจำลองสมมติฐานการวิจัยมีความกลมกลืนกับข้อมูลเชิงประจักษ์ ดังปรากฏค่าดัชนีวัดความกลมกลืน ดังนี้ $\chi^2/df = 1.986$ CFI = .941 TLI = .926 RMSEA = .099 และ RMR =

.036 และเมื่อพิจารณารายละเอียดของพารามิเตอร์ตามสมมติฐานการวิจัย ปรากฏผลดังตาราง 20

ตาราง 25 ผลการทดสอบสมมติฐานการวิจัยของแบบจำลองการวิจัย

ดัชนี	β	b	S.E.	t-test	p-value	ผลการทดสอบ
H1: EXT → RISK MAN	0.033	0.033	0.054	0.618	0.537	ไม่สนับสนุน
H2: INT → RISK MAN	0.932	1.077	0.112	9.629	< 0.001	สนับสนุน

จากผลการวิเคราะห์ในตาราง 25 แสดงให้เห็นว่า ปัจจัยเชิงสาเหตุของความเสี่ยงในการบริหารจัดการของสถานศึกษาในสำนักงานเขตพื้นที่การศึกษาประถมศึกษาปทุมธานี ไม่ได้มีสาเหตุจากปัจจัยภายนอกสถานศึกษา (EXT) หรือกล่าวได้ว่า ปัจจัยภายนอกสถานศึกษามีอิทธิพลทางบวกต่อการเกิดความเสี่ยงในการบริหารจัดการของสถานศึกษาในสำนักงานเขตพื้นที่การศึกษาประถมศึกษาปทุมธานีอย่างไม่มีนัยสำคัญทางสถิติ ในขณะที่ผลการทดสอบเกี่ยวกับปัจจัยภายในสถานศึกษา (INT) พบว่า เป็นปัจจัยที่เป็นสาเหตุให้เกิดความเสี่ยงในการบริหารจัดการของสถานศึกษา อย่างมีนัยสำคัญทางสถิติ นั่นแสดงว่า ปัจจัยจากภายในสถานศึกษา ซึ่งประกอบด้วย 1) ปัจจัยนโยบาย (INT_P) 2) ปัจจัยการบริหารจัดการ (INT_M) 3) ปัจจัยด้านบุคลากร (INT_EM) 4) ปัจจัยวัสดุอุปกรณ์ (INT_EQ) 5) ปัจจัยด้านประสิทธิภาพทางการเงิน (INT_BF) และ 6) ปัจจัยผลผลิตและการบริการ (INT_PA) เป็นองค์ประกอบสำคัญที่กระตุ้นให้เกิดสภาวะความเสี่ยงในการบริหารจัดการของสถานศึกษาในสำนักงานเขตพื้นที่การศึกษาประถมศึกษาปทุมธานี อันประกอบด้วย 1) ด้านกลยุทธ์ (RK_ST) 2) ด้านการดำเนินงาน (RK_PR) 3) ด้านการเงิน (RK_FI) 4) ด้านกฎหมาย/กฎระเบียบ (RK_CR) 5) ด้านความปลอดภัย (RK_SF) และ 6) ด้านความน่าเชื่อถือขององค์กร (RK_CC) และปัจจัยภายนอกสถานศึกษา หรือ (EXT) ก็พบผลการทดสอบทางสถิติว่า ไม่ได้เป็นปัจจัยสาเหตุของการเกิดความเสี่ยงในการบริหารจัดการของสถานศึกษา

ทั้งนี้ปัจจัยภายในสถานศึกษา (INT) ที่ส่งผลกระทบที่สุดต่อความเสี่ยงในการบริหารจัดการของสถานศึกษา คือ ผลผลิตและการบริการ (INT_PA) ประสิทธิภาพทางการเงิน (INT_BF) การบริหารจัดการ (INT_M) บุคลากร (INT_EM) วัสดุอุปกรณ์ (INT_EQ) และนโยบาย (INT_P)

การทดสอบสมมติฐาน

ในการทดสอบสมมติฐาน ข้อ 1

**ข้อที่ 1 ปัจจัยเชิงสาเหตุของความเสี่ยงในการบริหารจัดการของสถานศึกษา
ในสำนักงานเขตพื้นที่การศึกษาประถมศึกษาปทุมธานี มีอย่างน้อย 1 ปัจจัย**

จากการวิเคราะห์ข้อมูล (ตาราง 25) จะเห็นได้ว่า ปัจจัยเชิงสาเหตุของความเสี่ยงในการบริหารจัดการของสถานศึกษาในสำนักงานเขตพื้นที่การศึกษาประถมศึกษาปทุมธานี ไม่ได้มีสาเหตุจากปัจจัยภายนอกสถานศึกษา (EXT) หรือกล่าวได้ว่า ปัจจัยภายนอกสถานศึกษา ส่งผลทางบวกต่อการเกิดความเสี่ยงในการบริหารจัดการความเสี่ยงของสถานศึกษาในสำนักงานเขตพื้นที่การศึกษาประถมศึกษาปทุมธานีอย่างไม่มีนัยสำคัญทางสถิติ ในขณะที่ผลการทดสอบเกี่ยวกับปัจจัยภายในสถานศึกษา (INT) เป็นปัจจัยที่เป็นสาเหตุให้เกิดความเสี่ยงในการบริหารจัดการความเสี่ยงของสถานศึกษาในสำนักงานเขตพื้นที่การศึกษาประถมศึกษาปทุมธานีอย่างมีนัยสำคัญทางสถิติ ดังนั้น จากสมมติฐานที่ว่าปัจจัยเชิงสาเหตุของความเสี่ยงในการบริหารจัดการของสถานศึกษาในสำนักงานเขตพื้นที่การศึกษาประถมศึกษาปทุมธานี มีอย่างน้อย 1 ปัจจัย จึงเป็นไปตามสมมติฐานการวิจัย

สรุปได้ว่าปัจจัยเชิงสาเหตุของความเสี่ยงในการบริหารจัดการของสถานศึกษาที่ส่งผลมากในการบริหารจัดการความเสี่ยงของสถานศึกษามีเพียงปัจจัยภายในสถานศึกษา (INT) และสามารถเรียงตามลำดับความสำคัญขององค์ประกอบตามค่า Factor loading จากมากไปหาน้อย ดังนี้

1. ด้านผลผลิตและการบริการ (INT_PA)
2. ด้านประสิทธิภาพทางการเงิน (INT_BF)
3. ด้านการบริหารจัดการ (INT_M)
4. ด้านบุคลากร (INT_EM)
5. วัสดุอุปกรณ์ (INT_EQ)
6. ด้านนโยบาย (INT_P)

การทดสอบสมมติฐาน ในการทดสอบสมมติฐาน ข้อ 2

ข้อที่ 2 รูปแบบในเชิงทฤษฎีของการบริหารจัดการความเสี่ยงของสถานศึกษา ในสำนักงานเขตพื้นที่การศึกษาประถมศึกษาปทุมธานีสอดคล้องกับข้อมูลเชิงประจักษ์

จากผลการวิเคราะห์ปรากฏดังภาพ 5 และตารางที่ 19 พบว่า แบบจำลองสมการเชิงโครงสร้างสมมติฐานการวิจัยดังกล่าวมีความกลมกลืนกับข้อมูลเชิงประจักษ์ในระดับที่ยอมรับได้ เนื่องจากมีดัชนี 1 ใน 5 ดัชนีที่ไม่ผ่านเกณฑ์ คือ ดัชนี RMSEA ซึ่งเกณฑ์จะต้องมีค่าไม่เกิน 0.08 หากแต่ผลการวิเคราะห์หลังจากการปรับแต่งแบบจำลองแล้ว ก็ยังพบว่า ค่าดัชนี RMSEA มีค่าเท่ากับ 0.099 ซึ่งมากกว่าเกณฑ์เพียงเล็กน้อย ในขณะที่ดัชนีอื่น ๆ เป็นไปตามเกณฑ์บ่งชี้ว่าแบบจำลองสมมติฐานการวิจัยมีความกลมกลืนกับข้อมูลเชิงประจักษ์ ดังปรากฏค่าดัชนีวัดความกลมกลืน ดังนี้ $\chi^2/df = 1.986$ CFI = .941 TLI = .926 RMSEA = .099 และ RMR = .036 จึงเป็นไปตามสมมติฐานการวิจัย

สรุปรูปแบบการบริหารจัดการความเสี่ยงของสถานศึกษาในสำนักงานเขตพื้นที่การศึกษาประถมศึกษาปทุมธานี

รูปแบบนี้เป็นการวิเคราะห์ปัจจัยเชิงสาเหตุของความเสี่ยงในการบริหารจัดการของสถานศึกษา และความเสี่ยงในการบริหารจัดการของสถานศึกษาซึ่งผลการศึกษาพบว่า ปัจจัยเชิงสาเหตุของความเสี่ยงในการบริหารจัดการของสถานศึกษา ที่ส่งผลต่อความเสี่ยงในการบริหารจัดการของสถานศึกษา คือ ปัจจัยภายใน ประกอบด้วย 1) ปัจจัยด้านผลผลิตและการบริการ 2) ปัจจัยด้านการบริหารจัดการ 3) ปัจจัยด้านประสิทธิภาพทางการเงิน 4) ปัจจัยด้านบุคลากร 5) ปัจจัยด้านนโยบาย 6) ปัจจัยด้านวัสดุอุปกรณ์ และสภาพความเสี่ยงของสถานศึกษา มี 6 ด้านประกอบด้วย 1) ด้านกลยุทธ์ 2) ด้านการดำเนินงาน 3) ด้านการเงิน 4) ด้านกฎหมาย/กฎระเบียบ 5) ด้านความปลอดภัย 6) ด้านความน่าเชื่อถือขององค์กร จากโมเดลนี้ จะนำไปเข้าสู่การสร้างรูปแบบการบริหารจัดการความเสี่ยงของสถานศึกษาต่อไป

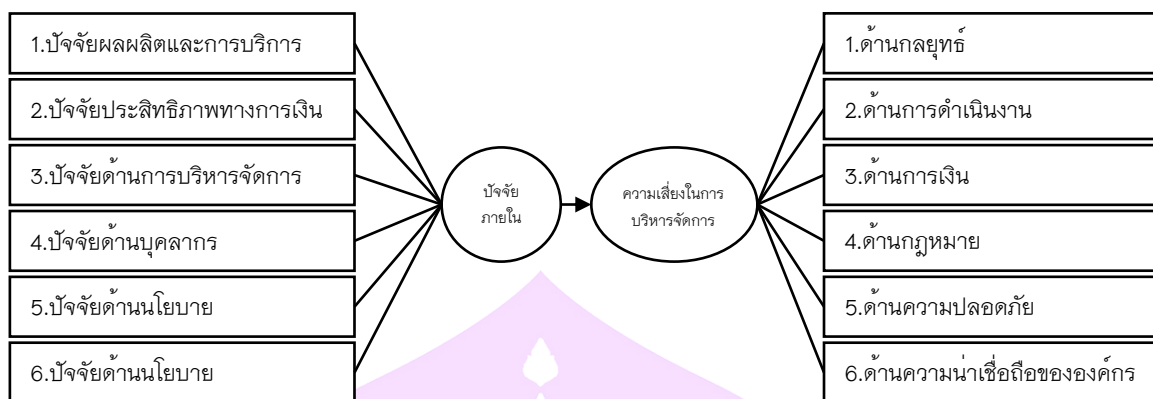

ภาพ 8 รูปแบบความสัมพันธ์ของปัจจัยภายในและความเสี่ยงในการบริหารจัดการของสถานศึกษาในสำนักงานเขตพื้นที่การศึกษาประถมศึกษาปทุมธานี

ระยะที่ 2 การสร้างรูปแบบการจัดการความเสี่ยงของสถานศึกษาในสำนักงานเขตพื้นที่การศึกษาประถมศึกษาปทุมธานี

การวิเคราะห์ข้อมูลส่วนนี้ เพื่อตอบวัตถุประสงค์ข้อที่ 2 เพื่อสร้างรูปแบบการจัดการความเสี่ยงของสถานศึกษาในสำนักงานเขตพื้นที่การศึกษาประถมศึกษาปทุมธานี โดยการบริหารความเสี่ยง 6 ขั้นตอน ในขั้นตอนนี้ ผู้วิจัยได้สร้างรูปแบบการจัดการความเสี่ยงของสถานศึกษาในสำนักงานเขตพื้นที่การศึกษาประถมศึกษาปทุมธานี โดยผู้วิจัยได้ทำการวิเคราะห์เชิงเนื้อหา (Content Analysis) เชื่อมโยงกับหลักการ แนวคิดทฤษฎีรูปแบบของการบริหารสถานศึกษา แล้วผู้วิจัยนำผลมาวิเคราะห์มาเชื่อมโยงกับผลการศึกษาปัจจัยการบริหารจัดการความเสี่ยงของสถานศึกษาในสำนักงานเขตพื้นที่การศึกษาประถมศึกษาปทุมธานี ผลที่ได้คือ รูปแบบการจัดการความเสี่ยงของสถานศึกษาในสำนักงานเขตพื้นที่การศึกษาประถมศึกษาปทุมธานี แสดงได้ดังนี้



ภาพ 9 รูปแบบการบริหารจัดการความเสี่ยงของสถานศึกษา

การสนทนากลุ่ม

ผู้วิจัยจัดสนทนากลุ่ม (Focus Group) เพื่อตรวจสอบการบริหารจัดการความเสี่ยงของสถานศึกษาในสำนักงานเขตพื้นที่การศึกษาประถมศึกษาปทุมธานี โดยมีผู้เชี่ยวชาญ ดังนี้

ตาราง 26 จำนวนกลุ่มผู้เชี่ยวชาญจำแนกตามคุณลักษณะพื้นฐาน

n = 7

คุณลักษณะของผู้เชี่ยวชาญ	จำนวน (คน)
1. ผู้บริหารสถานศึกษา	3
2. นักวิชาการ	2
3. ศึกษานิเทศก์	2
รวม	7

จากตาราง 26 กลุ่มผู้เชี่ยวชาญในการสนทนากลุ่ม จำแนกตามคุณลักษณะพื้นฐานแบ่งได้เป็น ผู้บริหารสถานศึกษา จำนวน 3 คน นักวิชาการ จำนวน 2 คน ศึกษานิเทศก์ จำนวน 2 คน รวมทั้งสิ้น 7 คน

ในการสนทนากลุ่มครั้งนี้ ผู้วิจัยได้สนทนากลุ่มออนไลน์ เนื่องจากสถานการณ์โควิด-19 โดยมีขั้นตอนเตรียมการก่อนการประชุมกลุ่ม ดังนี้

1. กำหนดหัวข้อประเด็นและแนวคำถามที่จะใช้ในการสนทนากลุ่ม
2. เตรียมบุคลากรในการจัดสนทนากลุ่ม
3. เตรียมผู้ดำเนินการสนทนา เพื่อดำเนินการถามคำถามและกำกับการสนทนาให้เป็นไปตามแนวทางของข้อที่จะศึกษา
4. ผู้จัดบันทึกคำสนทนา
5. กำหนดวันเวลา และขอหนังสือเชิญผู้เชี่ยวชาญจากทางมหาวิทยาลัยพะเยา
6. ผู้วิจัยเก็บรวบรวมข้อมูลที่จัดบันทึกจากการแสดงความคิดเห็นในการสนทนากลุ่มแล้วนำไปวิเคราะห์ข้อมูล

ในการสนทนากลุ่มผู้เชี่ยวชาญ ซึ่งเป็นผู้บริหาร นักวิชาการ ศึกษานิเทศก์ ได้แสดงความคิดเห็นในภาพรวมของการบริหารจัดการความเสี่ยงของสถานศึกษาในสำนักงานเขตพื้นที่การศึกษาประถมศึกษาปทุมธานี มีรายละเอียด ดังนี้

ผู้เชี่ยวชาญคนที่ 1 ได้แสดงความคิดเห็นว่า ในการบริหารจัดการความเสี่ยงควรมีผู้ปกครอง ชุมชน หรือหน่วยงานต่าง ๆ เข้ามามีส่วนร่วม เพราะสถานศึกษาต้องร่วมงานกับหลายหน่วยงานที่จะต้องให้ความร่วมมือ เช่น เทศบาล สำนักงานองค์การบริหารส่วนจังหวัด สำนักงานเขตพื้นที่การศึกษา ศึกษานิเทศก์ จังหวัด โรงพยาบาลส่งเสริมสุขภาพ

ชุมชนต่าง ๆ รวมทั้งผู้ปกครอง ดังนั้น สถานศึกษาควรขอความร่วมมือจากหน่วยงาน และบุคคลเหล่านั้นมาช่วยในการบริหารจัดการความเสี่ยง

ผู้เชี่ยวชาญคนที่ 2 ได้แสดงความคิดเห็นว่า ปัจจัยเสี่ยงต่าง ๆ ที่เกิดขึ้นภายใน สถานศึกษา เช่น ปัจจัยด้านผลผลิตและการบริการ ปัจจัยด้านการบริหารจัดการ ปัจจัย ด้านประสิทธิภาพทางการเงิน ปัจจัยด้านบุคลากร ปัจจัยด้านนโยบาย ปัจจัยด้านวัสดุอุปกรณ์ เป็นปัญหาใหญ่ที่ผู้บริหารและครูทุกคนจะต้องช่วยกัน หาวิธีการ ป้องกันไม่ให้เกิดขึ้น ในสถานศึกษา หรือถ้าป้องกันไม่ได้ก็ให้เกิดความสูญเสียที่น้อยลง

ผู้เชี่ยวชาญคนที่ 3 ได้แสดงความคิดเห็นว่า รูปแบบการบริหารจัดการความเสี่ยง ของสถานศึกษา เป็นรูปแบบที่ดีอยู่แล้ว แต่ถ้าเพิ่มการบริหารแบบมีส่วนร่วมเข้าไปช่วย ในการบริหารจัดการจะทำให้ดียิ่งขึ้น การบริหารจัดการแบบมีส่วนร่วม ประกอบด้วย ร่วมรับรู้ ปัญหา ร่วมคิดและตัดสินใจ ร่วมทำ ร่วมตัดสินใจ ร่วมปฏิบัติ ร่วมประเมินผล

ผู้เชี่ยวชาญคนที่ 4 ได้แสดงความคิดเห็นว่า การบริหารจัดการความเสี่ยงทั้ง 6 ด้าน ได้แก่ 1) ด้านกลยุทธ์ 2) ด้านการดำเนินงาน 3) ความเสี่ยงด้านการเงิน 4) ด้านกฎหมาย/ กฎระเบียบ 5) ความเสี่ยงด้านความปลอดภัย 6) ความเสี่ยงด้านความน่าเชื่อถือขององค์กร ควรนำกระบวนการบริหารความเสี่ยง 6 ขั้นตอน ได้แก่ 1) การกำหนดบริบทขององค์กร 2) ระบุความเสี่ยง 3) การประเมินความเสี่ยง 4) บริหารความเสี่ยง 5) ควบคุมความเสี่ยง 6) การติดตาม และเขียนให้ชัดเจนว่าควรจะบริหารอย่างไร เพื่อให้สามารถนำไปใช้ได้ อย่างมีประสิทธิภาพ

ผู้เชี่ยวชาญคนที่ 5 ได้แสดงความคิดเห็นว่า ปัจจัยเสี่ยงภายในสถาน ได้แก่ ปัจจัย ด้านผลผลิตและการบริการ ปัจจัยด้านการบริหารจัดการ ปัจจัยด้านประสิทธิภาพทางการเงิน ปัจจัยด้านบุคลากร ปัจจัยด้านนโยบาย ปัจจัยด้านวัสดุอุปกรณ์ ควรมีแนวทางบริหารจัดการ ที่ชัดเจน ใช้หลักการบริหารแบบมีส่วนร่วมเข้ามาใช้ในการบริหารจัดการกับปัจจัยเหล่านี้

ผู้เชี่ยวชาญคนที่ 6 ได้แสดงความคิดเห็นว่า การบริหารจัดการความเสี่ยงของ สถานศึกษาเป็นเรื่องที่ดี แต่ผู้บริหาร ครูและบุคลากร จะต้องมีความมุ่งมั่น ทำอย่างจริงจัง เพราะเป็นแนวทางพัฒนาสถานศึกษาให้ประสบผลสำเร็จ ลดความเสียหายที่จะเกิดขึ้น

ผู้เชี่ยวชาญคนที่ 7 ได้แสดงความคิดเห็นว่า รูปแบบการบริหารจัดการความเสี่ยง ของสถานศึกษาควรจัดองค์ประกอบให้ครบถ้วนและสวยงาม ทั้งปัจจัยเสี่ยงภายในสถานศึกษา การบริการจัดการความเสี่ยง และขั้นตอนการบริหารความเสี่ยง และอธิบายวิธีการใช้ให้ชัดเจน

การพัฒนาารูปแบบ

ในการพัฒนารูปแบบการบริหารจัดการความเสี่ยงของสถานศึกษาในสำนักงานเขตพื้นที่การศึกษาปทุมธานี ผู้วิจัยได้นำข้อเสนอแนะเพิ่มเติมที่ได้จากกลุ่มผู้เชี่ยวชาญ โดยนำมาปรับปรุงแก้ไขร่างรูปแบบการบริหารจัดการความเสี่ยงของสถานศึกษาในสำนักงานเขตพื้นที่การศึกษาปทุมธานี ในองค์ประกอบที่สำคัญ ๆ เพื่อใช้เป็นแนวทางของการนำรูปแบบไปใช้จริงในสถานศึกษา โดยมีคำถามว่า 1) ในการนำรูปแบบไปใช้ ผู้รับผิดชอบควรดำเนินการอย่างจริงจัง 2) การใช้รูปแบบควรคำนึงถึงความพร้อมของแต่ละโรงเรียน 3) การนำไปประยุกต์ใช้ให้เหมาะสมกับบริบทของแต่ละโรงเรียน จากผลสรุปการศึกษาปัจจัยและการบริหารจัดการความเสี่ยงทำให้ได้ลักษณะขององค์ประกอบ ดังนี้

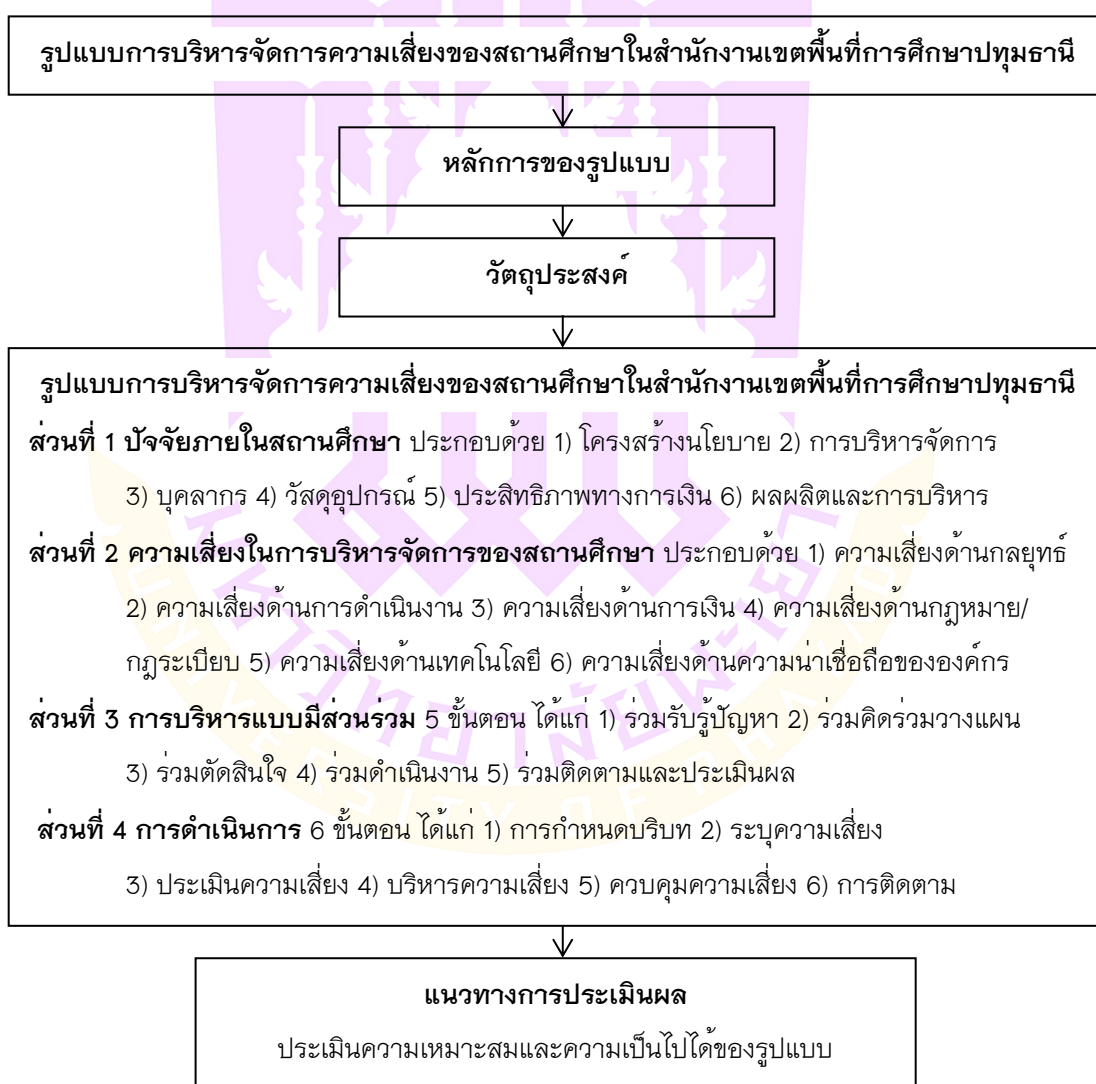

ภาพ 10 รูปแบบการบริหารจัดการความเสี่ยงของสถานศึกษา

แนวทางการใช้รูปแบบการบริหารจัดการความเสี่ยงในสถานศึกษา

ส่วนที่ 1 ปัจจัยของการบริหารความเสี่ยงของสถานศึกษา

เป็นรูปแบบที่ใช้รวมกับการบริหารแบบมีส่วนร่วม ต้องดำเนินการโดยผู้บริหารสถานศึกษาหรือผู้ที่ได้รับมอบหมายจากผู้บริหารสถานศึกษา เช่น รองผู้อำนวยการสถานศึกษา หัวหน้างาน/หัวหน้ากิจกรรม หรือครูผู้รับผิดชอบ และบุคลากร โดยยึดหลักการบริหารแบบมีส่วนร่วม 5 ขั้นตอน 1) ร่วมรับรู้ปัญหา 2) ร่วมคิดร่วมวางแผน 3) ร่วมตัดสินใจ 4) ร่วมดำเนินงาน 5) ร่วมติดตาม ดังนี้

ตาราง 27 ปัจจัยภายในสถานศึกษา

ร่วมรับรู้ปัญหา	ร่วมคิด ร่วมวางแผน	ร่วมตัดสินใจ	ร่วมดำเนินงาน	ร่วมติดตาม และประเมินผล
1. ด้านนโยบาย				
แนวทางการบริหารแบบมีส่วนร่วม 5 ขั้นตอน โดยมีผู้บริหาร ครู และบุคลากร ร่วมกันปฏิบัติ ดังนี้				
จัดตั้งคณะกรรมการ	จัดทำนโยบายการ	คณะกรรมการ	การบริหารเป็นไป	ประเมินคุณภาพ
ศึกษาปัญหาและ	ดำเนินงานที่	ร่วมกันพิจารณา	ตามระเบียบ	การปฏิบัติงาน
ปัจจัยเสี่ยงด้าน	สอดคล้องต่อ	โครงสร้างและ	กฎเกณฑ์ ผู้บริหาร	อย่างมี
นโยบาย	วิสัยทัศน์และพันธ	นโยบายของ	บริหารงานด้วย	ประสิทธิภาพ
	กิจของสถานศึกษา	สถานศึกษา	ความยุติธรรม	อย่างต่อเนื่องและ
	สถานศึกษามี	นโยบาย	โปร่งใส ผู้บริหารใช้	สม่ำเสมอ เพื่อให้
	นโยบายเน้นการ	สถานศึกษา	ความเป็นผู้นำ นำ	มั่นใจว่าโครงสร้าง
	พัฒนานักเรียนทุก	ยึดหยุ่นตามการ	ให้เกิดผลสำเร็จ	นโยบาย
	ด้าน	เปลี่ยนแปลงของ	ตามแผนที่วางไว้	สถานศึกษาที่
		สภาพการ		กำหนดไว้มีความ
		เปลี่ยนแปลงทาง		เหมาะสม และมี
		สังคม		ประสิทธิภาพ

ตาราง 27 (ต่อ)

ร่วมรับรู้ปัญหา	ร่วมคิด ร่วมวางแผน	ร่วมตัดสินใจ	ร่วมดำเนินงาน	ร่วมติดตาม และประเมินผล
2. ด้านการบริหารจัดการ				
แนวทางการบริหารแบบมีส่วนร่วม 5 ขั้นตอน โดยมี ผู้บริหาร ครู และบุคลากร ร่วมกันปฏิบัติ ดังนี้				
แต่งตั้ง	ผู้บริหารเปิด	คณะกรรมการ	การบริหารเป็นไป	- ผู้บริหารใช้
คณะกรรมการ	โอกาสให้ครูและ	ร่วมกันพิจารณา	ตามระเบียบ	ความเป็นผู้นำทำ
ศึกษาปัญหาและ	บุคลากรมีส่วนร่วม	การจัดทำ	กฎเกณฑ์	ให้เกิดผลสำเร็จ
ปัจจัยเสี่ยงด้าน	ในการวางแผนการ	โครงการ การจัด	การบริหารของ	ตามแผนที่วางไว้
การบริหารจัดการ	บริหารจัดการ	งบประมาณ การ	สถานศึกษามี	- ผู้บริหารคอย
		กำหนดบุคลากร	ขั้นตอนที่บุคลากร	ควบคุม
		รับผิดชอบงาน	ทุกคนรับรู้รับทราบ	ตรวจสอบการ
			เพื่อการปฏิบัติ	ทำงานอย่าง
			ชัดเจน	ต่อเนื่อง
3. ปัจจัยเสี่ยงด้านบุคลากร				
แนวทางการบริหารแบบมีส่วนร่วม 5 ขั้นตอน โดยมี ผู้บริหาร ครู และบุคลากร ร่วมกันปฏิบัติ ดังนี้				
แต่งตั้ง	ครูและบุคลากร	- ครูและบุคลากร	- ครูและบุคลากร	ครูและบุคลากร
คณะกรรมการ	ร่วมรับรู้ ร่วม	ร่วมกัน ลำดับ	ปฏิบัติหน้าที่ด้วย	ร่วมกันนิเทศ
ศึกษาปัญหาและ	วางแผนในการ	ความสำคัญของ	ความเอาใจใส่	ติดตาม
ปัจจัยเสี่ยงด้าน	ปฏิบัติงาน การ	โครงการ	ต่อหน้าที่	ประเมินผล
บุคลากร	จัดทำโครงการ	- ร่วมกันจัดสรร	- ครูและบุคลากร	โครงการ
	และกิจกรรม	งบประมาณให้แก่	ปฏิบัติตนตามกฎ	กิจกรรมและ
	และคู่มือ ระเบียบ	โครงการต่าง ๆ	ระเบียบ และ	รายงานผล
	กฎเกณฑ์ในการ	ตามความจำเป็น	จรรยาบรรณ	
	ปฏิบัติงาน		วิชาชีพ	

ตาราง 27 (ต่อ)

ร่วมรับรู้ปัญหา	ร่วมคิด ร่วมวางแผน	ร่วมตัดสินใจ	ร่วมดำเนินงาน	ร่วมติดตาม และประเมินผล
4. ด้านวัสดุอุปกรณ์				
แนวทางการบริหารแบบมีส่วนร่วม 5 ขั้นตอน โดยมี ผู้บริหาร ครู และบุคลากร ร่วมกันปฏิบัติ ดังนี้				
ร่วมกันสำรวจ	แต่งตั้ง	ร่วมกันวางแผน	มีเจ้าหน้าที่พัสดุ	ร่วมกันสำรวจวัสดุ
ความต้องการด้านวัสดุ ครุภัณฑ์ เพื่อจัดซื้อ จัดหาให้มี	คณะกรรมการวางแผนการจัดซื้อจัดหาวัสดุ อุปกรณ์โดย	งบประมาณและจัดซื้อจัดจ้างวัสดุ อุปกรณ์ที่เน้น	ดูแลจัดซื้อจัดหาวัสดุ ครุภัณฑ์	อุปกรณ์ที่ชำรุดติดตามการใช้ วัสดุ
คุณภาพและเพียงพอ	คำนึงถึงความปลอดภัยของเครื่องเล่นต่าง ๆ ที่อยู่ในห้องเรียน และบริเวณรอบสถานศึกษา และความปลอดภัยสำหรับการใช้งาน	วัสดุที่มีคุณภาพและความปลอดภัย	สถานศึกษา มีที่จัดเก็บอุปกรณ์ต่าง ให้เป็นระเบียบและมีการซ่อมบำรุงรักษา วัสดุ ครุภัณฑ์ให้อยู่ในสภาพพร้อมใช้งานอยู่เสมอ	ของเครื่องเล่นต่าง ๆ ที่อยู่ในห้องเรียน และบริเวณรอบสถานศึกษา รายงานการใช้แก่ผู้บริหารสถานศึกษา
5. ด้านประสิทธิภาพทางการเงิน				
แนวทางการบริหารแบบมีส่วนร่วม 5 ขั้นตอน โดยมี ผู้บริหาร ครู และบุคลากร ร่วมกันปฏิบัติ ดังนี้				
- สถานศึกษาสำรวจความต้องการในการใช้งบประมาณในการจัดโครงการ กิจกรรม และปัญหาในการใช้งบประมาณ	- สถานศึกษาจัดทำแผนการใช้งบประมาณที่บุคลากรมีส่วนร่วม - สถานศึกษามีแผนการระดมเงินทุนเพื่อสนับสนุนการจัดการเรียนการสอนที่เป็นประโยชน์กับนักเรียน	คณะกรรมการสถานศึกษาและผู้บริหารเห็นชอบแผนงานประมาณของสถานศึกษา	- สถานศึกษาจัดให้มีการควบคุมระบบการใช้จ่ายและเบิกจ่ายเงินตามระเบียบการเงินอย่างเคร่งครัด - สถานศึกษาจัดให้มีการควบคุมระบบการใช้จ่ายเงิน บริจาคหรือได้เงินรายได้ อย่างถูกต้องตามระเบียบ - สถานศึกษามีความคล่องตัวในการเบิกจ่ายเงิน	สถานศึกษาแต่งตั้งคณะกรรมการตรวจสอบการใช้จ่ายเงินให้เป็นไปตามระบบสุจริต โปร่งใส

ตาราง 27 (ต่อ)

ร่วมรับรู้ปัญหา	ร่วมคิด ร่วมวางแผน	ร่วมตัดสินใจ	ร่วมดำเนินงาน	ร่วมติดตาม และประเมินผล
6. ด้านผลผลิตและการบริการ				
แนวทางการบริหารแบบมีส่วนร่วม 5 ขั้นตอน โดยมี ผู้บริหาร ครู และบุคลากร ร่วมกันปฏิบัติ ดังนี้				
- ร่วมกันสำรวจข้อมูลผลสัมฤทธิ์ทางการเรียน การจบการศึกษาของนักเรียน การเข้าศึกษาต่อของนักเรียน	- ร่วมกันกำหนดค่าเป้าหมายในผลผลิตแต่ละด้าน - ครูมีส่วนร่วมในการแสดงความคิดเห็นที่เป็นประโยชน์ต่อคุณภาพผู้เรียน	- ร่วมกันวางแผนงาน โครงการและงบประมาณ - ร่วมมอบหมายภารกิจโดยคำนึงถึงการบริการที่มีประสิทธิภาพของแต่ละบุคคล	- บุคลากรให้ความร่วมมือในการปฏิบัติหน้าที่ต่าง ๆ เพื่อบรรลุเป้าหมาย - สถานศึกษาเปิดโอกาสให้ ผู้ปกครองและชุมชนเข้ามามีส่วนร่วมในกิจกรรมให้มากที่สุด	- สถานศึกษาจัดระบบการสื่อสารกับผู้ปกครอง และชุมชน หลากหลายช่องทาง - ติดตามโครงการและรายงานโครงการ

ส่วนที่ 2 ความเสี่ยงในการบริหารจัดการของสถานศึกษา

ประกอบด้วย 1) ความเสี่ยงด้านกลยุทธ์ 2) ความเสี่ยงด้านการดำเนินงาน 3) ความเสี่ยงด้านการเงิน 4) ความเสี่ยงด้านกฎหมาย/กฎระเบียบ 5) ความเสี่ยงด้านเทคโนโลยีสารสนเทศ 6) ความเสี่ยงด้านความน่าเชื่อถือขององค์กร

ตาราง 28 ความเสี่ยงในการบริหารจัดการของสถานศึกษา ด้านกลยุทธ์

ขั้นตอน การบริหารจัดการความเสี่ยง	แนวทางการบริหารจัดการความเสี่ยง
1. การกำหนดบริบทขององค์กร	1. กำหนดวิสัยทัศน์และพันธกิจของสถานศึกษา 2. กำหนดแผนงานหรือโครงการที่สอดคล้องกับวิสัยทัศน์ 3. ตั้งเป้าหมายความสำเร็จของงานให้สอดคล้องกับพันธกิจของสถานศึกษา
2. ระบุความเสี่ยง	1. พิจารณามีปัจจัยใดบ้างที่มีปัญหา อุปสรรค และมีความเสี่ยงในการบริหารงานด้านกลยุทธ์ นโยบายของสถานศึกษา

ตาราง 28 (ต่อ)

ขั้นตอน การบริหารจัดการความเสี่ยง	แนวทางการบริหารจัดการความเสี่ยง
3. การประเมินความเสี่ยง	1. จัดกลุ่มประเด็นความเสี่ยงตามสาเหตุที่ทำให้ความเสี่ยงด้านกลยุทธ์ นโยบายที่เกิดขึ้น 2. ลำดับความสำคัญของความเสี่ยงสูงไปหาความเสี่ยงน้อย
4. บริหารความเสี่ยง	1. นำความเสี่ยงที่อยู่ในระดับสูงมาก และสูง มากำหนดวิธีการเพื่อป้องกันหรือลดความเสี่ยง หรือเพื่อแก้ปัญหาการบริหารจัดการด้านกลยุทธ์ให้เกิดประสิทธิภาพ
5. ควบคุมความเสี่ยง	1. ร่วมกันหาวิธีควบคุมความเสี่ยงหรือลดความเสี่ยงที่เกิดขึ้น 2. รายงานผลการประเมินและการควบคุมความเสี่ยง 3. จัดทำแผนการบริหารจัดการความเสี่ยง
6. การติดตาม	1. ประเมินคุณภาพการปฏิบัติงานอย่างมีประสิทธิภาพอย่างต่อเนื่อง และสม่ำเสมอ 2. ติดตามให้มั่นใจว่าการบริหารความเสี่ยงที่กำหนดไว้มีความเหมาะสม

ตาราง 29 ความเสี่ยงในการบริหารจัดการของสถานศึกษา ด้านการดำเนินการ

ขั้นตอน การบริหารจัดการความเสี่ยง	แนวทางการบริหารจัดการความเสี่ยง
1. การกำหนดบริบทขององค์กร	1. สถานศึกษาแต่งตั้งคณะกรรมการร่วมกันศึกษาบริบทของสถานศึกษาด้านการดำเนินการ 2. มอบหมายงานให้แก่บุคลากรอย่างเหมาะสม การพัฒนา การเสริมแรงและสร้างแรงจูงใจในการปฏิบัติงาน
2. ระบุความเสี่ยง	1. ครูและบุคลากรร่วมกันพิจารณาว่ามีปัจจัยใดบ้างที่มีปัญหา อุปสรรค และมีความเสี่ยงในการบริหารงานด้านการดำเนินการของสถานศึกษา
3. การประเมินความเสี่ยง	1. จัดกลุ่มประเด็นความเสี่ยงตามสาเหตุที่ทำให้ความเสี่ยงด้านการดำเนินการ 2. ลำดับความสำคัญของความเสี่ยงสูงไปหาความเสี่ยงน้อย

ตาราง 29 (ต่อ)

ขั้นตอน การบริหารจัดการความเสี่ยง	แนวทางการบริหารจัดการความเสี่ยง
4. บริหารความเสี่ยง	1. กำหนดวิธีการเพื่อป้องกันหรือลดความเสี่ยง หรือเพื่อแก้ปัญหาการบริหารจัดการด้านการดำเนินการของสถานศึกษา
5. ควบคุมความเสี่ยง	1. ร่วมกันหาวิธีควบคุมความเสี่ยงหรือลดความเสี่ยงที่เกิดความเสี่ยง 2. รายงานผลการประเมินและการควบคุมความเสี่ยง 3. จัดทำแผนการบริหารจัดการความเสี่ยง
6. การติดตาม	1. ประเมินคุณภาพการปฏิบัติงานอย่างมีประสิทธิภาพอย่างต่อเนื่อง และสม่ำเสมอเพื่อให้มั่นใจว่าการบริหารความเสี่ยงที่กำหนดไว้มีความเหมาะสม

ตาราง 30 ความเสี่ยงในการบริหารจัดการของสถานศึกษา ด้านการเงิน

ขั้นตอน การบริหารจัดการความเสี่ยง	แนวทางการบริหารจัดการความเสี่ยง
1. การกำหนดบริบทขององค์กร	1. สถานศึกษาวางแผนงบประมาณด้านการเงิน 2. วางแผนการใช้งบประมาณตามแผนที่กำหนดไว้ 3. การใช้จ่ายเงินรายหัวสอดคล้องกับแผนปฏิบัติการ 4. การได้รับงบประมาณสนับสนุน 5. การใช้จ่ายเงินเป็นไปตามระเบียบการใช้จ่ายเงิน 6. การจัดซื้อวัสดุครุภัณฑ์ที่มีคุณภาพได้มาตรฐาน 7. การแบ่งแยกงานรับผิดชอบด้านการเงินและบัญชีชัดเจน การมอบหมายความรับผิดชอบด้านการเงินในรูปของคณะกรรมการ
2. ระบุความเสี่ยง	1. ร่วมกันพิจารณาว่ามีปัจจัยด้านงบประมาณมีปัจจัยใดบ้างที่มีปัญหา อุปสรรค 2. การบริหารการเงินมีความเสี่ยงในเรื่องใดบ้าง
3. การประเมินความเสี่ยง	1. จัดกลุ่มแยกประเด็นความเสี่ยงตามสาเหตุที่ทำให้ความเสี่ยงด้านงบประมาณที่พบปัญหา 2. ลำดับความสำคัญของความเสี่ยงสูงไปหาความเสี่ยงน้อย
4. บริหารความเสี่ยง	1. นำความเสี่ยงที่อยู่ในระดับสูงมาก และสูง มากำหนดวิธีการเพื่อป้องกันหรือลดความเสี่ยง หรือเพื่อแก้ปัญหาด้านการเงินให้เกิดประสิทธิภาพ และคุ้มค่า

ตาราง 30 (ต่อ)

ขั้นตอน การบริหารจัดการความเสี่ยง	แนวทางการบริหารจัดการความเสี่ยง
5. ควบคุมความเสี่ยง	<ol style="list-style-type: none"> 1. ร่วมกันหาวิธีควบคุมความเสี่ยงหรือลดความเสี่ยงที่เกิดความเสี่ยง 2. รายงานผลการประเมินและการควบคุมความเสี่ยง 3. จัดทำแผนการบริหารจัดการความเสี่ยงและการควบคุมความเสี่ยงให้บุคลากรและหน่วยงานต่าง ๆ
6. การติดตาม	<ol style="list-style-type: none"> 1. หัวหน้าการเงินตรวจสอบหลักฐานเอกสารการเงิน 2. ตรวจสอบเอกสาร หลักฐานอย่างต่อเนื่อง 3. ประเมินคุณภาพการปฏิบัติงานอย่างมีประสิทธิภาพอย่างต่อเนื่องและสม่ำเสมอเพื่อให้มั่นใจว่าการบริหารความเสี่ยงที่กำหนดไว้มีความเหมาะสมและแก้ปัญหาได้

ตาราง 31 ความเสี่ยงในการบริหารจัดการของสถานศึกษา ด้านกฎหมาย/กฎระเบียบ

ขั้นตอน การบริหารจัดการความเสี่ยง	แนวทางการบริหารจัดการความเสี่ยง
1. การกำหนดบริบทขององค์กร	<ol style="list-style-type: none"> 1. สถานศึกษาวางแผนงานด้านกฎหมายให้สอดคล้องกับพรบ. จรรยาบรรณวิชาชีพ/กฎหมายในการปฏิบัติงาน 2. ประชุมชี้แจงให้มีความรู้เรื่องกฎ ระเบียบ จรรยาบรรณวิชาชีพครู ปฏิบัติตนตามกฎหมาย ระเบียบจรรยาบรรณวิชาชีพ 3. กำหนดมาตรการเรื่องการทำโทษเด็กนักเรียนและการทะเลาะวิวาทตามระเบียบของกระทรวงศึกษาธิการอย่างเคร่งครัด 3. กำหนดมาตรการป้องกันการประทุพผิตินัยและจรรยาบรรณของครูและบุคลากรอย่างเคร่งครัด 4. มีการการนิเทศ ติดตามอย่างเป็นระบบ 5. ผู้บริหารปฏิบัติตนให้เป็นแบบอย่างแก่ครูและบุคลากร
2. ระบุความเสี่ยง	<ol style="list-style-type: none"> 1. ผู้บริหารและครู หรือครูที่ได้รับมอบหมายร่วมกันพิจารณาว่ามีปัจจัยใดบ้างที่มีปัญหา อุปสรรค 2. ร่วมกันระบุว่ามีความเสี่ยงใดบ้างในการปฏิบัติงานด้านกฎหมายในสถานศึกษา
3. การประเมินความเสี่ยง	<ol style="list-style-type: none"> 1. จัดกลุ่มประเด็นความเสี่ยงตามสาเหตุที่ทำให้ความเสี่ยงด้านกฎหมายที่เกิดขึ้น 2. ลำดับความสำคัญของความเสี่ยงสูงไปหาความเสี่ยงน้อย

ตาราง 31 (ต่อ)

ขั้นตอน การบริหารจัดการความเสี่ยง	แนวทางการบริหารจัดการความเสี่ยง
4. บริหารความเสี่ยง	<ol style="list-style-type: none"> นำความเสี่ยงที่อยู่ในระดับสูงมาก และสูง มากำหนดวิธีการเพื่อป้องกันหรือลดความเสี่ยง ร่วมกันวางแผนการบริหารความเสี่ยงเพื่อแก้ปัญหาการบริหารจัดการด้านกฎหมายให้เกิดประสิทธิภาพ
5. ควบคุมความเสี่ยง	<ol style="list-style-type: none"> ร่วมกันหาวิธีควบคุมความเสี่ยงหรือลดความเสี่ยง รายงานผลการประเมินและการควบคุมความเสี่ยงในการปฏิบัติตามกฎหมาย /กฎระเบียบ จัดทำแผนการบริหารจัดการความเสี่ยงและการควบคุมความเสี่ยงให้บุคลากรและหน่วยงานต่าง ๆ ทราบ
6. การติดตาม	<ol style="list-style-type: none"> ประเมินคุณภาพการปฏิบัติงานอย่างมีประสิทธิภาพอย่างต่อเนื่อง และสม่ำเสมอเพื่อให้มั่นใจว่าการบริหารความเสี่ยงมีความเหมาะสมและทุกคนปฏิบัติตามระเบียบ

ตาราง 32 ความเสี่ยงในการบริหารจัดการของสถานศึกษา ด้านความปลอดภัย

ขั้นตอน การบริหารจัดการความเสี่ยง	แนวทางการบริหารจัดการความเสี่ยง
1. การกำหนดบริบทขององค์กร	<ol style="list-style-type: none"> กำหนดแผนปฏิบัติงานด้านความปลอดภัย แต่งตั้งครูเวรดูแลอาคารสถานที่ ดูแลนักเรียน การตรวจสอบความแข็งแรงของวัสดุ อุปกรณ์ต่าง ๆ อย่างสม่ำเสมอ มีป้ายบอกทาง ป้ายบอกอาคารสถานที่ มีเจ้าหน้าที่ดูแลสื่อ วัสดุอุปกรณ์
2. ระบุความเสี่ยง	<ol style="list-style-type: none"> ร่วมกันพิจารณาว่ามีปัจจัยใดบ้างที่มีปัญหา อุปสรรค และมีความเสี่ยงในด้านความปลอดภัยของสถานศึกษา ตรวจตรา ดูแลวัสดุอุปกรณ์ เมื่อชำรุด ให้รายงานเพื่อซ่อมแซม
3. การประเมินความเสี่ยง	<ol style="list-style-type: none"> รวบรวมรายงานการแจ้งเหตุ อุบัติเหตุ การชำรุดสื่อ อุปกรณ์ ลำดับความสำคัญของรุนแรงและมีความเสี่ยงสูงไปหาความเสี่ยงน้อย

ตาราง 32 (ต่อ)

ขั้นตอน การบริหารจัดการความเสี่ยง	ความเสี่ยงของสถานศึกษาด้านความปลอดภัย
4. บริหารความเสี่ยง	<ol style="list-style-type: none"> นำความเสี่ยงที่อยู่ในระดับสูงมาก และสูง มากำหนดวิธีการเพื่อป้องกันหรือลดความเสี่ยง แต่งตั้งกรรมการเพื่อแก้ปัญหาการบริหารจัดการด้านความปลอดภัยให้เกิดประสิทธิภาพ และไม่เกิดขึ้นอีก
5. ควบคุมความเสี่ยง	<ol style="list-style-type: none"> ร่วมกันหาวิธีควบคุมความเสี่ยงหรือลดความเสี่ยงที่เกิดขึ้น รายงานผลการประเมินและการควบคุมความเสี่ยงให้ผู้บริหารทราบ แจ้งแผนการบริหารจัดการความเสี่ยงและการควบคุมความเสี่ยงด้านความปลอดภัยให้ครู นักเรียนและบุคลากรทราบ
6. การติดตาม	<ol style="list-style-type: none"> ร่วมกันติดตาม ดูแล ประเมินคุณภาพการปฏิบัติงานอย่างมีประสิทธิภาพอย่างต่อเนื่องและสม่ำเสมอเพื่อให้อุ่นใจว่าสถานศึกษามีความปลอดภัย

ตาราง 33 ความเสี่ยงในการบริหารจัดการของสถานศึกษา ด้านความน่าเชื่อถือขององค์กร

ขั้นตอน การบริหารจัดการความเสี่ยง	แนวทางการบริหารจัดการความเสี่ยง
1. การกำหนดบริบทขององค์กร	<ol style="list-style-type: none"> ศึกษาบริบทของสถานศึกษาและหน่วยงาน สถานประกอบการ ชุมชนที่อยู่ใกล้สถานศึกษา ประชาสัมพันธ์ให้ผู้ปกครองมีความมั่นใจในการสอน มั่นใจในการบริหารจัดการและให้ความร่วมมือกับสถานศึกษา ผู้ปกครองและชุมชนช่วยประชาสัมพันธ์ผลงานของสถานศึกษาอย่างสม่ำเสมอ หน่วยงานภายนอกและหน่วยงานต้นสังกัดให้การส่งเสริมสนับสนุนอย่างเต็มที่
2. ระบุความเสี่ยง	<ol style="list-style-type: none"> แต่งตั้งคณะกรรมการพิจารณาว่ามีปัจจัยใดบ้างที่มีปัญหาเกี่ยวกับความน่าเชื่อถือและมีอุปสรรคมีความเสี่ยงในด้านความน่าเชื่อถือขององค์กรอย่างไรบ้าง ร่วมกันจัดลำดับปัญหา อุปสรรคในด้านความน่าเชื่อถือ

ตาราง 33 (ต่อ)

ขั้นตอน	แนวทางการบริหารจัดการความเสี่ยง
การบริหารจัดการความเสี่ยง	
3. การประเมินความเสี่ยง	<ol style="list-style-type: none"> จัดกลุ่มประเด็นความเสี่ยงตามสาเหตุที่ทำให้ความเสี่ยงด้านความน่าเชื่อถือขององค์กรที่เกิดขึ้น จัดลำดับความสำคัญของความเสี่ยงสูงไปหาความเสี่ยงน้อยเพื่อช่วยกันแก้ปัญหา
4. บริหารความเสี่ยง	<ol style="list-style-type: none"> นำความเสี่ยงที่อยู่ในระดับสูงมาก และสูง มากำหนดวิธีการเพื่อป้องกันหรือลดความเสี่ยงว่าจะทำอย่างไร นักเรียน ผู้ปกครอง ชุมชน หน่วยงานต่าง ๆ จะมีความเชื่อมั่น เชื่อถือในสถานศึกษา ร่วมกันหาวิธีการ แนวทางแก้ปัญหาการบริหารจัดการด้านความน่าเชื่อถือของสถานศึกษา
5. ควบคุมความเสี่ยง	<ol style="list-style-type: none"> เมื่อได้วิธีการหรือแนวทางแล้ว ร่วมกันวางแผนว่าจะควบคุมความเสี่ยงหรือลดความเสี่ยงที่เกิดอย่างไร แล้วช่วยกันควบคุม รายงานผลการประเมินและการควบคุมความเสี่ยง แจ้งแผนการบริหารจัดการความเสี่ยงและการควบคุมความเสี่ยงให้บุคลากรและหน่วยงานต่าง ๆ ทราบ
6. การติดตาม	<ol style="list-style-type: none"> ประเมินการปฏิบัติงานอย่างมีประสิทธิภาพอย่างต่อเนื่องและสม่ำเสมอเพื่อให้มั่นใจว่าและความน่าเชื่อถือของสถานศึกษา

ระยะที่ 3 ผลการประเมินรูปแบบการบริหารจัดการความเสี่ยงของสถานศึกษาในสำนักงานเขตพื้นที่การศึกษาประถมศึกษาปทุมธานี

ระยะที่ 3 ผลการประเมินรูปแบบการบริหารจัดการความเสี่ยงของสถานศึกษาในสำนักงานเขตพื้นที่การศึกษาประถมศึกษาปทุมธานี เพื่อตอบวัตถุประสงค์ของการวิจัยข้อที่ 3 เพื่อประเมินรูปแบบการบริการจัดการความเสี่ยงของสถานศึกษาในสำนักงานเขตพื้นที่การศึกษาประถมศึกษาปทุมธานี

ผู้วิจัยได้นำรูปแบบการบริหารจัดการความเสี่ยงของสถานศึกษาในสำนักงานเขตพื้นที่การศึกษาประถมศึกษาปทุมธานีไปประเมินรูปแบบกับผู้บริหารและครู โดยผู้วิจัยทำการเลือกแบบเจาะจง (Purposive Sampling) จำนวน 3 โรงเรียน ได้แก่ โรงเรียนคลองสอง (เศวตสมบูรณอุปถัมภ์) และโรงเรียนคลองห้า (พฤกษชัย) โรงเรียนวัดแสงสรรค์ โดยผู้ให้ข้อมูล คือ ผู้บริหาร โรงเรียนละ 1 คน รองผู้บริหารสถานศึกษา/ผู้ช่วยผู้บริหารสถานศึกษา

โรงเรียนละ 1 คน ครูผู้สอน โรงเรียนละ 8 คน รวมทั้งสิ้น จำนวน 30 คน สถิติที่ใช้ คือ สถิติพื้นฐาน ได้แก่ สถิติด้านร้อยละ (percentage) ค่าเฉลี่ย (Mean) และส่วนเบี่ยงเบนมาตรฐาน (Standard Deviation)

ตาราง 34 จำนวนและร้อยละของกลุ่มประเมินรูปแบบการบริหารจัดการความเสี่ยงของสถานศึกษา

ตัวแปรที่ศึกษา	จำนวน (คน)	ร้อยละ
1. ผู้บริหารสถานศึกษา	3	10
2. รองผู้บริหารสถานศึกษา/ผู้ช่วยผู้บริหารสถานศึกษา	3	10
3. ครูผู้สอน	24	80
รวม	30	100

จากตาราง 34 จำนวนและร้อยละของกลุ่มทดลองการใช้รูปแบบการบริหารจัดการความเสี่ยงของสถานศึกษา ประกอบด้วย ผู้อำนวยการ จำนวน 3 คน คิดเป็นร้อยละ 10 รองผู้อำนวยการหรือผู้ช่วยผู้อำนวยการ จำนวน 3 คน คิดเป็นร้อยละ 10 ครูผู้สอน จำนวน 24 คน คิดเป็นร้อยละ 80 รวมทั้งหมดร้อยละ 100

ตาราง 35 ผลประเมินความเหมาะสมและความเป็นไปได้ของรูปแบบการบริหารจัดการความเสี่ยงของสถานศึกษาในสำนักงานเขตพื้นที่การศึกษาประถมศึกษาปทุมธานี

รายการประเมิน	ความเหมาะสม			ความเป็นไปได้		
	\bar{X}	S.D.	แปลผล	\bar{X}	S.D.	แปลผล
1. แนวดำเนินการตามรูปแบบมีความสอดคล้องกับการบริหารจัดการในสถานศึกษา	4.53	.73	มากที่สุด	4.36	.66	มาก
2. รูปแบบมีความเหมาะสมในการนำไปใช้ในการบริหารจัดการความเสี่ยงของสถานศึกษา	4.36	.66	มาก	4.63	.61	มากที่สุด
3. ปัจจัยของการบริหารจัดการความเสี่ยงภายในมีความสอดคล้องกับสภาพจริงในสถานศึกษา	4.56	.67	มากที่สุด	4.63	.55	มากที่สุด

ตาราง 35 (ต่อ)

รายการประเมิน	ความเหมาะสม			ความเป็นไปได้		
	\bar{X}	S.D.	แปลผล	\bar{X}	S.D.	แปลผล
4. การบริหารจัดการความเสี่ยง ด้านต่าง ๆ ทั้ง 6 ด้าน ที่ระบุไว้ ในรูปแบบมีความสอดคล้องกับ สภาพจริงในสถานศึกษา	4.50	.68	มากที่สุด	4.50	.67	มากที่สุด
5. การบริหารจัดการแบบมีส่วนร่วม รวมมีความเหมาะสมและนำไป ปฏิบัติได้	4.53	.77	มากที่สุด	4.63	.49	มากที่สุด
6. การดำเนินการตามรูปแบบมี ความชัดเจนและเป็นไปได้	4.13	.73	มาก	4.30	.70	มาก
7. การนำผลของการดำเนินการมา ปรับปรุงคุณภาพการทำงาน ของสถานศึกษา	4.50	.57	มากที่สุด	4.60	.56	มากที่สุด
8. ขั้นตอนของการบริหารจัดการ ความเสี่ยงครอบคลุม องค์ประกอบครบถ้วน	4.63	.49	มากที่สุด	4.66	.47	มากที่สุด
9. การนำรูปแบบไปใช้จะทำให้ สถานศึกษามีความมั่นใจในการ บริหารจัดการความเสี่ยง	4.70	.65	มากที่สุด	4.50	.62	มากที่สุด
10. ข้อมูลที่ได้จากการปฏิบัติตาม รูปแบบเอื้อในการพัฒนา คุณภาพการจัดการศึกษาของ สถานศึกษาโดยรวม	4.56	.62	มากที่สุด	4.53	.68	มากที่สุด
เฉลี่ย	4.50	.22	มากที่สุด	4.54	.22	มากที่สุด

จากตาราง 35 ความเหมาะสมของรูปแบบส่วนใหญ่อยู่ในระดับมากที่สุด ($\bar{X} = 4.50$, $SD = .22$) เมื่อพิจารณาเป็นรายด้าน พบว่า ด้านการนำรูปแบบไปใช้จะทำให้สถานศึกษามีความมั่นใจในการบริหารจัดการความเสี่ยง ($\bar{X} = 4.70$, $SD = .65$) ด้านองค์ประกอบและขั้นตอนของการบริหารจัดการความเสี่ยงครบถ้วน ($\bar{X} = 4.63$, $SD = .49$) ด้านปัจจัยเสี่ยงภายในมีความสอดคล้องกับสภาพจริงในสถานศึกษา ($\bar{X} = 4.56$, $SD = .67$) อยู่ในระดับมากที่สุด ตามลำดับ และด้านรูปแบบมีความเหมาะสมในการนำไปใช้ในการบริหาร

จัดการความเสี่ยงของสถานศึกษา ($\bar{X} = 4.36$, $SD = .66$) ด้านขั้นตอนการบริหารจัดการความเสี่ยงตามรูปแบบมีความชัดเจนเหมาะสมและสามารถนำไปปฏิบัติได้ ($\bar{X} = 4.13$, $SD = .73$) อยู่ในระดับมาก

ส่วนความเป็นไปได้ของรูปแบบส่วนใหญ่อยู่ในระดับมากที่สุด ($\bar{X} = 4.54$, $SD = .22$) เมื่อพิจารณาเป็นรายด้าน พบว่า ด้านการดำเนินการตามรูปแบบมีความชัดเจนและผลที่ได้จากการดำเนินการตามรูปแบบแต่ละขั้นตอนมีประโยชน์สำหรับสถานศึกษา ($\bar{X} = 4.60$, $SD = .56$) ด้านรูปแบบมีความเหมาะสมในการนำไปใช้ในการบริหารจัดการความเสี่ยงของสถานศึกษา ($\bar{X} = 4.63$, $SD = .61$) ด้านปัจจัยเสี่ยงภายในมีความสอดคล้องกับสภาพจริงในสถานศึกษา ($\bar{X} = 4.63$, $SD = .55$) อยู่ในระดับมากที่สุด ตามลำดับ ส่วนด้านแนวดำเนินการตามรูปแบบมีความสอดคล้องกับการบริหารจัดการในสถานศึกษา ($\bar{X} = 4.36$, $SD = .66$) และด้านขั้นตอนการบริหารจัดการความเสี่ยงตามรูปแบบมีความชัดเจนเหมาะสมและเป็นไปได้ ($\bar{X} = 4.30$, $SD = .70$) อยู่ในระดับมาก

สรุป ผลประเมินความเหมาะสมและความเป็นไปได้ของรูปแบบการบริหารจัดการความเสี่ยงของสถานศึกษาในสำนักงานเขตพื้นที่การศึกษาประถมศึกษาปทุมธานี มีความเหมาะสม เนื่องจากมีแนวดำเนินการตามรูปแบบมีความสอดคล้องกับการบริหารจัดการและสอดคล้องกับสภาพจริงในสถานศึกษา มีขั้นตอนการบริหารจัดการความเสี่ยงตามรูปแบบชัดเจนเหมาะสมในการนำไปปฏิบัติ และมีความเป็นไปได้ เนื่องจากมีแนวทางการดำเนินการตามรูปแบบ มีความชัดเจนและผลที่ได้จากการดำเนินการตามรูปแบบแต่ละขั้นตอนมีประโยชน์และเอื้อในการพัฒนาคุณภาพการจัดการศึกษา การบริหารจัดการความเสี่ยงของสถานศึกษาในสำนักงานเขตพื้นที่การศึกษาประถมศึกษาปทุมธานี

เป็นไปตามสมมติฐานข้อที่ 3 รูปแบบการบริหารจัดการความเสี่ยงของสถานศึกษาในสำนักงานเขตพื้นที่การศึกษาประถมศึกษาปทุมธานีที่สร้างขึ้น มีผลการประเมินเหมาะสมและความเป็นไปได้ของรูปแบบการบริหารจัดการความเสี่ยงของสถานศึกษาอยู่ในระดับมาก

บทที่ 5

บทสรุป

การวิจัยเรื่อง รูปแบบการบริหารจัดการความเสี่ยงของสถานศึกษาในสำนักงานเขตพื้นที่การศึกษาประถมศึกษาปทุมธานี มีวัตถุประสงค์ 3 ประการคือ 1) เพื่อศึกษาปัจจัยเชิงสาเหตุของความเสี่ยงในการบริหารจัดการของสถานศึกษาในสำนักงานเขตพื้นที่การศึกษาประถมศึกษาปทุมธานี 2) เพื่อสร้างรูปแบบการบริหารจัดการความเสี่ยงของสถานศึกษาในสำนักงานเขตพื้นที่การศึกษาประถมศึกษาปทุมธานี 3) เพื่อประเมินความเหมาะสมและความเป็นไปได้ของรูปแบบการบริหารจัดการความเสี่ยงของสถานศึกษาในสำนักงานเขตพื้นที่การศึกษาประถมศึกษาปทุมธานี

วิธีดำเนินการวิจัย

รูปแบบการบริหารจัดการความเสี่ยงของสถานศึกษาในสำนักงานเขตพื้นที่การศึกษาประถมศึกษาปทุมธานี การวิจัยครั้งนี้แบ่งออกเป็น 3 ระยะ ดังนี้ ระยะที่ 1 ศึกษาข้อมูลเกี่ยวกับปัจจัยเชิงสาเหตุของความเสี่ยงในการบริหารจัดการของสถานศึกษาในสำนักงานเขตพื้นที่การศึกษาประถมศึกษาปทุมธานี ระยะที่ 2 สร้างรูปแบบการบริหารจัดการความเสี่ยงของสถานศึกษาในสำนักงานเขตพื้นที่การศึกษาประถมศึกษาปทุมธานี ระยะที่ 3 ประเมินรูปแบบการบริหารจัดการความเสี่ยงของสถานศึกษา ในสำนักงานเขตพื้นที่การศึกษาประถมศึกษาปทุมธานี

สรุปผลการวิจัย

ผลจากการวิเคราะห์ข้อมูลในการวิจัยเรื่อง รูปแบบการบริหารจัดการความเสี่ยงของสถานศึกษาในสำนักงานเขตพื้นที่การศึกษาประถมศึกษาปทุมธานี ผู้วิจัยได้สรุปผลการวิจัย เพื่อตอบวัตถุประสงค์ของการวิจัย ดังนี้

1. วัตถุประสงค์ข้อ 1 เพื่อศึกษาปัจจัยเชิงสาเหตุของความเสี่ยงในการบริหารจัดการของสถานศึกษาในสำนักงานเขตพื้นที่การศึกษาประถมศึกษาปทุมธานี ผลการวิจัยพบว่า ปัจจัยเชิงสาเหตุอย่างมีนัยสำคัญของความเสี่ยงในการบริหารจัดการสถานศึกษาในสำนักงานเขตพื้นที่การศึกษาประถมศึกษาปทุมธานี คือปัจจัยภายในสถานศึกษา ซึ่งมีองค์ประกอบย่อย 6 องค์ประกอบ ได้แก่ 1) ปัจจัยนโยบาย 2) ปัจจัยการบริหารจัดการ 3) ปัจจัยบุคลากร 4) ปัจจัยวัสดุอุปกรณ์ 5) ปัจจัยการเงินและงบประมาณ 6) ปัจจัยผลผลิตและการบริการ

โดยปัจจัยผลผลิตและการบริการ มีค่าสัมประสิทธิ์ความเชื่อมั่นมากที่สุด ($R^2 = 0.897$) ส่วนปัจจัยภายนอกสถานศึกษา ไม่พบว่าเป็นปัจจัยเชิงสาเหตุอย่างมีนัยสำคัญ

2. วัตถุประสงค์ข้อ 2 เพื่อสร้างรูปแบบการบริหารจัดการความเสี่ยงของสถานศึกษา ในสำนักงานเขตพื้นที่การศึกษาประถมศึกษาปทุมธานี พบว่า รูปแบบเชิงทฤษฎีของการบริหารจัดการความเสี่ยงของสถานศึกษา มีความสอดคล้องกับข้อมูลเชิงประจักษ์ และผู้วิจัยได้นำผลการวิเคราะห์ข้อมูลที่ได้ในระยะเวลาที่ 1 ไปสร้างรูปแบบการบริหารจัดการความเสี่ยง หลังจากผ่านการพิจารณาของผู้เชี่ยวชาญตามกระบวนการสนทนากลุ่ม ได้ผลเป็นรูปแบบการบริหารความเสี่ยงที่มีองค์ประกอบ 4 องค์ประกอบ คือ 1) หลักการ 2) วัตถุประสงค์ 3) กระบวนการบริหาร 4) แนวทางการประเมินผล โดยมีรายละเอียดของกระบวนการบริหารด้านปัจจัย 6 ปัจจัย คือ ปัจจัยนโยบาย ปัจจัยการบริหารจัดการ ปัจจัยบุคลากร ปัจจัยวัสดุอุปกรณ์ ปัจจัยประสิทธิภาพทางการเงิน ปัจจัยผลผลิตและการบริการ และความเสี่ยง 6 ด้าน ได้แก่ ด้านกลยุทธ์ ด้านการดำเนินงาน ด้านการเงิน ด้านกฎหมาย/กฎระเบียบ ด้านความปลอดภัย ด้านความน่าเชื่อถือขององค์กร การบริหารจัดการความเสี่ยง คือ 1) การกำหนดบริบทของสถานศึกษา 2) ระบุความเสี่ยง 3) การประเมินความเสี่ยง 4) บริหารความเสี่ยง 5) ควบคุมความเสี่ยง 6) การติดตาม และการบริหารแบบมีส่วนร่วม 5 ขั้นตอน 6.1) ร่วมรับรู้ปัญหา 6.2) ร่วมคิดร่วมวางแผน 6.3) ร่วมตัดสินใจ 6.4) ร่วมดำเนินงาน 6.5) ร่วมติดตามและประเมินผล โดยผู้วิจัยได้นำเสนอด้วยรูปแผนภาพ ดังนี้





ภาพ 12 รูปแบบการบริหารจัดการความเสี่ยงของสถานศึกษาในสำนักงานเขตพื้นที่การศึกษาประถมศึกษาปทุมธานี

3. วัตถุประสงค์ข้อ 3 เพื่อประเมินความเหมาะสมและความเป็นไปได้ของรูปแบบการบริหารจัดการความเสี่ยงของสถานศึกษาในสำนักงานเขตพื้นที่การศึกษาประถมศึกษาปทุมธานี พบว่า รูปแบบการบริหารจัดการความเสี่ยงของสถานศึกษาในสำนักงานเขตพื้นที่การศึกษาประถมศึกษาปทุมธานีที่สร้างขึ้น มีผลการประเมินความเหมาะสม และความเป็นไปได้ของรูปแบบการบริหารจัดการความเสี่ยงของสถานศึกษาอยู่ในระดับมากที่สุด

อภิปรายผลการวิจัย

จากผลการวิจัยเรื่อง รูปแบบการบริหารจัดการความเสี่ยงของสถานศึกษาในสำนักงานเขตพื้นที่การศึกษาประถมศึกษาปทุมธานี มีประเด็นที่ผู้วิจัยขอนำมาอภิปรายผล ดังนี้

1. ปัจจัยเชิงสาเหตุของความเสี่ยงในการบริหารจัดการสถานศึกษาในสำนักงานเขตพื้นที่การศึกษาประถมศึกษาปทุมธานี

ผลการวิจัยพบว่า ปัจจัยด้านผลผลิตและการบริการของสถานศึกษาเป็นปัจจัยของความสำคัญ ทั้งนี้เนื่องมาจากผลผลิตที่เป็นรูปธรรมของสถานศึกษา คือ ความรู้ ความสามารถ และคุณลักษณะที่พึงประสงค์ของนักเรียน ซึ่งเป็นผลผลิตที่ผู้ปกครอง และชุมชนรับรู้ได้ชัดเจน หากสถานศึกษาไม่สามารถจัดการเรียนการสอนให้นักเรียนมีคุณภาพได้ ผู้ปกครองและชุมชนก็จะหมดความเชื่อมั่น และแสดงออกด้วยการไม่ส่งบุตรหลานเข้าเรียน หรือไม่ให้ความร่วมมือในการจัดกิจกรรมใด ซึ่งจะส่งผลให้เกิดผลกระทบอื่น ๆ ตามมา เช่น ผลกระทบทางด้านการระดมเงินทุนทางการศึกษา เป็นต้น รวมทั้งความน่าเชื่อถือของสถานศึกษาโดยรวม ดังนั้น จึงเป็นบทบาทหน้าที่สำคัญที่สถานศึกษาในการจัดการศึกษา เพื่อส่งผลผลิตคือนักเรียนที่มีคุณภาพให้แก่ผู้ปกครองและสังคมโดยรวม ตามหลักคิดที่กำหนดไว้ในพระราชบัญญัติ การศึกษา พ.ศ. 2542 กำหนดไว้ว่า การจัดการศึกษาต้องเป็นไปเพื่อพัฒนาคนไทยให้เป็นมนุษย์ที่สมบูรณ์ทั้งร่างกาย จิตใจ สติปัญญา ความรู้และคุณธรรม มีจริยธรรมและวัฒนธรรมในการดำรงชีวิต สามารถอยู่ร่วมกับผู้อื่นได้ อย่างมีความสุข (กระทรวงศึกษาธิการ, 2553) พบว่า ผลผลิตและการบริการเป็นปัจจัยสำคัญของความเสี่ยงในการบริหารสถานศึกษา สอดคล้องกับผลวิจัยของสาวิตรี งามหอม (2556) ศึกษาปัจจัย ความเสี่ยงกับประสิทธิผลของสถานศึกษา สังกัดเทศบาลกลุ่มการศึกษาท้องถิ่นที่ 1 ใน 5 จังหวัด คือ นครปฐม นนทบุรี สมุทรสาคร สมุทรปราการ และปทุมธานี พบว่า ผลจากการดำเนินงานของสถานศึกษาเป็นปัจจัยของความเสี่ยงของการบริหารงานของสถานศึกษา แสดงให้เห็นว่าแม้สถานศึกษาที่มีบริบทของสถานศึกษา ขนาดของสถานศึกษา ผู้ปกครอง ชุมชน วัฒนธรรมความเป็นอยู่ และที่ตั้งของสถานศึกษาต่างกัน ปัจจัยด้านผลผลิต และการบริการ ก็มีผลกระทบต่อการบริหารสถานศึกษาเช่นเดียวกัน ผู้บริหารจึงต้องมุ่งมั่นตั้งใจบริหารสถานศึกษาโดยใช้กระบวนการบริหารแบบมีส่วนร่วมเพื่อควบคุม หรือขจัดปัจจัยเชิงสาเหตุของความเสี่ยงด้านนี้ให้ได้ เนื่องจากผลสำเร็จทางการศึกษาทั้งหมดต้องปรากฏผลที่ตัวนักเรียน และรวมทั้งงานบริการด้านต่าง ๆ ที่โรงเรียนพึงยึดถือว่าเป็นภาระหน้าที่สำคัญ โรงเรียนต้องบริหารจัดการพัฒนาผู้เรียนทั้งด้านคุณภาพในการเรียนรู้และทักษะชีวิต ต้องบริหารจัดการ

ให้ผู้เรียนมีความรู้ตามหลักสูตรการศึกษาให้มีคุณลักษณะอันพึงประสงค์ สามารถอยู่ร่วมกับผู้อื่นได้อย่างมีความสุข เมื่อบุตรหลานในความดูแลมีคุณภาพผู้ปกครอง ชุมชน และหน่วยงานที่เกี่ยวข้องก็จะเกิดความเชื่อมั่นและมีความมั่นใจที่จะส่งบุตรหลานเข้ามาเรียนในสถานศึกษา ตลอดจนให้การสนับสนุนกิจกรรมทางการศึกษาตามโอกาส และตามกำลังความสามารถของท่านเหล่านั้น

ปัจจัยที่ส่งผลต่อความเสี่ยงที่สำคัญอีกด้านหนึ่งคือ ปัจจัยด้านประสิทธิภาพทางการเงิน พบว่า มีความสำคัญ เนื่องจาก สถานศึกษาได้รับงบประมาณคือ งบอุดหนุน และเงินรายได้ของสถานศึกษา ต้องใช้อย่างประหยัดและให้ถูกต้องตามระเบียบการใช้จ่าย ถ้าใช้ไม่ถูกต้องแล้วก็จะเกิดความเสี่ยงในการบริหารจัดการ เกิดการผิดวินัย ซึ่งเป็นวินัยที่ร้ายแรง เป็นสาเหตุให้เกิดความเสี่ยงด้านกฎหมายและกฎระเบียบ ทุกหน่วยงานไม่ยากให้เกิดขึ้น สาเหตุส่วนใหญ่จะเกิดจากการใช้เงินโดยไม่ได้ศึกษากฎระเบียบ การใช้จ่ายผิดประเภท ครูที่ทำหน้าที่การเงินไม่มีความรู้และประสบการณ์ในเรื่องการเงิน ทำให้เกิดความผิดพลาดในการปฏิบัติทั้งตั้งใจและไม่ตั้งใจ ดังนั้น การบริหารจัดการเรื่องการเงินและงบประมาณต่าง ๆ จึงต้องระมัดระวังอย่างมากเพื่อไม่ให้เกิดความผิดพลาด และถูกลงโทษ เพราะถือเป็นโทษที่หนัก ปัจจัยด้านประสิทธิภาพทางการเงินที่ทำให้เกิดความเสี่ยงมีหลายปัจจัย เช่น ปัจจัยที่เกิดจากการวางแผนการจัดสรรงบประมาณ บริหารพัสดุ และสินทรัพย์ ค่าใช้จ่ายรายหัว การจัดทำบัญชีการเงิน ใบเสร็จรับเงิน การจัดทำทะเบียน ความคล่องตัวในการเบิกจ่าย และประสิทธิภาพของการใช้เงินที่เน้นผลผลิต การระดมทรัพยากร และการใช้ทรัพยากรของสถานศึกษา สถานศึกษามิงบประมาณเพียงพอที่จะดำเนินการกิจกรรมการเรียนการสอน มีการควบคุมระบบการใช้จ่าย และเบิกจ่ายเงินตามระเบียบการเงินอย่างเคร่งครัด มีการควบคุมระบบการใช้จ่ายเงินบริจาค หรือได้เงินนอกระบบ อย่างถูกต้องตามระเบียบ มีแผนการใช้การเงินที่บุคลากรมีส่วนร่วม มีแผนการระดมเงินทุนเพื่อสนับสนุนการจัดการเรียนการสอนที่เป็นประโยชน์กับนักเรียน คณะกรรมการสถานศึกษาและผู้บริหารเห็นชอบแผนงาน งบประมาณของสถานศึกษา บริหารงบประมาณด้วยความโปร่งใสและสามารถตรวจสอบได้ ดังที่ ดร. สุนทรายุทธ (2550) กล่าวว่า การดำเนินกิจกรรมทั้งหลายต้องอาศัยเงินเป็นหลัก ดังนั้นจึงอาจเกิดเป็นความเสี่ยงได้หลายลักษณะ ไม่ว่าจะเป็นความเสี่ยงเรื่องความปลอดภัยของเงินสด และทรัพย์สิน การทุจริตรายงานการเงิน การขาดงบประมาณ การใช้จ่ายเงิน การบริหารสินทรัพย์ การจัดซื้อจัดหา มักจะเกิดการทุจริตคอร์รัปชั่น หรือการยกยอกฉ้อโกง ความเสี่ยงจากระบบ ความเสี่ยงจากการทุจริต และการบริหารงานพัสดุ และครุภัณฑ์ สอดคล้องกับ ดวงใจ ช่วยตระกูล (2551) กล่าวถึง ปัจจัยด้านประสิทธิภาพทางการเงินไว้ว่า

ผู้บริหารจะต้องวางแผนการจัดสรรงบประมาณ การบริหารพัสดุและสินทรัพย์ ค่าใช้จ่ายรายหัว การจัดทำบัญชีการเงิน ใบเสร็จรับเงิน การจัดทำทะเบียน ให้ถูกต้องและเป็นปัจจุบัน จัดระบบการเงินเบิกจ่ายเงินโดยคำนึงถึงความคล่องตัวในการดำเนินการ สถานศึกษามีความพอเพียงในการจ่ายงบประมาณ คณะกรรมการสถานศึกษาและผู้บริหารเห็นชอบแผนงานงบประมาณของสถานศึกษา สถานศึกษามีความโปร่งใสในการจ่ายเงินตามโครงการต่าง ๆ สถานศึกษามีการระดมทรัพยากร และการใช้ทรัพยากรอย่างเกิดประโยชน์สูงสุด สถานศึกษาบริหารงบประมาณด้วยความโปร่งใสและสามารถตรวจสอบได้ จะเห็นได้ว่า ปัจจัยด้านประสิทธิภาพทางการเงินมีความสำคัญอย่างมากในการบริหารจัดการถ้าหากผู้บริหารบริหารผิดพลาด ไม่ทำตามระเบียบการใช้งบประมาณ ไม่มีแผนการใช้งบประมาณที่ดี ขาดการติดตามอย่างรัดกุม และต่อเนื่องก็จะทำให้เกิดความเสี่ยงในการบริหาร และเกิดโทษทางวินัยแก่ผู้บริหารและครูที่รับผิดชอบ และในการบริหารจัดการควรมีส่วนร่วมกับผู้ปกครอง ชุมชน และหน่วยงานต่าง ๆ

ความเสี่ยงในการบริหารจัดการของสถานศึกษาในสำนักงานเขตพื้นที่การศึกษา ประถมศึกษาปทุมธานี ด้านที่มีความสำคัญมากคือ ด้านความน่าเชื่อถือขององค์กร ผู้บริหารสถานศึกษาต้องการบริหารจัดการสถานศึกษาโดยให้ผู้ปกครอง ชุมชน หน่วยงานต่างเกิดความเชื่อถือ เชื่อมั่นในการจัดการเรียนการสอนของสถานศึกษา และสนับสนุนการส่งบุตรหลานเข้าเรียน ผู้ปกครองและชุมชนให้ความร่วมมือ หน่วยงานภายนอก และระดับ บัญชีฯ ให้ความเชื่อมั่นกับคุณภาพของสถานศึกษา สำนักงานปลัดกระทรวงการคลัง (2562) กล่าวว่า ความเสี่ยงด้านความน่าเชื่อถือขององค์กร คือ ความเสี่ยงที่ส่งผลกระทบต่อชื่อเสียง ความเชื่อมั่น และความน่าเชื่อถือขององค์กร ผู้บริหารจะต้องบริหารจัดการสถานศึกษา ให้ผู้ปกครองเกิดความมั่นใจในการจัดการเรียนการสอน การดูแลนักเรียนในระหว่างอยู่ภายใน บริเวณสถานศึกษา สร้างความมั่นใจว่า เมื่อนักเรียนจบจากสถานศึกษานี้แล้วจะสามารถเข้าศึกษาต่อ หรือไปช่วยครอบครัวประกอบอาชีพได้ หากผู้ปกครอง ชุมชนขาดความเชื่อมั่น และขาดความน่าเชื่อถือของสถานศึกษาก็จะทำให้ผู้ปกครองไม่นำบุตรหลานมาเรียน คณะกรรมการบริหารความเสี่ยง มหาวิทยาลัยบูรพา (2564, หน้า 5) ได้ให้ความหมายของความเสี่ยงด้านชื่อเสียง ว่าเป็นความเสี่ยงที่หากเกิดขึ้นแล้วจะส่งผลกระทบต่อชื่อเสียง บันทึบทนต่อชื่อเสียง ความน่าเชื่อถือ ความเชื่อมั่นและภาพลักษณ์ ส่งผลต่อการรับรู้ ความรู้สึก ความเข้าใจ และมุมมองที่ดีต่อองค์กร สถาบันเทคโนโลยีพระจอมเกล้าเจ้าคุณทหารลาดกระบัง (2561, หน้า 24) ให้ความหมายของความเสี่ยงด้านภาพลักษณ์และชื่อเสียง หมายถึงความเสี่ยงหรือความเสียหายที่ส่งผลกระทบต่อชื่อเสียงไม่ว่าจะเป็นผลจากการดำเนินงาน

ทั้งทางตรงและทางอ้อม ส่งผลต่อภาพพจน์และความน่าเชื่อถือขององค์กร จะเห็นได้ว่าผู้บริหารสถานศึกษาจะต้องสร้างความน่าเชื่อถือขององค์กร ผู้ปกครอง ถ้าหากชุมชนขาดความเชื่อมั่น เชื่อถือในการจัดการเรียนการสอน และคุณภาพของสถานศึกษาแล้ว ผู้ปกครอง ชุมชนก็จะไม่สนับสนุนสถานศึกษาในด้านต่าง ๆ และไม่ส่งบุตรหลานเข้าเรียนในสถานศึกษานั้น

2. ผลการวิเคราะห์ปัจจัยเชิงสาเหตุและวิเคราะห์องค์ประกอบเชิงยืนยัน (Confirmatory Factor Analysis: CFA) เพื่อทดสอบความสอดคล้องกับข้อมูลเชิงประจักษ์ พบว่ารูปแบบเชิงทฤษฎีสอดคล้องกับข้อมูลเชิงประจักษ์โดยผ่านเกณฑ์ค่าสถิติใช้ในการตรวจสอบในระดับที่ยอมรับได้ และปัจจัยเชิงสาเหตุที่พบว่ามีนัยสำคัญ คือ ปัจจัยภายในสถานศึกษา ซึ่งมีปัจจัยย่อย 6 ประการ แต่ละปัจจัยเป็นองค์ประกอบที่อยู่ในโครงสร้างของการดำเนินงานของสถานศึกษา ได้แก่ นโยบายสถานศึกษา ลักษณะการบริหารจัดการ บุคลากร วัสดุอุปกรณ์ การเงินและงบประมาณ และผลผลิตและบริการ ปัจจัยทั้ง 6 เป็นปัจจัยที่ครอบคลุมแทบทุกมิติของงานทางการศึกษา หากสถานศึกษาใดไม่สามารถควบคุมได้ก็จะส่งผลกระทบต่ออย่างหลีกเลี่ยงไม่ได้ ยกตัวอย่างเช่น มิติของนโยบายสถานศึกษา หากสถานศึกษาใดไม่มีความชัดเจนการบริหารส่วนอื่น ๆ จะไม่สามารถดำเนินการต่อได้อย่างเป็นระบบ ทั้งนี้เพราะไม่สามารถจัดโครงสร้างการทำงานให้สอดคล้องกับพันธกิจ วิสัยทัศน์ ขาดความยืดหยุ่น ไม่สามารถจัดบุคลากรให้เหมาะสมกับงานได้ ขาดทิศทางการพัฒนาตลอดจนการจัดสรรงบประมาณ วัสดุอุปกรณ์ให้เหมาะสมได้ อันจะนำไปสู่สภาพความไม่แน่นอนของสถานศึกษาในการบรรลุเป้าหมายในการจัดการเรียนการสอนจนเชื่อมโยงไปสู่ความไม่ศรัทธาในผลผลิตและบริการของสถานศึกษานั้น ๆ ซึ่งสอดคล้องกับประวัติ ยงบุตร (2555) ที่วิจัยเรื่องการพัฒนารูปแบบการบริหารความเสี่ยงทั้งทั้งองค์กร ในสำนักงานเขตพื้นที่การศึกษา ประถมศึกษา พบว่า รูปแบบการบริหารต้องมียุทธศาสตร์ประกอบ 3 ประการ ได้แก่ นโยบายการบริหารความเสี่ยง โครงสร้างการบริหาร และกระบวนการบริหาร

อย่างไรก็ตามแม้ผลการวิเคราะห์เส้นทางอิทธิพลและองค์ประกอบเชิงยืนยันไม่พบว่าปัจจัยภายนอกเป็นสาเหตุของความเสี่ยงอย่างมีนัยสำคัญ แต่เมื่อพิจารณาความสัมพันธ์ พบว่า ปัจจัยภายนอกสถานศึกษาบางตัวคือปัจจัยด้านนโยบายของหน่วยเหนือมีความสัมพันธ์กับความเสี่ยงในการบริหารสถานศึกษาอย่างมีนัยสำคัญ ย่อมชี้ให้เห็นว่าปัจจัยภายนอกมีผลกระทบต่อความไม่แน่นอนในการบริหารสถานศึกษา และโดยประสบการณ์จริงในการบริหารสถานศึกษามากกว่า 10 ปี เห็นว่าปัจจัยภายนอกหลายปัจจัยมีผลกระทบต่อถึงสถานการณ์ในโรงเรียนแน่นอน เช่น นโยบายหรือแนวคิดที่มาจากหน่วยงานระดับพื้นที่

และระดับเหนือขึ้นไป หากมีนโยบายใหม่ ๆ ส่งมาถึงโรงเรียน โรงเรียนต้องมอบหมาย จัดสรร บุคลากรให้มีผู้รับผิดชอบตบสนองนโยบายนั้นทันที เช่นนโยบายโรงเรียนสุจริต นโยบาย โรงเรียนปลอดภัย เป็นต้น ผู้บริหารแต่ละโรงเรียนต้องรีบกำหนดเป็นนโยบายภายในของ โรงเรียนเอง เพื่อจัดโครงสร้างควมรับผิดชอบให้แก่ครูหรือบุคลากรส่วนอื่น ต้องมีการจัด กิจกรรมอบรมสัมมนาเพื่อการรับรู้ร่วมกันอย่างทั่วถึงก่อนนำไปสู่การดำเนินการในส่วน ของนักเรียน และต้องให้บังเกิดผลเชิงประจักษ์หรือเป็นรูปธรรม ทั้งนี้ เนื่องจากหากเป็นนโยบาย จากหน่วยเหนือ มักจะกำหนดให้โรงเรียนต้องรายงานผลการดำเนินงานหรือมีตัวแทนของ หน่วยเหนือเข้ามาติดตามผล กิจกรรมเหล่านี้แม้จะมีความมุ่งหมายในการพัฒนา หรือดูแล นักเรียนด้วยความห่วงใย แต่ในการบริหารงานและการปฏิบัติงานย่อมกระทบกับโครงสร้าง งานเดิมที่ทางโรงเรียนวางไว้อยู่บ้าง หากขาดการบริหารจัดการที่เหมาะสมย่อมเสี่ยงที่จะส่งผล ให้เกิดความไม่สมดุลหรือความไม่แน่นอนในการดำเนินงานทุกด้านเนื่องจากถูกรอบปี การศึกษาครูและบุคลากรของโรงเรียนทุกคนล้วนได้รับการมอบหมายหน้าที่กันเต็มกำลังของ ทุกคน ดังที่สำนักงานปลัดกระทรวงการพัฒนาลังคมและความมั่นคงของมนุษย์ (2551) มองเห็นความเสี่ยงว่าเป็นประสิทธิภาพประสิทธิผลของการทำงานภายในองค์กรที่สามารถ ควบคุมหรือรู้ล่วงหน้าได้ว่าจะเกิดอะไรขึ้น และความสามารถในการปฏิบัติงานได้ทันเวลา ที่กำหนดภายใต้งบประมาณ คนและทรัพยากรอื่น ๆ ที่จัดสรรไว้แล้ว นั้นหมายความว่า แม้ในการทำงานจะต้องมีความยืดหยุ่นได้ แต่ความยืดหยุ่นของการใช้เงิน คน และทรัพยากร อื่น ๆ ที่จะเกิดขึ้นต้องสามารถจัดการให้อยู่ในระดับที่ควบคุมได้จึงจะถือว่าเป็นการบริหาร ความเสี่ยงที่เหมาะสม

3. รูปแบบการบริหารจัดการความเสี่ยงของสถานศึกษาในสำนักงานเขตพื้นที่ การศึกษาประถมศึกษาปทุมธานี ที่สร้างขึ้น ประกอบด้วยการบริหาร 6 ขั้นตอน ซึ่งเมื่อนำไป ประเมินความเหมาะสมและความเป็นไปได้จาก ผู้บริหาร ครูและบุคลากรพบว่า มีความ เหมาะสมอยู่ในระดับมากที่สุด ซึ่งเป็นไปตามสมมติฐาน ทั้งนี้ อาจเป็นเพราะ รูปแบบการ บริหารจัดการความเสี่ยงของสถานศึกษาในสำนักงานเขตพื้นที่การศึกษาประถมศึกษา ปทุมธานีนี้ได้มาโดยผ่านกระบวนการที่เป็นระบบ มีการวิเคราะห์ สังเคราะห์เกี่ยวกับขั้นตอน หลักการทางวิชาการในการบริหารจัดการความเสี่ยง รูปแบบนี้ได้ผ่านการพิจารณาการให้ ความเห็นของผู้เชี่ยวชาญในกระบวนการสนทนากลุ่ม ได้รับการประเมินว่าการที่รูปแบบนี้ เหมาะสมและเป็นไปได้ เนื่องจากมีขั้นตอนการดำเนินงาน 6 ขั้นตอนผนวกกับการบริหารแบบมี ส่วนร่วม 5 ชั้น หรือ 5 ร่วม ตามหลักการของรูปแบบที่วางไว้ว่าเป็นการบริหารบนหลักการ 5+6 คือ การนำการบริหารแบบมีส่วนร่วมมาผนวกกับ 6 ขั้นตอน ซึ่งมีความชัดเจนในตัว

โดยเริ่มจาก ขั้นที่ 1 การวิเคราะห์บริบทหมายถึงการวิเคราะห์สภาพแวดล้อม สภาพปัญหา ตามสภาพความเป็นจริงของสถานศึกษา โดยแต่ละขั้นต้องมีการมีส่วนร่วมจากบุคลากร ในสถานศึกษา หรือแม้แต่ภายนอกสถานศึกษา ดังที่ ชัยเสฏฐ์ พรหมศรี (2550, หน้า 1) กล่าวว่า การเปิดโอกาสให้บุคลากรผู้ร่วมงานมีส่วนร่วมในการบริหารงานจะช่วยทำให้การดำเนินงาน ไปสู่เป้าหมายด้วยความรอบคอบรอบด้านมากขึ้น ขั้นตอนที่ 2 ระบุความเสี่ยง เป็นการรวบรวม เหตุการณ์ที่เกิดขึ้นกับหน่วยงาน ทั้งในส่วนของปัจจัยเสี่ยงที่เกิดจากภายในและภายนอก องค์กร เช่น นโยบายการบริหารงานบุคลากร การปฏิบัติงานการเงิน ระบบสารสนเทศ ระเบียบกฎหมาย ทั้งนี้เพื่อทำความเข้าใจต่อเหตุการณ์และสถานการณ์นั้นเพื่อให้ผู้บริหาร สามารถพิจารณากำหนดแนวทางและนโยบายในการจัดการกับความเสี่ยงที่อาจเกิดขึ้น ได้เป็นอย่างดี 3) การประเมินความเสี่ยง การประเมินความเสี่ยงเป็นพิจารณาจัดลำดับ ความสำคัญของความเสี่ยงที่มีอยู่โดยการประเมินจากโอกาสที่จะเกิด และผลกระทบ โดยประเมินความเสี่ยงทั้งจากปัจจัยความเสี่ยงภายนอกและปัจจัยความเสี่ยงภายใน สถานศึกษา 4) บริหารความเสี่ยง เป็นการดำเนินการหลังจากที่สถานศึกษาสามารถบ่งชี้ความ เสี่ยงของสถานศึกษาที่เกิดจากปัจจัยต่าง ๆ ได้แล้วนำมาประเมินความสำคัญของความเสี่ยง โดยจะต้องนำความเสี่ยงไปดำเนินการตอบสนองด้วยวิธีการที่เหมาะสม เพื่อลดความสูญเสีย หรือโอกาสที่จะเกิดผลกระทบให้อยู่ในระดับที่สถานศึกษายอมรับได้ 5) ควบคุมความเสี่ยง การกำหนดกิจกรรมและการปฏิบัติต่าง ๆ ที่กระทำเพื่อลดความเสี่ยงและทำให้การดำเนินงาน บรรลุตามวัตถุประสงค์และเป้าหมายของสถานศึกษา เช่น การกำหนดแผนและการดำเนินการ ที่จะจัดการความเสี่ยงให้ครูและบุคลากรภายในสถานศึกษาปฏิบัติร่วมกัน เพื่อเป็นการสร้าง ความมั่นใจว่าจะสามารถจัดการกับความเสี่ยงนั้นได้อย่างถูกต้อง และเป็นไปตามเป้าหมาย ที่กำหนด 6) การติดตาม สถานศึกษาจะต้องมีการติดตามเพื่อให้ทราบถึงผลการดำเนินการว่า มีความเหมาะสม และสามารถจัดการความเสี่ยงได้อย่างมีประสิทธิภาพหรือไม่ การจัดทำเป็น ข้อมูลสารสนเทศเพื่อเป็นข้อมูลที่จะบริหารจัดการความเสี่ยงในปีต่อไป ซึ่งการบริหารความ เสี่ยงนี้สอดคล้องกับสอดคล้องกับ สำนักงานปลัดกระทรวงศึกษาธิการ การบริหารความ เสี่ยงตามเกณฑ์คุณภาพการบริหารจัดการภาครัฐ (PMQA) (สำนักงานปลัดกระทรวงศึกษาธิการ, 2562) กล่าวว่าส่วนราชการต้องมีขั้นตอนการดำเนินการหลักเกณฑ์ในการวิเคราะห์ประเมิน และจัดการความเสี่ยงอย่างเหมาะสมตามกระบวนการบริหารความเสี่ยงตามมาตรฐาน COSO (The Committee of Sponsoring Organizations of the Tread way Commission) เพื่อให้ การบริหารจัดการความเสี่ยงของสถานศึกษาประสบความสำเร็จยิ่งขึ้น ควรบูรณาการการ บริหารแบบมีส่วนร่วมเข้าในการดำเนินการ เพราะในการบริหารจัดการผู้บริหารจะทำคนเดียว

ไม่ประสบผลสำเร็จ จะต้องมีครูและบุคลากรเข้าร่วมในการดำเนินกิจกรรม สอดคล้องกับ โคเฮนและอัฟฮอฟ (Cohen and Uphoff, 1980, หน้า 213-218, อ้างอิงใน พรเทพ เหมรานนท์, 2564, หน้า 17) และในการบริหารแบบมีส่วนร่วม ประกอบด้วย 5 ขั้นตอน ได้แก่ 1) ร่วมรับรู้ปัญหา 2) ร่วมคิดร่วมวางแผน 3) ร่วมตัดสินใจ 4) ร่วมดำเนินงาน 5) ร่วมติดตาม ในการบริหารแบบมีส่วนร่วมสามารถอธิบายได้ ดังนี้ 1) ร่วมรับรู้ปัญหา ผู้บริหาร ครูและบุคลากรควรส่วนร่วมในการรับรู้ปัญหา ร่วมรับทราบที่มาของปัญหา เสนอวิธีการสืบค้น หาแผนงาน และโครงการเพื่อแก้ปัญหาร่วมกัน ค้นหาสาเหตุของปัญหาและสำรวจความต้องการของบุคลากรในองค์กร 2) ร่วมคิดร่วมวางแผน ผู้บริหารเปิดโอกาสให้เพื่อนร่วมงาน การร่วมคิดมีประโยชน์หลายประการต่อสถานศึกษา ก่อให้เกิดการยอมรับซึ่งกันและกัน การคิดเป็นกระบวนการขั้นต้นของการดำเนินงานการเริ่มต้นด้วยการร่วมกันคิดคิดก็คือ การแสดงความเป็นเจ้าของตั้งแต่เริ่มต้นเพื่อกำหนดเป้าหมายและวัตถุประสงค์ร่วมกัน 3) ร่วมตัดสินใจ เมื่อมีกิจกรรมใดที่ต้องฟังความคิดเห็นและตัดสินใจร่วมกันที่มีผลกระทบต่อการบริหารจัดการและส่วนได้ส่วนเสียของผู้เรียนและประชาชน ครู ผู้บริหาร กรรมการสถานศึกษา และผู้มีส่วนได้ส่วนเสีย จะมีการตัดสินใจร่วมกันบนพื้นฐานของข้อมูลสถานศึกษาและชุมชน 4) ร่วมดำเนินงาน เมื่อมีการมอบหมายการดำเนินงานใด ๆ ของโรงเรียนที่เกิดจากการคิดร่วมกันวางแผนร่วมกัน ผู้บริหาร ครู กรรมการสถานศึกษา และผู้มีส่วนได้ส่วนเสีย มีการดำเนินงานในกิจกรรมนั้น ๆ ตามภารกิจหน้าที่ ที่กำหนดร่วมกัน 5. ร่วมติดตาม ในระหว่างการทำงาน และหลังการทำงาน ผู้บริหาร ครู กรรมการสถานศึกษา และผู้มีส่วนได้ส่วนเสีย มีการติดตามและประเมินผล เพื่อการปรับปรุงและพัฒนาางานร่วมกัน ในกิจกรรมการประเมินผลการเรียนพ่อแม่ผู้ปกครอง หรือภูมิปัญญาสามารถเข้ามามีส่วนร่วมในการประเมินผู้เรียนด้วย ซึ่งการบริหารแบบมีส่วนร่วม 5 ขั้นตอนนี้ จะต้องคำนึงความเสี่ยงที่จะเกิดขึ้น เพราะความเสี่ยง หมายถึง ความไม่แน่นอนของเหตุการณ์หรือสถานการณ์ต่าง ๆ ที่อาจจะเกิดขึ้นและส่งผลกระทบต่อ หรือ ทำให้เกิดปัญหาอุปสรรค ความไม่แน่นอนที่จะบรรลุวัตถุประสงค์หรือเป้าหมายของสถานศึกษา ผู้บริหารจึงต้องวางแผนในการบริหารจัดการความเสี่ยงไว้ล่วงหน้าเพื่อป้องกันเหตุการณ์ที่ไม่แน่นอนเกิดขึ้น ดังนั้นการบริหารแบบมีส่วนร่วมจึงเป็นแนวทางในการบริหารจัดการร่วมกับขั้นตอนการบริหารจัดการความเสี่ยง และรูปแบบมีความเหมาะสม นำไปปฏิบัติได้ การดำเนินการตามรูปแบบมีความชัดเจนและเป็นไปได้ สามารถนำผลของการดำเนินการมาปรับปรุงคุณภาพการบริหารจัดการของสถานศึกษา และขั้นตอนของการบริหารจัดการความเสี่ยงครอบคลุมองค์ประกอบครบถ้วน การนำรูปแบบไปใช้จะทำให้

สถานศึกษามีความมั่นใจในการบริหารจัดการความเสี่ยงให้ลดลง หรือยอมรับได้ และเป็นแนวทางในการพัฒนาคุณภาพการจัดการศึกษาของสถานศึกษา

ข้อเสนอแนะ

การวิจัยเรื่อง รูปแบบการบริหารจัดการความเสี่ยงของสถานศึกษาในสำนักงานเขตพื้นที่การศึกษาประถมศึกษายะลา ผู้วิจัยขอเสนอแนะจากผลการวิจัย ดังต่อไปนี้

ข้อเสนอแนะในการนำผลการวิจัยไปใช้

1. ผู้บริหาร ครู และบุคลากรควรร่วมมือกันอย่างจริงจังในการนำรูปแบบการบริหารจัดการความเสี่ยงมาใช้ในการบริหารสถานศึกษา โดยสร้างความตระหนักในความเสี่ยงต่าง ๆ ที่จะเกิดขึ้นในสถานศึกษา ให้ความรู้ความเข้าใจเกี่ยวกับความเสี่ยง การบริหารจัดการความเสี่ยง เพื่อเป็นแนวทางในการบริหารสถานศึกษาสำเร็จตามเป้าหมาย

2. จากผลการวิจัยพบว่า สถานศึกษามีปัจจัยของความเสี่ยงเป็นปัจจัยภายใน ดังนั้นควรมีการวางแผนนโยบาย แผนงาน โครงการ บุคลากร งบประมาณ วัสดุอุปกรณ์ต่าง ๆ เพื่อบริหารจัดการกับความเสี่ยงหรือป้องกันความเสี่ยงที่จะเกิดขึ้นกับสถานศึกษา

3. การบริหารจัดการความเสี่ยงของสถานศึกษา ด้านผลผลิตและการบริการ ด้านประสิทธิภาพทางการเงิน ด้านการบริหารจัดการ ด้านบุคลากร ด้านนโยบายสถานศึกษา วัสดุอุปกรณ์ ควรทำอย่างต่อเนื่องเพื่อให้บรรลุผลในการพัฒนาสถานศึกษา

4. สถานศึกษาควรดำเนินการบริหารจัดการความเสี่ยง เพื่อควบคุมความเสี่ยง โดยต้องให้ความสำคัญในเรื่องการศึกษาบริบทของสถานศึกษาและการมีส่วนร่วมของบุคลากร ผู้เกี่ยวข้อง และชุมชน

5. สำนักงานเขตพื้นที่การศึกษาประถมศึกษายะลา สามารถนำไปประยุกต์ใช้ให้สอดคล้องกับบริบทของเขตพื้นที่การศึกษา

ข้อเสนอแนะในการทำวิจัยครั้งต่อไป

1. การศึกษารูปแบบของรูปแบบการบริหารจัดการความเสี่ยงของสถานศึกษาในสำนักงานเขตพื้นที่การศึกษาประถมศึกษายะลา การทำวิจัยครั้งต่อไป ควรมีปัจจัยมากกว่า 2 กลุ่ม เช่น ขนาดของสถานศึกษา ความเสี่ยงของสถานศึกษาขนาดเล็ก ขนาดกลาง ขนาดใหญ่ ว่ามีความเสี่ยงแตกต่างกันอย่างไร

2. ควรมีการวิจัยเชิงทดลองใช้รูปแบบการบริหารจัดการความเสี่ยง

3. ควรมีการศึกษาปัจจัยเชิงสาเหตุของความเสี่ยงของการบริหารจัดการสถานศึกษาด้านใดด้านหนึ่ง เพื่อให้ได้คำตอบในการพัฒนาการบริหารจัดการความเสี่ยงเฉพาะด้านมากขึ้น เช่น ด้านผลผลิตและการบริการ ด้านการเงิน เป็นต้น



บรรณานุกรม

- กรรณิการ์ พงศ์กิตติธัช. (2553). **สภาพและปัญหาบริหารความเสี่ยงในโรงเรียนมัธยมศึกษา สังกัดสำนักงานเขตพื้นที่การศึกษาหนองคาย**. วิทยานิพนธ์ ค.ม., มหาวิทยาลัยราชภัฏอุดรธานี, อุดรธานี.
- กระทรวงศึกษาธิการ. (2553). **พระราชบัญญัติการศึกษาแห่งชาติ 2553** (ฉบับที่ 3). กรุงเทพฯ: สยามสปอร์ต ซินดิเคท.
- กลุ่มพัฒนาระบบบริหาร. (2556). **คู่มือการจัดทำแผนบริหารความเสี่ยง 2556** สืบค้นเมื่อ 4 กันยายน 2564 จาก <https://www.pdmo.go.th>
- กองทุนพัฒนาเทคโนโลยีเพื่อการศึกษา. (2562). **คู่มือการบริหารความเสี่ยงและการควบคุมภายในกองทุนพัฒนาเทคโนโลยีเพื่อการศึกษา ประจำปีบัญชี 2562**. สืบค้นเมื่อ 8 มิถุนายน 2566, <http://edf.moe.go.th/web/wp-content/uploads/2019/11/2>
- กึ่งกาญจน์ คงจูน. (2553). **การบริหารจัดการความเสี่ยงทางด้านการศึกษาของผู้บริหารสถานศึกษารณีศึกษาเขตพื้นที่ศึกษานราธิวาส เขต 3**. การศึกษาค้นคว้าด้วยตนเอง ศษ.ม., มหาวิทยาลัยสงขลานครินทร์, สงขลา.
- กิตติพันธ์ คงสวัสดิ์เกียรติ. (2554). **การจัดการความเสี่ยงและตราสารอนุพันธ์เบื้องต้น** (พิมพ์ครั้งที่ 4). กรุงเทพฯ: เพียร์สัน เอ็ดดูเคชั่น อินโดไชน่า.
- ขวัญญานนท์ แก้วนุชธนาวัชร. (2559). **การบริหารจัดการความเสี่ยงในการทำงานของโรงเรียนมัธยมศึกษาในอำเภอท่าใหม่ จังหวัดจันทบุรี สังกัดสำนักงานเขตพื้นที่มัธยมศึกษาเขต 17**. วิทยานิพนธ์ ศษ.ม., มหาวิทยาลัยบูรพา, ชลบุรี.
- ชัตติยา ดวงสำราญ. (2552). **รูปแบบการบริหารเชิงกลยุทธ์สำหรับโรงเรียนขนาดเล็ก**. ปริญญาปรัชญาดุษฎีบัณฑิต ปร.ด., มหาวิทยาลัยศิลปากร, กรุงเทพฯ.
- คงศักดิ์ สันติพิฤกษ์วงศ์. (2529). **เศรษฐมิติเบื้องต้น**. แต่งโดย ทาคาโอะ มียากาวะ. กรุงเทพฯ: ฐูแจ่ง.
- คณะกรรมการบริหารความเสี่ยง มหาวิทยาลัยบูรพา. (2564). **แผนบริหารความเสี่ยง มหาวิทยาลัยบูรพา (ระดับมหาวิทยาลัย และระดับส่วนงาน) ประจำปีงบประมาณ พ.ศ. 2564**. สืบค้นเมื่อ 9 มิถุนายน 2566, จาก <https://planning.buu.ac.th/content/risk/Risk-buu64.pdf>.
- จรัส อติวิทยากรณ์. (2553). **หลักการและทฤษฎีการบริหาร**. สงขลา: มหาวิทยาลัยทักษิณ.
- จันทนา สาขากร, นิพนธ์ เห็นโชคชัยชนะ และศิลปพร ศรีจันเพชร. (2554). **การตรวจสอบภายในและการควบคุมภายใน**. กรุงเทพฯ: ทีพีเอ็น เพรส.
- จันทราณี สงวนนาม. (2553). **ทฤษฎีและแนวปฏิบัติในการบริหารสถานศึกษา** (พิมพ์ครั้งที่ 2). กรุงเทพฯ: บุ๊ค พอยท์.
- จิรพร สุเมธีประสิทธิ์ และคณะ. (2556). **การบริหารความเสี่ยงอย่างมืออาชีพ**. กรุงเทพฯ: แมคกรอ-ฮิล.
- เจริญ ศรีแสนปาง. (2556). **การพัฒนาระบบการบริหารความเสี่ยงในโรงเรียนประถมศึกษา**. วิทยานิพนธ์

- ปร.ด., มหาวิทยาลัยสารคาม, มหาสารคาม.
- ฉลาด จันทรสุมบัติ. การมีส่วนร่วมของชุมชนในการบริหารจัดการศึกษาเพื่อพัฒนาท้องถิ่น. **วารสารการบริหารและการพัฒนา มหาวิทยาลัยสารคาม**, 2(1), (มกราคม-เมษายน 2553), 176-177.
- ชัยเสฏฐ์ พรหมศรี. (2550). **การบริหารความเสี่ยง**. กรุงเทพฯ : บริษัทออฟเซ็ท ครีเอชั่น จำกัด.
- ณัฐกร สุขสม. (2553). **รูปแบบการบริหารแบบมีส่วนร่วมขององค์การบริหารส่วนตำบลในการฝึกอบรมเพื่อพัฒนาอาชีพ**. วิทยานิพนธ์ กศ.ด., มหาวิทยาลัยนเรศวร, พิษณุโลก.
- ดวงใจ ช่วยตระกูล. (2551). **การบริหารความเสี่ยงในสถานศึกษาระดับการศึกษาขั้นพื้นฐาน**. วิทยานิพนธ์ ปร.ด., มหาวิทยาลัยศิลปากร, กรุงเทพฯ.
- ทิตนา แคมมณี. (2555). **ศาสตร์การสอน: องค์ความรู้เพื่อการจัดกระบวนการเรียนรู้ที่มีประสิทธิภาพ**. กรุงเทพฯ: สำนักพิมพ์จุฬาลงกรณ์มหาวิทยาลัย
- ธนรัตน์ แต้ววัฒนา. (2550). **คู่มือการบริหารความเสี่ยง**. กรุงเทพฯ: ฝ่ายประกันคุณภาพการศึกษา มหาวิทยาลัยศรีนครินทรวิโรฒ.
- ธร สุนทรายุทธ. (2550). **การบริหารจัดการความเสี่ยงทางการศึกษา**. กรุงเทพฯ: เนติกุลการพิมพ์.
- ธร สุนทรายุทธ. (2550). **ปัจจัยความเสี่ยงภายในและภายนอก ที่มีอิทธิพลต่อการบริหารจัดการของคณะศึกษาศาสตร์ ในมหาวิทยาลัยของรัฐ**. ภาควิชาบริหารการศึกษา, มหาวิทยาลัยบูรพา: ชลบุรี.
- ธร สุนทรายุทธ. (2552). **การบริหารจัดการเชิงปฏิรูป**. กรุงเทพฯ: เนติกุลการพิมพ์.
- ธร สุนทรายุทธ. (2553). **การบริหารจัดการเชิงจิตวิทยาหลักการ การประยุกต์และกรณีศึกษา**. กรุงเทพฯ: เนติกุลการพิมพ์.
- ธัญญารัตน์ สายใหม่. (2560). **การบริหารความเสี่ยงของโรงเรียนขนาดเล็ก สังกัดสำนักงานเขตพื้นที่การศึกษาจังหวัดปทุมธานี**. วิทยานิพนธ์ ศษ.ม., มหาวิทยาลัยเทคโนโลยีราชมงคลธัญบุรี, ปทุมธานี.
- นฤมล บินหะยีอาวัง. (2553). **ความคิดเกี่ยวกับการบริหารความเสี่ยงในสถานศึกษาขั้นพื้นฐานของผู้บริหาร โรงเรียนเอกชนสอนศาสนาอิสลาม เขตกรุงเทพมหานครและปริมณฑล**. วิทยานิพนธ์ ศษ.ม., มหาวิทยาลัยรามคำแหง, กรุงเทพฯ.
- น้ำทิพย์ ม่วงปลอด. (2560). **การพัฒนาองค์ประกอบและตัวบ่งชี้การบริหารความเสี่ยงของสถานศึกษาขนาดเล็ก ภาคใต้ฝั่งตะวันออก**. ปริญญาานิพนธ์ ศษ.ด., มหาวิทยาลัยหาดใหญ่, สงขลา.
- นิรภัย จันท์สวัสดิ์. (2551). **การบริหารความเสี่ยง Risk Management**. กรุงเทพฯ: สุตรไฟศาล.
- บุญชม ศรีสะอาด. (2560). **การวิจัยเบื้องต้น**. (พิมพ์ครั้งที่ 10). กรุงเทพฯ: สุวีริยาสาส์น.
- ปนัดดา แก้วศรี. (2560). **แนวทางการบริหารความเสี่ยงด้านการเสริมสร้างประสิทธิภาพในการปฏิบัติงานในโรงเรียน สังกัดสำนักงานเขตพื้นที่การศึกษาประถมศึกษาปทุมธานี**. วิทยานิพนธ์ ปรินญาศึกษาศาสตรมหาบัณฑิต สาขาวิชาการบริหารการศึกษา คณะครุศาสตร์อุตสาหกรรม มหาวิทยาลัยเทคโนโลยีราชมงคลธัญบุรี.
- ประวีติ ยงบุตร. (2555). **การพัฒนาแบบการบริหารความเสี่ยงทั่วทั้งองค์กรในสำนักงานเขตพื้นที่**

- การศึกษาประถมศึกษา.** วิทยานิพนธ์ กศ.ด., มหาวิทยาลัยนเรศวร, พิษณุโลก.
- ปสุตา โอบุษฐ์จันทร์ศรี. (2556). **รูปแบบการบริหารความเสี่ยงด้านนโยบายและด้านกลยุทธ์ของโรงเรียนเอกชนระดับการศึกษาขั้นพื้นฐานสังกัดกระทรวงศึกษาธิการ.** วิทยานิพนธ์ ปร.ด., มหาวิทยาลัยบูรพา, ชลบุรี.
- ปิยะรัตน์ เสนีย์ชัย. (2553). **การบริหารจัดการความเสี่ยงของผู้บริหารสถานศึกษา ตามทัศนะของข้าราชการครูสังกัดสำนักงานเขตพื้นที่การศึกษาประถมศึกษาปทุมธานี เขต 2.** การศึกษาค้นคว้าด้วยตนเอง ศษ.ม., มหาวิทยาลัยสงขลานครินทร์, สงขลา.
- พรเทพ เหมรานนท์. (2564). **การบริหารแบบมีส่วนร่วมของผู้บริหารสถานศึกษาที่ส่งผลต่อประสิทธิผลของสถานศึกษา สังกัดสำนักงานเขตพื้นที่การศึกษาประถมศึกษาจันทบุรี เขต 1 และ เขต 2.** วิทยานิพนธ์ ค.ม., มหาวิทยาลัยราชภัฏรำไพพรรณี, จันทบุรี.
- พันธ์เทพ พัฒนจรัสพันธ์. (2557). **การพัฒนาระบบการบริหารความเสี่ยงสำหรับโรงเรียนเอกชนประเภทสามัญศึกษา.** วิทยานิพนธ์ กศ.ด., มหาวิทยาลัยสารคาม, มหาสารคาม.
- พิณสุดา สิริธรรังศรี. (2558). **แก่นการจัดการศึกษา ชุดโครงการการจัดการศึกษาแบบมีส่วนร่วม: การศึกษาเพื่อสุขภาวะเด็กและเยาวชน.** กรุงเทพฯ: DPU Cool print มหาวิทยาลัยธุรกิจบัณฑิตย์.
- ภาณุจิร กิ่งแห่ง, สราวุธ เศรษฐจักร และวิชาญ สาคุณ. (2563). **รูปแบบการบริหารความเสี่ยงของโรงเรียนเอกชนประเภทสามัญศึกษา ในกรุงเทพมหานคร.** วารสารราชภัฏเพชรบูรณ์สาร, 22(1), 19–34.
- มหาวิทยาลัยราชภัฏวไลยอลงกรณ์ในพระบรมราชูปถัมภ์. (2563). **คู่มือบริหารความเสี่ยงปีงบประมาณ 2563.** สืบค้นเมื่อ 3 กันยายน 2563 จาก <http://edu.vru.ac.th/website/download/riskplan/2563/riskmanual-2563.pdf>
- มหาวิทยาลัยรามคำแหง. (2553). **คู่มือบริหารความเสี่ยงทั่วทั้งองค์การ.** กรุงเทพฯ: มหาวิทยาลัยรามคำแหง
- ไมตรี บุญทศ. (2554). **การพัฒนารูปแบบการบริหารเพื่อการประกันคุณภาพภายในที่ส่งผลต่อคุณภาพโรงเรียนสังกัดสำนักงานคณะกรรมการการศึกษาขั้นพื้นฐาน.** วิทยานิพนธ์ ค.ด., มหาวิทยาลัยราชภัฏอุบลราชธานี, อุบลราชธานี.
- รัตนะ บัวสนธ์. (2552). **การวิจัยและพัฒนานวัตกรรมการศึกษา.** กรุงเทพฯ: คำสมัย.
- วิทยา อินทร์สอน, บัณฑิตพร ช่อชู และสุรพงษ์ บางพาน. (2563). **การบริหารความเสี่ยงในองค์กร (Enterprise Risk Management: ERM).** สืบค้นเมื่อ 6 มกราคม 2564, จาก <http://www.thailandindustry.com/onlinemag/view2.php?id=553§ion=1&issues=26>
- วิทยาลัยเทคโนโลยีพนิชการสัตหีบ. (2555). **แผนบริหารความเสี่ยงวิทยาลัยเทคโนโลยีพนิชการสัตหีบ.** สืบค้นเมื่อ 9 มิถุนายน 2566, จาก แผนบริหารความเสี่ยง วิทยาลัยเทคโนโลยีพนิชการ (readgur.com)
- วินัย เวียงลอ. (2552). **การบริหารความเสี่ยงด้านการเงินของโรงเรียนบ้านแม่แฮเหนือ.** การศึกษาค้นคว้าด้วยตนเอง ศษ.ม., มหาวิทยาลัยเชียงใหม่, เชียงใหม่.
- วิวัฒน์ ตู้อัจฉรงค์. (2560). **รูปแบบการบริหารความเสี่ยงของสถานศึกษาขั้นพื้นฐาน สังกัดสำนักงานเขต**

- พื้นที่การศึกษาประถมศึกษานครราชสีมา จังหวัดนครราชสีมา. วิทยานิพนธ์ ปร.ด., มหาวิทยาลัยนอร์ทกรุงเทพ, กรุงเทพฯ.
- สถาบันเทคโนโลยีพระจอมเกล้าเจ้าคุณทหารลาดกระบัง. (2561). **คู่มือการบริหารความเสี่ยง**. สืบค้นเมื่อ 9 มิถุนายน 2566, จาก <http://www.osm.kmitl.ac.th/risk/>
- สถาบันเทคโนโลยีพระจอมเกล้าเจ้าคุณทหารลาดกระบัง. (2563). **คู่มือการบริหารความเสี่ยง**. สืบค้นเมื่อ 9 มิถุนายน 2566, จาก http://www.osm.kmitl.ac.th/osm2020/file/ita/2563/manual_risk_2563.pdf
- สมชัย จรรย์ไพบูลย์. (2555). **รูปแบบการพัฒนาการประกันคุณภาพภายในสถานศึกษา สังกัดสำนักงานเขตพื้นที่การศึกษามัธยมศึกษา เขต 29**. วิทยานิพนธ์ ด.ด., มหาวิทยาลัยราชภัฏอุบลราชธานี, อุบลราชธานี.
- สหัส คำคุ้ม, พระมหา. (2556). **การพัฒนารูปแบบการบริหารมหาวิทยาลัยมหาจุฬาลงกรณราชวิทยาลัย ที่มีประสิทธิผล**. วิทยานิพนธ์ ปร.ด., มหาวิทยาลัยศรีปทุม, ปทุมธานี.
- สันติ บุญภิรมย์. (2553). **นวัตกรรมการบริหารการศึกษา** (พิมพ์ครั้งที่ 2). กรุงเทพฯ: บุ๊คพอยท์.
- สาวิตรี รุ่งวันหอม. (2556). **ปัจจัยความเสี่ยงกับประสิทธิผลของสถานศึกษา สังกัดเทศบาลกลุ่มการศึกษาท้องถิ่นที่ 1**. วิทยานิพนธ์ ศษ.ม., มหาวิทยาลัยศิลปากร, กรุงเทพฯ.
- สำนักงานเขตพื้นที่การศึกษาศรีสะเกษ เขต 1. (2553). **แนวทางการจัดทำระบบบริหารความเสี่ยงของสำนักงานเขตพื้นที่การศึกษาศรีสะเกษ เขต 1: สำเนาเอกสาร**.
- สำนักงานเขตพื้นที่การศึกษาศรีสะเกษ เขต 1. (2562). **แผนพัฒนาคุณภาพการศึกษาขั้นพื้นฐาน ปีการศึกษา 2562**. สืบค้นเมื่อ 6 กันยายน 2564 จาก <https://www.pathum1.go.th/UserFiles/files>
- สำนักงานคณะกรรมการพัฒนาระบบข้าราชการ. (2552). **คู่มือการพัฒนาคุณภาพการบริหารจัดการภาครัฐ ปิงปวงประมาณ พ.ศ. 2553**. กรุงเทพฯ: ก.พลพิมพ์.
- สำนักงานปลัดกระทรวงการคลัง. (2562). **คู่มือการบริหารความเสี่ยงสำนักงานปลัดกระทรวงการคลัง ประจำปีงบประมาณ พ.ศ. 2563**. สืบค้นเมื่อ 6 มกราคม 2564, จาก <https://psdg.mof.go.th/th/view/attachment/file/3134353438/%E0%B8%84%E0%B8%B9>
- สำนักงานปลัดกระทรวงการคลัง. (2563). **คู่มือการบริหารความเสี่ยง สำนักงานปลัดกระทรวงการคลัง ประจำปีงบประมาณ พ.ศ. 2563**. สืบค้นเมื่อ 3 กันยายน 2564, จาก <https://psdg.mof.go.th/th>
- สำนักงานปลัดกระทรวงการพัฒนาสังคมและความมั่นคงของมนุษย์. (2551). **นโยบายการบริหารความเสี่ยง สป.พม. และคู่มือการบริหารความเสี่ยง**. สืบค้นเมื่อ 6 มกราคม 2564, จาก www.m-society.go.th.
- สำนักงานปลัดกระทรวงศึกษาธิการ. (2556). **รายงานการให้คำปรึกษาแนะนำประจำปีงบประมาณ พ.ศ. 2556 ด้านการควบคุมภายในและด้านการบริหารความเสี่ยงสถานศึกษาในสังกัดสำนักงานคณะกรรมการการอาชีวศึกษา**. สืบค้นเมื่อ 5 มกราคม 2564 จาก <http://iau.vec.go.th/Portals/8/%E0%B8%A3.%20%E0%B8%84%E0%B8%A7%E0%B8%9>

- สำนักงานปลัดกระทรวงศึกษาธิการ. (2562). **คู่มือการบริหารความเสี่ยงและการควบคุมภายในกองทุนพัฒนาเทคโนโลยีเพื่อการศึกษา ประจำปีบัญชี 2562**. สืบค้นเมื่อ 5 มกราคม 2564 จาก <http://edf.moe.go.th/web/wp-content/uploads/2019/11/2.->
- สำนักงานปลัดกระทรวงสาธารณสุข. (2558). **คู่มือการบริหารความเสี่ยง**. สืบค้นเมื่อ 5 มกราคม 2564 จาก <https://hrold.moph.go.th>
- สำนักงานศึกษาธิการจังหวัดปทุมธานี. (2563). **ข้อมูลสารสนเทศด้านการศึกษารายปี 2563 จังหวัดปทุมธานี**. เอกสารหมายเลข 3/2563 สืบค้นเมื่อ 1 กันยายน 2564 จาก http://www.pathumpeo.com/data_14262_5
- สำนักงานศึกษาธิการจังหวัดปทุมธานี. (2563). **คู่มือการปฏิบัติงานกลุ่มพัฒนาการศึกษา**, สืบค้นเมื่อ 1 กันยายน 2564 จาก http://www.pathumpeo.com/data_13808_5
- สิริรัชต์ แก้วงาม. (2561). **การพัฒนารูปแบบการยกระดับผลสัมฤทธิ์ทางการเรียนของนักเรียนโรงเรียนบ้านคูฉีสังกัดสำนักงานเขตพื้นที่การศึกษาประถมศึกษาสมุทรสงคราม**. รายงานวิจัยสำนักงานเขตพื้นที่การศึกษาประถมศึกษาสมุทรสงคราม สำนักงานคณะกรรมการการศึกษาขั้นพื้นฐาน, กระทรวงศึกษาธิการ.
- สุขะมุขี เรืองอ่อน และประกอบ คุณนารักษ์. (2561). **การบริหารความเสี่ยงของโรงเรียนประถมศึกษาในเขตพัฒนาพิเศษเฉพาะกิจภาคใต้ ของประเทศไทย**. วารสารวิชาการมหาวิทยาลัยอีสเทิร์นเอเชียฉบับสังคมศาสตร์และมนุษยศาสตร์, 8(3) กันยายน-ธันวาคม. หน้า 131-143.
- สุทธิวรรณ ดันตริจนวนวงศ์ และคณะ. (2553). **ทฤษฎีและแนวปฏิบัติในการบริหารการศึกษา**. นนทบุรี: มหาวิทยาลัยสุโขทัยธรรมาธิราช.
- สุทธิวรรณ ดันตริจนวนวงศ์. (2553). **ประมวลสาระชุดวิชาทฤษฎีและแนวปฏิบัติในการบริหารการศึกษา หน่วยที่ 10**. นนทบุรี, สำนักพิมพ์มหาวิทยาลัย.
- สุธรรม ธรรมทัศน์นามนท์. (2554). **หลักการทฤษฎีและแนวปฏิบัติทางการบริหารการศึกษา**. มหาสารคาม, ภาควิชาการบริหารการศึกษา คณะศึกษาศาสตร์ มหาวิทยาลัยสารคาม.
- สุภัททา อินทรศักดิ์. (2561) **การนำเสนอรูปแบบการบริหารแบบมีส่วนร่วมของโรงเรียนส่งเสริมสุขภาพ**. วิทยานิพนธ์ กศ.ด., มหาวิทยาลัยราชภัฏพระนครศรีอยุธยา, พระนครศรีอยุธยา.
- สุรินทร์ แก้วมณี. (2558). **รูปแบบการบริหารแบบมีส่วนร่วมขององค์กรบุคคลเพื่อส่งเสริมประสิทธิภาพ สำนักงานเขตพื้นที่การศึกษาประถมศึกษา**. วิทยานิพนธ์ กศ.ด., มหาวิทยาลัยนเรศวร, พิษณุโลก.
- อภิญา อิงอาจ. (2565). **หลักการ ทฤษฎี และแนวปฏิบัติ: การพัฒนาแบบจำลองสมการโครงสร้าง**. กรุงเทพฯ: สำนักพิมพ์จุฬาลงกรณ์มหาวิทยาลัย.
- อัชชานา ณ ระนอง. (2559). **การจัดการความเสี่ยงและภาวะวิกฤติ**. กรุงเทพฯ.
- Ak, Ö. F., and Sahin, S. (2021). Analysis of Manager and Teacher Opinions on the Management of School Risks in the Framework of the Internal Control Risk Management Model. **Educational Policy**

Analysis and Strategic Research: 16(2), 208–245.

Brown, Warren B., and Moberg, Denis J. (1980). **Organizational Theory and Management: A Macro Approach.** New York: John Wiley & Sons.

Donald, S. M. and Muehlbach. (2008). **Risk management content analysis: Understanding the relationship with contenting education planning.** Minnesota: Capella University.

Ferguson L. William. (2006). Curriculum Design in Risk Management and Insurance Education. **Journal of Insurance Issues.** 29(2), 158–178.

Helsloot I., Jong W. (2006). Risk Management in Higher Education and Research in the Netherlands. **Journal of Contingencies and Crisis Management.** 14(3), 14–159.

Joyce, B, and Weil, M. (1996). **Model of teaching.** 5th ed. Boston: Allyn and Bacon.

Keeves, Peter J. (1988). **Model and Model Building,** Educational Research Methodology and Measurement: An International Handbook. Oxford: Pergamon Press.

Madaus, G. F., Scriven, M. S., and Stufflebeam, D. L. (1983). **Evaluation models viewpoints on educational and human services evaluation.** 8th ed. Boston: Kluwer–Nijhoff Publishing.

Smith, R.H. and Others. (1980). **Management: Making organizations perform.** New York: Macmillan.

Steiner, E. (1990). **Edocology.** Bloomington. Indiana: Indiana University Press.





ภาคผนวก

มหาวิทยาลัยพะเยา

UNIVERSITY OF PHAYAO

ภาคผนวก ก รายนามผู้เชี่ยวชาญตรวจสอบคุณภาพเครื่องมือวิจัยรูปแบบการบริหาร
จัดการความเสี่ยงของสถานศึกษาในสำนักงานเขตพื้นที่การศึกษา
ประถมศึกษาปทุมธานี

ตาราง 36 รายนามผู้เชี่ยวชาญตรวจสอบคุณภาพเครื่องมือวิจัย

ชื่อ - สกุล	ตำแหน่ง/สังกัด
1. ผู้ช่วยศาสตราจารย์ ดร.อนันต์ ธรรมชาลัย	คณบดีคณะรัฐศาสตร์ มหาวิทยาลัยธนบุรี กรุงเทพมหานคร
2. ดร.วิเชียร วาฬดีไทย	รองผู้อำนวยการสำนักงานเขตพื้นที่การศึกษา ประถมศึกษาปทุมธานี เขต 1
3. ดร.อุดม โพธิ์นำแสง	ผู้อำนวยการโรงเรียนวัดแสงสรรค์ สำนักงานเขตพื้นที่ การศึกษาประถมศึกษาปทุมธานี เขต 2
4. ดร.กาญจนา คล้ายพุดม	ผู้อำนวยการโรงเรียนประถมศึกษาธรรมศาสตร์ สำนักงานเขตพื้นที่การศึกษาประถมศึกษาปทุมธานี เขต 1
5. ดร.ประนอม ศรีดี	ศึกษานิเทศก์ สำนักงานเขตพื้นที่การศึกษา ประถมศึกษาปทุมธานี เขต 1

ภาคผนวก ข รายนามผู้ทรงคุณวุฒิสถนนาทกลุ่ม (Focus Group)

ตาราง 37 รายนามผู้ทรงคุณวุฒิสถนนาทกลุ่ม

ชื่อ - สกุล	ตำแหน่ง/สังกัด
1. ผู้ช่วยศาสตราจารย์ ดร.ตระกูล จิตวัฒนากร	ผู้ช่วยอธิการบดีฝ่ายวิชาการ และคณบดี คณะศิลปศาสตร์ มหาวิทยาลัยนอร์ทกรุงเทพ
2. ดร.นพรัตน์ น้อยเจริญ	หัวหน้าสาขาวิชาภาษาไทยเพื่อการสื่อสาร มหาวิทยาลัยนอร์ทกรุงเทพ
3. ดร.กาญจนา นิธิจันทร์	ผู้อำนวยการโรงเรียนวัดบ่อทอง สำนักงานเขตพื้นที่ การศึกษาประถมศึกษาปทุมธานี เขต 1
4. ดร.ไพพกา ผิวคำ	ผู้อำนวยการโรงเรียนคลองสอง (เสวตสมบูรณ์ อุปถัมภ์) สำนักงานเขตพื้นที่การศึกษาประถมศึกษา ปทุมธานี เขต 1
5. ดร.ศุภวรรณ การัญญะวีร์	ผู้อำนวยการโรงเรียนชุมชนวัดบางชัน สำนักงาน เขตพื้นที่การศึกษาประถมศึกษาปทุมธานี เขต 1
6. นางรติวันต์ ปิ่นแก้วเกียรติ์	ศึกษานิเทศก์ชำนาญการพิเศษ สำนักงานเขตพื้นที่ การศึกษาประถมศึกษาปทุมธานี เขต 1
7. ดร.ชุตีรัตน์ ประสงค์มณี	ศึกษานิเทศก์ชำนาญการพิเศษ สำนักงานเขตพื้นที่ การศึกษาประถมศึกษาปทุมธานี เขต 1

ภาคผนวก ค แบบสอบถามการบริหารจัดการความเสี่ยงของสถานศึกษาในสำนักงาน
เขตพื้นที่การศึกษาประถมศึกษาปทุมธานี

แบบสอบถาม

เรื่อง การบริหารจัดการความเสี่ยงของสถานศึกษา
ในสำนักงานเขตพื้นที่การศึกษาประถมศึกษาปทุมธานี

คำชี้แจง

1. แบบสอบถามฉบับนี้จัดทำขึ้นเพื่อศึกษาการวิจัยในหลักสูตรปรัชญาดุษฎีบัณฑิต สาขาวิชาการบริหารการศึกษา คณะศึกษาศาสตร์ วิทยาลัยการจัดการ มหาวิทยาลัยพะเยา
2. แบบสอบถามฉบับนี้ เป็นแบบสอบถามเพื่อศึกษาถึงสภาพความเสี่ยง ของสถานศึกษาในสำนักงานเขตพื้นที่การศึกษาปทุมธานี โดยแบบสอบถาม มี 4 ตอนคือ
ตอนที่ 1 แบบสอบถามเกี่ยวกับข้อมูลทั่วไปของสถานศึกษา
ตอนที่ 2 แบบสอบถามเกี่ยวกับปัจจัยความเสี่ยงของสถานศึกษาในสำนักงานเขตพื้นที่การศึกษาประถมศึกษาปทุมธานี
ตอนที่ 3 แบบสอบถามเกี่ยวกับสภาพความเสี่ยงในการบริหารจัดการของสถานศึกษาในสำนักงานเขตพื้นที่การศึกษาประถมศึกษาปทุมธานี
ตอนที่ 4 แบบสอบถามเกี่ยวกับข้อเสนอแนะและแนวทางบริหารจัดการความเสี่ยงของสถานศึกษาในสำนักงานเขตพื้นที่การศึกษาประถมศึกษาปทุมธานี
3. การตอบแบบสอบถามของท่าน จะเป็นประโยชน์ในการบริหารจัดการความเสี่ยงของ สถานศึกษาในอนาคต คำตอบของท่านจะถูกเก็บไว้เป็นความลับ การนำเสนอข้อมูลจากแบบสอบถาม จะวิเคราะห์ข้อมูลโดยการนำเสนอในภาพรวม ไม่พาดพิงถึงผู้ตอบแบบสอบถามบุคคลใดบุคคลหนึ่งโดยเฉพาะ จึงขอความร่วมมือจากท่าน กรุณาตอบแบบสอบถาม **ตามความเป็นจริงในสถานศึกษาของท่าน** และหวังว่าคงจะได้รับความอนุเคราะห์จากท่านด้วยดี
4. ผู้วิจัยขอขอบคุณเป็นอย่างยิ่งที่เสียสละเวลาในการตอบแบบสอบถามตามสภาพความเป็นจริง

นางณัชชิตญา ปัทมทัตตานนท์

นิสิตหลักสูตรปริญญาการศึกษาคุณวุฒิบัณฑิต สาขาวิชาการบริหารการศึกษา
วิทยาลัยการจัดการ มหาวิทยาลัยพะเยา

ตอนที่ 1 แบบสอบถามเกี่ยวกับข้อมูลทั่วไปของสถานศึกษา

คำชี้แจง จงกาเครื่องหมาย ✓ ลงใน หน้าข้อความที่ตรงกับความเป็นจริง

ข้อมูลทั่วไปผู้ตอบแบบสอบถาม/สถานศึกษา

- เพศ ชาย หญิง
- อายุ ไม่เกิน 30 ปี 30 - 40 ปี
 41 - 50 ปี 51 ปี ขึ้นไป
- วุฒิการศึกษา ปริญญาตรี ปริญญาโท ปริญญาเอก
- ตำแหน่ง ครู ผู้บริหารสถานศึกษา

1. ที่ตั้งของสถานศึกษา สถานศึกษาตั้งอยู่ในสังกัด

- สำนักงานเขตพื้นที่การศึกษาประถมศึกษาปทุมธานี เขต 1
- สำนักงานเขตพื้นที่การศึกษาประถมศึกษาปทุมธานี เขต 2

2. ขนาดของสถานศึกษา

- สถานศึกษาขนาดเล็ก มีนักเรียนตั้งแต่ 119 คน
- สถานศึกษาขนาดกลาง มีนักเรียน 120 - 719 คน
- สถานศึกษาขนาดใหญ่ มีนักเรียน 720 คน ขึ้นไป

ตอนที่ 2 แบบสอบถามเกี่ยวกับปัจจัยความเสี่ยงของสถานศึกษาในสำนักงานเขตพื้นที่

การศึกษาประถมศึกษาปทุมธานี

คำชี้แจง โปรดกาเครื่องหมาย ✓ ลงในช่องที่ตรงกับความเป็นจริงมากที่สุดตามปัจจัยเสี่ยง
 ซึ่งมีค่าน้ำหนักคะแนนแบ่งเป็น 5 ระดับ ดังนี้

- 5 หมายถึง จริงมากที่สุด
- 4 หมายถึง จริงมาก
- 3 หมายถึง จริงปานกลาง
- 2 หมายถึง จริงน้อย
- 1 หมายถึง จริงน้อยที่สุด

ปัจจัยเสี่ยงของสถานศึกษา	ระดับความคิดเห็น				
	จริงมากที่สุด	จริงมาก	จริงปานกลาง	จริงน้อย	จริงน้อยที่สุด
	5	4	3	2	1
ปัจจัยภายนอกสถานศึกษา					
ปัจจัยเทคโนโลยี					
1. ความก้าวหน้าทางเทคโนโลยีส่งผลให้คอมพิวเตอร์ที่ใช้ ล้าสมัยอย่างรวดเร็วทำให้สถานศึกษาต้องปรับตัว					
2. นักเรียนมีวิจาร์ณญาณในการใช้เทคโนโลยี					
3. ขาวสารข้อมูลต่าง ๆ มีมากและเปลี่ยนแปลงอย่างรวดเร็วทำ ให้ส่งผลกระทบต่อการเรียนการสอน					
4. หน่วยงานต่าง ๆ ให้การสนับสนุนทั้งความรู้และอุปกรณ์ เทคโนโลยีเป็นอย่างดี					
5. เครือข่ายการสื่อสารสารสนเทศมีปัญหาด้านความเสถียรใน การใช้งาน					
ปัจจัยสังคมและวัฒนธรรม					
6. ผู้ปกครองบางส่วนให้ความสำคัญในการประกอบอาชีพจนไม่ มีเวลาดูแลความประพฤติบุตรหลาน					
7. ผู้ปกครองบางส่วนไม่นิยมส่งเสริมบุตรหลานให้เรียนต่อ ระดับสูงมักให้บุตรหลานออกจากโรงเรียนมาช่วยหารายได้ เลี้ยงครอบครัว					
8. อาชีพ/งานที่ทำของผู้ปกครองบางส่วน ทำให้ไม่มีเวลาช่วย ดูแลการเรียนหรือทำการบ้าน หรือหาความรู้เพิ่มเติม					
9. สภาพแวดล้อมในชุมชนมีแหล่งอบายมุขที่อาจจะส่งผลเสีย ต่อนักเรียน					
10. ผู้ปกครองจำนวนไม่น้อยจำเป็นต้องเคลื่อนย้ายที่อยู่อาศัย เพื่อการทำงาน					
ปัจจัยกฎหมายและนโยบายของรัฐและท้องถิ่น					
11. ข้อระเบียบปฏิบัติ กฎหมายของรัฐและท้องถิ่น บางเรื่องมี ปัญหาในการนำมาปฏิบัติ					
12. มีการเปลี่ยนนโยบายที่ได้วางแผนไว้แล้ว ทำให้เกิดปัญหาใน การปฏิบัติตาม					

ปัจจัยเสี่ยงของสถานศึกษา	ระดับความคิดเห็น				
	จริงมากที่สุด	จริงมาก	จริงปานกลาง	จริงน้อย	จริงน้อยที่สุด
	5	4	3	2	1
13. การเมืองในระดับท้องถิ่นบางเรื่อง ส่งผลต่อการดำเนินงานในโรงเรียน					
14. แนวปฏิบัติและระเบียบราชการของรัฐและท้องถิ่นบางเรื่องยังไม่ชัดเจนทำให้เกิดความสับสนในการนำมาปฏิบัติ					
15. กฎเกณฑ์ของการบริหารท้องถิ่น บางเรื่องไม่สอดคล้องกับระเบียบปฏิบัติของทางราชการ					
16. ภาระงานตามการมอบหมายของหน่วยเหนือมีมากและไม่สามารถวางแผนล่วงหน้าได้					
ปัจจัยเศรษฐกิจ					
17. ผู้ปกครองส่วนใหญ่มีรายได้ไม่พอกับรายจ่าย					
18. ปัญหารายได้ของผู้ปกครองส่งผลกระทบต่อประสิทธิภาพการบริหารการศึกษาเช่น การขอความร่วมมือในการทำกิจกรรมต่าง ๆ					
19. ฐานะทางเศรษฐกิจของผู้ปกครองส่งผลกระทบต่อการจัดหาอุปกรณ์การเรียนที่จำเป็นของนักเรียน					
20. อัตราการว่างงาน การขยายตัวทางเศรษฐกิจ ส่งผลกระทบต่อรายได้ผู้ปกครอง					
21. สภาพเศรษฐกิจของชุมชนส่วนใหญ่เป็นภาคเกษตรมีรายได้เฉลี่ยต่อหัวประชากรต่ำส่งผลกระทบต่อการระดมทรัพยากรเพื่อจัดการศึกษา					
ปัจจัยภายในสถานศึกษา					
นโยบายสถานศึกษา					
22. การจัดนโยบายการดำเนินงานที่สอดคล้องต่อวิสัยทัศน์ของสถานศึกษา					
23. การจัดโครงสร้างการดำเนินงานที่สอดคล้องต่อ พันธกิจของสถานศึกษา					
24. การจัดนโยบายสถานศึกษายืดหยุ่นตามการเปลี่ยนแปลงของสภาพการเปลี่ยนแปลงทางสังคม					

ปัจจัยเสี่ยงของสถานศึกษา	ระดับความคิดเห็น				
	จริงมากที่สุด	จริงมาก	จริงปานกลาง	จริงน้อย	จริงน้อยที่สุด
	5	4	3	2	1
25. การจัดนโยบายการดำเนินงานของหน่วยงานที่สอดคล้องต่อวัตถุประสงค์ของสถานศึกษา					
26. การจัดบุคลากรให้เหมาะสมกับงานใช้ทรัพยากรที่มีความจำเป็นต่อปริมาณผลงาน					
27. สถานศึกษามีนโยบายเน้นการพัฒนานักเรียนด้านวิชาการ					
28. ทิศทางการบริหารงานของสถานศึกษามีความชัดเจน					
29. นโยบายของสถานศึกษาปรับเปลี่ยนตามความบริบทและความต้องการของชุมชน					
การบริหารจัดการ					
30. การบริหารเป็นไปตามระเบียบกฎเกณฑ์					
31. การบริหารของสถานศึกษามีขั้นตอนที่บุคลากรทุกคนรับรู้ รับทราบเพื่อการปฏิบัติชัดเจน					
32. ผู้บริหาร บริหารงานด้วยความยุติธรรมโปร่งใส					
33. ผู้บริหารใช้ความเป็นผู้นำ นำให้เกิดผลสำเร็จตามแผนที่วางไว้					
34. สถานศึกษามีแผนการปฏิบัติงานและปฏิทินการทำงานที่ทุกคนรับรู้ร่วมกัน					
บุคลากร					
35. ผู้บริหารเปิดโอกาสให้ครูและบุคลากรมีส่วนร่วมในการบริหารงาน					
36. ครูส่วนใหญ่ใหญ่ยินดีร่วมรับรู้ ร่วมวางแผนและร่วมรับผลจากการบริหารงาน					
37. ครูและบุคลากรทางการศึกษาปฏิบัติตามกฎ ระเบียบ และจรรยาบรรณวิชาชีพ					
38. ครูและบุคลากรทางการศึกษาในสถานศึกษาเอาใจใส่ต่อการปฏิบัติหน้าที่					
39. ครูและบุคลากรทางการศึกษามีการพัฒนาตนเองอยู่เสมอ					

ปัจจัยเสี่ยงของสถานศึกษา	ระดับความคิดเห็น				
	จริงมากที่สุด	จริงมาก	จริงปานกลาง	จริงน้อย	จริงน้อยที่สุด
	5	4	3	2	1
40. ครูและบุคลากรทางการศึกษาทำงานด้วยความซื่อสัตย์สุจริต					
41. ครูและบุคลากรทางการศึกษามีความสามัคคีในหมู่คณะ					
42. ครูและบุคลากรทางการศึกษามีจำนวนเพียงพอต่อการจัดการเรียนการสอน					
วัสดุอุปกรณ์					
43. สถานศึกษามีการสำรวจความต้องการด้านวัสดุ ครุภัณฑ์ เพื่อจัดซื้อ จัดหาให้มีคุณภาพและเพียงพอ					
44. สถานศึกษาคำนึงถึงความปลอดภัยของเครื่องเล่นต่าง ๆ ที่อยู่ในห้องเรียนและบริเวณรอบสถานศึกษา					
45. สถานศึกษา มีที่จัดเก็บอุปกรณ์ต่างให้เป็นระเบียบและมีการซ่อมบำรุง รักษา วัสดุ ครุภัณฑ์ให้อยู่ในสภาพพร้อมใช้งานอยู่เสมอ					
46. มีเจ้าหน้าที่พัสดุดูแลจัดซื้อจัดหาวัสดุ ครุภัณฑ์ อุปกรณ์					
47. สถานศึกษามีอุปกรณ์ประกอบการเรียนการสอน เพียงพอ					
ด้านการเงินและงบประมาณ					
48. สถานศึกษามีความคล่องตัวในการเบิกจ่ายเงินเพื่อการเรียนการสอน					
49. สถานศึกษาจัดให้มีการควบคุมระบบการใช้จ่ายและเบิกจ่ายเงินตามระเบียบการเงินอย่างเคร่งครัด					
50. สถานศึกษาจัดให้มีการควบคุมระบบการใช้จ่ายเงินบริจาค หรือได้เงินนอกระบบ อย่างถูกต้องตามระเบียบ					
51. สถานศึกษามีแผนการใช้การเงินที่บุคลากรมีส่วนร่วม					
52. สถานศึกษามีแผนการระดมเงินทุนเพื่อสนับสนุนการจัดการเรียนการสอนที่เป็นประโยชน์กับนักเรียน					
53. คณะกรรมการสถานศึกษาและผู้บริหารเห็นชอบแผนงาน งบประมาณของสถานศึกษา					

ปัจจัยเสี่ยงของสถานศึกษา	ระดับความคิดเห็น				
	จริงมากที่สุด	จริงมาก	จริงปานกลาง	จริงน้อย	จริงน้อยที่สุด
	5	4	3	2	1
ผลผลิตและการบริการ					
55. ผู้บริหารมอบหมายภารกิจโดยคำนึงถึงการบริการที่มีประสิทธิภาพและสามารถตรวจสอบได้					
56. ผู้บริหารเปิดโอกาสให้ครูมีส่วนร่วมในการแสดงความคิดเห็นที่เป็นประโยชน์ต่อคุณภาพผู้เรียน					
57. สถานศึกษাজัดระบบการสื่อสารภายในอย่างมีประสิทธิภาพ					
58. บุคลากรให้ความร่วมมือในการปฏิบัติหน้าที่ต่าง ๆ เพื่อบรรลุเป้าหมายเดียวกัน					
59. ครูนักเรียนมีความภาคภูมิใจในสถานศึกษา มีผลงานและมีทักษะชีวิตที่ดี					
60 หากผู้บริหารรับรู้ถึงความไม่เห็นด้วยของครูส่วนใหญ่ ผู้บริหารจะยุติการดำเนินการเรื่องนั้นทันที					

**ตอนที่ 3 แบบสอบถามเกี่ยวกับสภาพความเสี่ยงในการบริหารจัดการของสถานศึกษา
ในสำนักงานเขตพื้นที่การศึกษาประถมศึกษายะลา**

คำชี้แจง โปรดกาเครื่องหมาย ✓ ลงในช่องที่ตรงกับความเป็นจริงมากที่สุดตามสภาพความเสี่ยง ซึ่งมีค่าน้ำหนักคะแนนแบ่งเป็น 5 ระดับ ดังนี้

- 5 หมายถึง จริงมากที่สุด
- 4 หมายถึง จริงมาก
- 3 หมายถึง จริงปานกลาง
- 2 หมายถึง จริงน้อย
- 1 หมายถึง จริงน้อยที่สุด

สภาพเสียงของสถานศึกษา	ระดับความคิดเห็น				
	จริงมากที่สุด	จริงมาก	จริงปานกลาง	จริงน้อย	จริงน้อยที่สุด
	5	4	3	2	1
ด้านกลยุทธ์					
1. แผนกลยุทธ์มีความสอดคล้องกับนโยบายของหน่วยงานต้นสังกัด					
2. แผนกลยุทธ์สอดคล้องกับนโยบายหรือทิศทางของสถานศึกษา					
3. การวางแผนกลยุทธ์สถานศึกษาคำนึงถึงสิ่งแวดล้อมด้านสังคม วัฒนธรรมของชุมชน และบริบทของโรงเรียน					
4. การวางแผนกลยุทธ์ของสถานศึกษาคำนึงถึง สถานภาพทางเศรษฐกิจ และความเป็นจริงของครอบครัวผู้ปกครอง					
5. การดำเนินการตามแผนกลยุทธ์ของสถานศึกษา คำนึงถึงการประหยัดทรัพยากรทุกประเภท					
6. บุคลากรของสถานศึกษารับรู้การดำเนินการตามแผนกลยุทธ์					
7. แผนกลยุทธ์ของสถานศึกษาได้ผ่านการวิเคราะห์สถานการณ์ (SWOT) มาอย่างรอบครอบ					
ด้านการดำเนินงาน					
8. การมอบหมายงานให้แก่บุคลากร คำนึงถึงความรู้ สามารถของบุคลากร					
9. บุคลากรมีทักษะในการปฏิบัติงานและมีทักษะในการจัดการเรียนรู้					
10. การเสริมแรงและสร้างแรงจูงใจในการปฏิบัติงาน					
ด้านการเงิน					
11. การใช้งบประมาณตามแผนที่กำหนดไว้					
12. การใช้จ่ายเงินรายหัวสอดคล้องกับแผนปฏิบัติการ					
13. ได้รับงบประมาณสนับสนุนเพียงพอต่อการดำเนินงาน					
16. การใช้จ่ายเงินเป็นไปตามระเบียบการเงิน					
17. การจัดซื้อวัสดุครุภัณฑ์ที่มีคุณภาพได้มาตรฐาน					
18. การแบ่งแยกงานรับผิดชอบด้านการเงินและบัญชีชัดเจน					

สภาพเสียงของสถานศึกษา	ระดับความคิดเห็น				
	จริงมากที่สุด	จริงมาก	จริงปานกลาง	จริงน้อย	จริงน้อยที่สุด
	5	4	3	2	1
19. การมอบหมายความรับผิดชอบด้านการเงินในรูปแบบของ คณะกรรมการฝ่ายต่าง ๆ					
ด้านการปฏิบัติตามกฎระเบียบ					
20. ครูมีความรู้เรื่องกฎ ระเบียบ จรรยาบรรณวิชาชีพ					
21. ครูปฏิบัติตามกฎ ระเบียบ จรรยาบรรณวิชาชีพอย่าง เคร่งครัด					
22. สถานศึกษามีมาตรการเรื่องการทำโทษเด็กนักเรียน และการทะเลาะวิวาทตามระเบียบของกระทรวงศึกษาธิการ อย่างเคร่งครัด					
23. สถานศึกษามีการมาตรการป้องกันการประทุพผิตวินัย และจรรยาบรรณของครูและบุคลากรของ กระทรวงศึกษาธิการอย่างเคร่งครัด					
24. การนิเทศ ติดตามการดำเนินงานด้านวินัยของบุคลากร ของโรงเรียนอย่างเป็นระบบ					
25. ผู้บริหารปฏิบัติตนให้เป็นแบบอย่างแก่บุคลากรในการปฏิบัติ ตามกฎระเบียบ ตลอดจน จรรยาบรรณวิชาชีพครู					
ด้านความปลอดภัย					
26. การแต่งตั้งครูเวรดูแลอาคารสถานที่เป็นไปตามความ เหมาะสม					
27. มีการแต่งตั้งครูเวรดูแลนักเรียน ที่มาถึงก่อนเวลา ชวงพัก กลางวัน และหลังเลิกเรียน					
28. การตรวจสอบความแข็งแรงของวัสดุ อุปกรณ์ต่าง ๆ เช่น ประตู หน้าต่าง โต๊ะ เก้าอี้ สนามเด็กเล่น เครื่องเล่นเด็ก สนามกีฬา กระทำอย่างสม่ำเสมอ					
29. มีป้ายบอกทาง ป้ายบอกอาคารสถานที่ ห้องปฏิบัติการ ห้องทดลอง จุติรวมพลอย่างชัดเจน					
30. การให้ความสำคัญกับความปลอดภัยเมื่อเกิดเหตุร้าย เช่น การช้กซ้อมการหนีไฟ แผนเผชิญเหตุต่าง ๆ					

สภาพเสี่ยงของสถานศึกษา	ระดับความคิดเห็น				
	จริงมากที่สุด	จริงมาก	จริงปานกลาง	จริงน้อย	จริงน้อยที่สุด
	5	4	3	2	1
ด้านความน่าเชื่อถือขององค์กร					
31. ผู้ปกครองและชุมชนช่วยประชาสัมพันธ์ผลงานของสถานศึกษาอย่างสม่ำเสมอ					
32. ผู้ปกครองเลือกที่จะส่งบุตรหลานเข้าเรียนถึงแม้จะมีสถานศึกษาอื่นให้เลือก					
33. ผู้ปกครองมีความมั่นใจในการสอนของครู					
34. ผู้ปกครองมีความมั่นใจในการบริหารจัดการของผู้บริหาร					
35. ผู้ปกครองให้ความร่วมมือในการรวมกิจกรรมต่างๆกับสถานศึกษา					
36. หน่วยงานภายนอกและหน่วยงานต้นสังกัดให้การส่งเสริมสนับสนุนอย่างเต็มที่					
37. สถานศึกษาผ่านการประเมินคุณภาพการศึกษาทุกมิติ					
38. ความต่อเนื่องในการสนับสนุนกิจกรรมการเรียนการสอนให้แก่สถานศึกษาจากองค์กร หน่วยงานและบุคคล					

ตอนที่ 4 แบบสอบถามเกี่ยวกับข้อเสนอแนะและแนวทางการบริหารจัดการความเสี่ยงของสถานศึกษาในสำนักงานเขตพื้นที่การศึกษาประถมศึกษาปทุมธานี
ข้อเสนอแนะแนวทางการบริหารจัดการความเสี่ยงในสถานศึกษา

.....

.....

.....

.....

.....

ขอบพระคุณมากค่ะ

ภาคผนวก ง แบบประเมินความเหมาะสม และความเป็นไปได้ของรูปแบบการบริหาร
จัดการความเสี่ยงของสถานศึกษาในสำนักงานเขตพื้นที่การศึกษา
ประถมศึกษาปทุมธานี

แบบประเมินความเหมาะสม และความเป็นไปได้ของรูปแบบ
การบริหารจัดการความเสี่ยงของสถานศึกษา
ในสำนักงานเขตพื้นที่การศึกษาประถมศึกษาปทุมธานี

คำชี้แจง

1. แบบประเมินฉบับนี้ มีวัตถุประสงค์เพื่อตรวจสอบความเหมาะสมและความ
เป็นไปได้ของรูปแบบการบริหารจัดการความเสี่ยงของสถานศึกษาในสำนักงานเขตพื้นที่
การศึกษาประถมศึกษาปทุมธานี

2. แบบประเมินฉบับนี้แบ่งเป็น 2 ส่วน คือ การประเมินความเหมาะสมและความ
เป็นไปได้ของรูปแบบฯ โดยมีเกณฑ์การพิจารณา ดังนี้

ความเหมาะสม หมายถึง ความเหมาะสมกับการนำไปปฏิบัติได้

ความเป็นไปได้ หมายถึง ความเป็นไปได้ในเชิงปฏิบัติจริง

แบบสอบถามเป็นแบบมาตราส่วนประมาณค่า 5 ระดับ (Rating Scale) แต่ละระดับ
มีความหมาย ดังนี้

5 หมายถึง ข้อความนั้นมีความเหมาะสม และความเป็นไปได้ อยู่ในระดับมากที่สุด

4 หมายถึง ข้อความนั้นมีความเหมาะสม และความเป็นไปได้ อยู่ในระดับมาก

3 หมายถึง ข้อความนั้นมีความเหมาะสม และความเป็นไปได้ อยู่ในระดับปานกลาง

2 หมายถึง ข้อความนั้นมีความเหมาะสม และความเป็นไปได้ อยู่ในระดับน้อย

1 หมายถึง ข้อความนั้นมีความเหมาะสม และความเป็นไปได้ อยู่ในระดับน้อยที่สุด

ผู้วิจัยขอขอบคุณที่ให้คำแนะนำในการตอบแบบประเมินในครั้งนี้

นางฉวีฉิญา ปัทมทัตตานนท์

ผู้วิจัย

ภาคผนวก จ การสนทนากลุ่ม (Focus Group) รูปแบบการบริหารจัดการความเสี่ยงของ
สถานศึกษาในสำนักงานเขตพื้นที่การศึกษาประถมศึกษาปทุมธานี

ประเด็นร่างรูปแบบการสนทนากลุ่ม (Focus Group)
ขั้นตอนการทบทวนแนวทางความเป็นไปได้ในการพัฒนารูปแบบ
การบริหารจัดการความเสี่ยงของสถานศึกษา
ในสำนักงานเขตพื้นที่การศึกษาประถมศึกษาปทุมธานี

ประเด็นคำถาม: แสดงความคิดเห็นเกี่ยวกับร่างรูปแบบการบริหารจัดการความเสี่ยงของ
สถานศึกษาในสำนักงานเขตพื้นที่การศึกษาประถมศึกษาปทุมธานี

การประเมินปัจจัยความเสี่ยงภายในสถานศึกษา

การประเมินปัจจัยความเสี่ยง	ความเหมาะสม		ข้อเสนอแนะ
	เหมาะสม	ไม่เหมาะสม	
1. โครงสร้าง นโยบายสถานศึกษา			
1.1 คณะกรรมการร่วมกันพิจารณาโครงสร้าง และนโยบายของสถานศึกษา			
1.2 มีนโยบายการดำเนินงานที่สอดคล้องต่อ วิสัยทัศน์และพันธกิจของสถานศึกษา			
1.3 นโยบายสถานศึกษายึดหยุ่นตามการ เปลี่ยนแปลงของสภาพการเปลี่ยนแปลงทาง สังคม			
1.4 สถานศึกษามีนโยบายเน้นการพัฒนา นักเรียนทุกด้าน			
1.5 ทิศทางการบริหารงานของสถานศึกษามี ความชัดเจน			
1.6 นโยบายของสถานศึกษาปรับเปลี่ยนตาม ความบริบทและความต้องการของชุมชน			

การประเมินปัจจัยความเสี่ยง	ความเหมาะสม		ข้อเสนอแนะ
	เหมาะสม	ไม่เหมาะสม	
2. การบริหารจัดการ			
2.1 ผู้บริหารเปิดโอกาสให้ครูและบุคลากรมีส่วนร่วมในการบริหารจัดการ			
2.2 การบริหารเป็นไปตามระเบียบกฎเกณฑ์			
2.3 การบริหารของสถานศึกษามีขั้นตอนที่บุคลากรทุกคนรับรู้รับทราบเพื่อการปฏิบัติชัดเจน			
2.4 สถานศึกษามีแผนการปฏิบัติงานและปฏิทินการทำงานที่ทุกคนรับรู้ร่วมกัน			
2.5 ผู้บริหาร บริหารงานด้วยความยุติธรรม โปร่งใส			
2.6 ผู้บริหารใช้ความเป็นผู้นำทำให้เกิดผลสำเร็จตามแผนที่วางไว้			
3. บุคลากร			
3.1 ครูส่วนใหญ่ใหญ่ยินดีร่วมรับรู้ ร่วมวางแผน และร่วมรับผลจากการบริหารงาน			
3.2 ครูและบุคลากรทางการศึกษาปฏิบัติตามกฎ ระเบียบ และจรรยาบรรณวิชาชีพ			
3.3 ครูและบุคลากรทางการศึกษาในสถานศึกษาเอาใจใส่ต่อการปฏิบัติหน้าที่			
3.4 ครูและบุคลากรทางการศึกษามีการพัฒนาตนเองอยู่เสมอ			
3.5 ครูและบุคลากรทางการศึกษาทำงานด้วยความซื่อสัตย์สุจริต			
3.6 ครูและบุคลากรทางการศึกษามีความสามัคคีในหมู่คณะ			

การประเมินปัจจัยความเสี่ยง	ความเหมาะสม		ข้อเสนอแนะ
	เหมาะสม	ไม่เหมาะสม	
4. วัสดุอุปกรณ์			
4.1 สถานศึกษามีการสำรวจความต้องการด้านวัสดุ ครุภัณฑ์ เพื่อจัดซื้อ จัดหาให้มีคุณภาพและเพียงพอ			
4.2 สถานศึกษาคำนึงถึงความปลอดภัยของเครื่องเล่นต่าง ๆ ที่อยู่ในห้องเรียนและบริเวณรอบสถานศึกษา			
4.3 สถานศึกษา มีที่จัดเก็บอุปกรณ์ต่างให้เป็นระเบียบและมีการซ่อมบำรุง รักษา วัสดุ ครุภัณฑ์ให้อยู่ในสภาพพร้อมใช้งานอยู่เสมอ			
4.4 มีเจ้าหน้าที่พัสดุดูแลจัดซื้อจัดหาวัสดุ ครุภัณฑ์ อุปกรณ์			
4.5 สถานศึกษามีอุปกรณ์ประกอบการเรียนการสอน เพียงพอ			
5. ด้านการเงินและงบประมาณ			
5.1 คณะกรรมการสถานศึกษาและผู้บริหาร เห็นชอบแผนงานประมาณของสถานศึกษา			
5.2 สถานศึกษามีแผนการใช้เงินที่บุคลากรมีส่วนร่วม			
5.3 สถานศึกษาจัดให้มีการควบคุมระบบการใช้จ่ายและเบิกจ่ายเงินตามระเบียบการเงินอย่างเคร่งครัด			
5.4 สถานศึกษาจัดให้มีการควบคุมระบบการใช้จ่ายเงินบริจาคหรือได้เงินนอกระบบ อย่างถูกต้องตามระเบียบ			
5.5 สถานศึกษามีความคล่องตัวในการเบิกจ่ายเงินเพื่อการเรียนการสอน			
5.6 สถานศึกษามีแผนการระดมเงินทุนเพื่อสนับสนุนการจัดการเรียนการสอนที่เป็นประโยชน์กับนักเรียน			

การประเมินปัจจัยความเสี่ยง	ความเหมาะสม		ข้อเสนอแนะ
	เหมาะสม	ไม่เหมาะสม	
5.7 สถานศึกษาได้รับการสนับสนุนด้านการเงิน เพื่อการศึกษาจากภาคเอกชน คนในชุมชน และศิษย์เก่า			
6. ผลผลิตและการบริการ			
6.1 ผู้บริหารมอบหมายภารกิจโดยคำนึงถึงการบริการที่มีประสิทธิภาพและสามารถตรวจสอบได้			
6.2 ครูมีส่วนร่วมในการแสดงความคิดเห็นที่เป็นประโยชน์ต่อคุณภาพผู้เรียน			
6.3 สถานศึกษาจัดระบบการสื่อสารกับผู้ปกครองและชุมชนหลากหลายช่องทาง			
6.4 สถานศึกษาเปิดโอกาสให้ผู้ปกครองและชุมชนเข้ามามีส่วนร่วมในกิจกรรมให้มากที่สุด			
6.5 ครูนักเรียนมีความภาคภูมิใจในสถานศึกษามีผลงานและมีทักษะชีวิตที่ดี			
6.6 หากผู้บริหารรับรู้ถึงความไม่เห็นด้วยของครู ผู้ปกครองหรือชุมชน ผู้บริหารจะยุติการดำเนินการเรื่องนั้นทันที			

การประเมินการบริหารจัดการความเสี่ยง

การประเมินการบริหารจัดการความเสี่ยง	ความเหมาะสม		ข้อเสนอแนะ
	เหมาะสม	ไม่เหมาะสม	
1. ความเสี่ยงด้านกลยุทธ์			
1.1 แผนกลยุทธ์มีความสอดคล้องกับนโยบายของหน่วยงานต้นสังกัด			
1.2 แผนกลยุทธ์สอดคล้องกับนโยบายหรือทิศทางของสถานศึกษา			
1.3 การวางแผนกลยุทธ์สถานศึกษาคำนึงถึงสิ่งแวดล้อมด้านสังคม วัฒนธรรมของชุมชน และบริบทของโรงเรียน			
1.4 การวางแผนกลยุทธ์ของสถานศึกษาคำนึงถึงสถานภาพทางเศรษฐกิจ และความเป็นจริงของครอบครัวผู้ปกครอง			
1.5 การดำเนินการตามแผนกลยุทธ์ของสถานศึกษา คำนึงถึงการประหยัดทรัพยากรทุกประเภท			
1.6 บุคลากรของสถานศึกษารับรู้การดำเนินการตามแผนกลยุทธ์			
1.7 แผนกลยุทธ์ของสถานศึกษาได้ผ่านการวิเคราะห์สถานการณ์ (SWOT) มาอย่างรอบคอบ			
2. ความเสี่ยงด้านการดำเนินงาน			
2.1 การมอบหมายงานให้แก่บุคลากร คำนึงถึงความรู้ สามารถของบุคลากร			
2.2 มีคู่มือในการปฏิบัติงาน			
2.3 บุคลากรมีทักษะในการปฏิบัติงานและมีทักษะในการจัดการเรียนรู้			
2.4 การเสริมแรงและสร้างแรงจูงใจในการปฏิบัติงาน			

การประเมินการบริหารจัดการความเสี่ยง	ความเหมาะสม		ข้อเสนอแนะ
	เหมาะสม	ไม่เหมาะสม	
3. ความเสี่ยงด้านการเงิน			
3.1 จัดทำแผนการใช้งบประมาณประจำปี และใช้งบประมาณตามแผนที่กำหนดไว้			
3.2 การใช้จ่ายเงินรายหัวสอดคล้องกับแผนปฏิบัติการ			
3.3 ได้รับงบประมาณสนับสนุนเพียงพอต่อการดำเนินงาน			
3.4 การใช้จ่ายเงินเป็นไปตามระเบียบการใช้จ่ายเงิน โปร่งใส ตรวจสอบได้			
3.5 การจัดซื้อวัสดุครุภัณฑ์ที่มีคุณภาพได้มาตรฐาน			
3.6 การแบ่งแยกงานรับผิดชอบด้านการเงินและบัญชีให้ชัดเจน			
3.7 การมอบหมายความรับผิดชอบด้านการเงิน ในรูปของคณะกรรมการฝ่ายต่าง ๆ			
4. ความเสี่ยงด้านการปฏิบัติตามกฎหมาย			
4.1 สถานศึกษามีการมาตรการป้องกันการประพฤติผิดวินัยและจรรยาบรรณของครู และบุคลากรของกระทรวงศึกษาธิการอย่างเคร่งครัด			
4.2 อบรมความรู้เรื่องกฎ ระเบียบ จรรยาบรรณวิชาชีพ			
4.3 ครูปฏิบัติตามกฏ ระเบียบ จรรยาบรรณวิชาชีพอย่างเคร่งครัด			
4.4 สถานศึกษามีมาตรการเรื่องการทำโทษเด็กนักเรียนและการทะเลาะวิวาทตามระเบียบของกระทรวงศึกษาธิการอย่างเคร่งครัด			
4.5 การนิเทศ ติดตามการดำเนินงานด้านวินัยของบุคลากรของโรงเรียนอย่างเป็นระบบ			

การประเมินการบริหารจัดการความเสี่ยง	ความเหมาะสม		ข้อเสนอแนะ
	เหมาะสม	ไม่เหมาะสม	
4.6 ผู้บริหารปฏิบัติตนให้เป็นแบบอย่างแก่บุคลากรในการปฏิบัติตามกฎระเบียบ ตลอดจน จรรยาบรรณวิชาชีพครู			
5. ความเสี่ยงด้านความปลอดภัย			
5.1 การแต่งตั้งครูเวรดูแลอาคารสถานที่เป็นไปตามความเหมาะสม			
5.2 มีการแต่งตั้งครูเวรดูแลนักเรียน ที่มาถึงก่อนเวลา ช่วงพักกลางวัน และหลังเลิกเรียน			
5.3 ตรวจสอบความแข็งแรงของวัสดุ อุปกรณ์ต่าง ๆ เช่น ประตู หน้าต่าง โตะ เก้าอี้ สนามเด็กเล่น เครื่องเล่นเด็ก สนามกีฬา กระทำอย่างสม่ำเสมอ			
5.4 มีป้ายบอกทาง ป้ายบอกอาคารสถานที่ ห้องปฏิบัติการ ห้องทดลอง จุดรวมพล อย่างชัดเจน			
5.5 การให้ความสำคัญกับความปลอดภัย เมื่อเกิดเหตุร้าย เช่น การชกซ้อมการหนีไฟ แผนเผชิญเหตุต่าง ๆ			
6. ความเสี่ยงด้านความน่าเชื่อถือขององค์กร			
6.1 ผู้ปกครองและชุมชนช่วยประชาสัมพันธ์ ผลงานของสถานศึกษาอย่างสม่ำเสมอ			
6.2 ผู้ปกครองมีความมั่นใจในการสอนของครู			
6.3 ผู้ปกครองมีความมั่นใจในการบริหารจัดการของผู้บริหาร			
6.4 ผู้ปกครองให้ความร่วมมือในการรวมกิจกรรมต่าง ๆ กับสถานศึกษา			
6.5 หน่วยงานภายนอกและหน่วยงานต้นสังกัดให้การส่งเสริมสนับสนุนอย่างเต็มที่			

การประเมินการบริหารจัดการความเสี่ยง	ความเหมาะสม		ข้อเสนอแนะ
	เหมาะสม	ไม่เหมาะสม	
6.6 สถานศึกษาผ่านการประเมินคุณภาพการศึกษาทุกมิติ			
6.7 ความต่อเนื่องในการสนับสนุนกิจกรรมการเรียนการสอนให้แก่สถานศึกษาจากองค์กรหน่วยงานและบุคคล			

ประเด็นร่างรูปแบบการสนทนากลุ่ม (Focus Group)
ขั้นตอนการทบทวนแนวทางความเป็นไปได้ในการพัฒนารูปแบบ
การบริหารจัดการความเสี่ยงของสถานศึกษา
ในสำนักงานเขตพื้นที่การศึกษาประถมศึกษาปทุมธานี

แนวทางการสนทนากลุ่ม (Focus Group)

1. **ขั้นการเกริ่นนำ** ผู้วิจัยทำหน้าที่เป็นผู้นำในการสนทนากลุ่ม เป็นการทบทวนตรวจสอบแนวทางความเป็นไปได้ของการพัฒนารูปแบบการบริหารจัดการความเสี่ยงของสถานศึกษาในสำนักงานเขตพื้นที่การศึกษาประถมศึกษาปทุมธานี ในประเด็นคำถามที่ว่า จะมีแนวการในการพัฒนารูปแบบการบริหารจัดการความเสี่ยงของสถานศึกษาในสำนักงานเขตพื้นที่การศึกษาประถมศึกษาปทุมธานี เพื่อให้มีประสิทธิภาพ ในการบริหารจัดการ ได้อย่างไร
2. **ขั้นตอนการสนทนากลุ่ม** สนทนากลุ่มในประเด็น ปัจจัยความเสี่ยงภายในสถานศึกษา 6 ปัจจัยของรูปแบบ ดังนี้

ปัจจัยภายในสถานศึกษา

1. โครงสร้างนโยบายสถานศึกษา ที่ปรากฏในรูปแบบท่านเห็นด้วยหรือไม่

- เห็นด้วย ไม่เห็นด้วย

ควรปรับปรุงอย่างไร.....

.....

2. การบริหารจัดการ ที่ปรากฏในรูปแบบท่านเห็นด้วยหรือไม่

- เห็นด้วย ไม่เห็นด้วย

ควรปรับปรุงอย่างไร.....

.....

3. บุคลากร ที่ปรากฏในรูปแบบท่านเห็นด้วยหรือไม่

- เห็นด้วย ไม่เห็นด้วย

ควรปรับปรุงอย่างไร.....

.....

4. วัสดุอุปกรณ์ ที่ปรากฏในรูปแบบท่านเห็นด้วยหรือไม่

- เห็นด้วย ไม่เห็นด้วย

ควรปรับปรุงอย่างไร.....

.....

5. ประสิทธิภาพทางการเงิน ที่ปรากฏในรูปแบบท่านเห็นด้วยหรือไม่

- เห็นด้วย ไม่เห็นด้วย

ควรปรับปรุงอย่างไร.....

.....

6. ผลผลิตและการบริการ ที่ปรากฏในรูปแบบท่านเห็นด้วยหรือไม่

- เห็นด้วย ไม่เห็นด้วย

ควรปรับปรุงอย่างไร.....

.....

การบริหารจัดการความเสี่ยงในการบริหารจัดการความเสี่ยงของสถานศึกษา
ประกอบด้วย

1. ความเสี่ยงด้านกลยุทธ์ ที่ปรากฏในรูปแบบท่านเห็นด้วยหรือไม่
 เห็นด้วย ไม่เห็นด้วย

ควรปรับปรุงอย่างไร.....

.....

2. ความเสี่ยงด้านการดำเนินงาน ที่ปรากฏในรูปแบบท่านเห็นด้วยหรือไม่
 เห็นด้วย ไม่เห็นด้วย

ควรปรับปรุงอย่างไร.....

.....

3. ความเสี่ยงด้านการเงิน ที่ปรากฏในรูปแบบท่านเห็นด้วยหรือไม่
 เห็นด้วย ไม่เห็นด้วย

ควรปรับปรุงอย่างไร.....

.....

4. ความเสี่ยงด้านกฎหมาย ที่ปรากฏในรูปแบบท่านเห็นด้วยหรือไม่
 เห็นด้วย ไม่เห็นด้วย

ควรปรับปรุงอย่างไร.....

.....

5. ความเสี่ยงด้านความปลอดภัย ที่ปรากฏในรูปแบบท่านเห็นด้วยหรือไม่
 เห็นด้วย ไม่เห็นด้วย

ควรปรับปรุงอย่างไร.....

.....

6. ความเสี่ยงด้านความน่าเชื่อถือขององค์กร ที่ปรากฏในรูปแบบท่านเห็นด้วยหรือไม่
 เห็นด้วย ไม่เห็นด้วย

ควรปรับปรุงอย่างไร.....

.....

ขอขอบคุณทุกท่านค่ะ

ประวัติผู้วิจัย

ชื่อ-สกุล	ณัชธิญา ปัทมทัตตานนท์
วัน เดือน ปี เกิด	22 ตุลาคม 2508
สถานที่เกิด	อุบลราชธานี
วุฒิการศึกษา	พ.ศ. 2553 ศษ.ม. (เทคโนโลยีการบริหารการศึกษา), มหาวิทยาลัยเทคโนโลยีราชมงคลธัญบุรี, ปทุมธานี
ที่อยู่ปัจจุบัน	99/150 ม.4 ถ.รังสิต-นครนายก ต.บึงยี่โถ อ.ธัญบุรี จ.ปทุมธานี 12130
ผลงานตีพิมพ์	ณัชธิญา ปัทมทัตตานนท์, ศักดิ์ชัย นิรัญทวิ, อัจฉรา วัฒนานรงค์ และสมศักดิ์ เอี่ยมคงสี. (2566). การบริหารความเสี่ยงในสถานศึกษา ขั้นพื้นฐาน. วารสารสหวิทยาการนวัตกรรมปริทรรศน์, 6(3). ณัชธิญา ปัทมทัตตานนท์, ศักดิ์ชัย นิรัญทวิ, อัจฉรา วัฒนานรงค์ และสมศักดิ์ เอี่ยมคงสี. (อยู่ระหว่างการตีพิมพ์). รูปแบบการบริหาร จัดการความเสี่ยงของสถานศึกษา ในสำนักงานเขตพื้นที่การศึกษา ประถมศึกษาปทุมธานี. วารสารสันติศึกษาปริทรรศน์ มจร, 12(1).

