

การพัฒนาคุณลักษณะของนักศึกษา คณะบริหารธุรกิจ
สถาบันอุดมศึกษาเอกชน



วิทยานิพนธ์เสนอมหาวิทยาลัยพะเยา เพื่อเป็นส่วนหนึ่งของการศึกษา
หลักสูตรปริญญาการศึกษาดุขฎีบัณฑิต
สาขาวิชาการบริหารการศึกษา
มีนาคม 2563
ลิขสิทธิ์เป็นของมหาวิทยาลัยพะเยา

การพัฒนาคุณลักษณะของนักศึกษา คณะบริหารธุรกิจ
สถาบันอุดมศึกษาเอกชน



จิตติมา จันทร์ทาศ

วิทยานิพนธ์เสนอมหาวิทยาลัยพะเยา เพื่อเป็นส่วนหนึ่งของการศึกษา
หลักสูตรปริญญาการศึกษาดุขฎีบัณฑิต
สาขาวิชาการบริหารการศึกษา
มีนาคม 2563
ลิขสิทธิ์เป็นของมหาวิทยาลัยพะเยา

วิทยานิพนธ์

เรื่อง

การพัฒนาคุณลักษณะของนักศึกษา
คณะบริหารธุรกิจ สถาบันอุดมศึกษาเอกชน

ของ จิตติมา จันทร์ทาศ

ได้รับการพิจารณาอนุมัติให้เป็นส่วนหนึ่งของการศึกษา
หลักสูตรปริญญาการศึกษาดุษฎีบัณฑิต สาขาวิชาการบริหารการศึกษา
ของมหาวิทยาลัยพะเยา

.....ประธานกรรมการสอบวิทยานิพนธ์
(รองศาสตราจารย์ ดร. มารุต พัฒนาผล)

.....ประธานที่ปรึกษาวิทยานิพนธ์
(รองศาสตราจารย์ ดร. อัจฉรา วัฒนาณรงค์)

.....กรรมการที่ปรึกษาวิทยานิพนธ์
(รองศาสตราจารย์ ดร. นรา สมประสงค์)

.....กรรมการที่ปรึกษาวิทยานิพนธ์
(ดร. ราชนัย บุญธิมา)

.....ผู้ทรงคุณวุฒิ
(รองศาสตราจารย์ลัดดาวัลย์ เกษมเนตร)

.....อาจารย์บัณฑิตศึกษา
(รองศาสตราจารย์ ดร. ศักดิ์ชัย นิรัญทิว)

.....คณบดีวิทยาลัยการจัดการ
(ดร. ศรีสุดา จงสิทธิผล)

กิตติกรรมประกาศ

วิทยานิพนธ์เล่มนี้สำเร็จลุล่วงด้วยดีเป็นเพราะความเมตตาและกรุณา จากอาจารย์ที่ปรึกษาหลัก รองศาสตราจารย์ ดร. อัจฉรา วัฒนาณรงค์ และอาจารย์ที่ปรึกษาร่วม รองศาสตราจารย์ ดร. นรา สมประสงค์ และ ดร. ราชนันท์ บุญธิมา ที่ให้คำปรึกษา ชี้แนะแนวทาง ที่ถูกต้อง แก้ไขปัญหา ติดตามความก้าวหน้าและคอยเป็นกำลังใจให้เสมอมาตลอดระยะเวลาของการทำวิทยานิพนธ์เล่มนี้จนประสบความสำเร็จ ทำให้ผู้วิจัยได้เรียนรู้ พัฒนาตนเองและเข้าใจ ถึงคุณค่าของงานวิจัย ผู้วิจัยจึงขอกราบขอบพระคุณเป็นอย่างสูงไว้ ณ ที่นี้

ขอขอบพระคุณคณะกรรมการสอบป้องกันวิทยานิพนธ์ ที่ให้ข้อเสนอแนะที่เป็นประโยชน์ เพื่อนำไปปรับปรุง แก้ไขเพิ่มเติม เพื่อให้วิทยานิพนธ์เล่มนี้มีคุณภาพและมีประสิทธิภาพยิ่งขึ้น และขอบพระคุณผู้เชี่ยวชาญในการตรวจสอบคุณภาพของเครื่องมือวิจัยและชุดฝึกอบรม ที่ถ่ายทอดประสบการณ์ ความรู้และข้อคิดเห็นที่เป็นประโยชน์ต่อการทำวิทยานิพนธ์

นอกจากนี้ ขอขอบพระคุณคณาจารย์ในหลักสูตรทุกท่านที่ให้คำแนะนำ เจ้าหน้าที่ทุกท่าน ที่อำนวยความสะดวกและเพื่อนร่วมรุ่นในสาขาวิชาการบริหารการศึกษา รหัส 57 ที่ช่วยเหลือ เป็นกำลังใจให้กันและกันตลอดระยะเวลาของการศึกษาค้นคว้าครั้งนี้

สุดท้ายนี้ขอขอบพระคุณครอบครัวที่ปลุกฝังเรื่องความสำคัญของการศึกษา ส่งเสริม เป็นแรงผลักดันให้ผู้วิจัยมีกำลังใจ มีความอดทน ขยันหมั่นเพียร ศึกษาหาความรู้ในการทำ วิทยานิพนธ์เพื่อสำเร็จการศึกษาขั้นสูงสุดระดับดุษฎีบัณฑิตในครั้งนี้

จิตติมา จันทภาค

เรื่อง: การพัฒนาคุณลักษณะของนักศึกษา คณะบริหารธุรกิจ สถาบันอุดมศึกษาเอกชน

ผู้วิจัย: จิตติมา จันทภาค วิทยานิพนธ์: กศ.ด. (การบริหารการศึกษา), มหาวิทยาลัยพะเยา, 2563

ประธานที่ปรึกษา: รองศาสตราจารย์ ดร. อัจฉรา วัฒนาณรงค์, **กรรมการที่ปรึกษา:** รองศาสตราจารย์

ดร. นรา สมประสงค์, ดร. ราชนันท์ บุญธิมา

คำสำคัญ: คุณลักษณะของนักศึกษา, ความรับผิดชอบต่อตนเองและสังคม, คณะบริหารธุรกิจ,

สถาบันอุดมศึกษาเอกชน

บทคัดย่อ

การวิจัยนี้มีวัตถุประสงค์เพื่อ 1) ศึกษาองค์ประกอบคุณลักษณะของนักศึกษา คณะบริหารธุรกิจ สถาบันอุดมศึกษาเอกชน 2) สร้างชุดฝึกอบรมเพื่อเสริมสร้างคุณลักษณะของนักศึกษา คณะบริหารธุรกิจ สถาบันอุดมศึกษาเอกชน และ 3) ศึกษาประสิทธิผลของชุดฝึกอบรมเพื่อเสริมสร้างคุณลักษณะของนักศึกษา คณะบริหารธุรกิจ สถาบันอุดมศึกษาเอกชน การวิจัยครั้งนี้เป็นการวิจัยและพัฒนา แบ่งออกเป็น 3 ขั้นตอน ดังนี้ ขั้นตอนที่ 1 ศึกษาองค์ประกอบคุณลักษณะของนักศึกษา คณะบริหารธุรกิจ สถาบันอุดมศึกษาเอกชน กลุ่มตัวอย่างได้แก่ นักศึกษาคณะบริหารธุรกิจ สถาบันอุดมศึกษาเอกชน ปีการศึกษา 2562 จำนวน 880 คน โดยการสุ่มตัวอย่างแบบชั้นภูมิ จาก 16 มหาวิทยาลัยเอกชน เขตกรุงเทพมหานคร เก็บรวบรวมข้อมูลจากแบบสอบถาม และวิเคราะห์ข้อมูลด้วยสถิติ ค่าความถี่ ค่าร้อยละ ค่าเฉลี่ย ค่าความเบี่ยงเบนมาตรฐาน วิเคราะห์องค์ประกอบเชิงสำรวจและวิเคราะห์องค์ประกอบเชิงยืนยัน ขั้นตอนที่ 2 สร้างชุดฝึกอบรมเพื่อเสริมสร้างคุณลักษณะของนักศึกษา คณะบริหารธุรกิจสถาบันอุดมศึกษาเอกชน โดยเลือกองค์ประกอบที่มีความสำคัญมากที่สุด คือ ความรับผิดชอบต่อตนเองและสังคม ที่มีค่าไอเกนอยู่ในระดับสูงสุด เท่ากับ 16.989 แล้วนำมาพัฒนาเป็นชุดฝึกอบรม และประเมินความเหมาะสมและความสอดคล้องของชุดฝึกอบรมจากผู้เชี่ยวชาญ 7 ท่าน โดยใช้การทดสอบไคว์สแควร์ และขั้นตอนที่ 3 ศึกษาประสิทธิผลของชุดฝึกอบรม โดยนำชุดฝึกอบรมที่สร้างขึ้นไปทดลองใช้กับนักศึกษาชั้นปีที่ 3 คณะบริหารธุรกิจ มหาวิทยาลัยเกริก จำนวน 25 คน ทำการประเมินคุณลักษณะนักศึกษาก่อนและหลังเข้ารับการฝึกอบรม และประเมินความพึงพอใจหลังการเข้ารับการฝึกอบรม วิเคราะห์ข้อมูลโดยการหาค่าเฉลี่ย ค่าความเบี่ยงเบนมาตรฐาน การทดสอบค่าทีแบบกลุ่มตัวอย่างไม่เป็นอิสระจากกันและกลุ่มตัวอย่างเดียว

ผลการวิจัยพบว่า 1. คุณลักษณะของนักศึกษา คณะบริหารธุรกิจ สถาบันอุดมศึกษาเอกชน ประกอบด้วย 9 องค์ประกอบ ได้แก่ 1) ความรับผิดชอบต่อตนเองและสังคม 2) ความรู้เกี่ยวกับการบริหารธุรกิจ 3) การแก้ปัญหาและการตัดสินใจ 4) นวัตกรรมทางความคิด 5) การบริหารจัดการ 6) การใช้เทคโนโลยีสารสนเทศ 7) ภาวะผู้นำ 8) การเรียนรู้และพัฒนาตนเองและ 9) การเป็นผู้ประกอบการ 2. ชุดฝึกอบรมที่พัฒนาขึ้นประกอบด้วย ความเป็นมา แนวคิดและหลักการของชุดฝึกอบรม วัตถุประสงค์ เนื้อหา กิจกรรมระยะเวลา สื่อและการวัดและประเมินผล และหน่วยการเรียนรู้มี 2 หน่วย ได้แก่ ความรับผิดชอบต่อตนเองและความรับผิดชอบต่อสังคม โดยใช้กระบวนการเสริมสร้างคุณลักษณะของนักศึกษา 4 ขั้นตอน และผลการประเมินชุดฝึกอบรมพบว่า มีความเหมาะสมและความสอดคล้องอย่างมีนัยสำคัญทางสถิติที่ระดับ .01 และ 3. ผลการทดลองใช้ชุดฝึกอบรม พบว่านักศึกษามีคุณลักษณะความรับผิดชอบต่อตนเองและสังคม สูงกว่าก่อนการฝึกอบรมอย่างมีนัยสำคัญทางสถิติที่ระดับ .01 และนักศึกษามีความพึงพอใจต่อการฝึกอบรมสูงกว่าเกณฑ์ที่กำหนดอย่างมีนัยสำคัญทางสถิติที่ระดับ .01

Title: Development of Student Characteristics in the Faculty of Business Administration, Private Higher Education Institutions

Author: Jittima Janthagard, Thesis: Ph.D (Educational Administration), University of Phayao, 2020

Advisor: Associate Professor Dr. Achara Whattananarong. **Co- advisor:** Associate Professor Dr. Nara Somprasong, Dr. Rachan Boonthima

Keywords: Characteristics of Students, Self and Social Responsibility, Faculty of Business Administration, Private Higher Education Institutions

ABSTRACT

The purposes of this study were 1) to investigate the student characteristics in the Faculty of Business Administration, private higher education institutions 2) to develop a training package to enhance the student characteristics and 3) to study the effectiveness of the developed training package. This study was a research and development research in which it was divided into 3 stages. The first stage was to investigate the characteristics of students in the Faculty of Business Administration, private higher education institutions. The samples were 880 students in the academic year 2019 selected by using stratified random sampling method from sixteen private universities in Bangkok. Data were gathered from questionnaires and analyzed by frequency, percentage, mean, standard deviation, exploratory factor analysis and confirmatory factor analysis statistics. The second stage was to develop a training package on the element of self and social responsibility which posted the highest Eigen value at 16.989. The training package was evaluated the appropriateness and congruence from a panel of seven experts, using a Chi-Square Test. The third stage was to study the effectiveness of the developed training package by implementing to 25 third-year students in the Faculty of Business Administration at Krirk University. The students were evaluated their characteristics before and after the implementation of the developed training package and evaluated their satisfaction after training. Data were analyzed by using mean, standard deviation, t-test for dependent sample and individual sample statistics.

The results indicated that 1. The student characteristics consisted of 9 elements as follows: 1) self and social responsibility 2) knowledge of business administration 3) problem solving and decision making 4) innovative thinking 5) management 6) the use of information technology 7) leadership 8) learning and self development and 9) being an entrepreneur. 2. The developed training package consisted of the matters of rational, concepts and principles, objectives, contents, activities, time frames, materials, measurement and evaluation and two learning units: self responsibility and social responsibility units by using 4 steps process of enhancing student characteristics. The Training packages were appropriateness and congruence at the significant level of .01 and 3. The student characteristic after using the developed training package was higher than before using the package at the significant level of .01. Moreover, the students satisfied with the training higher than the set criterion at the significant level of .01.

บทที่ 1

บทนำ

ความเป็นมาและความสำคัญของปัญหา

การเปลี่ยนแปลงอย่างรวดเร็วและรุนแรงในทุกมิติทางสังคม เศรษฐกิจ การเมือง เทคโนโลยีและสิ่งแวดล้อม ส่งผลให้ประเทศไทยในระยะที่ผ่านมาอยู่ในช่วงเวลาที่ต้องเผชิญกับการเปลี่ยนแปลง การพัฒนาประเทศมีเป้าหมายในการพัฒนาคุณลักษณะของคนไทยที่สำคัญ และจำเป็นให้มีคุณภาพสอดคล้องกับการพัฒนาเศรษฐกิจของประเทศสู่ความเจริญอย่างสมดุลและยั่งยืน ดังปรากฏในแผนพัฒนาเศรษฐกิจและสังคมแห่งชาติที่วางแนวทางให้เศรษฐกิจและสังคมไทยมีการพัฒนาอย่างมั่นคงบนฐานการพัฒนาที่มีความเป็นธรรม มีความปรารถนาให้คนไทยเป็นมนุษย์ที่สมบูรณ์ เป็นพลเมืองที่มีวินัย ตื่นรู้และเรียนรู้ได้ด้วยตนเองตลอดชีวิต มีความรู้ มีทักษะและทัศนคติที่เป็นค่านิยม มีสุขภาพร่างกายและจิตใจที่สมบูรณ์ มีความเจริญเติบโตทางจิตวิญญาณ มีจิตสาธารณะ ทำประโยชน์ต่อส่วนรวม มีความเป็นพลเมืองไทยและพลเมืองโลก (สำนักงานคณะกรรมการพัฒนาการเศรษฐกิจและสังคมแห่งชาติ, 2560, หน้า 1) สังคมปัจจุบันเป็นสังคมในรูปแบบเศรษฐกิจฐานความรู้ มีความรู้เป็นพื้นฐานสำคัญของการพัฒนาเศรษฐกิจของประเทศ มีทรัพยากรบุคคลเป็นกลไกสำคัญในการขับเคลื่อนและพัฒนาสังคมและเศรษฐกิจ หรืออาจกล่าวได้ว่าการเปลี่ยนผ่านสังคมไทยในปัจจุบันที่มีลักษณะเป็นสังคมบริโศคกำลังเปลี่ยนไปเป็นสังคมเศรษฐกิจฐานความรู้ เน้นการเรียนรู้เพื่อสร้างองค์ความรู้ใหม่ ประยุกต์ใช้ความรู้ในการทำงาน สร้างผลงานที่แตกต่างได้อย่างสร้างสรรค์ สามารถแข่งขันระดับชาติและนานาชาติ ขณะเดียวกันยังคงความเป็นไทยไว้อย่างภาคภูมิ การพัฒนาคนไทยให้มีคุณลักษณะดังกล่าวจึงมีการกำหนดคุณลักษณะเยาวชนไทยที่พึงประสงค์ ซึ่งเป็นหัวใจสำคัญในการสร้างเป้าหมายที่ชัดเจนร่วมกันในทุกระดับ สร้างความต่อเนื่องในเชิงนโยบายและการผลักดันให้เกิดการปฏิบัติ ประสานความร่วมมือกันของทุกฝ่ายในสังคมภายใต้ทิศทางและเป้าหมายเดียวกัน โดยเฉพาะสถาบันการศึกษาซึ่งเป็นองค์กรที่มีบทบาทสำคัญในการผลิตและพัฒนาทรัพยากรบุคคลให้เป็นผู้มีคุณลักษณะที่พึงประสงค์ของสังคมและเป็นพลเมืองที่สามารถอยู่ในโลกเศรษฐกิจแข่งขันนี้ได้ (ไพฑูรย์ สีนลารัตน์, 2552, หน้า 2)

ระบบเศรษฐกิจมีกระบวนการขับเคลื่อนท่ามกลางการเปลี่ยนแปลงของสังคม โดยมี “นวัตกรรม” เป็นเป้าหมายหลักของการพัฒนาเศรษฐกิจของประเทศ หรือกล่าวได้ว่าเศรษฐกิจถูกขับเคลื่อนด้วยนวัตกรรม (Innovative Driven Economy) จุดเน้นคือการลงทุนใน

ทุนมนุษย์ (Human Capital Investment) ที่เป็นผู้สร้างนวัตกรรม มีกระบวนการผ่านระบบการศึกษา และการฝึกอบรม โดยมีสถาบันการศึกษาทำหน้าที่เป็นผู้สร้างทรัพยากรมนุษย์ที่มีคุณภาพ ตอบสนองต่อความต้องการของตลาดแรงงานทั้งในภาคธุรกิจและภาคอุตสาหกรรม ซึ่งปัจจุบัน ไม่ให้ความสำคัญเพียงแค่งานวิจัยการผลิตแต่เพียงอย่างเดียว แต่แรงงานที่มีทักษะและมีผลิตภาพสูงเป็นสิ่งจำเป็น ต้องมีความสามารถนำคิดค้น ต่อยอดในการสร้างนวัตกรรมใหม่ ๆ และทำงานได้อย่างมีประสิทธิภาพ ความสำเร็จของคุณภาพการศึกษาและปริมาณการศึกษา สามารถกำหนดคุณภาพของแรงงานในระบบเศรษฐกิจได้ไม่ว่าจะเป็นทักษะพื้นฐานทั่วไปและทักษะฝีมือเฉพาะรวมถึงคุณธรรม จริยธรรม ความมุ่งมั่นและความตั้งใจ แรงงานที่ผ่านระบบ การศึกษาจะได้รับวุฒิบัตรการศึกษา เป็นปัจจัยในการกำหนดลักษณะอาชีพการทำงานและคน (พิริยะ ผลพิรุฬห์, 2556, หน้า 6) นอกจากนี้ในการประชุมเวทีระดับชาตินานาชาติเพื่อระดม ความคิดเห็นจากเครือข่ายการพัฒนาบัณฑิตยุคมคตติไทยมีข้อสรุปว่าความต้องการคุณลักษณะ บัณฑิตปัจจุบันมีความต้องการที่เด่นชัดและสูงกว่าในอดีต ความสามารถในตนเองของบัณฑิต สำคัญต่อการเปลี่ยนแปลงอนาคตเศรษฐกิจไทย ปัจจัยการเปลี่ยนแปลงทั้งภายในประเทศและ ภายนอกประเทศทำให้บัณฑิตต้องพัฒนาขีดความสามารถให้เทียบเท่าระดับสากล ให้ความสำคัญ กับความสามารถในการคิดซึ่งจะเป็นหัวใจสำหรับบัณฑิตยุคใหม่ เช่น การคิดเชิงเหตุผล การคิด วิจัยญาณ และความต้องการทักษะหลายด้านในการดำรงชีวิตจนกลายเป็นคุณลักษณะของ บัณฑิตยุคใหม่ (เครือข่ายสถาบันอุดมศึกษาเขตภาคกลาง, 2556, ลีออนไลน์)

การศึกษาเป็นกระบวนการที่สำคัญในการพัฒนาคนให้มีคุณภาพเพียบพร้อมทั้งความรู้ ความสามารถ และสติปัญญาเพียงพอที่จะเป็นกำลังสำคัญในการพัฒนาประเทศให้เจริญก้าวหน้า สำนักงานคณะกรรมการการอุดมศึกษามีนโยบายในการพัฒนาบัณฑิตว่า ต้องมีความเป็น พลวัต (dynamic) เหมาะสมกับการเปลี่ยนแปลงของโลกภายนอก มีวัตถุประสงค์ของการพัฒนา บัณฑิตด้วยการสร้างกรอบทิศทางของคุณลักษณะที่พึงประสงค์ สร้างแนวทางการดำเนินงาน พัฒนาบัณฑิต และสร้างกรอบติดตามผลการดำเนินงานโดยมีเป้าหมายคือ 1) บัณฑิตไทยต้องมี สมรรถนะและทักษะการเรียนรู้ในศตวรรษที่ 21 พร้อมในการทำงานและมีขีดความสามารถอยู่ ในระดับสากล สอดคล้องกับความต้องการของผู้ใช้บัณฑิตสาขาอาชีพต่าง ๆ 2) บัณฑิตไทย มีคุณลักษณะความเป็นพลเมืองไทยและพลเมืองโลก และ 3) เพื่อส่งเสริมการพัฒนาบัณฑิต ไทยให้มีความเป็นเลิศที่หลากหลาย ซึ่งแสดงให้เห็นถึงความสำคัญในการพัฒนานิสิตนักศึกษา ของประเทศให้เป็นบัณฑิตที่มีคุณลักษณะสอดคล้องตามความต้องการของสังคม (มหาวิทยาลัยราชภัฏวไลยอลงกรณ์ ในพระบรมราชูปถัมภ์, 2557, ลีออนไลน์) ประเทศไทย จึงมีความจำเป็นที่จะต้องพัฒนากำลังคนให้เป็นมาตรฐานเทียบกับนานาชาติ ตลอดจน

เตรียมความพร้อมประชากรวัยเรียนให้มีทักษะเพื่อการดำรงชีวิตในศตวรรษที่ 21 ซึ่งหมายความว่า การจัดการศึกษาสำหรับศตวรรษที่ 21 ประกอบด้วยสาระวิชาและทักษะ 3 ด้าน คือ 1) ทักษะการเรียนรู้และนวัตกรรม 2) ทักษะสารสนเทศ สื่อและเทคโนโลยี และ 3) ทักษะชีวิตและอาชีพ เพื่อความสำเร็จทั้งด้านการทำงานและการดำเนินชีวิต นอกจากทักษะแล้ว ยังมีคุณลักษณะอีก 3 ด้านคือ 1) คุณลักษณะด้านการทำงาน สามารถปรับตัวและสร้างความเป็นผู้นำได้ 2) คุณลักษณะด้านการเรียนรู้ สามารถชี้นำตนเอง ตรวจสอบการเรียนรู้ของตนเองได้ และ 3) คุณลักษณะด้านศีลธรรม คือการมีความเคารพผู้อื่น มีความซื่อสัตย์และสำนึกพลเมือง สามารถสรุปได้ว่าทักษะและคุณลักษณะเหล่านี้คือเป้าหมายของการเรียนรู้ในศตวรรษที่ 21 (สำนักแผนและประกันคุณภาพการศึกษา, 2557, หน้า 2)

สถาบันอุดมศึกษาเอกชนเป็นสถาบันที่มีส่วนร่วมในการจัดการศึกษาระดับอุดมศึกษาของประเทศไทยตั้งแต่ พ.ศ. 2513 มีสถาบันอุดมศึกษาเอกชนทั่วประเทศ ตั้งอยู่ในเขตกรุงเทพมหานครและกระจายอยู่ในภูมิภาคต่าง ๆ ได้พัฒนายกระดับคุณภาพการเรียนการสอนอย่างต่อเนื่องจนได้ปรับสถานะเป็น “มหาวิทยาลัย” (สมาคมอุดมศึกษาเอกชนแห่งประเทศไทย, 2556, หน้า 7) มีบทบาทและหน้าที่ 1) เพื่อสนองความต้องการทางการศึกษาของชาติและเป็นการสร้างความเสมอภาคทางการศึกษา รวมทั้งเป็นการกระจายโอกาสทางการศึกษาไปสู่ส่วนภูมิภาค 2) เพื่อส่งเสริมความก้าวหน้าทางวิชาการ พัฒนาความรู้และเทคโนโลยีที่ทันสมัยให้สอดคล้องกับเศรษฐกิจและสังคมของชาติ 3) เพื่อปลูกฝัง ส่งเสริม คุณธรรม จริยธรรม วัฒนธรรม ความมีระเบียบวินัยความรับผิดชอบต่อสังคมและประเทศชาติ 4) เพื่อแบ่งเบาภาระของรัฐ 5) เพื่อเป็นการให้บริการทางวิชาการแก่สังคม 6) เพื่อเป็นการเสริมสร้างคุณภาพชีวิตความเป็นอยู่ และยกระดับการศึกษาของประชาชนในส่วนภูมิภาค (สุภัทร จำปาทอง, 2553, หน้า 70) มหาวิทยาลัยยังต้องปรับตัวรองรับการเปลี่ยนแปลงในศตวรรษที่ 21 การศึกษาที่ขับเคลื่อนด้วยเทคโนโลยี การสร้างความรู้ ความสามารถท่ามกลางการแข่งขัน ทั้งบัณฑิตและภาวการณ์แข่งขันของมหาวิทยาลัยในปัจจุบันที่มีค่อนข้างสูง ส่งผลให้หลายมหาวิทยาลัยเอกชนต้องเตรียมความพร้อมและวางแนวทางพัฒนาบัณฑิตให้มีคุณลักษณะที่พึงประสงค์ มีมาตรฐานระดับสากล เพื่อได้รับการยอมรับของสังคมและมีความพร้อมมากที่สุดเมื่อไปทำงานจริงในสถานประกอบการ โดยมีการจัดโครงการและกิจกรรมในการพัฒนาคุณลักษณะด้านที่จำเป็นสำหรับนักศึกษาทั้งในระดับสาขาวิชา ระดับคณะและระดับมหาวิทยาลัย นอกเหนือจากการเรียนการสอน ดังนั้นการจัดการศึกษาของสถาบันอุดมศึกษาเอกชนจึงต้องคำนึงถึงการผลิตบัณฑิตในสาขาวิชาที่เป็นความต้องการของสังคมและตลาดแรงงานที่ส่งผลต่อการพัฒนาประเทศรวมทั้งปรับตัวให้ทันกับความเปลี่ยนแปลงที่เกิดขึ้นอย่างรวดเร็ว และการผลิตบัณฑิตในด้าน

การบริหารธุรกิจยังคงได้รับความนิยมอย่างต่อเนื่อง ในการศึกษาาระดับอุดมศึกษา ไม่ว่าจะเศรษฐกิจ จะเปลี่ยนแปลงไปในทิศทางใดก็ตาม โดยเฉพาะช่วงที่เศรษฐกิจขยายตัว และ The National Association of Colleges and Employers (NACE) ได้สำรวจข้อมูลถึงความต้องการของนายจ้างในต่างประเทศ กว่า 86 บริษัท ได้สอบถามเกี่ยวกับวิชาเอกหรือสาขาปริญญาที่ต้องการจะจ้างงานในปี 2017 (Top Degrees For Getting Hired In 2017) จากบริษัทที่มีชื่อเสียงเป็นที่รู้จักทั่วโลก พบว่าสาขาวิชา ที่นายจ้างต้องการมากที่สุดยังเป็นบริหารธุรกิจ (The National Association of Colleges and Employers: NACE, 2513, Online) ด้วยเหตุผลของการทำธุรกิจเป็นหัวใจหลักของการขับเคลื่อน เศรษฐกิจของประเทศให้สามารถอยู่บนเวทีการแข่งขันกับนานาประเทศได้ บุคลากรสามารถ รองรับและปรับตัวให้เข้ากับการเปลี่ยนแปลงทางด้านเศรษฐกิจ สังคมและวัฒนธรรมทั้งภายใน และภายนอกประเทศ ดังนั้นการดำเนินธุรกิจจึงต้องอาศัยบุคลากรที่มีความรู้การบริหารธุรกิจ ทั้งในภาพรวมและเฉพาะด้าน เพื่อสร้างนวัตกรรมที่เหนือคู่แข่ง แสวงหาวิธีหรือกลยุทธ์ใหม่ ๆ เพื่อธำรงรักษาองค์กรให้อยู่ได้ท่ามกลางการเปลี่ยนแปลงในกระแสโลกาภิวัตน์ (มหาวิทยาลัยธรรมศาสตร์, 2560, สืบออนไลน์) เมื่อสังคมเจริญก้าวหน้า เศรษฐกิจหมุนเวียน เกิดการกระจายรายได้ การจ้างงาน ประชาชนมีฐานะความเป็นอยู่ดี รัฐบาล ก็มีรายได้จากภาษี อากาศและค่าธรรมเนียบต่าง ๆ เพื่อที่จะนำไปพัฒนาประเทศ ผลที่ตามมาคือ ปัญหาสังคมลดลง อัตราการว่างงานน้อยลง ในทางตรงข้ามถ้าประชาชนไม่มีงานทำ การว่างงานเพิ่มมากขึ้น จะเกิด ปัญหาตามมาในหลายด้านที่ส่งผลกระทบต่อสังคมและประเทศ เช่น ปัญหาในการก่ออาชญากรรม การลักขโมย เป็นต้น

บริหารธุรกิจเป็นศาสตร์ที่มีความสำคัญและส่งผลกระทบต่อเศรษฐกิจของประเทศ หัวใจสำคัญของการบริหารธุรกิจคือศึกษาถึงกระบวนการบริหารการจัดการ ในศาสตร์ต่าง ๆ ตลอดจนฝึกปฏิบัติศิลปะทางการบริหาร เพื่อให้รู้จักนำความรู้แนวคิดทฤษฎีและกลยุทธ์ต่าง ๆ ไปประยุกต์ให้เหมาะสมกับการปฏิบัติงานในวงการธุรกิจ และหน่วยงานราชการอย่างมีประสิทธิภาพและประสิทธิผล ตลอดจนเพิ่มพูนความรู้ทางวิชาชีพ ซึ่งวงการธุรกิจขยายขนาด และเติบโตขึ้นอย่างรวดเร็วจึงจำเป็นต้องมีนักบริหารธุรกิจในสาขาต่าง ๆ ดังนั้น เพื่อผลิตบัณฑิตที่มีคุณภาพและมีคุณธรรมในสาขาการบริหารธุรกิจ เท้าทันต่อวิทยาการทาง เทคโนโลยี ตอบรับกับความต้องการในวงการธุรกิจทั้งในประเทศและต่างประเทศได้อย่างมีประสิทธิภาพสูงสุด การจัดการศึกษาบริหารธุรกิจจึงมุ่งเน้นการสร้างบัณฑิตที่มีความรู้และมีความเชี่ยวชาญการบริหารธุรกิจ เพิ่มระดับการพัฒนาทักษะในการบริหารเพื่อให้ผู้เรียนมี วิสัยทัศน์ สามารถทำงานและประกอบอาชีพในสังคมปัจจุบันได้อย่างยั่งยืน กล่าวคือเป็นบุคคลที่มีคุณลักษณะที่องค์กรหรือหน่วยงานต้องการ (สำนักงานคณะกรรมการการอุดมศึกษา, 2552,

สื่อออนไลน์) ประกอบด้วยความเชี่ยวชาญในด้านการเงินและบัญชี การจัดการ การตลาดและสารสนเทศ โดยบัณฑิตที่สำเร็จการศึกษาจะเป็นบัณฑิตที่มีความรู้การบริหารธุรกิจในระดับสากล สามารถใช้ทักษะของการคิดในเชิงบูรณาการความรู้ ก้าวทันกับเทคโนโลยีสารสนเทศ สื่อสารในภาษาต่างประเทศอย่างมีอาชีพ รวมถึงมองเห็นประโยชน์โดยส่วนรวม และสามารถประยุกต์ใช้ความรู้เพื่อการบริหารธุรกิจในการปฏิบัติงานอย่างมีคุณธรรมและจริยธรรม (มหาวิทยาลัยแม่ฟ้าหลวง, 2560; มหาวิทยาลัยเชียงใหม่, 2560, สื่อออนไลน์) และคณะบริหารธุรกิจยังมีความมุ่งมั่นที่จะพัฒนาการเรียนการสอนให้มีความเป็นเลิศทางวิชาการ สามารถสร้างนักศึกษาให้เป็นบัณฑิตที่พึงประสงค์ มีคุณภาพ มีความสามารถบริหารจัดการธุรกิจท่ามกลางการเปลี่ยนแปลงที่เกิดขึ้นตลอดเวลาได้อย่างมีประสิทธิภาพ และเกิดประสิทธิผล (มหาวิทยาลัยเกษตรศาสตร์, 2560, สื่อออนไลน์) การเตรียมพร้อมสำหรับนักศึกษา คณะบริหารธุรกิจให้เป็นผู้ที่มีคุณลักษณะที่สังคมต้องการ จึงเป็นสิ่งที่จำเป็นที่สถาบันการศึกษาต้องให้ความสำคัญในการค้นหาคุณลักษณะนักศึกษาเพื่อวางแนวทาง กลวิธีให้นักศึกษาเป็นบัณฑิตที่สมบูรณ์

จากผลการรายงานในการสำรวจความต้องการของผู้ใช้บัณฑิตของสถาบันอุดมศึกษาพบว่า บัณฑิตส่วนใหญ่ควรพัฒนาในเรื่องของทักษะการคิดวิเคราะห์ การคิดริเริ่มสร้างสรรค์ การสื่อสารในภาษาต่างประเทศ ทักษะการใช้ประโยชน์จากเทคโนโลยีสารสนเทศ และความรู้ด้านทฤษฎีและวิชาชีพ นอกจากนี้ควรพัฒนาในลักษณะส่วนบุคคลในด้านความขยันหมั่นเพียรปรับตัวที่จะเรียนรู้ กล้าแสดงออก มีความเป็นผู้นำ การให้ความเคารพ การปฏิบัติตามกฎระเบียบ และการบริหารเวลาในการทำงาน (มหาวิทยาลัยแม่โจ้, 2554; วิทยาลัยราชพฤกษ์, 2554; มหาวิทยาลัยขอนแก่น, 2551, สื่อออนไลน์) สอดคล้องกับรายงานการประเมินคุณภาพ หลักสูตรบริหารธุรกิจ ซึ่งชี้ให้เห็นถึงจุดที่ควรส่งเสริมนักศึกษา คือการพัฒนาด้านทักษะภาษาต่างประเทศ การสืบค้นข้อมูลโดยใช้เทคโนโลยีสารสนเทศ การนำความรู้ไปปรับใช้ได้เหมาะสมกับสถานการณ์ และแก้ปัญหาได้อย่างมีจริยธรรม รวมทั้งเสริมสร้างภาวะผู้นำให้กับนักศึกษาและเข้าใจบทบาทของตนในทีม (มหาวิทยาลัยเกริก, 2559, หน้า 3-5)

จากการสัมภาษณ์ผู้ประกอบการธุรกิจภาคเอกชน (ผู้ให้สัมภาษณ์คนที่ 1, 25 สิงหาคม 2560) พบว่าบัณฑิตขาดคุณลักษณะที่องค์กรต้องการในทักษะด้านการทำงานและการพัฒนาตนเอง ส่งงานไม่เสร็จสิ้นตามกำหนดเวลา นำมาซึ่งผลกระทบต่องานที่เกี่ยวข้องในแผนกอื่น และไม่เข้าใจบทบาทของตนเองในการทำงานเป็นทีม การสื่อสารในด้านภาษาและการใช้เทคโนโลยียังไม่ดีพอ ความรับผิดชอบในงานมีน้อย ขาดความอดทน ไม่สามารถทนกับแรงกดดันจากภายในองค์กรได้ ไม่มีความกระตือรือร้นต่องานในหน้าที่ และไม่มีการคิดวิเคราะห์หรือแก้ปัญหาเฉพาะหน้าได้ ส่งผลเสียต่อประสิทธิผลขององค์กร ทำให้อัตราการเข้าและออกของพนักงานสูง ค่าใช้จ่าย

ด้านการสรรหาพนักงานเพิ่มขึ้นด้วยและการสัมภาษณ์อาจารย์คณะบริหารธุรกิจ (ผู้ให้สัมภาษณ์คนที่ 2, 26 สิงหาคม 2560) พบว่านักศึกษาไม่มีทักษะการคิดวิเคราะห์และพื้นฐานภาษาอังกฤษมีน้อยมาก โดยเฉพาะตามเกณฑ์มาตรฐานการอุดมศึกษาในเรื่องทักษะการวิเคราะห์เชิงตัวเลข การสื่อสารและการใช้เทคโนโลยีสารสนเทศ นักศึกษาขาดทักษะในด้านนี้มาก ซึ่งสังเกตได้จากคุณลักษณะที่สังคมต้องการมีความเด่นชัดมากขึ้น และสอดคล้องกับความต้องการในยุคเศรษฐกิจฐานความรู้ และมีข้อคิดเห็นจากผู้บริหารฝ่ายทรัพยากรบุคคลขององค์กรรัฐวิสาหกิจ (ผู้ให้สัมภาษณ์คนที่ 3, 9 กันยายน 2560) ให้ข้อเสนอแนะความต้องการคุณลักษณะของนักศึกษาบริหารธุรกิจที่จะเป็นบัณฑิตใหม่ ว่าควรมีคุณลักษณะของผู้ประกอบการเพื่อสามารถที่จะเข้าใจถึงความต้องการของผู้ประกอบการในการกำหนดแนวทางให้ธุรกิจประสบผลสำเร็จ ซึ่งหัวใจของการทำธุรกิจเริ่มตั้งแต่วิสัยทัศน์ พันธกิจ เป้าหมายของบริษัท พนักงานต้องมีความเข้าใจในภาพรวมของธุรกิจ มีความรู้เกี่ยวกับรายละเอียดของงานที่รับผิดชอบ และมีความคิดเสมือนว่าตนเองนั้นเป็นเจ้าของกิจการ นั่นคือสิ่งที่จะทำให้พนักงานมีความเข้าใจ กฎเกณฑ์ กลยุทธ์ขององค์กรและสามารถเพิ่มศักยภาพในการทำงานได้ เพราะมีความเข้าใจว่าองค์กรต้องการอะไร ควรปฏิบัติตนอย่างไร

นอกจากนี้สถาบันบัณฑิตบริหารธุรกิจศศินทร์ จุฬาลงกรณ์มหาวิทยาลัย (2556, สื่อออนไลน์) ได้ศึกษาเรื่องช่องว่างทักษะที่สำคัญในโลกการทำงานเพื่อเป็นแนวทางการพัฒนาบุคลากรรุ่นใหม่ โดยการเก็บข้อมูลจากนิสิตนักศึกษาระดับปริญญาตรีจากทั่วประเทศ พบว่านิสิตนักศึกษาร้อยละ 86 ไม่เชื่อมั่นในศักยภาพตนเองและพร้อมจะได้รับการพัฒนาภายใต้การชี้แนะ ซึ่งทักษะที่นักศึกษาจบใหม่ยังขาดอยู่ ประกอบด้วย 1) ความกระตือรือร้นที่จะเรียนรู้สิ่งใหม่อยู่เสมอ 2) ความสามารถที่จะเป็นได้ทั้งผู้นำ ผู้ตามและผู้ช่วย 3) ความสามารถในการคิดและทำได้เองโดยไม่ต้องรอคำสั่ง 4) ความมุ่งมั่นที่จะทำงานให้ประสบผลสำเร็จ 5) การประยุกต์ความรู้จากการศึกษาไปใช้ในการทำงาน 6) คุณสมบัติการทำงานอย่างมืออาชีพ และการสื่อสารที่เป็นระบบ ในการลำดับความสำคัญในการสื่อสารและความสามารถด้านภาษาอังกฤษหรือภาษาที่สาม ดังนั้นในการแสวงหาแรงงานที่มีคุณลักษณะตามที่องค์กรต้องการจากบัณฑิตจบใหม่จึงกลายเป็นเรื่องที่ทำได้ยาก ซึ่งมีหลายองค์กรประกาศรับสมัครงานและต้องการพนักงานที่มีประสบการณ์แล้ว หรือแย่งชิงพนักงานจากคู่แข่งกัน จึงอาจกล่าวได้ว่าคุณลักษณะของนักศึกษาเป็นเรื่องที่สถาบันการศึกษาต้องให้ความสำคัญและตระหนักถึง แม้ว่าสถาบันการศึกษาจะผลิตบัณฑิตออกมาสู่ตลาดเป็นจำนวนมากก็ตาม แต่หากบัณฑิตจบใหม่นั้นมีคุณลักษณะไม่ตรงกับความต้องการของตลาดแรงงาน ผลที่ตามมาคือ ปัญหาการว่างงาน ทำงานไม่ตรงกับสาขาที่เรียนมาหรือต้องทำงานต่ำกว่าวุฒิการศึกษา (พิริยะ ผลพิรุฬห์, 2558, หน้า 1) นำมาซึ่ง

ผลกระทบต่อภาคธุรกิจและระบบเศรษฐกิจโดยตรง ปัญหาเหล่านี้สะท้อนถึงความล้มเหลวของระบบการศึกษาไทยที่ยังไม่สามารถตอบโจทย์กับความต้องการของสังคม ในทางตรงกันข้ามหลายประเทศที่ประสบความสำเร็จในการพัฒนาประเทศ มักพบว่าพื้นฐานของความล้มเหลวจะเกิดจากระบบการศึกษาที่มีคุณภาพ การค้นหาคำตอบว่าคุณลักษณะใดบ้างที่สังคมต้องการ เป็นเรื่องสำคัญอย่างยิ่งเพื่อจะสร้างและพัฒนาให้นักศึกษาให้เป็นบัณฑิต ที่พึงประสงค์ได้

จากความสำคัญและสภาพปัญหาดังกล่าวข้างต้น ผู้วิจัยจึงสนใจศึกษาเรื่องการพัฒนาคุณลักษณะของนักศึกษา คณะบริหารธุรกิจ สถาบันอุดมศึกษาเอกชน โดยการศึกษาองค์ประกอบคุณลักษณะที่สำคัญและนำไปพัฒนาชุดฝึกอบรมเพื่อเสริมสร้างคุณลักษณะของนักศึกษา คณะบริหารธุรกิจ สถาบันอุดมศึกษาเอกชน ให้เป็นบัณฑิตที่มีคุณลักษณะสอดคล้องกับความต้องการของตลาดแรงงาน และผู้บริหารสถาบันการศึกษาสามารถนำผลการศึกษาไปใช้เป็นแนวทางในการบริหารจัดการการศึกษาให้เป็นรูปธรรมที่มีประสิทธิภาพและประสิทธิผลมากยิ่งขึ้น รวมทั้งองค์กรและหน่วยงานที่เกี่ยวข้องในการกำกับดูแลสถาบันอุดมศึกษาสามารถนำผลการศึกษาไปใช้เป็นข้อมูลประกอบการกำหนดนโยบายการพัฒนาระบบการบริหารจัดการศึกษาให้สอดคล้องกับความต้องการของสังคมต่อไป

วัตถุประสงค์ของการวิจัย

การวิจัยครั้งนี้มีวัตถุประสงค์ทั่วไปเพื่อพัฒนาคุณลักษณะของนักศึกษา คณะบริหารธุรกิจ สถาบันอุดมศึกษาเอกชน และมีวัตถุประสงค์ ดังนี้

1. ศึกษาองค์ประกอบคุณลักษณะของนักศึกษา คณะบริหารธุรกิจ สถาบันอุดมศึกษาเอกชน
2. สร้างชุดฝึกอบรมเพื่อเสริมสร้างคุณลักษณะของนักศึกษา คณะบริหารธุรกิจ สถาบันอุดมศึกษาเอกชน
3. ศึกษาประสิทธิผลของชุดฝึกอบรมเพื่อเสริมสร้างคุณลักษณะของนักศึกษา คณะบริหารธุรกิจ สถาบันอุดมศึกษาเอกชน

ขอบเขตของการวิจัย

ผู้วิจัยกำหนดขอบเขตของการวิจัย ดังนี้

1. ประชากรที่ใช้ในการวิจัย

1.1 ประชากรที่ใช้ในการศึกษาคุณลักษณะของนักศึกษา ได้แก่ นักศึกษาคณะบริหารธุรกิจ ชั้นปีที่ 3 สถาบันอุดมศึกษาเอกชน 16 แห่ง ในเขตกรุงเทพมหานคร จำนวน 12,895 คน

1.2 ประชากรที่ใช้ในการตรวจสอบประสิทธิผลของชุดฝึกอบรมเพื่อเสริมสร้างคุณลักษณะของนักศึกษา คณะบริหารธุรกิจ สถาบันอุดมศึกษาเอกชน ได้แก่ นักศึกษาคณะบริหารธุรกิจ ชั้นปีที่ 3 มหาวิทยาลัยเกริก จำนวน 320 คน

2. ตัวแปรที่ศึกษา

2.1 ตามความมุ่งหมายของการวิจัยข้อที่ 1 ตัวแปรที่ศึกษาคือ องค์ประกอบคุณลักษณะของนักศึกษา คณะบริหารธุรกิจ

2.2 ตามความมุ่งหมายของการวิจัยข้อที่ 2 และข้อที่ 3 ตัวแปรที่ศึกษา ดังนี้

2.2.1 ตัวแปรอิสระ คือ ชุดฝึกอบรมเพื่อเสริมสร้างคุณลักษณะของนักศึกษาคณะบริหารธุรกิจ สถาบันอุดมศึกษาเอกชน

2.2.2 ตัวแปรตาม คือ ประสิทธิผลของชุดฝึกอบรมเพื่อเสริมสร้างคุณลักษณะของนักศึกษา คณะบริหารธุรกิจ สถาบันอุดมศึกษาเอกชน พิจารณาได้จากตัวแปร ดังนี้

- 1) คุณลักษณะของนักศึกษา คณะบริหารธุรกิจ สถาบันอุดมศึกษาเอกชน
 - 2) ความพึงพอใจของนักศึกษา คณะบริหารธุรกิจ สถาบันอุดมศึกษาเอกชน
- ที่มีต่อการฝึกอบรม

สมมติฐานการวิจัย

1. คุณลักษณะของนักศึกษา คณะบริหารธุรกิจ สถาบันอุดมศึกษาเอกชนหลังการฝึกอบรมสูงกว่าก่อนการฝึกอบรมอย่างมีนัยสำคัญทางสถิติที่ระดับ .01

2. นักศึกษาคณะบริหารธุรกิจ สถาบันอุดมศึกษาเอกชน มีความพึงพอใจต่อการฝึกอบรมสูงกว่าเกณฑ์ที่กำหนดอย่างมีนัยสำคัญทางสถิติที่ระดับ .01

นิยามศัพท์เฉพาะ

ผู้วิจัยศึกษาเอกสารและงานวิจัยที่เกี่ยวข้อง เพื่อนำมานิยามความหมายของคำศัพท์ที่ใช้ในการศึกษาค้นคว้าไว้ดังนี้

1. **การพัฒนาคุณลักษณะของนักศึกษา** ในการวิจัยนี้หมายถึง การฝึกอบรมโดยมีชุดฝึกอบรมที่มีการจัดกระบวนการในการฝึกอบรมอย่างเป็นระบบ เพื่อเสริมสร้างคุณลักษณะของนักศึกษา

2. **คุณลักษณะของนักศึกษา คณะบริหารธุรกิจ** ในการวิจัยนี้หมายถึง ลักษณะของพฤติกรรมหรือการกระทำของนักศึกษา คณะบริหารธุรกิจ ประกอบด้วยความรู้ ทักษะ บุคลิกภาพและลักษณะนิสัยในการพัฒนาศักยภาพของตนเองในวิชาชีพและดำรงชีวิตท่ามกลางการเปลี่ยนแปลงได้อย่างมีคุณภาพตามความต้องการของสังคมและตลาดแรงงาน

3. ความรับผิดชอบต่อนตนเองและสังคม

ในการวิจัยนี้จำแนกความหมายของความรับผิดชอบต่อนตนเองและสังคม ดังนี้

3.1 **ความรับผิดชอบต่อนตนเอง** หมายถึง คุณลักษณะของบุคคลที่รับรู้บทบาทของตนเอง ปฏิบัติหน้าที่ด้วยความรอบคอบ เพียรพยายาม อดทนต่ออุปสรรคจนบรรลุเป้าหมายตรงต่อเวลา ยอมรับผลที่เกิดขึ้นทั้งผลดีและผลเสีย และพร้อมจะพัฒนาตนเองอยู่เสมอ

3.2 **ความรับผิดชอบต่อสังคม** หมายถึง คุณลักษณะของบุคคลที่มีจิตสำนึกของการบำเพ็ญประโยชน์ มีความประพฤติซื่อตรง จริงใจ ปฏิบัติตามกฎ ระเบียบ ระเบียบหรือธรรมเนียมที่จะให้ความช่วยเหลือผู้อื่นและสร้างสรรค์ความเจริญให้กับสังคม ไม่ว่าจะเป็นการให้ความรู้ ความเพลิดเพลิน ตลอดจนช่วยคิดและแก้ปัญหาต่าง ๆ มีส่วนร่วมในกิจกรรมของชุมชนและสังคม โดยยึดมั่นในคุณธรรมจริยธรรม

4. **ชุดฝึกอบรม** ในการวิจัยนี้หมายถึง ชุดสื่อประสมที่มีการจัดกระบวนการในการฝึกอบรมอย่างเป็นระบบเพื่อการเสริมสร้างคุณลักษณะของนักศึกษา คณะบริหารธุรกิจ สถาบันอุดมศึกษาเอกชน มุ่งพัฒนาความรู้ เจตคติและพฤติกรรม ประกอบด้วย คำแนะนำ ความเป็นมา แนวคิดและหลักการ วัตถุประสงค์ เนื้อหา กิจกรรม ระยะเวลา สื่อ การวัดและประเมินผล

5. **ประสิทธิผลของชุดฝึกอบรม** ในการวิจัยนี้หมายถึง ผลที่ได้จากการทดลองใช้ชุดฝึกอบรมเพื่อเสริมสร้างคุณลักษณะของนักศึกษา คณะบริหารธุรกิจ สถาบันอุดมศึกษาเอกชน อย่างมีนัยสำคัญทางสถิติ โดยพิจารณาจากการประเมินใน 2 ด้าน ได้แก่

5.1 ด้านคุณลักษณะของนักศึกษาที่เข้ารับการฝึกอบรม สามารถวัดได้จากแบบประเมินคุณลักษณะของนักศึกษา คณะบริหารธุรกิจ สถาบันอุดมศึกษาเอกชน ทำการประเมินตนเองก่อนและหลังการฝึกอบรม ถ้าค่าเฉลี่ยหลังการฝึกอบรมสูงกว่าก่อนการฝึกอบรมอย่างมีนัยสำคัญทางสถิติ จึงถือว่าชุดฝึกอบรมมีประสิทธิภาพ

5.2 ด้านความพึงพอใจของนักศึกษาที่มีต่อการฝึกอบรม สามารถวัดได้จากแบบสอบถามความพึงพอใจของนักศึกษาที่มีต่อการฝึกอบรม ถ้าผลการสอบถามความพึงพอใจมีค่าเฉลี่ยความพึงพอใจต่อการฝึกอบรมสูงกว่าเกณฑ์ 3.51 อย่างมีนัยสำคัญทางสถิติ จึงถือว่าชุดฝึกอบรมมีประสิทธิภาพ

6. สถาบันอุดมศึกษาเอกชน ในการวิจัยนี้หมายถึง มหาวิทยาลัยเอกชนในเขตกรุงเทพมหานคร ที่เปิดสอนคณะ/สาขาบริหารธุรกิจ ตั้งแต่ระดับปริญญาตรีขึ้นไป และจัดระบบการเรียนการสอนภายใต้การบริหารของหน่วยงานเอกชน โดยมีวัตถุประสงค์ในการจัดการศึกษา การวิจัย ให้บริการทางวิชาการแก่สังคมและทำนุบำรุงศิลปวัฒนธรรม

ประโยชน์ที่จะได้รับการวิจัย

การวิจัยครั้งนี้จะได้รับประโยชน์ ดังต่อไปนี้

1. ได้ชุดฝึกอบรมเพื่อเสริมสร้างคุณลักษณะของนักศึกษา คณะบริหารธุรกิจ สถาบันอุดมศึกษาเอกชน
2. ผู้บริหารสถาบันการศึกษาสามารถนำผลการศึกษาไปใช้เป็นแนวทางในการพัฒนาคุณลักษณะของนักศึกษาให้มีประสิทธิภาพและประสิทธิผลมากยิ่งขึ้น
3. องค์กรและหน่วยงานที่เกี่ยวข้องในการกำกับดูแลสถาบันอุดมศึกษาเอกชน สามารถนำผลการศึกษาไปใช้เป็นแนวทางกำหนดนโยบายการพัฒนางานกิจการนักศึกษา ให้นักศึกษา มีคุณลักษณะที่สอดคล้องกับความต้องการของตลาดแรงงานและสังคม

กรอบแนวคิดการวิจัย

การวิจัยครั้งนี้ผู้วิจัยใช้แนวคิดของบุคคลต่าง ๆ กำหนดเป็นกรอบแนวคิดการวิจัย ดังนี้

1. การศึกษาองค์ประกอบคุณลักษณะของนักศึกษา คณะบริหารธุรกิจ สถาบันอุดมศึกษาเอกชน ผู้วิจัยใช้แนวคิดเกี่ยวกับคุณลักษณะนักศึกษาตามแผนพัฒนาอุดมศึกษาระยะยาว 15 ปี คุณลักษณะนักศึกษาตามกรอบมาตรฐานคุณวุฒิระดับอุดมศึกษา คุณลักษณะนักศึกษาและบัณฑิตที่พึงประสงค์ในศตวรรษที่ 21 และคุณลักษณะของบัณฑิตตามที่กำหนดในคณะ/สาขาบริหารธุรกิจ และคุณลักษณะของบัณฑิตสาขาบริหารธุรกิจตามความต้องการของสถานประกอบการ

2. การสร้างชุดฝึกอบรมเพื่อเสริมสร้างคุณลักษณะของนักศึกษา คณะบริหารธุรกิจ สถาบันอุดมศึกษาเอกชน ใช้แนวคิดของ วิชัย วงษ์ใหญ่ (2532, หน้า 38-39); ชัยยงค์ พรหมวงศ์ (2551, หน้า 119); นิพนธ์ ศุขปรีดี (2552, หน้า 154)

3. การศึกษาประสิทธิผลของชุดฝึกอบรมเพื่อเสริมสร้างคุณลักษณะของนักศึกษา คณะบริหารธุรกิจ สถาบันอุดมศึกษาเอกชน ใช้แนวคิดของสมาคมฝึกอบรมและพัฒนาแห่งประเทศไทย สหรัฐอเมริกา American Society for Training and Development: ASTD, 1999 อ้างอิงใน ทนง ทองเต็ม, 2553, (สื่อออนไลน์) และเคิร์กแพทริก (Kirkpatrick, 1987, อ้างอิงใน ชูชัย สมितिโกร, 2551, หน้า 207)

จากแนวคิดการวิจัยที่กล่าวมา ผู้วิจัยเขียนเป็นกรอบที่แสดงความสัมพันธ์ของตัวแปรต้นกับตัวแปรตามในการวิจัยครั้งนี้ ดังนี้

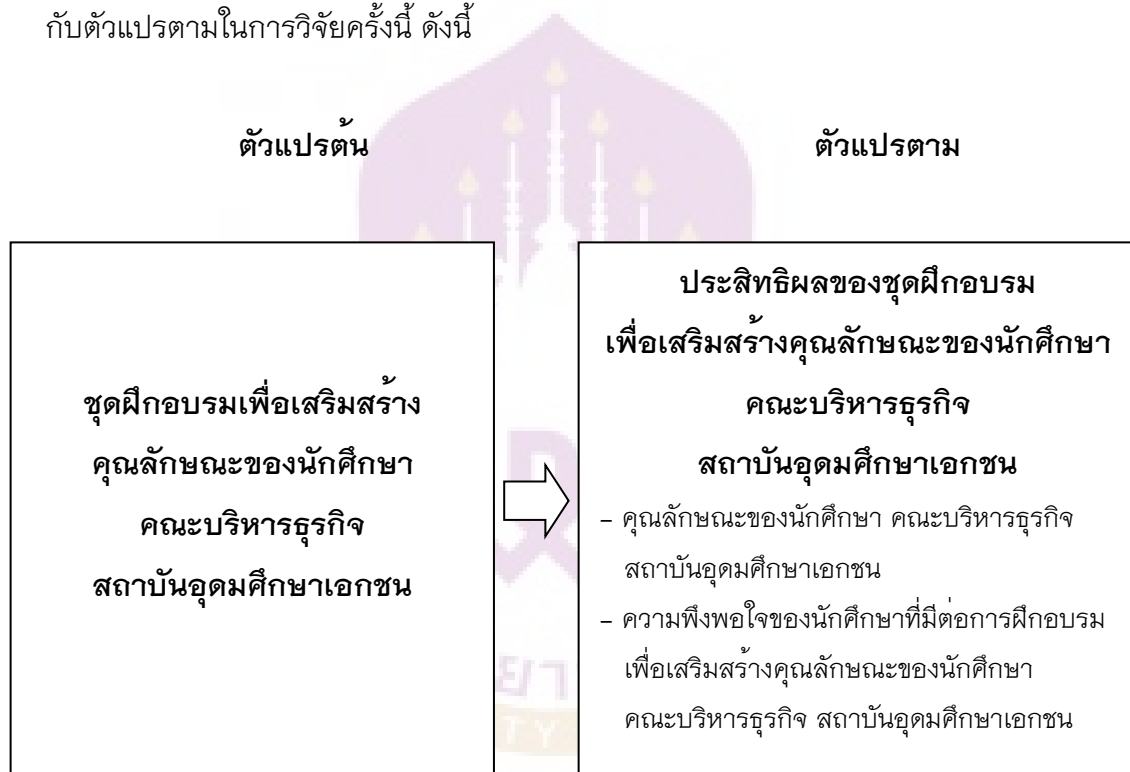

ภาพ 1 แสดงกรอบแนวคิดในการวิจัย

บทที่ 2

เอกสารและงานวิจัยที่เกี่ยวข้อง

การวิจัยเรื่องการพัฒนาคุณลักษณะของนักศึกษา คณะบริหารธุรกิจ สถาบันอุดมศึกษาเอกชน ผู้วิจัยได้ศึกษาค้นคว้าเอกสารและงานวิจัยที่เกี่ยวข้อง ดังนี้

แนวคิดเกี่ยวกับคุณลักษณะและคุณลักษณะที่พึงประสงค์ของบุคคล

1. ความหมายของคุณลักษณะ
2. ความสำคัญของคุณลักษณะ
3. คุณลักษณะที่พึงประสงค์ของบุคคล

แนวคิด รูปแบบและวิธีการในการพัฒนาคุณลักษณะของบุคคล

1. ความหมายของการพัฒนาคุณลักษณะของบุคคล
2. ความสำคัญของการพัฒนาคุณลักษณะ
3. แนวคิด รูปแบบและวิธีการในการพัฒนาคุณลักษณะของบุคคล

แนวคิดเกี่ยวกับคุณลักษณะและการพัฒนาคุณลักษณะของนักศึกษาระดับอุดมศึกษา

1. คุณลักษณะนักศึกษาตามแผนพัฒนาอุดมศึกษาระยะยาว 15 ปี
2. คุณลักษณะนักศึกษาตามกรอบมาตรฐานคุณวุฒิระดับอุดมศึกษา
3. คุณลักษณะนักศึกษาและบัณฑิตที่พึงประสงค์ในศตวรรษที่ 21
4. แนวคิด รูปแบบและวิธีการการพัฒนาคุณลักษณะของนักศึกษา

บทบาทของสถาบันอุดมศึกษาเอกชนกับการผลิตบัณฑิต คณะ/สาขาบริหารธุรกิจ

1. บทบาทของสถาบันอุดมศึกษาเอกชน
2. การจัดการศึกษาของคณะบริหารธุรกิจ
3. การกำหนดคุณลักษณะของบัณฑิตคณะ/สาขาบริหารธุรกิจ

คุณลักษณะของบัณฑิตสาขาบริหารธุรกิจตามความต้องการของสถานประกอบการ

1. ความสำคัญของการผลิตบัณฑิตกับความต้องการของสถานประกอบการ
2. คุณลักษณะของบัณฑิตสาขาบริหารธุรกิจตามความต้องการของสถานประกอบการ

แนวคิดเกี่ยวกับการสร้างชุดฝึกอบรมเพื่อเสริมสร้างคุณลักษณะของนักศึกษา ด้านความรับผิดชอบต่อตนเองและสังคม

1. แนวคิดเกี่ยวกับการฝึกอบรม
2. แนวคิดและหลักการเกี่ยวกับการสร้างชุดฝึกอบรม
3. แนวคิดเกี่ยวกับความรับผิดชอบต่อตนเองและสังคม
4. แนวคิดเกี่ยวกับการเสริมสร้างคุณลักษณะความรับผิดชอบต่อตนเองและสังคม

งานวิจัยที่เกี่ยวข้อง

แนวคิดเกี่ยวกับคุณลักษณะและคุณลักษณะที่พึงประสงค์ของบุคคล

1. ความหมายของคุณลักษณะ

จากเอกสารที่เกี่ยวข้อง มีนักวิชาการให้ความหมายคุณลักษณะ ดังนี้
พจนานุกรมฉบับราชบัณฑิตยสถาน (2542, สื่อออนไลน์) อธิบายว่า “คุณลักษณะ” หมายถึงเครื่องหมายหรือสิ่งที่ชี้ให้เห็นความดีหรือคุณลักษณะประจำ

อาานนท์ ตักดีวรวิชญ์ (2547, หน้า 61) กล่าวว่า คุณลักษณะของบุคคลในด้านความรู้ ทักษะ ความสามารถและคุณสมบัติอื่น ๆ ได้แก่ ค่านิยม จริยธรรม บุคลิกภาพ คุณลักษณะทางกายและอื่น ๆ ซึ่งจำเป็นและสอดคล้องกับความเหมาะสมกับองค์กรโดยเฉพาะอย่างยิ่งต้องสามารถจำแนกระหว่างผู้ที่ประสบความสำเร็จในการทำงาน ออกจากผู้ไม่ประสบความสำเร็จในการทำงานได้อย่างมีเหตุผล เรียกรวม ๆ ว่า KSAOs (Knowledge Skill Affective Other Characteristics)

สรวงธร นาวาผล (2551, หน้า 1) กล่าวว่า คุณลักษณะ หมายถึง ลักษณะบุคลิกของบุคคลที่ต้องการให้เกิดขึ้นอันเป็นคุณลักษณะที่สังคมต้องการให้เกิดขึ้นในสังคมและประเทศ

กาญจนา แก้วเทพ (2551, หน้า1) ให้ความหมายคำว่า “คุณลักษณะ” นั้น ในภาษาอังกฤษใช้อยู่หลายคำ เช่น attribute/component /characteristic (หรือในภาษาชาวบ้านอาจใช้คำว่า “สเปก”) ซึ่งหมายถึงส่วนประกอบ/องค์ประกอบ /คุณสมบัติที่เกี่ยวข้องกับสิ่งนั้น

ลีลา สุวรรณนิมิต (2553, หน้า 16) กล่าวว่า คุณลักษณะตรงกับภาษาอังกฤษว่า Characteristics มีความหมายตามประมวลศัพท์บัญญัติของกรมวิชาการว่า ลักษณะทางศักยภาพ ความรู้หรือทักษะสำคัญซึ่งเป็นคุณลักษณะดีเด่นของบุคคล

จิรประภา อัครบวร (2556, หน้า 2) กล่าวถึงคุณลักษณะพื้นฐานหรือพฤติกรรมที่ทุกคนพึงมี คือความสามารถทางการบริหาร จำเป็นต้องมีในการทำงานเพื่อให้งานสำเร็จ และสอดคล้องกับแผนกลยุทธ์ วิสัยทัศน์องค์กรและคุณลักษณะทางเทคนิค หมายถึง ความรู้ ทักษะ

ทางด้านวิชาชีพที่จำเป็นในการนำไปปฏิบัติเพื่อให้งานของตนบรรลุผลสำเร็จ

แมคเคลแลนด์ (McClelland, 1973, ออนไลน์) กล่าวว่า คุณลักษณะ (Characteristic) หมายถึงลักษณะเฉพาะหรือลักษณะพิเศษในนิยาม สมรรถนะ (Competency) ใช้คำนี้อธิบายความหมายของสมรรถนะ (Competency) ว่าเป็นลักษณะเฉพาะที่ทำให้คน ๆ นั้นประสบความสำเร็จในการทำงาน

สเปนเซอร์และสเปนเซอร์ (Spencer and Spencer, 1993, p. 9) กล่าวว่า คุณลักษณะพื้นฐาน (Underlying Characteristic) เป็นสมรรถนะหรือขีดความสามารถที่มีอยู่ภายในตัวบุคคล ได้แก่ อุปนิสัย (Trait) อัตตมโนทัศน์ (Self-Concept) ความรู้ (Knowledge) และทักษะ (Skill) แรงจูงใจ (Motive) ซึ่งคุณลักษณะเหล่านี้เป็นตัวผลักดันหรือมีความสัมพันธ์เชิงเหตุผล (Causal Relationship) ให้บุคคลสามารถปฏิบัติงานตามหน้าที่ความรับผิดชอบ หรือสถานการณ์ต่าง ๆ ได้อย่างมีประสิทธิภาพหรือเป้าหมายที่กำหนดไว้

สรุปได้ว่าคุณลักษณะ หมายถึง สิ่งที่แสดงถึงคุณลักษณะที่คาดหวังให้เกิดกับบุคคลหรือสังคม เป็นคุณลักษณะเชิงพฤติกรรมของบุคคลที่สะท้อนออกมาในรูปของพฤติกรรมการทำงานในบทบาทและสถานการณ์ต่าง ๆ มีพื้นฐานมาจากความรู้ ทักษะ ความสามารถ คุณลักษณะส่วนบุคคลที่มีต่อการทำงาน ได้แก่ วิธีในการคิดคิด บุคลิกภาพ อุปนิสัย และแรงจูงใจ ซึ่งพฤติกรรมที่แสดงออกสามารถสังเกต บรรยาย วัดหรือประเมินและพัฒนาให้เกิดขึ้นในตัวบุคคลได้

2. ความสำคัญของคุณลักษณะ

คุณลักษณะมีความสำคัญต่อบุคคลในการพัฒนางานและการพัฒนาตนเอง ดังนี้
 นิคาร์ตัน รอมวงษ์ (2549, หน้า 17) คุณลักษณะของบุคคลมีความสำคัญมาก เนื่องจากนักวิชาการค้นพบว่า ความสามารถของบุคคลเป็นปัจจัยสำคัญที่สุดในการพัฒนางาน คุณลักษณะมีความสำคัญในตัวตนของแต่ละคน ทำให้เห็นได้ถึง ความรู้ ทักษะ ความสามารถที่สามารถถ่ายทอดออกมาให้เห็นในการปฏิบัติงานที่มีศักยภาพ ดังนี้

1. ความสำคัญต่อผู้บริหารองค์กร

1.1 ทำให้ทราบถึงทักษะ คุณลักษณะ ที่ต้องการของบุคลากร

1.2 ใช้เป็นข้อมูลพื้นฐานในการพิจารณา สรรหา คัดเลือกบุคลากร ให้ตรงกับ

คุณสมบัติและตำแหน่งงานนั้น ๆ

1.3 ช่วยให้องค์กรสามารถประเมินจุดแข็ง และจุดอ่อนของศักยภาพของทรัพยากร ในองค์กรเพื่อใช้ในการกำหนดแผนกลยุทธ์ทั้งระยะสั้นและระยะยาวได้

1.4 ใช้เชื่อมโยงกลยุทธ์กับรูปแบบการพัฒนาองค์กร

1.5 สามารถวัดผลงานได้ชัดเจน

2. ความสำคัญต่อพนักงาน

2.1 ช่วยกำหนดบทบาท หน้าที่การปฏิบัติงานตามความคาดหวังขององค์กร

2.2 มีมาตรฐานการวัดทักษะความสามารถของแต่ละตำแหน่ง

2.3 สามารถระบุจุดแข็ง จุดอ่อนของพนักงานและแผนการพัฒนาตนเอง

2.4 ช่วยให้พนักงานเข้าใจถึงเส้นทางความก้าวหน้าในสายงาน

2.5 ช่วยกระตุ้นในด้านการพัฒนาตนเอง

นพรัตน์ โพธิ์ศรีทอง (2550, หน้า 75) มีความเชื่อเกี่ยวกับคุณลักษณะหรือความสามารถของบุคคล ว่าคุณลักษณะเป็นปัจจัยที่สำคัญในการผลักดันให้เกิดผลลัพธ์สูงสุดในการทำงานได้

1. องค์กรจะอยู่รอดหรือเจริญเติบโตได้นั้น จะต้องสร้างหรือเพิ่มคุณค่าของงานหรือผลผลิตอยู่ตลอดเวลา และต้องเป็นการสร้างหรือเพิ่มคุณค่าที่ดีกว่าองค์กรอื่น ๆ ในสายตาของผู้รับบริการ

2. องค์กรที่มีคุณค่าเป็นเลิศ ต้องเป็นองค์กรที่ยั่งยืนในลักษณะที่ผู้รับบริการไม่อาจขาดองค์กรเหล่านั้นได้ เป็นต้น

3. ประสิทธิภาพของงานที่ดีจะขึ้นอยู่กับพฤติกรรมหรือสมรรถนะที่มีมาตรฐาน และส่งผลต่อองค์กร ดังนั้นจึงไม่ควรกำหนดมาตรฐานให้กับงานที่ไม่เกิดประโยชน์

ณรงค์วิทย์ แสนทอง (2547, หน้า 78) กล่าวถึงคุณลักษณะของบุคคลส่งผลต่อองค์กรและการทำงาน ดังนี้

1. สนับสนุนวิสัยทัศน์ ภารกิจและกลยุทธ์ขององค์กร การสร้างกรอบแนวคิด พฤติกรรม ความเชื่อ ทศนคติของคนในองค์กรให้เป็นไปในทิศทางเดียวกันกับวิสัยทัศน์ ภารกิจ และกลยุทธ์ขององค์กรและคุณลักษณะที่เป็นหลัก เปรียบเสมือนตัวเร่งปฏิกิริยาเป้าหมายต่าง ๆ ให้ประสบผลสำเร็จได้ดีและเร็วยิ่งขึ้น

2. การสร้างวัฒนธรรมองค์กร (Corporate Culture) ถ้าองค์กรใดไม่ได้ออกแบบวัฒนธรรมโดยรวมขององค์กรไว้ อยู่ไปนาน ๆ พนักงาน หรือบุคลากรจะสร้างวัฒนธรรมองค์กรขึ้นมาเองโดยธรรมชาติซึ่งวัฒนธรรมองค์กรที่เกิดขึ้นเองตามธรรมชาตินี้ อาจจะมีบางอย่างสนับสนุนหรือเอื้อต่อการดำเนินธุรกิจขององค์กร แต่วัฒนธรรมบางอย่างอาจจะเป็นปัญหาอุปสรรคต่อการเติบโตขององค์กร ดังนั้นคุณลักษณะจึงมีความสำคัญต่อการกำหนดวัฒนธรรมขององค์กร กล่าวคือ ช่วยสร้างกรอบการแสดงออกทางพฤติกรรมของคนในองค์กร โดยรวมให้เป็นไปในทิศทางเดียวกัน สนับสนุนการดำเนินงานขององค์กรให้บรรลุเป้าหมาย ช่วยให้เห็นแนวทางการพัฒนา

บุคลากรในภาพรวมขององค์กรได้ และยังช่วยป้องกันไม่ให้เกิดวัฒนธรรมที่ไม่พึงประสงค์ได้

3. เป็นเครื่องมือในการบริหารงานด้านทรัพยากรมนุษย์

3.1 การคัดเลือกบุคลากร (Recruitment) คุณลักษณะของบุคคลมีประโยชน์ในการคัดเลือกบุคลากร ได้แก่ ช่วยให้การคัดเลือกคนเข้าทำงานถูกต้อง เพราะบางคนเก่ง และมีความรู้ความสามารถสูงประสบการณ์ดี แต่อาจจะไม่เหมาะสมกับลักษณะการทำงานในตำแหน่งนั้น ๆ หรือไม่เหมาะสมกับลักษณะของวัฒนธรรมองค์กร คุณลักษณะบุคคลที่ต้องการจึงนำไปใช้ในการออกแบบคำถาม หรือแบบทดสอบ เพื่อลดการสูญเสียเวลาและค่าใช้จ่ายในการทดลองงานและทรัพยากรในการพัฒนาฝึกอบรมพนักงานใหม่ที่มีความสามารถไม่สอดคล้องกับความต้องการของตำแหน่งงาน

3.2 การพัฒนาและฝึกอบรม (Training and Development) ในการพัฒนาและฝึกอบรม ได้แก่ นำมาใช้ในการจัดทำเส้นทางความก้าวหน้าในการพัฒนาและฝึกอบรม (Training Road Map) ช่วยให้ทราบว่าผู้ดำรงตำแหน่งนั้น ๆ จะต้องมีคุณลักษณะเรื่องอะไรบ้างและช่องว่าง (Training Gap) ระหว่างความสามารถที่ตำแหน่งต้องการกับความสามารถที่เขามีจริงห่างกันมากน้อยเพียงใด เพื่อนำไปใช้ในการจัดทำแผนพัฒนาความสามารถส่วนบุคคล (Individual Development Plan) ต่อไป

3.3 การวางแผนพัฒนาผู้ดำรงตำแหน่งให้สอดคล้องกับเส้นทางความก้าวหน้าในอาชีพ ด้วยการนำคุณลักษณะบุคลากรของตำแหน่งงานที่สูงขึ้นไปมาพัฒนาบุคลากรในขณะที่ยังดำรงตำแหน่งงานที่ต่ำกว่า

3.4 การเลื่อนระดับปรับตำแหน่ง (Promotion) คือ ใช้ในการพิจารณาความเหมาะสมในการดำรงตำแหน่ง หรือระดับที่สูงขึ้นไป โดยพิจารณาทั้งเรื่องของความสามารถในการทำงาน (Technical Competencies) และความสามารถทั่วไป (General Competencies) เช่น ด้านการบริหารจัดการ ด้านการทำงานร่วมกับผู้อื่น ด้านระบบการคิด และช่วยป้องกันข้อผิดพลาด

3.5 การโยกย้ายตำแหน่งหน้าที่ (Rotation) การโยกย้ายหน้าที่ โดยช่วยให้ทราบว่าตำแหน่งที่จะย้ายไปนั้น ต้องมีคุณลักษณะอะไรบ้าง และช่วยลดความเสี่ยงในการปฏิบัติงาน เพราะถ้าย้ายคนที่มีคุณลักษณะไม่เหมาะสมไป อาจจะทำให้เสียทั้งงานและกำลังใจ

4. การประเมินผลการปฏิบัติงาน (Performance Appraisal) มีประโยชน์ ดังนี้

4.1 ช่วยให้ทราบว่าคุณลักษณะด้านใดที่จะช่วยให้ผู้ปฏิบัติงานสามารถปฏิบัติงานได้สูงกว่าผลงานมาตรฐานทั่วไป

4.2 ช่วยกำหนดแผนพัฒนาความสามารถส่วนบุคคล

5. การบริหารผลตอบแทน (Compensation) มีประโยชน์ในด้านการบริหาร ดังนี้

5.1 ช่วยกำหนดอัตราค่าจ้างพนักงานใหม่ว่าควรจะได้รับผลตอบแทนที่มีความ

เหมาะสมกับระดับความสามารถ

5.2 ช่วยจ่ายผลตอบแทนตามระดับความสามารถที่เพิ่มขึ้น ไม่จ่ายตามอายุงาน การพัฒนาตนเองให้มีความรู้ความสามารถเหมาะสมกับความต้องการขององค์กร/หน่วยงาน ส่งผลให้บุคลากรมีความรู้ความสามารถแบบที่องค์กรต้องการ ส่วนในด้านการบริหารงาน บุคคลช่วยให้การบริหารงานบุคคลสอดคล้องต่อเป้าประสงค์ขององค์กร

คูบัวส์ และ ร็อดเวลล์ (Dubois and Rothwell, 2004, p. 312) กล่าวว่า คุณลักษณะของบุคคล เป็นความรู้ ความสามารถที่สะท้อนออกมาในรูปแบบพฤติกรรม ที่สังเกต ประเมินผลและพัฒนาได้ จึงมีความสำคัญและเป็นประโยชน์ต่อการบริหารงานขององค์กร ดังนี้

1. ประโยชน์ต่อองค์กร

- 1.1 ปฏิบัติงานได้สอดคล้องกับแผนกลยุทธ์
- 1.2 การคัดเลือกและบรรจุบุคคล มีประสิทธิภาพมากขึ้น
- 1.3 สร้างความโปร่งใสยุติธรรมในระบบการประเมินบุคคล
- 1.4 องค์กรมีบุคคลที่มีสมรรถนะสูง

2. ประโยชน์ต่อตัวบุคลากร

- 2.1 บุคลากรเข้าใจถึงความคาดหวังขององค์กรและผู้บังคับบัญชา
- 2.2 สามารถพัฒนาตนเองได้อย่างต่อเนื่อง
- 2.3 มีหลักประกันความมั่นคงและก้าวหน้าในสายอาชีพ
- 2.4 เพิ่มคุณภาพชีวิต

- 2.5 เป็นองค์ประกอบกำหนดเงินเดือน ค่าตอบแทนที่สูงขึ้น สอดคล้องกับ

ความสามารถของบุคคล

สรุปได้ว่าคุณลักษณะของบุคคลมีความสำคัญต่อตนเองและการปฏิบัติงานเพื่อให้ตนเองสามารถแสดงความรู้ ความสามารถตรงกับหน้าที่หรืองานที่ทำและเป็นแนวทางในการพัฒนาทรัพยากรมนุษย์ขององค์กรในการวางแผนงาน การกำหนดกลยุทธ์หรือวิธีการในการที่จะพัฒนาบุคลากร ทำให้องค์กรธุรกิจสามารถดำรงอยู่ท่ามกลางการเปลี่ยนแปลงของที่เกิดขึ้นอย่างรวดเร็วได้

3. คุณลักษณะที่พึงประสงค์ของบุคคล

คุณลักษณะที่พึงประสงค์ของบุคคลมีองค์ประกอบหลายด้าน ดังนี้

สเปนเซอร์และสเปนเซอร์ (Spencer and Spencer, 1993, p.15) ระบุว่าคุณลักษณะสามารถแบ่งออกเป็น 2 กลุ่ม คือ คุณลักษณะพื้นฐาน ประกอบด้วย ทักษะพื้นฐานที่บุคคลจำเป็นต้องมีในการทำงาน เช่น ความสามารถในการอ่าน ความรู้ในสินค้าที่ตนขายอยู่ประจำ

เป็นต้น พื้นฐานนี้ไม่ทำให้บุคคลมีผลงานแตกต่างจากผู้อื่น หรือไม่สามารถทำให้บุคคลมีผลงานที่ดีกว่าผู้อื่นได้ และคุณลักษณะที่ทำให้บุคคลต่างจากผู้อื่น หมายถึง ปัจจัยที่ทำให้บุคคลมีผลในการทำงานสูงกว่ามาตรฐานหรือดีกว่าบุคคลทั่วไป ซึ่งคุณลักษณะในกลุ่มนี้จะมุ่งเน้นในการใช้ความรู้ ทักษะ และคุณลักษณะอื่น ๆ (รวมถึง ค่านิยม แรงจูงใจ และทัศนคติ) ที่จะช่วยให้เกิดผลสำเร็จที่ดีเลิศในงาน สอดคล้องกับ โบยาตซีส (Boyatzis, 2009, p.6) สรุปผลจากงานวิจัย 30 ปีที่ผ่านมาพบว่า ผู้นำ ผู้บริหารหรือผู้ปฏิบัติงานที่มีผลการทำงานยอดเยี่ยมแตกต่างจากผู้อื่น จำเป็นต้องมีคุณลักษณะทั้ง 2 กลุ่ม คือ

1. คุณลักษณะพื้นฐาน

- 1.1 ความชำนาญในงานระดับพื้นฐาน (Expertise and Experience)
- 1.2 ความรู้ทั่วไปในงาน (Knowledge) เช่น ขั้นตอนการทำงาน
- 1.3 ความสามารถในการเรียนรู้ รับรู้ขั้นพื้นฐาน ความจำ การให้เหตุผลเชิงอนุมาน

(Basic Cognitive, Memory and Deductive Reasoning)

2. คุณลักษณะที่ทำให้มีผลงานแตกต่างจากผู้อื่น (Differentiating Outstanding)

- 2.1 ความสามารถในการเรียนรู้ รับรู้ คิดอย่างเป็นระบบ (Cognitive)
- 2.2 ความฉลาดทางอารมณ์ ตระหนักรู้ ควบคุมอารมณ์ (Emotional Intelligence)
- 2.3 ความฉลาดทางสังคม รวมถึง การตระหนักรู้เกี่ยวกับสังคม การบริหาร

ความสัมพันธ์ เช่น ความเห็นอกเห็นใจ และการทำงานเป็นทีม (Social Intelligence)

เกรียงศักดิ์ เจริญวงศ์ศักดิ์ (2546, หน้า 52) ให้แนวคิดเกี่ยวกับ คุณลักษณะบุคคลที่พึงประสงค์ในอนาคต โดยแบ่งออกเป็น 5 มิติ ซึ่งจะมีลักษณะดังต่อไปนี้

1. มิติทางด้านร่างกาย ได้แก่คนไทยในอนาคตต้องมีพัฒนาด้านร่างกายที่สมบูรณ์แข็งแรง ทั้งด้านร่างกายและสติปัญญา เพราะในอนาคตคนไทยจะพบกับปัญหาด้านสุขภาพเพิ่มมากขึ้น โรคที่เกี่ยวข้องกับพฤติกรรม อันเนื่องมาจากการได้รับอิทธิพลจากการแพร่กระจายของ ค่านิยมและวัฒนธรรมต่าง ๆ ที่เข้าสู่ประเทศไทย เช่น ค่านิยมทางเพศ การบริโภคอาหาร เป็นต้น การที่คนไทยมีสุขภาพและสติปัญญาที่ดีย่อมทำให้เกิดประสิทธิภาพในการทำงานที่ดี

2. มิติด้านจิตใจ ได้แก่คนไทยในอนาคตต้องเป็นผู้ที่เข้าใจตนเองและผู้อื่นเป็นอย่างดี เพราะคนไทยอยู่ในภาวะการแข่งขันที่ทวีความรุนแรงมากขึ้นทั้งในเวทีโลก และในชีวิตประจำวัน การแข่งขันแม้กระทั่งด้านการศึกษา ดังนั้นการเตรียมพร้อมในการสร้างคนให้มีสุขภาพจิตที่ดี มีภาวะจิตใจและอารมณ์ที่เข้มแข็ง โดยสร้างผู้ที่สามารถเข้าใจตนเอง ผู้อื่น เข้าใจสถานการณ์และสภาพแวดล้อมต่าง ๆ อย่างดีจึงเป็นสิ่งจำเป็นอย่างยิ่งสำหรับอนาคต

3. มิติทางด้านความรู้ สังคมในอนาคตจะเป็นรูปแบบสังคมแห่งการเรียนรู้ (Knowledge

based society) จะมีองค์ความรู้ใหม่ ๆ เกิดขึ้นเสมอ การเรียนรู้ของคนไทยต้องเป็นการเรียนรู้อย่างลึกซึ้ง สภาพเศรษฐกิจเปลี่ยนสู่เศรษฐกิจบนฐานความรู้และเทคโนโลยี ผู้ที่มีอำนาจคือผู้ที่มีความรู้สูงกว่า สามารถใช้เทคโนโลยีขั้นสูงมาทำให้องค์กรพัฒนา ผู้ที่ขาดความรู้ด้านดังกล่าวจะมีแนวโน้มว่างงานมากขึ้น ความรู้จะกลายเป็นทุนทางสังคม โดยเฉพาะภูมิปัญญาท้องถิ่นที่ทำให้สามารถรักษาลักษณะเฉพาะของประเทศ สังคมไทยในอนาคตจึงจำเป็นต้องสร้างคนที่มีลักษณะของผู้มีความรู้ในศาสตร์สาขาต่าง ๆ ให้มีความสามารถในการใช้องค์ความรู้ต่าง ๆ ให้เกิดประโยชน์และพัฒนาเป็นทุนทางสังคมต่อไป ทั้งนี้คนไทยต้องเป็นผู้รอบรู้ในเชิงสหวิทยาการ เพราะสภาพสังคมอนาคตจะเชื่อมโยงเป็นเครือข่ายและซับซ้อนมากขึ้นจากการเปิดการค้าเสรี การเชื่อมโยงข้อมูลข่าวสารผ่านระบบสารสนเทศส่งผลกระทบต่อกันได้ง่าย

4. มิติทางด้านทักษะความสามารถ การเปลี่ยนแปลงของกระแสโลกาภิวัตน์ที่รวดเร็ว สังคมจะเป็นสังคมแห่งความรู้การแข่งขันที่ทวีความรุนแรงมากขึ้น การไหลบ่าของวัฒนธรรมข้ามชาติ และความซับซ้อนของปัญหาสังคมจะมีมากขึ้น จะเกิดวิกฤต คุณธรรมจริยธรรม การเปลี่ยนแปลงที่รวดเร็วเหล่านี้จะเกิดขึ้นในอนาคต ทำให้คนไทยต้องมีทักษะทางด้านความคิด กล่าวคือ สามารถคิดวิเคราะห์ คิดสังเคราะห์ คิดแบบบูรณาการ คิดเชิงวิพากษ์ คิดเปรียบเทียบ คิดบูรณา การคิดเชิงกลยุทธ์ คิดเชิงอนาคต คิดสร้างสรรค์ เพื่อสามารถจะเผชิญกับปัญหาและดำเนินกิจกรรมต่าง ๆ ในยุคอนาคตได้อย่างเท่าทัน นอกจากนี้คนไทยยังต้องมีทักษะการสื่อสาร การฟัง พูด อ่าน เขียน ทั้งนี้เพราะสังคมในอนาคตจะพบกับการแข่งขันที่รุนแรง และเป็นเครือข่าย บุคคลจำเป็นต้องมีเพื่อดำเนินชีวิตในสังคมอย่างมีความสุข และเกิดประโยชน์ต่อกันและกันในสังคม และต้องการทักษะทางด้านวิชาชีพ ทักษะการทำงานร่วมกับผู้อื่น ฯลฯ

5. มิติด้านลักษณะชีวิต หมายถึงสิ่งที่สะท้อนความเป็นมนุษย์ด้านต่าง ๆ ตั้งแต่สิ่งที่อยู่ภายในและสิ่งที่แสดงออกมาภายนอกเป็นพฤติกรรม ลักษณะชีวิตของคนไทยที่พึงประสงค์ควรมีดังนี้ ชยัน อดทนและทุ่มเททำงานหนัก เพราะสภาพของการแข่งขัน การแก่งแย่งกันจะมีความรุนแรงมากขึ้น การพัฒนาประเทศจำเป็นต้องอาศัยคนที่ชยัน อดทน และทุ่มเททำงานหนัก นอกนั้นต้องเป็นผู้มีระเบียบวินัยสามารถควบคุมตนเองได้เป็นอย่างดี ไม่ปล่อยใจทำอะไรตามใจ ไร้ระเบียบวินัย ซึ่งจะส่งผลต่อประสิทธิภาพการทำงานในอนาคต ความซื่อสัตย์เป็นอีกประการหนึ่งที่คนไทยในอนาคตต้องมี เพราะกระแสการค้าที่เปิดกว้างทำให้ประเทศต้องยอมรับกติกาสากลต่าง ๆ โดยเน้นความซื่อสัตย์ รักการเรียนรู้ตลอดชีวิต รักสิทธิและหน้าที่ของตนที่ควรมีต่อสังคม มีจิตสำนึกสาธารณะ รู้จักประหยัดและอดออม เป็นต้น

ภาพอนาคตคุณลักษณะภายใต้ปัจจัยของการเปลี่ยนแปลงยุคของกระแสโลกาภิวัตน์และการแข่งขันในโลกการค้าเสรี ทำให้ลักษณะของบุคคลที่พึงประสงค์ที่ประกอบด้วยมิติ

ทางด้านร่างกาย กล่าวคือ คนไทยต้องมีขนาดที่สมบูรณ์ มีพัฒนาการที่สมวัย มีจิตใจที่รู้จักตนเอง เข้าใจผู้อื่น เข้าใจสภาพการเปลี่ยนแปลงและสภาพแวดล้อม มีความรู้ที่เป็นสหวิทยาการ รวมทั้งทักษะทางการจัดการ ภาษา คอมพิวเตอร์ มีมิติทางด้านลักษณะชีวิตที่มีความขยันอดทน ทุ่มเท ทำงานหนัก มีระเบียบวินัย ทั้งหมดนี้เพื่อให้คนไทยในอนาคตสามารถที่จะเผชิญกับการเปลี่ยนแปลงที่รุนแรงได้และนำพาประเทศสู่การพัฒนา

ขจรศักดิ์ ศิริมัย (2554, สื่อออนไลน์) กล่าวถึงคุณลักษณะบุคคลว่าเป็นคุณลักษณะพื้นฐาน ที่แสดงให้เห็นถึงแนวทางการกระทำ พฤติกรรม หรือการคิด โดยคุณลักษณะพื้นฐานเหล่านี้จะแผ่ขยายไปยังสถานการณ์อื่น และคงทนอยู่ภายในตัวบุคคล หรือกล่าวอย่างสั้น ๆ ก็คือ “บุคคลต้องมีคุณลักษณะอย่างไรบ้าง” คุณลักษณะพื้นฐานประกอบด้วยสิ่งต่างๆ ดังนี้

1. แรงจูงใจ (Motive) เป็นสิ่งที่คุณคิดถึงหรือมีความต้องการ แรงจูงใจจะผลักดันหรือแรงขับให้บุคคลกระทำพฤติกรรม หรือจะเป็นตัวกำหนดทิศทาง หรืออาจเป็นทางเลือกในการกระทำ พฤติกรรมเพื่อตอบสนองต่อเป้าหมาย หรือหนีจากสิ่งใดสิ่งหนึ่งที่พึงปรารถนา เช่น เมื่อบุคคลตั้งเป้าหมายที่ท้าทายจะทำให้เขามีความรับผิดชอบ มีความกระตือรือร้นและมุ่งมั่นทำงานให้ประสบความสำเร็จและจะใช้เป็นข้อมูลย้อนกลับเพื่อทำงานให้ดียิ่ง ๆ ขึ้นไป

2. อุปนิสัย (Trait) เป็นคุณลักษณะทางกายภาพจะแสดงออกมาเพื่อตอบสนองต่อข้อมูลหรือสถานการณ์ต่าง ๆ อย่างสม่ำเสมอ อุปนิสัยเป็นสิ่งที่เกิดขึ้นจากการศึกษา การอบรมเลี้ยงดู ประสบการณ์และการเรียนรู้ของบุคคล สมรรถนะด้านอุปนิสัย เช่น การควบคุมอารมณ์ภายใต้สภาวะความกดดัน ความคิดริเริ่ม เป็นต้น

3. อัตมโนทัศน์ (Self-Concept) เป็นความคิดเห็นที่เกี่ยวกับตนเองหรือเป็นทัศนคติ (Attitude) ค่านิยม (Value) จินตภาพส่วนบุคคล (Self-Image) เป็นต้น

4. บทบาททางสังคม (Social Role) หมายถึง สิ่งที่คุณต้องการสื่อให้ผู้อื่นในสังคมเห็นว่าตัวเขามีบทบาทต่อสังคมอย่างไร เช่น การเป็นผู้นำที่มั่งคั่ง ความมีจริยธรรม

5. ความรู้ (Knowledge) หมายถึง ข้อมูล ความรู้ ความเข้าใจในหลักการ แนวคิดต่าง ๆ ที่บุคคลจำเป็นต้องมีในสาขาวิชาที่ตนนั้น คือ “บุคคลต้องมีความรู้อะไรบ้าง” เช่น เจ้าหน้าที่บุคคลต้องมีความรู้เกี่ยวกับหลักการบริหารทรัพยากรบุคคล เกี่ยวกับกฎหมายแรงงาน เป็นต้น

6. ทักษะ (Skill) หมายถึง ความสามารถ ความชำนาญ ความคล่องแคล่วในการปฏิบัติงาน ทั้งด้านการใช้ยวดยวะส่วนใดส่วนหนึ่งของร่างกาย หรือเป็นการใช้สมองเพื่อคิดสิ่งต่าง ๆ หรืออาจกล่าวสั้น ๆ ก็คือ “บุคคลต้องทำอะไรได้บ้าง เช่น อายุรแพทย์ต้องเชี่ยวชาญการตรวจวินิจฉัย เป็นต้น ประเภทของคุณลักษณะ จึงสามารถนำไปใช้การวางแผนและประยุกต์ในการบริหารบุคคล โฟคาส ไกรสิทธิ์ (2542, หน้า 20-21) ได้นำเสนอบทความเกี่ยวกับคุณลักษณะของคนไทย

ที่การศึกษาและต้องพัฒนาขึ้นมาว่าควรมีลักษณะ ดังนี้

1. มีความรู้ความสามารถทักษะและทัศนคติที่ดีต่อการทำงาน เพราะการทำงานนำไปสู่ความสำเร็จ ผู้ที่ไม่ทำงานนอกจากไม่สามารถเลี้ยงดูตนเองได้แล้ว ยังเป็นภาระกับบุคคลอื่นและสังคม ซึ่งพบว่าศึกษาไทยจะเน้นเรื่องความรู้ แต่ค่อนข้างละเลยด้านทักษะและทัศนคติ

2. มีวินัย คนไทยส่วนใหญ่ ค่อนข้างจะขาดวินัยในเกือบทุกเรื่อง แต่สังคมสมัยใหม่ โดยเฉพาะสังคมอุตสาหกรรมและสังคมสารสนเทศ ต้องการคนที่มีวินัยอย่างมาก จึงจำเป็นอย่างยิ่งที่จะต้องเน้นเรื่องการสร้างวินัยในหมู่คนไทย

3. ความซื่อสัตย์สุจริต เป็นเรื่องที่สงสัยกันมานาน สื่อมวลชนไทยและต่างประเทศ กล่าวถึงความไม่ซื่อสัตย์ของคนไทยบ่อย ๆ เมื่อใดที่องค์กรระหว่างประเทศประเมินความซื่อสัตย์ ประเทศที่ได้คะแนนเกือบต่ำสุด พบว่าความไม่ซื่อสัตย์ปรากฏให้เห็นในทุกวงการ ไม่ว่าจะเป็นนักการเมือง ข้าราชการ นักธุรกิจ สื่อมวลชน ครู อาจารย์ ไม่เว้นแม้แต่วงการพระสงฆ์

4. ความประหยัด คนไทยส่วนใหญ่ ค่อนข้างฟุ่มเฟือยในการใช้สอย จะมีผลกระทบโดยตรงต่อการลงทุน เพราะการประหยัดจะช่วยแก้ปัญหาเศรษฐกิจให้กับตนเองและแก้ปัญหาสังคมรอบตัวได้ดี

5. ความพากเพียร คนไทยส่วนใหญ่ชอบทำงานที่ สนุก สะดวก สบาย และไม่ค่อยจริงจังกับการทำงาน โดยเฉพาะงานที่ยากและซับซ้อน การมีความพากเพียรจึงมีความจำเป็นอย่างมากต่อการทำงานในปัจจุบัน

6. ความสามารถในการทำงานเป็นกลุ่ม การทำงานในอนาคต จะเป็นงานที่ยากและซับซ้อนมากขึ้น ซึ่งการทำงานให้สำเร็จจะต้องร่วมมือกัน แต่คนไทยไม่ชอบทำงานเป็นกลุ่มที่มีเป้าหมายร่วมกัน เห็นได้จากความล้มเหลวของพรรคการเมืองและกิจการ

7. ความสามารถในการแข่งขัน อนาคตมีการแข่งขันมากขึ้น ไม่ว่าจะชอบหรือไม่ชอบก็ตาม หากไม่ยอมแข่งขันจะตกอยู่ในกลุ่มที่ล่าช้า ฉะนั้นการศึกษาสามารถสร้างคนไทยให้เป็นผู้ที่มีความสามารถในการแข่งขันโดยใช้คุณธรรมและสารสนเทศเป็นองค์ประกอบสำคัญ

8. รู้จักวิเคราะห์มีเหตุผล สารสนเทศในปัจจุบันและอนาคต จำเป็นอย่างยิ่งที่คนไทยจะต้องรู้จักวิเคราะห์ รู้เลือกที่จะรับ มิฉะนั้นจะจมอยู่ในกระแสสารสนเทศ

9. การนับถือตน คุณลักษณะนี้ทำให้เกิดความเชื่อมั่นในตนเอง รู้จักช่วยตนเอง แก้ปัญหาด้วยตนเองก่อนขอความช่วยเหลือจากคนอื่น มีศักดิ์ศรีและไม่เป็นภาระกับคนอื่น

10. การมีน้ำใจ คุณลักษณะข้อนี้มีมานานในสังคมไทย แต่ปัจจุบันค่อนข้างจะหายไป เพราะสังคมเปลี่ยนไป จึงจำเป็นต้องสร้างลักษณะนี้ขึ้นมาใหม่ เพื่อลดความรุนแรงของวัตถุนิยม

สำนักงานคณะกรรมการข้าราชการพลเรือน (2548, สื่อออนไลน์) จัดสัมมนาเรื่อง

คุณลักษณะที่มีอยู่ในตัวบุคคลว่า ประกอบด้วยความสามารถต่าง ๆ กัน คือ ความรู้ ทักษะและพฤติกรรม หรือคุณลักษณะส่วนบุคคลที่จำเป็นต่อการทำงานให้ประสบผลสำเร็จสูงกว่ามาตรฐานทั่วไป มีองค์ประกอบ 3 ประการสำคัญดังนี้ คือ

1. ความรู้ หมายถึง ความรู้ของบุคคลได้เรียนรู้มา ข้อมูลข่าวสาร ความเข้าใจของบุคคลที่มีต่อสิ่งต่าง ๆ ทั้งในด้านทั่วไปและเฉพาะเจาะจง สามารถนำความรู้นั้นมาใช้ประโยชน์ในการปฏิบัติงาน หรือเป็นสิ่งที่องค์การต้องการให้รู้ เช่น ความรู้ความเข้าใจในกฎหมาย ความรู้ด้านการให้บริการลูกค้า ความรู้ด้านผลิตภัณฑ์สินค้า ความรู้ด้านการวิเคราะห์ทางการเงิน ฯลฯ

2. ทักษะ หมายถึง ทักษะในเชิงพฤติกรรมที่แสดงออกถึงความชำนาญในด้านนั้น ๆ ซึ่งเป็นสิ่งที่องค์การต้องการให้ “ทำได้” และอาจเป็นสิ่งที่ต้องผ่านการเรียนรู้และฝึกฝนจนเกิดเป็นความชำนาญในการใช้งาน เช่น ทักษะในการใช้คอมพิวเตอร์ ทักษะในการสื่อสาร ทักษะการคิดวิเคราะห์ ทักษะการสร้างมนุษยสัมพันธ์ ทักษะด้านบริหารจัดการ ฯลฯ

3. พฤติกรรมที่พึงปรารถนา (Attributes) หมายถึง คุณลักษณะส่วนตัวของบุคคลเกี่ยวข้องกับการทำงาน หรือเป็นสิ่งที่องค์การต้องการให้ “เป็น” สิ่งเหล่านี้จะอยู่ลึกกลงไปในจิตใจ (เปรียบได้กับส่วนของก้อนน้ำแข็งที่ปรากฏในระดับใต้น้ำ ซึ่งสังเกตได้ยาก) ต้องปลูกฝัง ซึ่งสร้างและพัฒนายากกว่าความรู้และทักษะ แต่ถ้าหากมีอยู่แล้วในตนเองก็จะเป็นพลังผลักดันให้คนมีพฤติกรรมที่องค์การต้องการได้ ประกอบด้วย

3.1 บทบาทที่แสดงออกต่อสังคม หมายถึง การแสดงพฤติกรรมส่วนตัวของบุคคลเป็นผลมาจากปัจจัยทางสังคมที่เป็นตัวกำหนด เช่น การแสดงตนเป็นผู้นำหรือผู้เชี่ยวชาญต่อคนหรือกลุ่ม มีความใฝ่รู้ ชื่อสัตย์ จงรักภักดี (Reputation) ปรับตัว มั่นใจในตนเอง การควบคุมตนเอง ตระหนักต่อตนเองและอดทนต่อแรงกดดัน

3.2 ภาพลักษณ์ของตนเอง (Self-Image) หมายถึง ความรู้สึก เจตคติของบุคคลมีต่อตนเอง รวมทั้งค่านิยมที่บุคคลยึดถือ เช่น มีภาวะผู้นำ กล้าแสดงออก เป็นต้น

3.3 ลักษณะนิสัย อุปนิสัย (Trait) หมายถึง รูปแบบของพฤติกรรมที่เป็นลักษณะเฉพาะของบุคคล หรือการกระทำในรูปแบบหรือลักษณะต่าง ๆ อย่างต่อเนื่องจนเป็นแบบแผนเฉพาะของบุคคลนั้น เช่น เอื้อเฟื้อเผื่อแผ่ ก้าวร้าว เห็นแก่ตัว ความใส่ใจในรายละเอียด เป็นต้น

3.4 แรงจูงใจ (Motive = what drives us) หมายถึง สิ่งที่เป็นแรงขับให้บุคคลแสดงพฤติกรรมเพื่อจุดมุ่งหมายต่าง ๆ ประกอบด้วย แรงจูงใจมุ่งผลสัมฤทธิ์ (Achievement Motive) แรงจูงใจมุ่งสัมพันธ์ภาพกับผู้อื่น (Affiliation Motive) และแรงจูงใจมุ่งอำนาจ (Power Motive)

จากคุณลักษณะของบุคคลที่กล่าวมาข้างต้นนั้น สรุปได้ว่า คุณลักษณะที่พึงประสงค์ของบุคคลต้องมีลักษณะตามที่สังคมและตลาดแรงงานต้องการในเรื่องของความรู้ ทักษะ

ตลอดจนพฤติกรรมที่แสดงออกถึงคุณลักษณะ บุคลิกอุปนิสัย เพื่อให้เกิดการเชื่อมั่นในตนเอง สามารถทำงานร่วมกับบุคคลอื่นได้ สามารถแก้ปัญหาและตัดสินใจในสถานการณ์ที่เกิดขึ้นได้อย่างมีประสิทธิภาพ ซึ่งคุณลักษณะของบุคคลสามารถที่จะพัฒนาเพื่อเพิ่มศักยภาพตนเองได้

แนวคิด รูปแบบและวิธีการในพัฒนาคุณลักษณะของบุคคล

มีนักวิชาการหลายท่านให้ความหมาย ความสำคัญและแนวคิด รูปแบบและวิธีการ เกี่ยวกับการพัฒนาคุณลักษณะของบุคคล ดังนี้

1. ความหมายของการพัฒนาคุณลักษณะของบุคคล

สุวรรณ เทพจิต (2552, หน้า 73) กล่าวว่า การพัฒนาคุณลักษณะเป็นคำที่แปลมาจากภาษาอังกฤษว่า Character Development มีความหมายคล้ายคลึงกับคำว่า Moral Development หรือ Virtue Development ซึ่งมีสาระสำคัญที่เกี่ยวข้องกับ การสร้างเสริมแบบแผนทางพฤติกรรมที่แสดงถึงความดีหรือลักษณะประจำบุคคล เช่น ความซื่อสัตย์ ความอดทนความซื่อสัตย์ มีผลงานทางวิชาการของนักวิชาการด้านทรัพยากรมนุษย์ แสดงข้อมูลให้เห็นอย่างชัดเจนว่าคุณลักษณะประจำของบุคคลเป็นปัจจัยที่ช่วยในการส่งเสริมให้ “บุคคล” ประสบความสำเร็จในหน้าที่

การพัฒนาคุณลักษณะที่พบเห็นได้ในสังคม สถานการณ์สมมติที่แสดงให้เห็นถึงวิธีการ (ส่วนหนึ่ง) ที่เรียกว่า “การพัฒนาคุณลักษณะ” ซึ่งได้รับการยอมรับและถูกนำมาประยุกต์ใช้ในสังคมไทย เห็นได้จาก พระราชบัญญัติการศึกษาแห่งชาติ พ.ศ. 2542 กำหนดสาระสำคัญที่เกี่ยวข้องกับคุณลักษณะคนไทยที่พึงประสงค์ และสถาบันการศึกษาได้นำไปเป็นแนวปฏิบัติโดยการกำหนดคุณลักษณะผู้เรียนหรือบัณฑิตที่พึงประสงค์เพื่อเป็นแนวทางสำหรับหลักสูตรต่าง ๆ ของสถาบันการศึกษาในการจัดการเรียนการสอน การดำเนินการดังกล่าวจะเป็นรูปแบบการพัฒนาคุณลักษณะระดับมหภาค ขณะเดียวกันองค์การภาครัฐและเอกชนได้นำแนวคิดการพัฒนาคุณลักษณะไปประยุกต์ ใช้กับการดำเนินงานขององค์การ ซึ่งเห็นได้จากการนำระบบสมรรถนะ (Competencies based management) มาใช้ในการบริหารและพัฒนาทรัพยากรมนุษย์ โดยหนึ่งในสี่องค์ประกอบของสมรรถนะของบุคคล คือ Other Character หรือ คุณลักษณะอื่น ๆ ดังนั้นองค์การใดก็ตามที่ดำเนินบริหารจัดการด้วยระบบสมรรถนะจึงต้องมีการกำหนดคุณลักษณะที่พึงประสงค์ของบุคลากรเพื่อให้เป็นเกณฑ์สำหรับการประเมินเพื่อคัดเลือกหรือกำหนดแผนการพัฒนาบุคลากรหรือการตัดสินใจกับการเลื่อนขั้นเลื่อนตำแหน่ง ซึ่งถือเป็นตัวอย่างของการนำแนวคิดการพัฒนาคุณลักษณะไปประยุกต์ใช้ในระดับจุลภาค

นิสดารก์ เวชยานนท์ (2550 หน้า 2) ให้ความหมายของการพัฒนาคุณลักษณะบุคคล

หมายถึง การนำกิจกรรมที่มีการกำหนดและวางรูปแบบอย่างมีระบบมาใช้ เพื่อเพิ่มพูนความรู้ ทักษะ ความสามารถ และปรับปรุงพฤติกรรมของของบุคคลให้ดีขึ้น

แนดเลอร์ (Nadler, 1980, p. 4) อธิบายเกี่ยวกับการพัฒนาบุคคล หรือทรัพยากรมนุษย์ ว่าเป็นการจัดดำเนินการให้พนักงานได้รับประสบการณ์ และการเรียนรู้ช่วงระยะเวลาหนึ่ง ที่นำมา ซึ่งการปรับปรุงความสามารถในการทำงาน และส่งเสริมความก้าวหน้าของพนักงาน การพัฒนา ทรัพยากรมนุษย์ตามแนวคิดของแนดเลอร์ ไม่ได้หมายถึงเฉพาะการฝึกอบรม (training) เท่านั้น แต่ อาจมีจุดกำเนิดที่มาจาก การฝึกอบรมการพัฒนาทรัพยากรมนุษย์ อันเป็นประสบการณ์ ก่อให้เกิดการเรียนรู้ที่นายจ้างจัดให้แก่ลูกจ้างหรือเป็นกระบวนการของกลุ่มกิจกรรมที่ปฏิบัติ จัดทำในช่วงเวลาที่กำหนด เพื่อให้เกิดผลในการเปลี่ยนแปลงพฤติกรรม การพัฒนาทรัพยากร มนุษย์ในความหมายของแนดเลอร์ ยังหมายถึง การเรียนรู้จากประสบการณ์ (learning experience) เกิดจากการจัดขึ้นในช่วงเวลาที่กำหนด เฉพาะเจาะจง ได้รับการออกแบบที่นำไปสู่ความเป็นไปได้ ของการเปลี่ยนแปลงพฤติกรรม

พรชัย เจตมาน (2556, หน้า 1) กล่าวว่า การพัฒนาบุคคล หรือการพัฒนาและ ฝึกอบรมทรัพยากรมนุษย์ คือ กระบวนการพัฒนาและส่งเสริมบุคคลากรให้มีความรู้ ความสามารถ มีความเข้าใจและมีทักษะการปฏิบัติงาน ตลอดจนมีทัศนคติและพฤติกรรมที่ดีเพื่อให้มีประสิทธิภาพ ในการทำงานที่ดีขึ้นทั้งในปัจจุบันและอนาคต

สรุปได้ว่าการพัฒนาคุณลักษณะของบุคคล หมายถึง การเสริมสร้างพฤติกรรม ความรู้ ทักษะและความสามารถของบุคคลให้ประสบความสำเร็จตามต้องการขององค์กรและ สังคมอย่างมีแบบแผนที่เป็นรูปธรรม

2. ความสำคัญของการพัฒนาคุณลักษณะ

การพัฒนาคุณลักษณะของบุคคลมีความสำคัญดังนี้

อรุณี กาญจนสุวรรณ (2532, หน้า 124 อ้างอิงใน จนิสา ช่วยสมบูรณ์, 2556, หน้า 47) กล่าวถึงความสำคัญของการพัฒนาคุณลักษณะบุคคลว่าโลกปัจจุบันและอนาคต ทรัพยากรมนุษย์ จะเป็นต้นทุนที่สำคัญที่สุดและเป็นต้นทุนที่แท้จริงเพราะมนุษย์ที่มีความรู้และเทคโนโลยีจะเป็น ฐานสำคัญและข้อได้เปรียบในการผลิต ด้วยเหตุที่สภาพแวดล้อมในปัจจุบันได้เปลี่ยนแปลงไป อย่างมากและรวดเร็ว ต้องเผชิญกับอัตราเร่งของการเปลี่ยนแปลงทางเทคโนโลยี การคิดค้นสิ่งใหม่ ตลอดจนแบบแผนชีวิตของผู้บริโภคและประชาชน องค์กรจะต้องสามารถปรับเปลี่ยนและค้นหา วิธีการใหม่ เพื่อเผชิญกับแรงผลักดันของการเปลี่ยนแปลงเหล่านี้

การพัฒนาการที่ดีต้องมีสมรรถภาพทางกายสมบูรณ์มีสุขนิสัยที่ดีมีมนุษยสัมพันธ์ อันดีมีความเป็นประชาธิปไตย มีความรู้ ทักษะทางเทคนิค สามารถใช้เครื่องมือและเทคโนโลยี

ได้อย่างคล่องแคล่ว ที่สำคัญต้องมีความสามารถในการปรับตัวได้อย่างผสมผสานในลักษณะต่างขั้วมิติต่าง ๆ มีความสมบูรณ์พร้อมทั้งด้านร่างกาย จิตใจ ปัญญา อารมณ์ สังคม และทักษะ ตลอดจนพฤติกรรมที่แสดงออกต้องสามารถเป็นแบบอย่างที่ดีแก่ผู้อื่นได้ บุคคลล้วนต้องการเป็นมนุษย์ที่สมบูรณ์ อย่างน้อยต้องการใช้ชีวิตที่เป็นสุข สามารถพัฒนาตนเองได้และเท่าทันต่อการเปลี่ยนแปลงในสังคมโลก การพัฒนาตนเองจึงมีความสำคัญ ดังนี้

1. ความสำคัญต่อตนเองจำแนกได้ ดังนี้

1.1 เป็นการเตรียมตนให้พร้อมในด้านต่าง ๆ เพื่อรองรับกับสถานการณ์ที่เกิดขึ้นด้วยความรู้สึกที่ดีต่อตนเอง

1.2 เป็นการปรับปรุงสิ่งที่บกพร่อง และพัฒนาพฤติกรรมให้เหมาะสม กำจัดคุณลักษณะที่ไม่ต้องการออกจากตัวเอง และเสริมสร้างคุณลักษณะที่สังคมต้องการ

1.3 เป็นการวางแนวทางให้ตนเองสามารถพัฒนาไปสู่เป้าหมายได้อย่างมั่นใจ

1.4 ส่งเสริมความรู้สึกรักในคุณค่าแห่งตนเองให้สูงขึ้น มีความเข้าใจตนเองสามารถทำหน้าที่ตามบทบาทของตนเองได้เต็มศักยภาพ

2. ความสำคัญต่อบุคคลอื่น เนื่องจากบุคคลย่อมต้องเกี่ยวข้องกับสัมพันธกัน การพัฒนาในบุคคลหนึ่งย่อมส่งผลต่อบุคคลอื่นด้วย การปรับปรุงและพัฒนาตนเอง จึงเป็นการเตรียมตนเองให้เป็นสิ่งแวดล้อมที่ดีของผู้อื่น ทั้งบุคคลในครอบครัวและเพื่อนในที่ทำงาน สามารถเป็นตัวช่วยหรือเป็นที่อ้างอิงในการพัฒนาในคนอื่นต่อไป เป็นประโยชน์ร่วมกันทั้งชีวิตส่วนตัวและการทำงาน และการอยู่ร่วมกันอย่างมีความสุข ส่งผลให้ชุมชนมีความเข้มแข็งและพัฒนาอย่างต่อเนื่อง

3. ความสำคัญต่อสังคมโดยรวม งานในแต่ละหน่วยงานในสังคมต้องมีความรับผิดชอบ ล้วนต้องอาศัยทรัพยากรบุคคลเป็นผู้ปฏิบัติงาน การที่ผู้ปฏิบัติงานแต่ละคนได้พัฒนาและปรับปรุงตนเองให้ทันต่อพัฒนาการของรูปแบบการทำงานหรือเทคโนโลยีการพัฒนาเทคนิควิธี และทักษะใหม่ ๆ ที่จำเป็นต่อการเพิ่มประสิทธิภาพการทำงาน ทำให้หน่วยงานสามารถแข่งขันเชิงคุณภาพและประสิทธิภาพกับสังคมอื่นได้ ส่งผลให้เกิดความมั่นคงทางเศรษฐกิจ และบรรลุผลการพัฒนาบุคลากร ผู้เกี่ยวข้องต้องวางแผนการจัดกิจกรรม เช่น การปฐมนิเทศและการสอนงาน

พรชัย เจตมาต (2556, หน้า 1) กล่าวว่า การพัฒนาบุคคลเป็นขั้นตอนที่สำคัญที่สุดขั้นตอนหนึ่งในการบริหารการพัฒนาทรัพยากร มีผลอย่างมากต่อความสำเร็จขององค์กรสมัยใหม่ ซึ่งมีแนวโน้มในการเปลี่ยนแปลงทางเทคโนโลยีขั้นสูง และมีแนวโน้มที่จะเป็นองค์กรขนาดใหญ่ การดำเนินการพัฒนาทรัพยากรมนุษย์ในองค์กรของทางปฏิบัตินั้น ควรจะเริ่มตั้งแต่เมื่อพนักงานเริ่มเข้ามาทำงาน โดยการปฐมนิเทศ (Orientation) และจะต้องดำเนินการพัฒนาต่อไปตลอดเวลาที่เขายังคงทำงานอยู่ในองค์กร

สรุปได้ว่า การพัฒนาคุณลักษณะของบุคคลเป็นการเพิ่มคุณค่าในการพัฒนาตนเอง เพื่อให้มีความพร้อมที่จะปรับเปลี่ยนพฤติกรรมเพื่อการเสริมสร้างความรู้ ทักษะ และบุคลิกภาพ และลักษณะนิสัยให้ตนเอง พร้อมกับส่งเสริมความรู้สึกในคุณค่าแห่งตนเองเพื่อที่จะสามารถพัฒนาตนเองไปสู่เป้าหมายได้อย่างมั่นใจและทำหน้าที่ตามบทบาทของตนเองได้เต็มศักยภาพ

3. แนวคิด รูปแบบและวิธีการในการพัฒนาคุณลักษณะของบุคคล

แนวคิด รูปแบบและวิธีการในการพัฒนาบุคคลมีดังนี้

จนิสา ช่วยสมบูรณ์ (2556, หน้า 49) เสนอวิธีการพัฒนาคุณลักษณะบุคคลากร ดังนี้

1. วิธีศึกษางานไปพร้อม ๆ กับการปฏิบัติงาน เป็นการสอนงานโดยให้ปฏิบัติงานจริง และจะจัดทำเป็นรายงานบุคคลหรือกลุ่มก็ได้ เป็นวิธีที่ง่ายและสะดวก
2. วิธีปฐมนิเทศ เพื่อให้ทราบถึงการจัดระบบองค์กร และสถานที่
3. วิธีการเป็นลูกมือหรือผู้ช่วย วิธีนี้ใช้ในวงการช่างเทคนิค ให้ผู้เข้ามาใหม่เป็นลูกมือช่วยเหลือผู้ที่อยู่เดิม เป็นการเรียนรู้งานไปในตัวเอง
4. วิธีฝึกงานต่อจากการศึกษาภาคทฤษฎี
5. วิธีการให้ไปศึกษาในสถานศึกษาบางแห่งนอกเวลาทำงานหรือใช้เวลาทำงานบางส่วนไปรับการ studia เพื่อเพิ่มพูนความรู้
6. วิธีการศึกษาใหม่หรือไปศึกษาเพิ่มเติม วิธีนี้จะเพิ่มคุณวุฒิให้ผู้ปฏิบัติงานมีความรู้เพิ่มมากขึ้น เพราะวิชาการต่าง ๆ ย่อมเปลี่ยนแปลงอยู่เสมอ
7. การแสดงนิทรรศการทางวิชาการ เป็นการจัดการเกี่ยวกับนิทรรศการการแสดง ความเจริญก้าวหน้าทางวิชาการในแต่ละสาขา
8. การศึกษาและดูงานทั้งในประเทศและต่างประเทศในสาขาวิชาที่ต้องการ
9. การฝึกอบรมเป็นกระบวนการเพื่อเพิ่มพูนความรู้ ความชำนาญและประสบการณ์ ให้บุคลากร

สุวรรณ เทพจิต (2552, หน้า 74) ได้ศึกษาและสรุปองค์ความรู้เกี่ยวกับการพัฒนาคุณลักษณะว่าสามารถดำเนินการได้ 3 แนวทาง คือ

1. แนวทางทางปัญญา (Cognitive Approach) เป็นวิธีการพัฒนาความรู้ ความเข้าใจ หรือการพัฒนาสติปัญญาให้บุคคลเข้าใจคุณธรรมในระดับรูปธรรมไปจนถึงระดับนามธรรม ตามความเชื่อว่า “ปัญญาคือรากฐานของคุณธรรม”
2. แนวทางอบรมสั่งสอน (Indoctrinate Approach) เป็นวิธีการกำหนดเกี่ยวกับคุณธรรมที่พึงประสงค์ของกลุ่มหรือสังคมไว้ล่วงหน้าว่าสิ่งใด “ดี” หรือ “ไม่ดี” แล้วดำเนินการอบรมสั่งสอน
3. แนวทางการปลุกฝังความรู้สึกหรือค่านิยม (Romantic Approach) เป็นวิธีการกระตุ้น

ให้บุคคลสามารถวิเคราะห์คุณค่าจากการกระทำที่ดั่งามด้วยตนเอง เมื่อเกิดความกระจ่างในคุณค่าของคุณธรรมเหล่านั้นแล้ว บุคคลก็จะปฏิบัติเองโดยไม่มีกำบังคับ

จากปรากฏการณ์ที่เกิดขึ้นในสังคมไทยพบว่า “การพัฒนาคุณลักษณะ” มีลักษณะตามแนวทางที่ 2 หรือแนวทางอบรมสั่งสอน (Indoctrinate Approach) การนำเสนอรายละเอียดเกี่ยวกับการพัฒนาคุณลักษณะนอกเหนือจากการกำหนดแบบแผนพฤติกรรมแล้วจะต้องเสริมสร้างให้บุคคลมีความรู้เชิงจริยธรรม ความรู้สึกเชิงจริยธรรม รวมทั้งระดับความรู้และความรู้สึกเป็นเหตุผลที่อยู่เบื้องหลังแรงจูงใจในการเลือกที่จะกระทำพฤติกรรมอย่างใดอย่างหนึ่ง ดังนั้นการมีความรู้และความรู้สึกเชิงจริยธรรมของบุคคลต่างกันอาจจะส่งผลให้บุคคลตัดสินใจแสดงพฤติกรรมที่สะท้อนเป็นคุณลักษณะที่ต่างกัน

สปาร์คและฮอรัลส์เลย์ (Sparks and Horsley (1989, p. 40) เสนอรูปแบบของการพัฒนาคุณลักษณะของบุคคล ดังนี้

1. รูปแบบการฝึกอบรม (Training model) เป็นรูปแบบที่ใช้กันมาจนถือเป็นปกติที่ทุกคนต่างมีประสบการณ์ ซึ่งการฝึกอบรมนี้อาจเป็นเรื่องการนำเสนอ การอภิปราย การประชุมเชิงปฏิบัติการ การสัมมนา การสาธิต บทบาทสมมุติ การจำลองสถานการณ์ เป็นต้น

2. รูปแบบการสังเกตหรือการประเมิน (Observation/Assessment model) อาจเป็นการสังเกตคนอื่น หรือคนอื่นสังเกตตัวเรา อาจเป็นรายเดี่ยวหรือกลุ่ม เพื่อให้ได้ผลที่สะท้อนกลับเกี่ยวกับการปฏิบัติงาน ตัวอย่างเทคนิคที่ใช้ อาจเป็น peer coaching หรือ clinical supervision

3. รูปแบบการมีส่วนร่วมเกี่ยวข้องในกระบวนการพัฒนาหรือการปรับปรุง (Involvement in a development/improvement process model) เพราะการพัฒนาหรือปรับปรุงในเรื่องใดเรื่องหนึ่งจำเป็นต้องอาศัยความรู้ใหม่ ทักษะใหม่จะทำให้ผู้ที่ให้เข้ามามีส่วนร่วมนั้น ต้องมีการศึกษาหาความรู้และพัฒนาทักษะเพิ่มเติม มีโอกาสในการทำงานร่วมกัน การแลกเปลี่ยนความคิดเห็น ตลอดจนมีการตัดสินใจร่วม และผลจากการมีส่วนร่วมนั้น จะทำให้เกิดความรู้สึกการมีส่วนร่วมเป็นเจ้าของ และการมีพันธะผูกพันต่อการนำไปปฏิบัติให้บรรลุผล ซึ่งจะก่อประโยชน์ต่อการพัฒนาหรือปรับปรุงในเรื่องนั้น ๆ ด้วย

4. รูปแบบการศึกษาเป็นกลุ่ม (Study groups model) ในกรณีที่ต้องการหาทางแก้ปัญหาหลักร่วมกันจากทุกคนทุกฝ่าย โดยหากปัญหาหลักนั้นสามารถแยกย่อยเป็นหลายประเด็น ก็แบ่งออกเป็นกลุ่ม ๆ อาจจะมีกลุ่ม ละ 4-6 ราย เพื่อศึกษาวิเคราะห์ประเด็นปัญหาในส่วนของกลุ่มในตอนท้ายเมื่อมีการนำเสนอ และแลกเปลี่ยนผลการศึกษาวิเคราะห์ของแต่ละกลุ่มร่วมกัน ก่อให้เกิดการแลกเปลี่ยนความเห็นและข้อมูล ก่อให้เกิดการเรียนรู้ และก่อให้เกิดเป็นชุมชนแห่งการเรียนรู้ ซึ่งก็ถือว่าการพัฒนาวิชาชีพอีกรูปแบบหนึ่ง

5. รูปแบบการสืบค้นหรือการวิจัยเชิงปฏิบัติการ (Inquiry/Action research model) เป็นความพยายามที่จะแก้ปัญหาหรือหาคำตอบในข้อคำถามที่เกิดขึ้นในการปฏิบัติงาน ซึ่งอาจกระทำได้ทั้งในระดับบุคคล ระดับกลุ่ม หรือระดับโรงเรียน และสามารถกระทำ ได้หลายวิธีการ แต่โดยทั่วไปจะมีขั้นตอนดังนี้ 1) กำหนดหรือเลือกปัญหาหรือคำถามที่สนใจ 2) รวบรวม จัดทำ และแปลความในข้อมูลสารสนเทศที่เกี่ยวข้องกับปัญหานั้น 3) ศึกษาวรรณกรรมและงานวิจัยที่เกี่ยวข้อง 4) กำหนดทางเลือกเพื่อการปฏิบัติ และ 5) ลงมือปฏิบัติและสรุปเป็นเอกสาร

6. รูปแบบการพัฒนาตนเอง (Individually guided activities model) โดยแต่ละบุคคล จะกำหนดจุดมุ่งหมายในการพัฒนาวิชาชีพของตนเอง แล้วเลือกกิจกรรมเพื่อการปฏิบัติที่เชื่อว่า จะช่วยให้บรรลุผลสำเร็จ เป็นรูปแบบที่มีข้อตกลงเบื้องต้นว่า บุคคลสามารถจะตัดสินใจถึงความ ต้องการจำเป็นในการเรียนรู้ของตนเองได้ดีที่สุด สามารถที่จะกำหนดทิศทางและริเริ่มการเรียนรู้ด้วยตนเองได้และมีแรงจูงใจในตนเองได้มากขึ้นจากการที่ได้มีโอกาสได้ริเริ่มและวางแผน ในกิจกรรมการเรียนรู้ด้วยตัวเอง อย่างไรก็ตาม อาจมีจุดอ่อนที่อาจจะขาดการมีส่วนร่วม หรือการแลกเปลี่ยนกับบุคคลอื่น จึงควรออกแบบให้มีการแลกเปลี่ยนเรียนรู้กับบุคคลอื่นด้วย

7. รูปแบบพี่เลี้ยง (Mentoring model) นิยมจับคู่กันระหว่างผู้ที่มีประสบการณ์และ ประสบผลสำเร็จแล้วกับบุคคลที่เริ่มงานใหม่หรือที่มีประสบการณ์น้อยกว่า โดยให้มีการ อภิปรายกันถึงจุดมุ่งหมายในการพัฒนาวิชาชีพ การแลกเปลี่ยนความคิดเห็นและกลยุทธ์ที่จะให้ การปฏิบัติที่มีประสิทธิผล สะท้อนถึงวิธีการที่ใช้อยู่ การสังเกตการณ์ทำงาน และการใช้เทคนิค เพื่อการปรับปรุงแก้ไข

นอร์ทเฮาส์ (Northouse, 2007, p.22) จำแนกรูปแบบการพัฒนาคุณลักษณะของ บุคคลในรูปแบบอื่น โดยแบ่งเป็น 5 รูปแบบ ดังนี้

1. รูปแบบการพัฒนาตนเอง (Individually guided staff development model)
2. รูปแบบการสังเกตหรือการประเมิน (Observation/ assessment model)
3. รูปแบบการให้มีส่วนเกี่ยวข้องในกระบวนการพัฒนาหรือการปรับปรุง (Involvement in a development / improvement process model)

4. รูปแบบการฝึกอบรม (Training model)
5. รูปแบบการสืบค้น (Inquiry model)

เนลเลอร์ (Nadler, 1980, p.88) เสนอวิธีการพัฒนาบุคคล 3 ประการ

1. การฝึกอบรม (Training) เป็นกิจกรรมที่ก่อให้เกิดการเรียนรู้โดยมุ่งเน้นเกี่ยวกับ งานที่ปฏิบัติอยู่ในปัจจุบัน (present job) เป้าหมาย คือ การยกระดับความรู้ ความสามารถ ทักษะ

ของพนักงานในขณะนั้นให้สามารถทำงานในตำแหน่งนั้น ๆ ได้ซึ่งผู้ที่ผ่านการฝึกอบรมไปแล้วสามารถนำความรู้ไปใช้ได้ทันที

2. การให้การศึกษา (Education) เป็นวิธีการพัฒนาทรัพยากรมนุษย์โดยตรงอาจเป็นเพราะในการให้การศึกษาเป็นการเพิ่มพูนความรู้ ทักษะ ทักษะ ทักษะ เสริมสร้างความสามารถในการปรับตัวในทุก ๆ ด้านให้กับบุคคล โดยมุ่งเน้นเกี่ยวกับงานของพนักงานในอนาคต (future job) เพื่อเตรียมพนักงานให้มีความพร้อมที่จะทำงานตามความต้องการขององค์กรในอนาคต

3. การพัฒนา (Development) เป็นกระบวนการปรับปรุงองค์กรให้มีประสิทธิภาพ เป็นกิจกรรมการเรียนรู้ที่ไม่ได้มุ่งตัวงาน แต่เน้นให้เกิดการเปลี่ยนแปลง และพร้อมปฏิบัติงานกับองค์กรในอนาคต เพื่อให้สอดคล้องกับเทคโนโลยี รวมทั้งสิ่งแวดล้อมต่าง ๆ ที่เปลี่ยนแปลงอย่างรวดเร็ว ทำให้การพัฒนาบุคคลเป็นกระบวนการวางแผนล่วงหน้าเพื่อเพิ่มพูนความรู้ ทักษะ ความสามารถ และปรับปรุงพฤติกรรมบุคลากร โดยที่องค์กรเป็นผู้จัดขึ้นให้แก่บุคลากรในระยะเวลาจำกัด ผ่านกระบวนการพัฒนาบุคคล เช่น การฝึกอบรม การศึกษา และการพัฒนากระบวนการพัฒนาอาชีพ เพื่อดึงศักยภาพของทรัพยากรมนุษย์ที่มีอยู่ออกมาใช้ให้เกิดประโยชน์สูงสุด และเอื้ออำนวยต่อการช่วยขององค์กรบรรลุถึงเป้าหมายที่ตั้งไว้

โคลเบอร์ก (Kohlberg, 2000, p.75) ได้ระบุการเลือกกิจกรรมหรือวิธีการที่สามารถสนับสนุนให้บุคคลมีคุณลักษณะที่พึงประสงค์ 3 รูปแบบ คือ

1. สถานการณ์จำลอง คือ การดำเนินการเลือกสถานการณ์ที่เกิดความขัดแย้งสำหรับเป็นสื่อในการจัดการศึกษาอบรม จากนั้นดำเนินการชี้แจงแนวปฏิบัติ มอบหมายบทบาทให้กับผู้เรียนหรือผู้เข้าอบรมแสดงบทบาทภายหลังการแสดงบทบาทให้ทุกคนร่วมกันอภิปราย

2. การบอกกล่าวหรืออธิบาย คือ การนำกรณีขัดแย้งเข้ามาให้ผู้เข้ารับการศึกษาร่วมกันอภิปรายและเชื่อมโยงเนื้อหาเข้ากับประเด็นต่าง ๆ

3. การสังเกตและการเข้าไปมีส่วนร่วมกิจกรรม คือ การให้ผู้เข้าศึกษาอบรมร่วมกันทำกิจกรรมและรับผิดชอบงานร่วมกัน โดยมีการแบ่งหน้าที่รับผิดชอบและดำเนินการประเมินสรุปผลการดำเนินการร่วมกันว่ามีประเด็นอะไรที่เกี่ยวข้องกับผลสำเร็จของกิจกรรม

หลักการในการเลือกกิจกรรมนำมาพัฒนาคุณลักษณะของบุคคลคือ ความสอดคล้องระหว่างระดับวุฒิและประสบการณ์ เพราะทั้งสองประเด็นมีความสัมพันธ์กับการทำงานของสมอง ซึ่งเกี่ยวข้องกับการรับรู้ การคิดและการเข้าใจ ดังนั้นการเลือกวิธีการพัฒนาคุณลักษณะที่นำมาใช้ในระดับบุคคล จึงต้องตระหนักถึงบุคคลเป็นสำคัญ

ทองนาค เอียกุล (2557, สื่อออนไลน์) กล่าวถึงเครื่องมืออื่น ๆ ที่ไม่ใช้การฝึกอบรมในห้องเรียน (Non-Classroom Training)

1. การสอนงาน (Coaching) มุ่งเน้นการอธิบายรายละเอียดของการทำงาน ไม่จำเป็นต้องอยู่ในสถานที่ปฏิบัติงานเท่านั้น อาจจะเป็นการสอนนอกพื้นที่ปฏิบัติงานประจำ
2. การฝึกอบรมขณะทำงาน (On the Job Training: OJT) มุ่งเน้นการฝึกในการปฏิบัติงานจริง โดยมีผู้สอนที่เป็นหัวหน้างานหรือบุคคลที่ได้รับมอบหมายให้ทำหน้าที่ ผู้สอนจะต้องติดตามเพื่ออธิบายและชี้แนะ ซึ่งเครื่องมือนี้จะเกิดประโยชน์ได้ถ้าใช้คู่กับการสอนงาน
3. โปรแกรมพี่เลี้ยง (Mentoring Program) มุ่งเน้นพัฒนาจิตใจ ปรับตัว ทำงานร่วมกับผู้อื่นภายในองค์กร บางแห่งเรียก Buddy Program บุคลากรจะมีพี่เลี้ยงที่ได้รับคัดเลือกให้ดูแลเอาใจใส่และพูดคุยกับบุคลากรอย่างเป็นทางการหรือไม่เป็นทางการก็ได้
4. การมอบหมายงาน (Delegation) มุ่งเน้นการกระจายงาน ความรับผิดชอบและอำนาจการตัดสินใจภายในขอบเขตที่กำหนด ให้ผู้ใต้บังคับบัญชาไปปฏิบัติแทน งานที่มอบหมายส่วนใหญ่จะเป็นงานที่มีลักษณะเป็นงานประจำ
5. การให้คำปรึกษาแนะนำ (Consulting) เน้นการให้คำปรึกษาแนะนำเมื่อมีปัญหาและวิธีการเพื่อให้บุคคลสามารถแก้ไขปัญหาที่เกิดขึ้นนั้นได้
6. การติดตาม (Job Shadowing) มุ่งเน้นการเรียนรู้งานจากการเลียนแบบ การติดตามเป็นเครื่องมือที่ไม่ต้องใช้เวลามากนักในการพัฒนาความสามารถของบุคคล
7. การทำกิจกรรม (Activity) มุ่งเน้นการมอบหมายกิจกรรมระยะสั้น ไม่ต้องมีระยะเวลาหรือขั้นตอนการดำเนินงานมากนัก
8. การเรียนรู้ด้วยตนเอง (Self-Learning) มุ่งเน้นฝึกฝนด้วยตนเอง ผ่านช่องทางการเรียนรู้ เช่น ศึกษาระบบงาน หรือค้นคว้าข้อมูลผ่านทาง Internet เป็นต้น
9. การดูงานนอกสถานที่ (Site Visit) มุ่งเน้นการดูระบบและขั้นตอนการทำงานจากองค์กรที่เป็นตัวอย่าง เพื่อให้เห็นแนวคิดและหลักปฏิบัติ นำไปสู่ความสำเร็จ
10. การฝึกงานกับผู้เชี่ยวชาญ (Counterpart) มุ่งเน้นในการฝึกปฏิบัติจริงกับผู้เชี่ยวชาญที่มีประสบการณ์ในเรื่องนั้น เป็นการฝึกอบรมภายนอกสถานที่ หรือภายในสถานที่
11. การประชุม/สัมมนา (Meeting/Seminar) มุ่งเน้นพูดคุย ระดมความคิดเห็นของทีมงานให้เกิดการแลกเปลี่ยนมุมมองที่หลากหลาย
12. การให้ทุนการศึกษา (Scholarship) มุ่งเน้นให้ทุนการศึกษาเพื่อให้ผู้เรียนมีความรู้มากขึ้นจากอาจารย์ผู้สอน การสร้างเครือข่ายกับผู้เรียนด้วยกัน ซึ่งบุคคลที่ได้รับทุนจะต้องใช้เวลาการทำงานหรือเวลาส่วนตัวในการขอรับทุนจากองค์กร

จากแนวคิด รูปแบบและวิธีการในการพัฒนาคุณลักษณะของบุคคล สรุปได้ว่าการพัฒนาคุณลักษณะของบุคคล ได้แก่ การฝึกอบรม สถานการณ์จำลอง การศึกษา งาน การปฐมนิเทศ

ระบบพี่เลี้ยง ระบบลูกมือฝึกหัด การฝึกงาน การศึกษาเพิ่มเติม การสัมมนา การแสดงนิทรรศการ และการทำกิจกรรม

แนวคิดเกี่ยวกับคุณลักษณะและการพัฒนาคุณลักษณะของนักศึกษาระดับอุดมศึกษา

การกำหนดคุณลักษณะและการพัฒนาคุณลักษณะของนักศึกษาระดับอุดมศึกษา ผู้วิจัยนำแนวคิดเกี่ยวกับคุณลักษณะนักศึกษาตามแผนอุดมศึกษาระยะยาว 15 ปี คุณลักษณะนักศึกษาตามกรอบมาตรฐานคุณวุฒิระดับอุดมศึกษา และคุณลักษณะนักศึกษาและบัณฑิตที่พึงประสงค์ในศตวรรษที่ 21 โดยนำมาวิเคราะห์เพื่อหาองค์ประกอบคุณลักษณะของนักศึกษาระดับอุดมศึกษาและแนวทางในการพัฒนาคุณลักษณะของนักศึกษา ดังนี้

1. คุณลักษณะนักศึกษาตามแผนพัฒนาอุดมศึกษาระยะยาว 15 ปี

สำนักงานคณะกรรมการการอุดมศึกษา (2551, หน้า 3-4) กล่าวถึงเป้าหมายของกรอบแผนพัฒนาอุดมศึกษาระยะยาวฉบับที่ 2 (พ.ศ. 2551-2565) เป็นแผนกำหนดทิศทางการพัฒนาอุดมศึกษาให้สอดคล้องกับแนวโน้มสภาพแวดล้อมในด้านต่างๆ เมื่อสิ้นสุดแผนในปี พ.ศ. 2565 คือ “การยกระดับคุณภาพอุดมศึกษาไทย เพื่อการผลิตและพัฒนาบุคลากรที่มีคุณภาพสามารถปรับตัวสำหรับงานที่เกิดขึ้นตลอดชีวิต พัฒนาศักยภาพอุดมศึกษาในการสร้างความรู้และนวัตกรรมเพื่อเพิ่มขีดความสามารถในการแข่งขันของประเทศในโลกาภิวัตน์” ทุกประเทศให้ความสำคัญต่อเด็กและเยาวชน ผู้ได้รับผลโดยตรงของแผนอุดมศึกษาระยะยาวคือ เยาวชนไทย นักศึกษาไทย และบัณฑิตในอนาคต เด็กเยาวชนและนักศึกษาในวันนี้เปลี่ยนแปลงทั้งในมิติการใช้ชีวิต การเรียนรู้ ครอบครัวยุคใหม่ ครอบคลุมภาวะเสี่ยงต่าง ๆ สะท้อนถึงแนวโน้มของสังคมภายหลังยุคอุตสาหกรรมและความทันสมัยทั้งปวง (Post-industrial / Post-modern)

แผนอุดมศึกษาระยะยาวมีความต้องการคุณลักษณะของบัณฑิตที่เด่นชัดและสูงกว่าในอดีต จากปัจจัยการเปลี่ยนแปลงทำให้บัณฑิตรุ่นใหม่จำเป็นต้องพัฒนาขีดความสามารถระดับสากล ซึ่งความสามารถในการคิด จะกลายเป็นหัวใจสำคัญสำหรับบัณฑิตยุคใหม่ เช่น การคิดเชิงเหตุผล การคิดวิจารณ์ญาณเป็นต้นนอกจากนี้ยังจำเป็นต้องมีทักษะหลายด้านเพื่อการดำรงชีวิตดั่งนั้น องค์ประกอบคุณลักษณะของบัณฑิตยุคใหม่ที่สำคัญควรประกอบด้วย

1. ด้านความรู้

1.1 การเป็นผู้มีหลักคิดทางวิชาการในศาสตร์ที่ตนศึกษาและสามารถเชื่อมโยงกับศาสตร์อื่นที่เกี่ยวข้อง

1.2 ความสามารถในการหาความรู้เพิ่มเติมนิสัยใฝ่รู้

1.3 มีความสามารถในการประยุกต์ความรู้ให้เหมาะสมกับสังคม

1.4 มีความเท่าทันกับความเคลื่อนไหวและความก้าวหน้าในศาสตร์ที่ตนศึกษา

2. ด้านทักษะ

2.1 มีคุณลักษณะความเป็นนักคิด มีกระบวนการคิด วิचारณญาณ มุมมองเชิงบวก และเชิงสร้างสรรค์ การใช้ข้อมูลอย่างสมเหตุสมผลและสิ่งสำคัญที่สุด คือ ความคิดสร้างสรรค์ และการแก้ปัญหา (Creative thinking and problem solving)

2.2 มีทักษะการดำรงชีวิตและประกอบอาชีพ (Life & career skills) นั่นคือ สามารถดำรงชีวิตอยู่ท่ามกลางกระแสโฆษณาชวนเชื่อสามารถใช้วิचारณญาณต่อข้อมูลข่าวสารต่าง ๆ ได้ตลอดจนมีความสามารถในการปรับตัวได้ดีในสภาวะการเปลี่ยนแปลง

2.3 มีทักษะการเรียนรู้นวัตกรรมใหม่ (Learning and innovative skills)

2.4 มีทักษะในการสืบหาข้อมูล การสื่อสารและการใช้เทคโนโลยีและการเรียนรู้ผ่านสื่อต่าง ๆ (information, communication, media, and technology skills)

2.5 การสื่อสาร สืบหาข้อมูลและเรียนรู้ผ่านสื่อ (communication, information and literacy)

2.6 การบริหารจัดการและการเป็นผู้ประกอบการ

2.7 ทำงานร่วมกับคนอื่น ทำงานกับคนที่ต่างความคิด หรือแตกต่างวัฒนธรรมได้ มีทักษะในการจัดการความขัดแย้งและมีทักษะการทำงานเป็นทีม

2.8 ทักษะการเป็นผู้นำโดยเฉพาะอย่างยิ่งความเป็นผู้นำการเปลี่ยนแปลง

3. ด้านบุคลิกอุปนิสัย

3.1 คุณลักษณะความเป็นพลเมืองดีในระบอบประชาธิปไตยอันมีพระมหากษัตริย์เป็นประมุข ตลอดจนมีความเป็นพลเมืองดีของภูมิภาคและของโลกมีค่านิยมที่ถูกต้องทั้งด้านสังคมและมนุษยธรรม

3.2 ความเข้าใจในวัฒนธรรมข้ามชาติ (cross-cultural understanding) เพราะโลกปัจจุบันเป็นโลกที่ไร้พรมแดน มีความเข้าใจคนอื่นเข้าใจสังคมชุมชน วัฒนธรรมอื่นได้เห็นคุณค่าในความแตกต่าง เคารพในความแตกต่างและความหลากหลาย

3.3 เป็นผู้ที่มีจริยธรรมและค่านิยมที่ดีงามอยู่ในพื้นฐานของจิตใจ เช่น การมีจิตอาสา การมีวินัยในตนเอง มีความรับผิดชอบต่อสังคมยึดมั่นในจรรยาบรรณวิชาชีพ ตลอดจนน้อมนำปรัชญา เศรษฐกิจพอเพียงมาใช้ในการดำเนินชีวิต

2. คุณลักษณะของนักศึกษาตามกรอบมาตรฐานคุณวุฒิระดับอุดมศึกษา

สำนักงานคณะกรรมการการอุดมศึกษาได้กำหนดคุณลักษณะของนักศึกษาตามกรอบมาตรฐานคุณวุฒิระดับอุดมศึกษาโดยมีรายละเอียดในเรื่องของความหมาย หลักการสำคัญ วัตถุประสงค์ โครงสร้าง มาตรฐานการเรียนรู้และปัจจัยสู่ความสำเร็จที่จำเป็นต่อการพัฒนามาตรฐานผลการเรียนรู้ในแต่ละด้าน ดังนี้

2.1 ความหมายของกรอบมาตรฐานคุณวุฒิระดับอุดมศึกษาแห่งชาติ

กระทรวงศึกษาธิการจึงมีนโยบายปฏิรูปการศึกษาโดยยึดคุณธรรมนำความรู้ มุ่งมั่นขยายโอกาสทางการศึกษา ให้เยาวชนได้รับการศึกษาที่มีคุณภาพอย่างกว้างขวางและทั่วถึง โดยคำนึงถึงการพัฒนาผู้เรียนอย่างรอบด้าน ครอบคลุมทั้งด้านพฤติกรรม และสำนักงานคณะกรรมการอุดมศึกษาจึงได้กำหนดกรอบมาตรฐานคุณวุฒิระดับอุดมศึกษาของประเทศไทย (Thai Qualifications Framework for Higher Education : TQF) ใช้เป็นเครื่องมือในการนำนโยบายที่ปรากฏในพระราชบัญญัติการศึกษาแห่งชาติ เกี่ยวกับมาตรฐานการศึกษาของชาติเพื่อนำไป สู่การปฏิบัติในสถานศึกษาอย่างเป็นรูปธรรม ซึ่งกรอบมาตรฐานคุณวุฒิระดับอุดมศึกษาจะมุ่งเน้น เป้าหมาย ผลการเรียนรู้ของนักศึกษา เป็นการประกันคุณภาพบัณฑิตที่ได้รับคุณวุฒิ เพื่อสื่อสารให้สังคม ชุมชน รวมทั้งสถาบันอุดมศึกษาทั้งในและต่างประเทศเข้าใจตรงกันและเชื่อมั่นถึงผลการเรียนรู้ที่บัณฑิตได้รับการพัฒนาว่ามีมาตรฐาน สามารถเทียบเคียงกันได้กับสถาบันอุดมศึกษาที่ดี ทั้งในและต่างประเทศ (สำนักงานคณะกรรมการการอุดมศึกษา, 2552, หน้า 1)

2.2 หลักการสำคัญของกรอบมาตรฐานคุณวุฒิระดับอุดมศึกษาแห่งชาติ

2.2.1 ยึดหลักความสอดคล้องกับพระราชบัญญัติการศึกษาแห่งชาติ พ.ศ.2542 และที่แก้ไขเพิ่มเติม (ฉบับที่ 2) พ.ศ.2545 ตลอดจนมาตรฐานการศึกษาของชาติ และมาตรฐานการอุดมศึกษา โดยมุ่งให้กรอบมาตรฐานคุณวุฒิเป็นเครื่องมือในการนำนโยบายในการพัฒนาคุณภาพและมาตรฐานการจัดการศึกษาตามที่กำหนดไว้ในพระราชบัญญัติการศึกษาแห่งชาติ มาตรฐานการศึกษาของชาติและมาตรฐานการอุดมศึกษา ซึ่งนำไปสู่การปฏิบัติในสถาบันอุดมศึกษาได้อย่างเป็นรูปธรรม เพราะกรอบมาตรฐานคุณวุฒิระดับอุดมศึกษามีแนวทางที่ชัดเจนในการพัฒนาหลักสูตร การปรับเปลี่ยนกลวิธีการเรียนการสอน ตลอดจนการประเมินผลการเรียนรู้เพื่อให้มั่นใจว่าบัณฑิตจะบรรลุมาตรฐานตามที่มุ่งหวังได้จริง

2.2.2 มุ่งเน้นที่มาตรฐานผลการเรียนรู้ของบัณฑิต (Learning Outcomes) ซึ่งเป็นมาตรฐานขั้นต่ำเชิงคุณภาพ เพื่อประกันคุณภาพบัณฑิตและสื่อสารให้หน่วยงานและผู้ที่เกี่ยวข้องได้เข้าใจและมั่นใจถึงกระบวนการผลิตบัณฑิต โดยเริ่มที่ผลผลิตและผลลัพธ์ของการจัดการศึกษา คือ กำหนดมาตรฐานผลการเรียนรู้ของบัณฑิตที่คาดหวังไว้ก่อน หลังจากนั้นจึงพิจารณาถึงองค์ประกอบอื่นๆที่เกี่ยวข้องในกระบวนการจัดการเรียนการสอนที่จะส่งเสริมให้บัณฑิตบรรลุถึงมาตรฐานผลการเรียนรู้นั้นอย่างสอดคล้องและส่งเสริมกันอย่างเป็นระบบ

2.2.3 มุ่งที่จะประมวลกฎเกณฑ์และประกาศต่าง ๆ ที่ได้ดำเนินการไว้แล้วเข้า

ด้วยกันและเชื่อมโยงเป็นเรื่องเดียวกัน ซึ่งจะสามารถอธิบายให้ผู้เกี่ยวข้องได้เข้าใจอย่างชัดเจนเกี่ยวกับความหมาย และมีมาตรฐานการจัดการศึกษาของคุณวุฒิหรือปริญญาในระดับต่าง ๆ

2.2.4 มุ่งหวังให้คุณวุฒิหรือปริญญาของสถาบันอุดมศึกษาของประเทศไทยเป็นที่ยอมรับและเทียบเคียงกันได้กับสถาบันอุดมศึกษาที่ดีทั้งในและต่างประเทศ เนื่องจากกรอบมาตรฐานคุณวุฒิระดับอุดมศึกษา จะช่วยกำหนดความมีมาตรฐานในการจัดการศึกษาทุกชั้นตอนอย่างเป็นระบบ โดยเปิดโอกาสให้สถาบันอุดมศึกษาจัดหลักสูตร กระบวนการเรียนการสอนหลากหลาย โดยมั่นใจถึงผลผลิตสุดท้ายของการจัดการศึกษา นั่นคือคุณภาพของบัณฑิต ซึ่งจะมีมาตรฐานผลการเรียนรู้ตามที่มุ่งหวัง ประกอบอาชีพได้อย่างมีความสุขและภาคภูมิใจ จนเป็นที่พึงพอใจของผู้ใช้บัณฑิตและเป็นคนดีของสังคมและช่วยเพิ่มความเข้มแข็งในการพัฒนาประเทศไทย (สำนักงานคณะกรรมการการอุดมศึกษา, 2552, หน้า 2)

2.3 วัตถุประสงค์การจัดทำกรอบมาตรฐานคุณวุฒิระดับอุดมศึกษาแห่งชาติ

2.3.1 เพื่อเป็นกลไกหรือเครื่องมือในการนำแนวนโยบายการพัฒนาคุณภาพและมาตรฐานการศึกษาตามที่กำหนดไว้ในพระราชบัญญัติการศึกษาแห่งชาติ พ.ศ.2542 และที่แก้ไขเพิ่มเติม (ฉบับที่ 2) พ.ศ.2545 เกี่ยวกับมาตรฐานการศึกษาของชาติ และมาตรฐานการอุดมศึกษาไปสู่การปฏิบัติได้อย่างเป็น รูปธรรม ด้วยการนำไปเป็นหลักในการพัฒนาหลักสูตร กระบวนการเรียนการสอน และการประเมินผลการเรียนรู้ของนักศึกษา

2.3.2 เพื่อกำหนดเป้าหมายในการผลิตบัณฑิตให้ชัดเจนโดยกำหนดมาตรฐานผลการเรียนรู้ของบัณฑิตที่คาดหวังในแต่ละคุณวุฒิ/ปริญญาของสาขา/สาขาวิชาต่าง ๆ และให้สถาบันอุดมศึกษาและผู้ทรงคุณวุฒิ/ผู้เชี่ยวชาญในสาขา/สาขาวิชาใช้เป็นหลัก และเป็นแนวทางในการวางแผน ปรับปรุงเปลี่ยนแปลงและพัฒนาการจัดการศึกษา เช่น การพัฒนาหลักสูตร การปรับเปลี่ยนกลวิธีการสอน วิธีการเรียนรู้ ตลอดจนกระบวนการวัดและประเมินผลนักศึกษา

2.3.3 เพื่อเชื่อมโยงระดับต่าง ๆ ของคุณวุฒิในระดับอุดมศึกษาให้เป็นระบบ บุคคลจะมีโอกาสเพิ่มพูนความรู้ได้อย่างต่อเนื่องและหลากหลายตามหลักการศึกษาตลอดชีวิต มีความชัดเจนและโปร่งใส สามารถเทียบเคียงกับมาตรฐานคุณวุฒิในระดับต่าง ๆ กับนานาชาติได้

2.3.4 เพื่อช่วยให้เกิดวัฒนธรรมคุณภาพในสถาบันอุดมศึกษา และเป็นกลไกที่ใช้ประกันคุณภาพภายในของสถาบันอุดมศึกษาทุกแห่ง และใช้เป็นกรอบอ้างอิงสำหรับผู้ประเมินของการประกันคุณภาพภายนอกเกี่ยวกับคุณภาพบัณฑิตและการจัดการเรียนการสอน

2.3.5 เพื่อเป็นกรอบของการสื่อสารที่มีประสิทธิภาพในการสร้างความเข้าใจและความมั่นใจในกลุ่มผู้ที่เกี่ยวข้อง อาทิ นักศึกษา ผู้ปกครอง ผู้ประกอบการ ชุมชน สังคมและสถาบันอื่น ๆ ทั้งในและต่างประเทศ เกี่ยวกับความหมายของคุณวุฒิ คุณธรรม จริยธรรม ความรู้

ความสามารถ ทักษะ และสมรรถนะการทำงาน รวมทั้งคุณลักษณะอื่น ๆ ที่คาดว่าจะบัณฑิตจะพึงมี

2.3.6 เพื่อประโยชน์ในการเทียบเคียงมาตรฐานคุณวุฒิระหว่างสถาบันอุดมศึกษา ทั้งในและต่างประเทศในการย้ายโอนนักศึกษาระหว่างสถาบันอุดมศึกษา การลงทะเบียนเรียนข้ามสถาบัน และการรับรองคุณวุฒิผู้สำเร็จการศึกษาทั้งในและต่างประเทศ

2.3.7 เพื่อประโยชน์ในการกำกับดูแลคุณภาพของการผลิตบัณฑิตแต่ละคณะ และแต่ละสาขาวิชา

2.3.8 เพื่อนำไปสู่การลดขั้นตอน/ระเบียบ การดำเนินการให้กับสถาบันอุดมศึกษาที่มีความเข้มแข็ง และสถาบันที่จะจัดการเรียนการสอนและให้คุณวุฒิตามกรอบมาตรฐานคุณวุฒิ ระดับอุดมศึกษาแห่งชาติ จะต้องเป็นสถาบันอุดมศึกษาที่มีอำนาจหน้าที่ในการจัดการเรียนการสอนระดับปริญญาตามที่กฎหมายกำหนด และมีระบบและกลไกการประกันคุณภาพของหลักสูตรและการจัดการเรียนการสอน ซึ่งต้องสอดคล้องกับระบบและกลไกการประกันคุณภาพการศึกษาของสำนักงาน คณะกรรมการการอุดมศึกษา ในกรณีการประเมินคุณภาพภายในสถานศึกษา และสำนักงานรับรองมาตรฐานและประเมินคุณภาพการศึกษา (สมศ.) ในกรณีการประกันคุณภาพภายนอก โดยคณะผู้เชี่ยวชาญของสาขา/สาขาวิชานั้น ๆ หรือสถาบันสามารถกำหนดตัวบ่งชี้และเกณฑ์การประเมินเพิ่มเติมจากที่กำหนดในการประกันคุณภาพภายในและภายนอก (สำนักงานคณะกรรมการการอุดมศึกษา, 2552, หน้า 3)

2.4 โครงสร้างและองค์ประกอบของกรอบมาตรฐานคุณวุฒิ ระดับอุดมศึกษาแห่งชาติ

ระดับคุณวุฒิ (Levels of Qualifications)

ระดับของคุณวุฒิแสดงถึงการเพิ่มขึ้นของระดับสติปัญญาที่ต้องการ และยังมี ความซับซ้อนของการเรียนรู้ที่คาดหวัง นอกจากนี้กรอบมาตรฐานคุณวุฒิระดับอุดมศึกษา แห่งชาติยังกำหนดคุณลักษณะของนักศึกษาระดับแรกเข้าหลังจากสำเร็จการศึกษาขั้นพื้นฐาน ด้วย เพราะเป็นพื้นฐานความรู้ ความสามารถที่สำคัญในการศึกษาต่อในระดับอุดมศึกษา คุณวุฒิระดับอุดมศึกษาเริ่มต้นที่ระดับที่ 1 อนุปริญญา (3 ปี) และสิ้นสุดที่ระดับที่ 6 ปริญญา เอก ดังนี้

ระดับที่ 1 อนุปริญญา (3 ปี)

ระดับที่ 2 ปริญญาตรี

ระดับที่ 3 ประกาศนียบัตรบัณฑิต

ระดับที่ 4 ปริญญาโท

ระดับที่ 5 ประกาศนียบัตรบัณฑิตชั้นสูง

ระดับที่ 6 ปริญญาเอก

บัณฑิตที่สำเร็จการศึกษาในระดับใดระดับหนึ่งสามารถเข้าศึกษาต่อในระดับที่สูงขึ้น แต่ทั้งนี้ขึ้นอยู่กับหลักเกณฑ์การเข้าศึกษาต่อของแต่ละสถาบันอุดมศึกษาซึ่งอาจขึ้นอยู่กับคะแนนเฉลี่ยสะสม หรือเงื่อนไขอื่นเพื่อให้มั่นใจว่าผู้สมัครเข้าศึกษาต่อจะมีโอกาสประสบความสำเร็จในการศึกษาระดับที่สูงขึ้นและซับซ้อนยิ่งขึ้น

กรอบมาตรฐานคุณวุฒิฯ แบ่งสายวิชาเป็น 2 สาย ได้แก่ สายวิชาการ มุ่งเน้นศาสตร์บริสุทธิ์ทางด้านศิลปศาสตร์หรือด้านวิทยาศาสตร์ โดยมุ่งศึกษาระยะและวิธีการของศาสตร์สาขาวิชานั้นๆ เป็นหลักมุ่งเน้นการศึกษาในลักษณะของศาสตร์เชิงประยุกต์ เพื่อให้ให้นักศึกษามีความรู้และทักษะระดับสูงต่อการประกอบอาชีพ และนำไปสู่การปฏิบัติตามมาตรฐานวิชาชีพ

การเรียนในสายวิชาการควรจะพัฒนาความสามารถที่สำคัญทั้งในการทำงานและการดำรงชีพในชีวิตประจำวัน ส่วนหลักสูตรสายวิชาชีพควรเกี่ยวข้องกับความเข้าใจ วิจัย และความรู้ทางทฤษฎีในสาขา/สาขาวิชาและสาขา/สาขาวิชาอื่นที่เกี่ยวข้องอย่างทั่วถึง และพัฒนาความสามารถในการคิดและการแก้ไขปัญหาที่เหมาะสม อย่างไรก็ตามหลักสูตรทั้งสองสายดังกล่าวมีจุดเน้นที่แตกต่างกัน ซึ่งควรสะท้อนให้เห็นในรายละเอียดของเนื้อหาสาระสำคัญ และในชื่อปริญญา ผู้สำเร็จการศึกษาในสายวิชาหนึ่งสามารถเปลี่ยนไปศึกษาต่อระดับสูงขึ้นอีกสายวิชาหนึ่งได้ สถาบันอุดมศึกษาจะกำหนดเงื่อนไขบางประการของการเข้าศึกษา เพื่อให้ผู้เรียนมีพื้นฐานความรู้และทักษะที่จำเป็นสำหรับการศึกษาต่อในระดับนั้น และบรรลุผลการเรียนรู้ตามที่หลักสูตรคาดหวัง (สำนักงานคณะกรรมการการอุดมศึกษา, 2552, หน้า 4)

2.5 การเรียนรู้และมาตรฐานผลการเรียนรู้ตามกรอบมาตรฐานคุณวุฒิระดับ

อุดมศึกษาของประเทศไทย

การเรียนรู้ หมายถึง การเปลี่ยนแปลงพฤติกรรมที่นักศึกษาพัฒนาขึ้นในตนเอง จากประสบการณ์ที่ได้รับระหว่างการศึกษา กรอบมาตรฐานคุณวุฒิระดับอุดมศึกษาแห่งชาติ กำหนดผลการเรียนรู้ที่คาดหวังให้บัณฑิตมี อย่างน้อย 5 ด้าน ดังนี้ (สำนักงานคณะกรรมการการอุดมศึกษา, 2552, หน้า 6-7)

2.5.1 ด้านคุณธรรม จริยธรรม (Ethics and Moral) หมายถึง การพัฒนานิสัยในการประพฤติอย่างมีคุณธรรม จริยธรรม และด้วยความรับผิดชอบทั้งในส่วนตัวและส่วนรวม ความสามารถในการปรับวิถีชีวิตในความขัดแย้งทางค่านิยม การพัฒนานิสัยและการปฏิบัติตามศีลธรรม ทั้งในเรื่องส่วนตัวและสังคม

2.5.2 ด้านความรู้ (Knowledge) หมายถึง ความสามารถในการเข้าใจ การนึกคิด

และการนำเสนอข้อมูล การวิเคราะห์และจำแนกข้อเท็จจริงในหลักการ ทฤษฎี ตลอดจนกระบวนการต่าง ๆ และสามารถเรียนรู้ด้วยตนเองได้

2.5.3 ด้านทักษะทางปัญญา (Cognitive Skills) หมายถึง การวิเคราะห์สถานการณ์ การใช้ความรู้ ความเข้าใจ แนวคิด หลักการ ทฤษฎี และกระบวนการต่าง ๆ ในการคิดวิเคราะห์ และการแก้ปัญหา เมื่อต้องเผชิญกับสถานการณ์ใหม่ ๆ ที่ไม่ได้คาดคิด

2.5.4 ด้านทักษะความสัมพันธ์ระหว่างบุคคลและความรับผิดชอบ (Interpersonal Skills and Responsibility) หมายถึง ความสามารถในการทำงานเป็นกลุ่ม การแสดงถึงภาวะผู้นำ ความรับผิดชอบต่อตนเองและสังคม ความสามารถในการวางแผนและเรียนรู้ของตนเอง

2.5.5 ด้านทักษะการวิเคราะห์เชิงตัวเลข การสื่อสาร และ การใช้เทคโนโลยีสารสนเทศ (Numerical Analysis, Communication and Information Technology Skills) หมายถึง ความสามารถในการวิเคราะห์เชิงตัวเลข ความสามารถในการใช้เทคนิคทางคณิตศาสตร์และ สถิติความสามารถในการสื่อสารทั้งการพูด การเขียน และ การใช้เทคโนโลยีสารสนเทศ

นอกจากผลการเรียนรู้ทั้ง 5 ด้านนี้ บางสาขาวิชาต้องการทักษะทางกายภาพสูง เช่น การเดินรำ ดนตรี การวาดภาพ การแกะสลัก พลศึกษา การแพทย์ และวิทยาศาสตร์การแพทย์ จึงต้องเพิ่มการเรียนรู้ทางด้านทักษะพิสัย (Domain of Psychomotor Skill)

มาตรฐานผลการเรียนรู้ คือ ลักษณะของข้อกำหนดเฉพาะ ซึ่งเป็นผลที่มุ่งหวังให้ ผู้เรียนพัฒนาขึ้นจากการเรียนรู้ทั้ง 5 ด้าน ที่ได้รับการพัฒนาระหว่างการศึกษา จากการเรียน และการเข้าร่วมในกิจกรรม ที่สถาบันอุดมศึกษาจัดให้ทั้งในและนอกหลักสูตร และแสดงออกถึง ความรู้ความเข้าใจ และความสามารถจากการเรียนรู้ได้อย่างเป็นที่เชื่อถือเมื่อเรียนจบรายวิชา หรือหลักสูตรนั้นแล้ว มาตรฐานผลการเรียนรู้อย่างน้อย 5 ด้าน เป็นมาตรฐานผลการเรียนรู้ของ บัณฑิตทุกคนในทุกระดับคุณวุฒิ โดยแต่ละด้านจะมีระดับความซับซ้อนเพิ่มขึ้น เมื่อระดับคุณวุฒิ สูงขึ้น ทักษะและความรู้จะสะสมจากระดับคุณวุฒิที่ต่ำกว่าสู่ระดับที่สูงขึ้น ดังนั้นมาตรฐานผล การเรียนรู้ของระดับคุณวุฒิใดคุณวุฒิหนึ่ง จะรวมมาตรฐานผลการเรียนรู้ในสาขา/สาขาวิชา เดียวกันของระดับคุณวุฒิที่ต่ำกว่าด้วย

มาตรฐานผลการเรียนรู้แต่ละด้านของคุณวุฒิปริญญาตรี ดังนี้

1. ด้านคุณธรรม จริยธรรม สามารถจัดการปัญหาทางคุณธรรม จริยธรรม และ วิชาชีพโดยใช้ดุลยพินิจทางค่านิยม ความรู้สึกของผู้อื่น ค่านิยมพื้นฐาน และจรรยาบรรณ วิชาชีพ แสดงออกซึ่งพฤติกรรมทางด้านคุณธรรมและจริยธรรม อาทิ มีวินัย มีความรับผิดชอบ ซื่อสัตย์สุจริต เสียสละ เป็นแบบอย่างที่ดี เข้าใจผู้อื่น และเข้าใจโลก เป็นต้น

2. ด้านความรู้ มีองค์ความรู้ในสาขาวิชาอย่างกว้างขวางและเป็นระบบ ตระหนัก

รู้หลักการและทฤษฎีใน องค์ความรู้ที่เกี่ยวข้อง สำหรับหลักสูตรวิชาชีพ มีความเข้าใจเกี่ยวกับ ความก้าวหน้าของความรู้เฉพาะด้านในสาขาวิชา และตระหนักถึงงานวิจัยในปัจจุบันที่เกี่ยวข้อง กับการแก้ปัญหาและการต่อยอดองค์ความรู้ ส่วนหลักสูตรวิชาชีพที่เน้นการปฏิบัติ จะต้องตระหนักในธรรมเนียมปฏิบัติกฎระเบียบ ข้อบังคับ ที่เปลี่ยนแปลงตามสถานการณ์

3. ด้านทักษะทางปัญญา สามารถค้นหาข้อเท็จจริง ทำความเข้าใจและสามารถ ประเมินข้อมูลแนวคิดและหลักฐานใหม่ ๆ จากแหล่งข้อมูลที่หลากหลาย และใช้ข้อมูลที่ได้แก้ไข ปัญหาและงานอื่น ๆ ด้วยตนเอง ศึกษาปัญหาที่ค่อนข้างซับซ้อนและเสนอแนะแนวทางแก้ไขได้ อย่างสร้างสรรค์ โดยคำนึงถึงความรู้ภาคทฤษฎีและภาคปฏิบัติ และผลจากการตัดสินใจ สามารถ ใช้ทักษะและความเข้าใจในเนื้อหาทางวิชาการและวิชาชีพ สำหรับหลักสูตรวิชาชีพ นักศึกษา สามารถใช้วิธีการปฏิบัติงานประจำ และหาแนวทางใหม่ในการแก้ไขปัญหาได้อย่างเหมาะสม

4. ด้านทักษะความสัมพันธ์ระหว่างบุคคลและความรับผิดชอบ มีส่วนช่วยและ เชื้อต่อการแก้ปัญหาในกลุ่มอย่างสร้างสรรค์ ไม่ว่าจะเป็นผู้นำหรือสมาชิกของกลุ่ม ที่สามารถ แสดงออกซึ่งภาวะผู้นำในสถานการณ์ที่ไม่ชัดเจน สามารถใช้นวัตกรรมแก้ปัญหาและมีความคิด ริเริ่มในการวิเคราะห์ปัญหาได้อย่างเหมาะสมบนพื้นฐานของตนเองและกลุ่ม มีความรับผิดชอบ ในการเรียนรู้อย่างต่อเนื่อง รวมทั้งพัฒนาตนเองและอาชีพ

5. ด้านทักษะการวิเคราะห์เชิงตัวเลข การสื่อสาร และการใช้เทคโนโลยีสารสนเทศ สามารถศึกษาและทำความเข้าใจในประเด็นปัญหา สามารถเลือกและประยุกต์ใช้เทคนิคทางสถิติ หรือคณิตศาสตร์ที่เกี่ยวข้องอย่างเหมาะสม ในการศึกษาค้นคว้าและเสนอแนะแนวทางแก้ไข ปัญหา ใช้เทคโนโลยีสารสนเทศในการเก็บรวบรวมข้อมูล ประมวลผลแปลความหมาย และนำเสนอ ข้อมูลสารสนเทศอย่างสม่ำเสมอ สามารถสื่อสารได้อย่างมีประสิทธิภาพ ทั้งในด้านการพูด เขียน เลือกใช้รูปแบบการนำเสนอที่เหมาะสมสำหรับกลุ่มบุคคลที่แตกต่างกันได้

นอกจากมาตรฐานผลการเรียนรู้ ผู้สำเร็จการศึกษาระดับ ปริญญาตรี โดยทั่วไป จะมีความรู้ความสามารถอย่างน้อยต่อไปนี้

1. ความรู้ที่ครอบคลุม สอดคล้อง และเป็นระบบในสาขา/สาขาวิชาที่ศึกษาตลอดจน ความเข้าใจในทฤษฎีและหลักการที่เกี่ยวข้อง

2. ความสามารถที่จะตรวจสอบปัญหาที่ซับซ้อน และพัฒนาแนวทางการแก้ปัญหา ได้อย่างสร้างสรรค์จากความเข้าใจที่ลึกซึ้งของตนเองและความรู้จากสาขาวิชาอื่นที่เกี่ยวข้อง โดยอาศัยคำแนะนำแต่เพียงเล็กน้อย

3. ความสามารถในการค้นหา การใช้เทคนิคทางคณิตศาสตร์และสถิติที่เหมาะสม ในการวิเคราะห์ และแก้ปัญหาที่ซับซ้อน ตลอดจนการเลือกใช้กลไกที่เหมาะสมในการสื่อสาร

ผลการวิเคราะห์ต่อผู้รับข้อมูลข่าวสารกลุ่มต่าง ๆ

4. กรณีหลักสูตรวิชาชีพ สิ่งสำคัญคือ ความรู้และทักษะที่จำเป็นต่อการปฏิบัติงานอย่างมีประสิทธิภาพในวิชาชีพนั้น ๆ

5. กรณีของหลักสูตรวิชาการที่ไม่มุ่งเน้นการปฏิบัติในวิชาชีพ สิ่งสำคัญคือ ความรู้ ความเข้าใจอย่างลึกซึ้งในผลงานวิจัยต่างๆ ในสาขา/สาขาวิชานั้น ความสามารถในการแปลความหมาย การวิเคราะห์ และประเมินความสำคัญของการวิจัยในการขยายองค์ความรู้ในสาขา/สาขาวิชา (สำนักงานคณะกรรมการการอุดมศึกษา, 2552, หน้า 6-7)

3. คุณลักษณะนักศึกษาและบัณฑิตที่พึงประสงค์ในศตวรรษที่ 21

คุณลักษณะนักศึกษาระดับอุดมศึกษา เป็นตัวชี้วัดความพร้อมและความสำเร็จของนักศึกษาในการเป็นบัณฑิตที่มีคุณภาพ สอดคล้องกับความต้องการของตลาดแรงงานในศตวรรษที่ 21 มีสถาบันอุดมศึกษาหลายแห่งได้กำหนดคุณลักษณะที่พึงประสงค์ของบัณฑิตเพื่อเป็นแนวทางในการบริหารจัดการ ผู้วิจัยได้ศึกษาแนวคิดและเอกสารที่เกี่ยวข้องกับคุณลักษณะบัณฑิตที่พึงประสงค์ในศตวรรษที่ 21 ดังนี้

วิจารณ์ พานิช (2555, หน้า 16) ให้แนวคิดเกี่ยวกับทักษะความสำคัญเยาวชนที่ควรจะมีไว้สำหรับการดำรงชีวิตในศตวรรษที่ 21 ได้แก่ ทักษะด้านความเป็นนานาชาติ และทักษะเทคโนโลยีสารสนเทศและการสื่อสาร ดังนี้

1. ทักษะด้านความเป็นนานาชาติ (Internationalization) การส่งเสริมการเรียนรู้แบบ PBL (Project Base Learning) เพื่อสร้างการเรียนรู้ด้วยวิธี Collaborative Learning โดยการจัดทำโครงการร่วมกันเป็นทีม ในแต่ละทีมจะมีสมาชิกที่คละกันของแต่ละประเทศ ทำให้เกิดการเรียนรู้ข้ามวัฒนธรรม (Cross Culture Learning)

2. สร้างความสัมพันธ์ในการทำงานร่วมกัน ทำให้เกิดการเรียนรู้ การเข้าใจในด้านภาษา วัฒนธรรม ไปในตัวทำให้เกิดความสามารถในการทำงานร่วมกัน

3. ทักษะด้านเทคโนโลยีสารสนเทศและการสื่อสาร (Information Media Technology Skill) ความสามารถประยุกต์และใช้เทคโนโลยีได้อย่างมีประสิทธิภาพและประสิทธิผล ซึ่งเป็นการใช้เทคโนโลยีเพื่อการเชื่อมโยงเครือข่าย สื่อมีเดีย และโซเชี่ยลเน็ตเวิร์ค (Social Network) ได้อย่างถูกต้อง เหมาะสม เพื่อเข้าถึง (Access) จัดการ (Manager) ผสมผสาน (Integrate) ประเมิน (Evaluate) สร้าง (Create) สารสนเทศเพื่อทำหน้าที่ในเศรษฐกิจฐานความรู้

4. คุณธรรม จริยธรรม และกฎหมายที่เกี่ยวข้องกับการเข้าถึง และการใช้เทคโนโลยีสารสนเทศ

ไพฑูรย์ สิ้นลาร์ตัน (2557, หน้า 1) อธิบายผลการศึกษา ประมวลทักษะการเรียนรู้ สำหรับศตวรรษที่ 21 โดยมีทักษะหลักสำคัญ 7 กลุ่ม ดังต่อไปนี้

1. ทักษะทางด้านเทคโนโลยี (Computing and ICT Literacy) เป็นทักษะเทคโนโลยีสารสนเทศที่ผู้เรียน และคนรุ่นใหม่ต้องเรียนรู้และใช้ได้อย่างมีประสิทธิภาพ

2. ความสนใจใคร่รู้และมีจินตนาการ (Curiosity and Imagination) ผู้เรียนในโลกแห่งศตวรรษที่ 21 จะต้องใฝ่รู้สนใจใคร่รู้ในสิ่งใหม่ๆ อยู่ตลอดเวลา ความสามารถในการเรียนรู้ด้วยตนเอง (Self-Study) ไม่เช่นนั้นจะไม่ทันกับการเปลี่ยนแปลงและมีจินตนาการต่อไป

3. การคิดวิเคราะห์และการแก้ปัญหา (Critical Thinking and Problem Solving) เป็นการคิดวิเคราะห์ สังเคราะห์ สิ่งที่ได้ศึกษาว่าอะไรดี ไม่ดี เหมาะสม ไม่เหมาะสม อะไรเป็นความจริง อะไรไม่เป็นความจริง ซึ่งผู้เรียนต้องให้ความสำคัญควบคู่ไปกับทักษะในการแก้ปัญหา

4. ความคิดสร้างสรรค์และพัฒนานวัตกรรม (Production and Innovation) ทักษะการคิดอะไรใหม่ ๆ ถือว่าเป็นสิ่งที่จำเป็นมากในศตวรรษที่ 21 เพราะการเปลี่ยนแปลงที่เกิดขึ้นทุกด้าน และทุกรูปแบบ การแก้ปัญหาคือต้องใช้ความคิดใหม่ ๆ อย่างมากจะทำให้เกิดนวัตกรรมที่เกิดขึ้นจากความคิดใหม่ ๆ นั้น

5. ทักษะการสื่อสารและร่วมมือ (Communication and Collaboration) ศตวรรษที่ 21 มีนวัตกรรมใหม่ ๆ เกิดขึ้นมากมาย จึงเป็นยุคของความร่วมมือ ยุคของเครือข่ายที่ทุกคนจะติดต่อถึงกันผ่านเทคโนโลยีสารสนเทศและการสื่อสารในรูปแบบใหม่ ความสามารถทางด้านนี้จึงมีความจำเป็นอย่างยิ่งเช่นเดียวกับทักษะอื่น

6. ทักษะผู้ประกอบการ (Corporate and Entrepreneurial Spirit) เป็นทักษะสำคัญในเชิงของการดำเนินงานทางธุรกิจและการค้า การพัฒนาทักษะนี้จะทำให้ผู้เรียนมีความพร้อมในการทำงานทางด้านเศรษฐกิจและการค้าเป็นหลักสำคัญ

7. ทักษะการเรียนรู้ข้ามวัฒนธรรมและความสนใจต่อโลก (Cross-Cultural and Global Awareness) สะท้อนเครือข่ายของโลกยุคใหม่ที่มากับแนวคิดยุคโลกาภิวัตน์ และเครื่องจักรที่คนในสังคมโลกจะต้องรู้จักคนอื่น ๆ รู้จักโลกและวัฒนธรรมอื่นมีทั้งเป้าหมายเพื่อการอยู่ร่วมกันและเป้าหมายในเชิงเศรษฐกิจไปพร้อมกัน

เคน เคย์ (Ken Kay, 2009, pp. 34-36) นำเสนอกลุ่มทักษะการเรียนรู้ในศตวรรษที่ 21 ใช้เวลา 25 ปี สร้างความร่วมมือกับกลุ่มภาคีเพื่อทักษะแห่งศตวรรษที่ 21 (Partnership for 21st Century Skills) ในประเทศสหรัฐอเมริกา กำหนดกรอบความคิดเพื่อการเรียนรู้ในศตวรรษที่ 21 เพื่อปรับปรุงความสามารถในการแข่งขันทางธุรกิจของสหรัฐอเมริกา

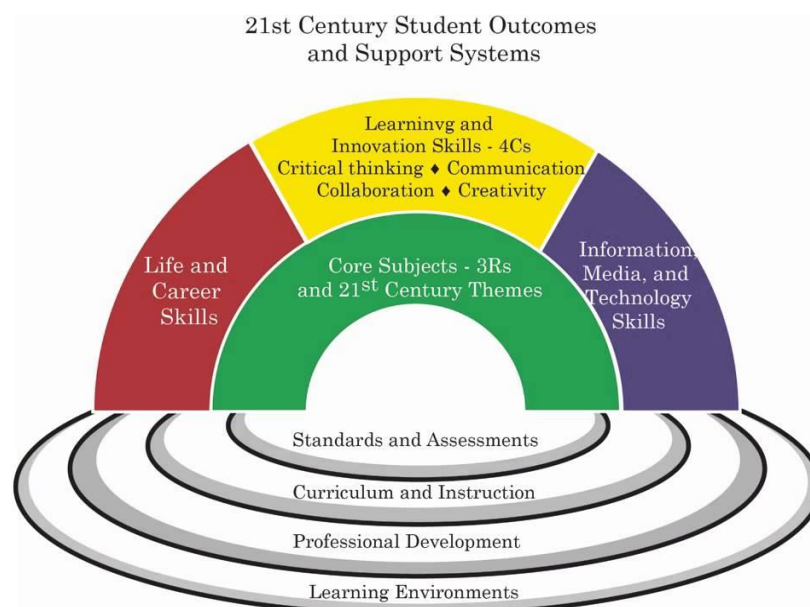

ภาพ 2 แสดงกรอบแนวคิดเพื่อการเรียนรู้ในศตวรรษที่ 21

ที่มา : The Partnership for 21st Century Skills. 2009, p. 34

จากภาพ 2 แสดงกรอบความคิดเพื่อการเรียนรู้ในศตวรรษที่ 21 ได้แสดงให้เห็นถึงการบูรณาการและเชื่อมโยงองค์ประกอบของการเรียนรู้ใน 3 องค์ประกอบคือ 1) วิชาแกนและแนวคิดและสำคัญในศตวรรษที่ 21 (Core Subjects and 21st Century Themes) 2) ทักษะแห่งศตวรรษที่ 21 (21st Century Skills) ซึ่งประกอบด้วยทักษะใน 3 กลุ่มคือ ทักษะการเรียนรู้และนวัตกรรม (Learning and Innovation Skills) ทักษะด้านสารสนเทศ สื่อและเทคโนโลยี (Information, Media, and Technology Skills) และทักษะชีวิตและการทำงาน (Life and Career Skills) และ 3) ระบบสนับสนุนที่จำเป็น (Supporting Systems) ประกอบด้วย 4 ระบบย่อยคือ มาตรฐานและการประเมิน (Standards and Assessment) หลักสูตรและการสอน (Curriculum and instruction) การพัฒนาวิชาชีพ (Professional Development) สภาพแวดล้อมการเรียนรู้ (Learning Environment) โดยมีรายละเอียดดังต่อไปนี้

1. วิชาแกนและแนวคิดสำคัญในศตวรรษที่ 21 (Core Subjects-3 Rs and 21st Century

Themes) กล่าวคือ เป็นความสำเร็จของผู้เรียนที่มีรากฐานมาจากความเชี่ยวชาญในวิชาแกนและแนวคิดสำคัญในศตวรรษที่ 21 ดังนั้น คำว่า “วิชาแกน” (Core Subjects) หมายถึง วิชาภาษาอังกฤษ การอ่าน หรือศิลปะการใช้ภาษา ศิลปะ คณิตศาสตร์ เศรษฐศาสตร์ วิทยาศาสตร์ ภูมิศาสตร์ ประวัติศาสตร์ และการปกครอง และหน้าที่พลเมือง นอกจากนี้สถานศึกษาควรส่งเสริมความเข้าใจในระดับที่สูงขึ้นโดยใช้แนวคิดสำคัญในศตวรรษที่ 21 (21st Century Themes) เนื่องจากเชื่อมโยงศาสตร์หลายศาสตร์จากวิชาแกนผสมผสานเข้าด้วยกันในลักษณะพหุสาขา (Interdisciplinary Themes) ประกอบด้วย 5 คุณลักษณะ ดังต่อไปนี้

1.1 การมีจิตสำนึกต่อโลก (Global Awareness) การใช้ทักษะเพื่อทำความเข้าใจและเข้าถึงประเด็นต่าง ๆ ที่เกิดขึ้นในโลก โดยการเรียนรู้จากผู้อื่น สามารถทำงานแบบร่วมมือกับผู้อื่นที่มาจากหลายวัฒนธรรม ศาสนา และการเรียนรู้รูปแบบการใช้ชีวิตภายใต้การเคารพและเปิดมุมมองที่ดีเกี่ยวกับคนงาน และชุมชน เข้าใจประเทศและวัฒนธรรมอื่น

1.2 การรู้ด้านการเงิน เศรษฐกิจ ธุรกิจ และการเป็นผู้ประกอบการ (Financial, Economic, Business and Entrepreneurial Literacy) เป็นการพิจารณาทางเลือกในด้านเศรษฐกิจให้ตนเองได้อย่างเหมาะสม เข้าใจบทบาทของเศรษฐกิจในสังคม และสามารถใช้ทักษะการเป็นผู้ประกอบการเพื่อสร้างทางเลือกด้านอาชีพและผลผลิต

1.3 การรู้ด้านพลเมือง (Civic Literacy) เป็นการเข้าไปมีส่วนร่วมในกระบวนการของรัฐด้วยความรู้และความเข้าใจในฐานะพลเมืองได้อย่างมีประสิทธิภาพ สามารถรักษาลิทธิของพลเมืองในระดับท้องถิ่น รัฐ ประเทศและโลก และเข้าใจการตัดสินใจที่มีต่อท้องถิ่นและโลก

1.4 การรู้ด้านสุขภาพ (Health Literacy) เป็นการเข้าใจข้อมูลด้านสาธารณสุขพื้นฐานและสามารถใช้ข้อมูลเหล่านั้นเพื่อส่งเสริมสุขภาพ รู้จักปกป้องสุขภาพกาย และสุขภาพจิตด้วยการเรียนรู้สาธารณสุขพื้นฐาน เช่น การรับประทานอาหารที่ถูกต้องและเหมาะสม การออกกำลังกาย การหลีกเลี่ยงความเสี่ยง และการลดความเครียด เป็นต้น นอกจากนี้ยังใช้ข้อมูลเพื่อการตัดสินใจทางด้านสาธารณสุขอย่างเหมาะสม ติดตามเป้าหมายสุขภาพของตนเองและครอบครัว และเข้าใจประเด็นด้านสุขภาพ ความปลอดภัยระดับชาติและนานาชาติ

1.5 การรู้ด้านสิ่งแวดล้อม (Environmental Literacy) เป็นการเข้าใจสถานการณ์ด้านสิ่งแวดล้อม เช่น ภูมิอากาศ อาหาร พลังงาน และระบบนิเวศ เข้าใจถึงผลกระทบของสังคมต่อทรัพยากรธรรมชาติ เช่น อัตราการใช้ทรัพยากร ศึกษาและวิเคราะห์ประเด็นทางสิ่งแวดล้อม และตอบสนองต่อประเด็นทางสิ่งแวดล้อม เช่น การเข้าร่วมปฏิบัติการเกี่ยวกับสิ่งแวดล้อม

2. ทักษะการเรียนรู้และนวัตกรรม (Learning and Innovation Skills) เป็นทักษะที่ใช้ในการจำแนกผู้เรียนที่ได้รับการเตรียมความพร้อมในการทำงานที่ซับซ้อนมากขึ้นนอกจาก

ผู้เรียนที่ยังไม่ได้รับการเตรียมความพร้อม ซึ่งทักษะการเรียนรู้และนวัตกรรมประกอบด้วย 3 องค์ประกอบดังต่อไปนี้

2.1 ความคิดสร้างสรรค์และนวัตกรรม (Creativity and Innovation) เป็นความสามารถในการคิดอย่างสร้างสรรค์ (Think Creatively) การทำงานในลักษณะร่วมกับผู้อื่นอย่างสร้างสรรค์ (Working Creativity With Others)

2.2 การคิดเชิงวิพากษ์และการแก้ปัญหา (Critical Thinking and Problem Solving) เป็นความสามารถในการใช้เหตุผลอย่างมีประสิทธิภาพ (Reason Effectively) และสามารถคิดเชิงระบบ (Use Systems Thinking) เพื่อการแก้ปัญหา

2.3 การสื่อสารและการร่วมมือทำงาน (Communication and Collaboration) เป็นความสามารถในการสื่อสารที่มีความชัดเจน (Communicate clearly) และการร่วมมือกับผู้อื่นได้อย่างมีประสิทธิภาพ (Collaborate with Others)

3. ทักษะด้านสารสนเทศ สื่อ และเทคโนโลยี (Information, Media and Technology Skills) กล่าวคือ โลกปัจจุบันเป็นโลกแห่งข้อมูลข่าวสารที่มีการเปลี่ยนแปลงอย่างรวดเร็ว ดังนั้นผู้เรียนควรมีทักษะ 3 ทักษะ ดังต่อไปนี้

3.1 การรู้ด้านสารสนเทศ สื่อและเทคโนโลยี เป็นการเข้าถึงสารสนเทศและประเมินสารสนเทศ (Access and Evaluate Information) ที่สามารถใช้และจัดการสารสนเทศได้อย่างถูกต้องและสร้างสรรค์ จัดการการรับข้อมูลทางสารสนเทศจากหลากหลายแหล่ง เข้าใจพื้นฐานทางจริยธรรมและกฎหมาย เพื่อเข้าถึงการใช้ข่าวสารได้อย่างถูกต้องและมีประสิทธิภาพ

3.2 การใช้และจัดการสารสนเทศ สื่อและเทคโนโลยีในการวิเคราะห์สื่อ (Analyze Media) เพื่อเข้าใจกระบวนการ วัตถุประสงค์ของการสื่อสาร เข้าใจ ความแตกต่างในการตีความสารของแต่ละบุคคล เช่น ผลของค่านิยมและมุมมองของบุคคลต่อการตีความสารและสื่อที่ส่งผลกระทบต่อความเชื่อและพฤติกรรมของบุคคลอย่างไร เป็นต้น มีความเข้าใจพื้นฐานที่ถูกต้องทางจริยธรรมและกฎหมาย เพื่อเกิดความเข้าใจถึงการสร้างผลผลิตทางสื่อ

3.3 การเข้าถึงสารสนเทศ สื่อและเทคโนโลยี การใช้เทคโนโลยีอย่างมีประสิทธิภาพ เช่น การใช้เทคโนโลยีเป็นเครื่องมือเพื่อการวิจัย การจัดการ การประเมิน และการสื่อสาร การใช้เทคโนโลยีดิจิทัล เช่น คอมพิวเตอร์ เครือข่ายสื่อสารหรือเครือข่ายสังคม ได้อย่างเหมาะสม เพื่อสามารถเข้าถึง จัดการ บูรณาการ และสร้างสารสนเทศที่มีคุณภาพ และมีความเข้าใจพื้นฐานที่ถูกต้องทางจริยธรรมและกฎหมาย เพื่อเข้าถึงและสามารถใช้เทคโนโลยีสารสนเทศได้สูงขึ้น

4. ทักษะชีวิตและการทำงาน (Life and Career Skills) กล่าวคือ เป็นการทำงานและการใช้ชีวิตในปัจจุบันมีความสำคัญมากกว่าทักษะการคิด และความรู้ในเรื่องหา เนื่องจาก

ความสามารถในการใช้ชีวิตและการทำงานที่ซับซ้อนมากขึ้นในยุคแห่งการเปลี่ยนแปลงต้องให้ความสำคัญกับทักษะชีวิตและการทำงาน ซึ่งมีองค์ประกอบ 5 องค์ประกอบ ดังต่อไปนี้

4.1 ความยืดหยุ่นและความสามารถในการปรับตัว (Flexibility and Adaptability) เป็นความสามารถในการปรับตัวต่อการเปลี่ยนแปลง (Adapt to Change) อาทิเช่น การปรับตัวต่อบทบาท ความรับผิดชอบ ตารางการทำงานและบริบทที่หลากหลาย เป็นต้น สามารถทำงานอย่างมีประสิทธิภาพภายใต้บรรยากาศแห่งความคลุมเครือและเปลี่ยนแปลง รวมทั้งเป็นผู้ยืดหยุ่น (Be Flexible) และใช้ข้อมูลย้อนกลับอย่างมีประสิทธิภาพ สามารถจัดการต่อคำชมเชยหรือคำวิจารณ์ในเชิงบวกได้ดี และสร้างความสมดุลระหว่างมุมมองและความเชื่อที่หลากหลายเพื่อการทำงานในสิ่งแวดล้อมต่าง ๆ ได้ดี

4.2 ความคิดริเริ่มและชี้นำตัวเอง (Initiative and Self-Direction) เป็นรูปแบบของความสามารถในการจัดการเป้าหมายและเวลา (Manage Goals and Time) เป็นการทำงานอย่างเป็นอิสระ และเป็นผู้เรียนที่มีความสามารถชี้นำตนเอง (Be Self-Directed Learners)

4.3 ทักษะทางสังคมและการเรียนรู้ข้ามวัฒนธรรม (Social and Cross-Cultural Skills) เป็นการใช้ปฏิสัมพันธ์ต่อผู้อื่นอย่างเหมาะสม รู้ถึงโอกาสในการพูดหรือฟัง และให้ความเคารพนับถือผู้อื่น รวมทั้งสามารถทำงานอย่างมีประสิทธิภาพในทีมที่หลากหลาย (Work Effectively in Diverse Teams)

4.4 การเพิ่มผลผลิตและการรู้รับผิดชอบ (Productivity and Accountability) เป็นเรื่องความสามารถในการจัดการโครงการ (Manage Projects) เช่น การตั้งเป้าหมาย การจัดลำดับความสำคัญ และทำให้โครงการบรรลุเป้าหมายภายใต้อุปสรรคและแรงกดดัน

4.5 ความเป็นผู้นำและความรับผิดชอบ (Leadership and Responsibility) เป็นเรื่องความสามารถในการชี้แนะและนำผู้อื่น (Guide and Lead Others) โดยการใช้ทักษะระหว่างบุคคลและการแก้ปัญหา เพื่อแนะนำหรือชี้นำผู้อื่นให้บรรลุเป้าหมาย เช่น การใช้ประโยชน์จากจุดเด่นของผู้อื่น การสร้างแรงบันดาลใจ การแสดงพฤติกรรมในการใช้อำนาจ การแสดงความรับผิดชอบต่อความสนใจของตนเองและผู้อื่นในเชิงกว้าง

5. ระบบสนับสนุนการศึกษาในศตวรรษที่ 21 เนื่องจากวิชาแกนและแนวคิดสำคัญในศตวรรษที่ 21 และทักษะแห่งศตวรรษที่ 21 จะเกิดขึ้นในตัวผู้เรียนมิได้หากปราศจากระบบสนับสนุนที่มีประสิทธิภาพและเหมาะสม ซึ่งต้องอาศัยระบบสนับสนุนทั้ง 5 ระดับ

5.1 ระบบมาตรฐานของศตวรรษที่ 21 (21st Century Standards) เป็นระบบที่เน้นเรื่องทักษะแห่งศตวรรษที่ 21 ทั้งด้านความรู้ในเนื้อหาและความเชี่ยวชาญ ผู้เรียนสามารถสร้างความเข้าใจข้ามวิชาแกน และเน้นความเข้าใจที่ลึกซึ้ง ผู้เรียนจะเรียนรู้ได้ดีที่สุดเมื่อได้มีส่วนร่วมในการ

แก้ปัญหาที่มีความหมายอย่างกระตือรือร้น และมีการวัดความเชี่ยวชาญที่หลากหลาย

5.2 ระบบการประเมินทักษะของศตวรรษที่ 21 (Assessment of 21st Century Skills) เป็นการสร้างความสมดุลการประเมินระหว่างการสอบแบบอิงมาตรฐานที่มีคุณภาพสูง ประเมินระหว่างเรียนและการประเมินสรุปรวม (Summative Assessment) ที่มีประสิทธิภาพ เน้นการให้ข้อมูลย้อนกลับที่บูรณาการในการเรียนรู้ที่เป็นประโยชน์ต่อการพัฒนาสมรรถนะของผู้เรียนสามารถใช้เทคโนโลยีเพื่อช่วยประเมินอย่างสมดุล ทั้งการประเมินระหว่างเรียนและการประเมินสรุปรวม พัฒนาและสร้างแฟ้มสะสมงานที่สมดุล เพื่อประเมินประสิทธิภาพของระบบการศึกษาในระดับสูงของผู้เรียน

5.3 ระบบหลักสูตรและการสอนศตวรรษที่ 21 (21st Century Curriculum and Instruction) โดยเน้นการสอนทักษะแห่งศตวรรษที่ 21 อย่างเป็นรูปธรรมในชั้นเรียนที่สอดคล้องกับบริบทของวิชาแกนและแนวคิดสำคัญในศตวรรษที่ 21 ผู้สอนควรให้โอกาสผู้เรียนประยุกต์ใช้ทักษะแห่งศตวรรษที่ 21 ข้ามสาขาวิชาและเน้นสมรรถนะการเรียนรู้ และใช้วิธีเรียนแบบนวัตกรรมที่บูรณาการเทคโนโลยีในการสนับสนุนการเรียนรู้แบบสืบเสาะหาความรู้ (Inquiry-Based Approach) และแก้ปัญหา (Problem-Based Approach) และเน้นทักษะการคิดขั้นสูง (Higher-Order Thinking Skills)

5.4 ระบบการพัฒนาริชาชีพของศตวรรษที่ 21 (21st Century Professional Development) เพื่อแสดงให้เห็นรูปแบบการบูรณาการทักษะ เครื่องมือ และวิธีสอนแห่งศตวรรษที่ 21 สร้างสมดุลระหว่างการสอนโดยตรงและการสอนแบบโครงงาน แสดงให้เห็นถึงความเข้าใจที่ลึกซึ้งต่อทักษะการแก้ปัญหา การคิดอย่างมีวิจารณญาณ พัฒนาและปลูกฝังความสามารถของผู้สอนในการค้นหาวิธีการ การเรียนรู้ จุดแข็งและจุดอ่อนของผู้เรียน เพื่อการเข้าถึงผู้เรียนที่มีความแตกต่างกัน สนับสนุนการประเมินเพื่อตรวจสอบการพัฒนาทักษะแห่งศตวรรษที่ 21 และพัฒนาริชาชีพที่เน้นทั้งคุณภาพและความยั่งยืน

5.5 ระบบสภาพแวดล้อมการเรียนรู้ศตวรรษที่ 21 (21st Century Learning Environments) เป็นการสนับสนุนทรัพยากรบุคคลและสิ่งแวดล้อมทางกายภาพ เพื่อพัฒนาการเรียนการสอนทักษะแห่งศตวรรษที่ 21 สนับสนุนชุมชนการเรียนรู้ทางวิชาชีพที่ทำให้พนักงานการศึกษาได้ร่วมมือแลกเปลี่ยนการปฏิบัติที่ดีและบูรณาการทักษะแห่งศตวรรษที่ 21 ในห้องเรียน ส่งเสริมให้นักเรียนได้เรียนรู้ในบริบทจริง สร้างการเข้าถึงเทคโนโลยี และแหล่งทรัพยากรการเรียนรู้ที่มีคุณภาพที่เท่าเทียมกัน และออกแบบสถานที่เรียนรู้ที่เอื้อต่อศตวรรษที่ 21

สถาบันบัณฑิตบริหารธุรกิจศศินทร์ (2556, สื่อออนไลน์) ได้ระดมสมองเรียบเรียงกลุ่มทักษะที่จำเป็นสำหรับศตวรรษที่ 21 ซึ่งจะต้องมีการปรับเปลี่ยนในหลากหลายทิศทาง

โดยเฉพาะอย่างยิ่งการเปลี่ยนแปลงจากการมุ่งเน้นที่ส่วนภาคการผลิต มามุ่งเน้นทางข้อมูลและเทคโนโลยีอย่างครอบคลุม สามารถแบ่งออกได้เป็น 4 กลุ่ม ดังนี้

1. ทักษะเชิงของกระบวนการคิดและสังเคราะห์ (Learning and Thinking) เป็นทักษะที่เน้นในเรื่องของกระบวนการการเรียนรู้และการคิดสังเคราะห์ข้อมูลที่ได้รับรู้เพื่อก่อให้เกิดประโยชน์ เพราะความรู้เป็นสิ่งสำคัญในการพัฒนาศักยภาพของบุคคล ดังนั้น ทักษะนี้จึงเป็นพื้นฐานเพื่อการต่อยอดที่ดีของความเป็นเลิศทางการเรียนรู้และคิดวิเคราะห์ข้อมูล

1.1 กระบวนการคิดและแก้ปัญหา (Critical Thinking & Problem Solving) การใช้ทักษะการคิดอย่างมีเหตุผลให้เหมาะสมกับสภาพการณ์ที่ต้องการกระบวนการคิดที่แตกต่างกัน รวมไปถึงการวิเคราะห์อย่างเป็นระบบและมีประสิทธิภาพ เพื่อการผลิตองค์ความรู้และการตัดสินใจที่ดี ควบคู่ไปกับการรับมือและแก้ปัญหาที่ดี

1.2 ความคิดสร้างสรรค์และนวัตกรรม (Creativity and Innovation) ต้องมีทักษะของการคิดริเริ่ม หรือนำเสนอแนวคิดใหม่ ด้วยวิธีการต่าง ๆ เช่น ระดมสมองทั้งระดับของบุคคลและการทำงานเป็นกลุ่ม ประเด็นสำคัญคือ เรื่องของความสามารถในการคิดสิ่งแปลกใหม่นอกกรอบในเชิงของความรู้และเชิงสังคม

2. ทักษะในเชิงของเทคโนโลยีเพื่อประโยชน์เชิงข้อมูล (Technology and Media for Information)

2.1 ความรู้เชิงการใช้ข้อมูล (Information Literacy) เป็นการเน้นในเรื่องของความสามารถ และทักษะในการเข้าถึงข้อมูลอย่างมีประสิทธิภาพ รวมไปถึงการประมวลผลในขณะเดียวกันก็ต้องรู้จักเอาข้อมูลที่ได้มานั้นมาใช้ให้เกิดประโยชน์สูงสุดในการแก้ปัญหา หรือการคิดริเริ่มสร้างสรรค์ ภายใต้กรอบจริยธรรมทางสังคม

2.2 ความรู้เชิงการใช้สื่อ (Media Literacy) เป็นทักษะของการคิดวิเคราะห์และเข้าใจในสื่อที่มีอยู่ในสังคมทั้งตัวคุณค่าและบริบทของการใช้สื่อนั้น ๆ นอกจากนี้ยังต้องรู้จักการใช้สื่อให้เป็นประโยชน์เพื่อการสื่อสารที่มีประสิทธิผล

2.3 ความรู้การใช้เทคโนโลยีสารสนเทศ (ICT Literacy) รัฐบาลควรจัดการประยุกต์ใช้เทคโนโลยีสารสนเทศเพื่อให้เกิดการเรียนรู้ การบริหารจัดการ และการสื่อสารที่มีประสิทธิภาพ เช่น จากคอมพิวเตอร์ ระบบ Global Positioning System (GPS) และอื่น ๆ เพื่อเกิดการขับเคลื่อนที่ดีของเศรษฐกิจฐานความรู้ ภายใต้กรอบจริยธรรมในสังคม

3. ทักษะเชิงการทำงานและก้าวหน้าในอาชีพ (Career Progressing) เป็นเรื่องทักษะการจัดการและรับผิดชอบงานภายในสภาพแวดล้อมปัจจุบันที่มีการแข่งขันสูง ให้ความสนใจที่การพัฒนาทักษะที่เพียงพอต่อการพัฒนาในสายงานอาชีพและการดำเนินชีวิต

3.1 การสร้างประสิทธิผลและความรับผิดชอบเรื่องการทำงาน (Productivity and Accountability) ทักษะการตั้งเป้าหมายและการก้าวข้ามอุปสรรคในสภาวะที่กดดัน การจัดลำดับความสำคัญของหน้าที่การงาน และการจัดการตนเองตลอดจนกระทั่งการผลิตผลงานที่มีคุณภาพอย่างเป็นมืออาชีพ ภายใต้กรอบความจริยธรรมหรือจรรยาบรรณอาชีพ

3.2 ภาวะผู้นำและความรับผิดชอบต่อตนเอง (Leadership and Responsibility) ทักษะที่จะชี้แนะ แนวทางให้แก่คนอื่น ให้ความช่วยเหลือคนอื่นเมื่อจำเป็น และการรับผิดชอบเพื่อผลประโยชน์ของส่วนรวมเป็นหลัก

3.3 ความคิดริเริ่มและกำหนดทิศทางให้แก่ตนเอง (Initiative and Self Direction) ต้องสามารถกำหนดทิศทางหรือเป้าหมายให้แก่ตัวเองได้ หาความสมดุลในแง่ของการวางแผนในระยะยาว และความต้องการในระยะสั้นและใช้เวลาให้เกิดประโยชน์มากที่สุด จะต้องสามารถทำงาน จัดการ และบรรลุเป้าหมายด้วยตนเองได้ สามารถบังคับตนเองให้อยู่ในเส้นทางที่ถูกต้องเพื่อการบรรลุเป้าหมาย เรียนรู้จากประสบการณ์ในอดีตเพื่อให้เกิดเป็นบทเรียน

3.4 การสื่อสารและการร่วมมือ (Communication and Collaboration) ทักษะเพื่อใช้ในการเรียบเรียง สื่อความคิด ไม่ว่าจะเป็นการใช้คำพูด การเขียน การแสดงออก ในขณะเดียวกันต้องเป็นผู้ฟังที่ดี รับฟังประมวลผลสิ่งที่รับรู้ จึงจะก่อให้เกิดความสามารถให้การทำงานร่วมกับผู้อื่นในเรื่องของการเคารพความคิดเห็นของผู้อื่น

4. ทักษะในเชิงของการอยู่ร่วมกัน (Life and Socializing)

4.1 ความยืดหยุ่นและการปรับตัวในสังคม (Flexibility and Adaptability) เป็นทักษะการปรับตัวให้เข้ากับสถานการณ์ต่าง ๆ ได้ เช่น เรื่องของความรับผิดชอบต่อบทบาทหน้าที่ สังคมที่มีความเปลี่ยนแปลงอยู่ตลอดเวลาและทักษะในการรับรู้และปรับปรุงตามผลการตอบรับที่ได้จากผู้อื่น รวมถึงการเข้าใจและตอรองอย่างมีประสิทธิภาพ

4.2 การเข้าสังคมและแลกเปลี่ยนข้ามวัฒนธรรม (Social & Cross-Cultural Skills) การปฏิบัติตนอย่างเหมาะสม เมื่อไหร่ควรจะพูดหรือควรรับฟังเคารพในวัฒนธรรม ความคิดและค่านิยมที่แตกต่าง โดยเฉพาะเรื่องการเปิดกว้างทางความคิด (Open-minded)

วากเนอร์ (Wagner, 2009, p. 1) เสนอ 7 ทักษะเพื่อการอยู่รอด (Seven Survival Skills) ในศตวรรษที่ 21 ไว้ในหนังสือเรื่อง The Global Achievement Gap มีทักษะดังต่อไปนี้

1. การคิดเชิงวิพากษ์ และการแก้ปัญหา (Critical Thinking and Problem)
2. การร่วมมือกับเครือข่ายต่าง ๆ (Collaboration Across Networks)
3. การปรับตัวและการมีความคล่องแคล่วว่องไว (Agility and Adaptability)
4. การคิดริเริ่มและการเป็นผู้ประกอบการที่สร้างสรรค์ (Initiative and

Entrepreneurship)

5. การเข้าถึงข้อมูลและการวิเคราะห์ข้อมูล (Accessing and Analyzing Information)

6. การใฝ่รู้และการมีจินตนาการ (Curiosity and Imagination)

แชปแมน (Chapman, 2010, p. 249) เสนอทักษะที่สำคัญในศตวรรษที่ 21 มี 7 ประการ ดังต่อไปนี้

1. ทักษะการคิดเชิงวิพากษ์ หรือทักษะการคิด อย่างมีวิจารณญาณ (Critical Thinking) คือ ความสามารถในการวิเคราะห์ สังเคราะห์ เข้าใจความสัมพันธ์และเชื่อมโยงของระบบต่าง ๆ

2. ทักษะการแก้ปัญหา (Problem Solving) คือความสามารถในการตั้งคำถามที่ถูกต้องเหมาะสมเกี่ยวกับประเด็นต่าง ๆ รวมทั้งกระบวนการในการหาคำตอบและการวัดและประเมินผลของความสำเร็จ

3. ทักษะการคิดสร้างสรรค์ (Creativity) คือความสามารถในการคิดนอกกรอบ ความคิดเดิม มีความคิดริเริ่ม และกล้าเสี่ยง

4. ทักษะการสื่อสาร (Communication) คือความสามารถในการสื่อสาร เป็นเรื่องของ ความหมายในการพูด การเขียน และการใช้เทคโนโลยีเพื่อสื่อสารได้ดี

5. ทักษะการพัฒนาลักษณะนิสัยส่วนตัว (Character) คือ ความสามารถเข้าใจตนเองและการปฏิบัติตนอย่างมีคุณธรรมและจริยธรรม ให้เกียรติและเคารพผู้อื่น รับผิดชอบ ซื่อสัตย์และเป็นพลเมืองดี

6. ทักษะการเป็นผู้นำ (Leadership) คือความสามารถสร้างแรงจูงใจและความร่วมมือ สามารถนำกลุ่มคนให้ไปสู่เป้าหมายที่ต้องการ ซึ่งต้องอาศัยความฉลาดทางด้านสังคมและอารมณ์และการทำงานร่วมกับผู้อื่น

7. ทักษะการยอมรับ (Commitment) คือความสามารถที่จะยอมรับความแตกต่าง หลากหลาย และการพึ่งพากันทั้งทางด้านวัฒนธรรม สังคม และสิ่งแวดล้อม

คอสตาและคอลลิก (Costa and Kellick, 2004, p.7) นำเอามาตรฐานกลางของรัฐต่าง ๆ จำนวน 45 รัฐ ไปปฏิบัติในเขตพื้นที่ของโคลัมเบียว่าเป็นมาตรฐานกลางที่ต้องการรูปแบบการเรียนรู้ใหม่ที่มีอะไรมากกว่ารูปแบบดั้งเดิม เป็นรูปแบบที่ต้องการความพยายามที่หลากหลาย การพัฒนาตำราอิเล็กทรอนิกส์ การออกแบบหลักสูตร และการฝึกอบรม รวมถึงต้องการผลลัพธ์ที่มากกว่าเดิมด้วย (Bigger Outcomes) โดยมีจุดเน้นที่ไม่ใช่แค่การเรียนรู้เพื่อมาตรฐานอย่างเดียว แต่เรียนรู้จากการมีมาตรฐานด้วย ซึ่งการให้ทัศนะเกี่ยวกับทักษะการเรียนรู้ในศตวรรษที่ 21 เพื่อเตรียมผู้เรียนในปัจจุบันในสังคมอนาคตที่ซับซ้อน Costa and Kallick ได้ประมวลจากแนวคิดของนักวิชาการต่าง ๆ ว่าควรมีทักษะ ดังนี้

1. คิดวิเคราะห์ ยอมรับอย่างมีหลักฐานสนับสนุน
2. ตัดสินใจอย่างเชื่อถือได้ เป็นเหตุผล โต้แย้งและพิสูจน์
3. คิดอย่างนักวิชาการ คิดทางบวกและคิดในทางที่ดี
4. การเรียนรู้อย่างต่อเนื่อง แสวงหาด้วยความกระตือรือร้น
5. มุ่งมั่นเพื่อความถูกต้อง
6. สื่อสารด้วยความชัดเจน ฟังอย่างเข้าใจและเห็นใจ
7. ความใฝ่รู้ ชอบตั้งคำถามและประเด็นปัญหา
8. มีความอดทน ยืดหยุ่นและใจกว้าง
9. คิดสร้างสรรค์และนวัตกรรม จินตนาการ
10. มีการทำงานเป็นทีม ทำงานอย่างพึ่งพากัน

สรุปได้ว่าคุณลักษณะของนักศึกษาระดับอุดมศึกษาตามแนวคิดที่กำหนดในแผนอุดมศึกษาระยะยาว 15 ปี ในกรอบมาตรฐานคุณวุฒิระดับอุดมศึกษา และคุณลักษณะของนักศึกษาและบัณฑิตที่พึงประสงค์ในศตวรรษที่ 21 มีคุณลักษณะที่มีความสอดคล้องกันในด้าน ความรู้ ทักษะ ความคิด บุคลิกภาพและลักษณะนิสัย เช่น การแก้ปัญหา การสื่อสาร เทคโนโลยีสารสนเทศ การทำงานเป็นทีม การดำรงชีวิต การเรียนรู้วัฒนธรรม เท้าทันต่อการเปลี่ยนแปลง การเป็นผู้ประกอบการ มีคุณธรรม จริยธรรม ภาวะผู้นำ การตัดสินใจ ความมุ่งมั่น ความรู้บริหารธุรกิจ การบริหารจัดการ การเรียนรู้ในวัฒนธรรมข้ามชาติ ความซื่อสัตย์ อดทน ภาษา การพัฒนาในศาสตร์ของตนเองและการปรับตัว เป็นต้น

จากการศึกษาคุณลักษณะของนักศึกษาระดับอุดมศึกษาตามที่กำหนดไว้ในแผนอุดมศึกษาระยะยาว 15 ปี กรอบมาตรฐานคุณวุฒิระดับอุดมศึกษาและคุณลักษณะของนักศึกษาและบัณฑิตในศตวรรษที่ 21 ผู้วิจัยได้นำแนวคิดดังกล่าวมาวิเคราะห์และเปรียบเทียบคุณลักษณะของนักศึกษาจากแนวคิดของนักวิชาการ รายละเอียดแสดงในตาราง 1 และ 2 ดังนี้

ตาราง 1 แสดงการสรุปแนวคิดคุณลักษณะของนักศึกษาระดับอุดมศึกษา

แหล่งข้อมูล	คุณลักษณะของนักศึกษา
1. แผนพัฒนาอุดมศึกษาระยะยาว 15 ปี (พ.ศ.2551-2565)	<ol style="list-style-type: none"> 1. มีหลักคิดทางวิชาการ 2. มีการหาความรู้เพิ่มเติม 3. มีความสามารถในการประยุกต์ 4. มีความเท่าทันกับความเปลี่ยนแปลง 5. มีการพัฒนาในศาสตร์ของตนเอง 6. มีความคิดสร้างสรรค์ 7. มีทักษะการแก้ปัญหา 8. มีทักษะการดำรงชีวิต 9. มีทักษะวิชาชีพ 10. มีความสามารถในการปรับตัว 11. มีทักษะการเรียนรู้นวัตกรรมใหม่ 12. มีทักษะการสื่อสาร 13. มีทักษะด้านเทคโนโลยีสารสนเทศ 14. มีความสามารถการบริหารจัดการ 15. มีความเป็นผู้ประกอบการ 16. มีทักษะการทำงานเป็นทีม 17. มีภาวะผู้นำ 18. มีการเรียนรู้ข้ามวัฒนธรรม 19. มีคุณธรรม จริยธรรม
2. มาตรฐานคุณวุฒิระดับอุดมศึกษา (2552, หน้า 19-23)	<ol style="list-style-type: none"> 1. มีคุณธรรม จริยธรรม 2. มีความรู้ในศาสตร์ตนเอง 3. ทักษะการคิดวิเคราะห์ 4. มีทักษะการแก้ไขปัญหา 5. มีความสามารถในการทำงานเป็นทีม 6. มีภาวะผู้นำ 7. ความรับผิดชอบ

8. มีทักษะการเรียนรู้ด้วยตนเอง

ตาราง 1 (ต่อ)

แหล่งข้อมูล	คุณลักษณะของนักศึกษา
2.(ต่อ)	9. มีทักษะการสื่อสาร 10. มีทักษะด้านเทคโนโลยีสารสนเทศ 11. มีทักษะการใช้เทคนิคทางคณิตศาสตร์
3. คุณลักษณะนักศึกษาและบัณฑิต ที่พึงประสงค์ในศตวรรษที่ 21 3.1 วิจารย์ พานิช (2555, หน้า 16)	1. มีทักษะการประยุกต์ 2. มีทักษะการทำงาน 3. มีทักษะการสื่อสาร 4. มีทักษะเทคโนโลยีสารสนเทศ 5. มีคุณธรรม จริยธรรม 6. มีการเรียนรู้ข้ามวัฒนธรรม 7. ทักษะด้านภาษา
3.2 ไพฑูรย์ สิ้นลาร์ตัน (2557, หน้า 1)	1. มีทักษะเทคโนโลยีสารสนเทศ 2. มีทักษะการเรียนรู้ด้วยตนเอง 3. มีทักษะการคิดวิเคราะห์ 4. มีทักษะการแก้ปัญหา 5. มีความคิดสร้างสรรค์ 6. มีทักษะการสื่อสาร 7. มีทักษะการทำงานเป็นทีม 8. มีความเป็นผู้ประกอบการ 9. มีการเรียนรู้ข้ามวัฒนธรรม
3.3 เคย์ (kay, 2009, pp. 34–36)	1. มีความเท่าทันกับความเปลี่ยนแปลง 2. มีความรู้การบริหารธุรกิจ 3. มีคุณธรรม จริยธรรม 4. มีความเป็นผู้ประกอบการ

5. มีทักษะการเรียนรู้

ตาราง 1 (ต่อ)

แหล่งข้อมูล	คุณลักษณะของนักศึกษา
3.3 (ต่อ)	6. มีความคิดสร้างสรรค์ 7. มีความคิดเชิงวิพากษ์ 8. มีทักษะการแก้ปัญหา 9. มีทักษะการสื่อสาร 10. มีทักษะการทำงานเป็นทีม 11. ทักษะเทคโนโลยีสารสนเทศ 12. มีความสามารถในการปรับตัว 13. มีการเรียนรู้ข้ามวัฒนธรรม 14. มีภาวะผู้นำ 15. มีความรับผิดชอบ
3.4 สถาบันบัณฑิตบริหารธุรกิจศศินทร์ (2556, สื่อออนไลน์)	1. มีทักษะการคิดวิเคราะห์ 2. มีทักษะการแก้ปัญหา 3. มีทักษะการตัดสินใจ 4. มีความคิดสร้างสรรค์ 5. มีทักษะด้านเทคโนโลยีสารสนเทศ 6. มีความรับผิดชอบ 7. การจัดการตนเอง 8. มีคุณธรรม จริยธรรม 9. มีภาวะผู้นำ 10. มีทักษะการคิดวิเคราะห์ 11. มีทักษะการแก้ปัญหา 12. มีทักษะการสื่อสาร 13. มีความสามารถในการปรับตัว 14. มีการเรียนรู้ข้ามวัฒนธรรม

ตาราง 1 (ต่อ)

แหล่งข้อมูล	คุณลักษณะของนักศึกษา
3.5 วากเนอร์ (Wagner, 2009, p.1)	<ol style="list-style-type: none"> 1. มีความคิดเชิงวิพากษ์ 2. มีทักษะการแก้ปัญหา 3. มีความสามารถในการปรับตัว 4. มีความเป็นผู้ประกอบการ 5. มีทักษะการสื่อสาร 6. มีทักษะเทคโนโลยีสารสนเทศ 7. มีทักษะการคิดวิเคราะห์ 8. มีความใฝ่รู้ 9. มีจินตนาการ
3.6 แชปแมน (Chapman, 2010, p. 248)	<ol style="list-style-type: none"> 1. มีทักษะการคิดเชิงวิพากษ์ 2. มีทักษะการคิดวิเคราะห์ 3. มีทักษะการคิดเป็นระบบ 4. มีทักษะการแก้ปัญหา 5. มีความคิดสร้างสรรค์ 6. มีทักษะการสื่อสาร 7. มีคุณธรรม จริยธรรม 8. มีความรับผิดชอบ 9. มีความซื่อสัตย์ 10. มีภาวะผู้นำ 11. มีการเรียนรู้ข้ามวัฒนธรรม

ตาราง 1 (ต่อ)

แหล่งข้อมูล	คุณลักษณะของนักศึกษา
<p>3.7 คอस्ताและคอลลิค (Costa and Kallick, 2004, p.7)</p>	<ol style="list-style-type: none"> 1. มีทักษะการคิดวิเคราะห์ 2. มีทักษะการตัดสินใจ 3. มีความคิดเชิงวิชาการ 4. มีทักษะการสื่อสาร 5. มีทักษะการเรียนรู้ 6. มีความมุ่งมั่น 7. มีความใฝ่รู้ 8. มีความอดทน 9. มีความคิดสร้างสรรค์ 10. มีทักษะการทำงานเป็นทีม



ตาราง 2 แสดงการวิเคราะห์คุณลักษณะของนักศึกษาระดับอุดมศึกษา

คุณลักษณะของนักศึกษา	แผนอุดมศึกษา 15 ปี (2551)	มาตรฐานคุณวุฒิ	ระดับอุดมศึกษา(2552)	วิชาการ พานิช (2555)	ไพฑูริย์ สิ้นลาร์ตัน (2557)	Ken Key (2009)	Sasin Institute (2556)	Wagner(2008)	Chapman (2010)	Costa and Kallick (2012)	รวม
1. หลักคิดทางวิชาการ	✓									✓	2
2. ความไม่รู้	✓							✓		✓	3
3. ทักษะการประยุกต์	✓			✓							2
4. ความเท่าทันความเปลี่ยนแปลง	✓					✓					2
5. การพัฒนาในศาสตร์ของตนเอง	✓										1
6. ความคิดสร้างสรรค์	✓				✓	✓	✓		✓	✓	6
7. ทักษะการแก้ปัญหา	✓	✓			✓	✓	✓	✓	✓		7
8. ทักษะการดำรงชีวิต	✓										1
9. ทักษะทางวิชาชีพ	✓	✓									2
10. ความสามารถในการปรับตัว	✓					✓	✓	✓			4
11. การเรียนรู้นวัตกรรมใหม่	✓										1
12. ทักษะการสื่อสาร	✓	✓	✓	✓	✓	✓	✓		✓	✓	9

ตาราง 2 (ต่อ)

คุณลักษณะของนักศึกษา	คุณลักษณะของนักศึกษา										รวม
	แผนอุดมศึกษา 15 ปี (2551)	มาตรฐานคุณวุฒิ ระดับอุดมศึกษา	วิชาการ พานิช (2555)	ไพฑูรย์ สิ้นลารัตน์	Ken Key (2009)	Sasin Institute	Wagner (2008)	Chapman (2010)	Costa and Kallick		
13. ทักษะด้านเทคโนโลยีสารสนเทศ	✓	✓	✓	✓	✓	✓	✓				7
14. ทักษะการเป็นผู้ประกอบการ	✓				✓	✓	✓				4
15. ทักษะการทำงานเป็นทีม	✓	✓	✓	✓	✓	✓			✓		7
16. ภาวะผู้นำ	✓	✓				✓	✓				5
17. การบริหารจัดการ	✓										1
18. การเรียนรู้ข้ามวัฒนธรรม	✓		✓	✓	✓	✓	✓	✓			6
19. คุณธรรม จริยธรรม	✓	✓	✓	✓	✓	✓	✓	✓			6
20. ความรับผิดชอบ					✓	✓	✓	✓			4
21. ทักษะการเรียนรู้ด้วยตนเอง		✓			✓	✓			✓		4
22. ทักษะการคิดเป็นระบบ								✓			1

ตาราง 2 (ต่อ)

คุณลักษณะของนักศึกษา	แผนอุดมศึกษา 15 ปี (2551)	กรอบมาตรฐานคุณวุฒิ ระดับอุดมศึกษา (2552)	วิชาการ พานิช (2555)	ไพฑูริย์ สิ้นลาร์ตัน	Ken Key (2009)	Sasin Institute (2556)	Wagner (2008)	Chapman (2010)	Costa and Kallick (2012)	รวม
23. ทักษะการคิดวิเคราะห์		✓		✓		✓	✓	✓	✓	6
24. ความมุ่งมั่น									✓	1
25. ทักษะการตัดสินใจ						✓			✓	2
26. ทักษะด้านภาษา			✓							1
27. ความรู้การบริหารธุรกิจ		✓			✓					2
28. ทักษะการคิดเชิงวิพากษ์					✓			✓		2
29. ทักษะการจัดการตนเอง						✓				1
30. จินตนาการ							✓			1
31. ความซื่อสัตย์								✓		1
32. ความอดทน									✓	1
33. ทักษะการใช้เทคนิคทางคณิตศาสตร์ สถิติ		✓								1

4. แนวคิด รูปแบบและวิธีการในพัฒนาคุณลักษณะของนักศึกษา

การพัฒนาคุณลักษณะมีนักวิชาการหลายท่านเสนอรูปแบบและวิธีการในการพัฒนาคุณลักษณะของนักศึกษา ดังนี้

มิลเลอร์ และพริન્ซ์ (Miller and Prince, 1976, p. 16) กล่าวว่าการพัฒนาคุณลักษณะนักศึกษามีแนวคิดหลัก (Student Development Process Model) เป็นรูปแบบที่สร้างขึ้นสำหรับการพัฒนานักศึกษาในโครงการส่งเสริมการพัฒนานักศึกษาของสมาคมบุคลากรอุดมศึกษาแห่งประเทศไทย (American College Personnel Association) ประกอบด้วยกิจกรรมหลัก 4 กิจกรรม ดังนี้

1. การตั้งเป้าหมายในการพัฒนานักศึกษาเนื่องจากนักศึกษาส่วนมากเข้าศึกษาในมหาวิทยาลัยไม่มีเป้าหมายในการประกอบอาชีพและเป้าหมายในชีวิตที่แน่นอน เมื่อนักศึกษาเข้ามาศึกษาในมหาวิทยาลัยแล้วจึงพบว่าตนเองไม่มีความเหมาะสมกับสาขาวิชาที่เรียนทำให้เกิดปัญหาต่าง ๆ เช่น การประสบปัญหาในการเรียน การออกจากสถาบันการศึกษากลางคัน ดังนั้นสถาบันอุดมศึกษาร่วมมือของบุคลากรทุกฝ่าย ผู้บริหาร คณาจารย์ บุคลากรนักศึกษารวมทั้งนักศึกษาร่วมกับพัฒนานักศึกษาในด้านการจัดการเรียนการสอน การฝึกอบรม การพัฒนานักศึกษานอกหลักสูตรและกิจกรรมนักศึกษา เพื่อช่วยให้นักศึกษาได้กำหนดพฤติกรรมให้สอดคล้องกับความต้องการของนักศึกษา และเป้าหมายของสถาบันได้ชัดเจนมากขึ้น ทำให้นักศึกษามีเป้าหมายที่แน่นอน

2. การประเมินระดับการพัฒนาของนักศึกษา เป็นกิจกรรมช่วยให้นักศึกษารู้อถึงสภาพหรือระดับการพัฒนาตนเอง ตามลำดับขั้นตอน ดังนี้

2.1 ประเมินความต้องการพัฒนาของนักศึกษา กำหนดเป้าหมายและวัตถุประสงค์เฉพาะในด้านการศึกษาและด้านส่วนตัว

2.2 ประเมินระดับการพัฒนาโดยละเอียดทั้งปัจจุบันและที่ประสบความสำเร็จ

2.3 ประเมินการจัดทำแผนพัฒนาโดยใช้ทรัพยากรและยุทธวิธีต่าง ๆ เพื่อให้บรรลุเป้าหมายที่พึงประสงค์ และประเมินผลการพัฒนาอย่างต่อเนื่อง

2.4 ประเมินผลในลักษณะที่มุ่งสู่เป้าหมายที่วางไว้และเป้าหมายขั้นสุดท้าย

3. วิธีดำเนินการพัฒนานักศึกษา รูปแบบการพัฒนานักศึกษาได้กำหนดวิธีการดำเนินการที่ใช้ในการพัฒนานักศึกษา 3 วิธี

3.1 การจัดโครงการฝึกอบรม การสอน เป็นกิจกรรมการเรียนการสอนที่เหมาะสมกับสภาพการณ์ในสถาบันอุดมศึกษา เป็นการทำงานร่วมกันระหว่างอาจารย์และบุคลากรฝ่ายกิจการนักศึกษา เพื่อปรับสภาพการเรียนการสอนให้เอื้อต่อการพัฒนานักศึกษา

3.2 การเป็นที่ปรึกษา เป็นกิจกรรมที่เกี่ยวกับการให้คำปรึกษาหรือการแนะแนว เพื่อช่วยให้ความต้องการและความสามารถของนักศึกษาชัดเจนยิ่งขึ้น และช่วยให้การวางแผนในการพัฒนานักศึกษาสอดคล้องกับความต้องการและความสามารถของนักศึกษา

3.3 การจัดสภาพแวดล้อม เพื่อให้เป็นสภาพแวดล้อมที่เอื้อต่อการเรียนรู้และการพัฒนานักศึกษา

4. การประเมินโปรแกรมการพัฒนานักศึกษาเป็นการประเมินประสิทธิภาพและความเหมาะสมของโปรแกรมการพัฒนานักศึกษา โดยการตรวจสอบความสัมพันธ์ระหว่างกิจกรรมของโปรแกรมกับเป้าหมาย และวัตถุประสงค์ของนักศึกษา

ไรอัน (Ryan, 2002, p. 68) กล่าวว่าการพัฒนาคุณลักษณะที่พึงประสงค์ประกอบด้วย 6 องค์ประกอบ (The six E's of character education) ดังนี้

1. การยกตัวอย่างและปฏิบัติเป็นแบบอย่าง (Example) แนวทางการยกตัวอย่างของการประพฤติ การปฏิบัติที่สะท้อนคุณลักษณะที่พึงประสงค์นอกเหนือจากการอบรมสั่งสอนเพื่อยกตัวอย่างพฤติกรรมที่ดีและไม่ดี พร้อมผลของการปฏิบัติให้เกิดความเข้าใจ รวมถึงการประพฤติตนเป็นแบบอย่างที่ดีของครู ถือเป็นกรยกตัวอย่างที่ดีที่สุดที่นักเรียนสามารถเห็นและเลียนแบบการกระทำความประพฤติต่าง ๆ ได้โดยตรง

2. การฝึกอบรม การสอนให้รู้จักใช้เหตุผล (Explanation) ปรับเปลี่ยนแนวทางการพัฒนาคุณลักษณะของนักเรียน จากเดิมที่ควบคุมความประพฤติโดยเน้นการท่องกฎแล้วปฏิบัติตามกฎโดยขาดเหตุผล มาใช้อธิบายให้รู้จักใช้เหตุผลในการพัฒนาคุณลักษณะต่าง ๆ กระตุ้นให้เกิดการวิพากษ์หรือสนทนาเกี่ยวกับคุณลักษณะที่ดีและไม่ดี พร้อมอธิบายเหตุผลประกอบเพื่อสร้างความตระหนักและการปรับพฤติกรรมอันสะท้อนถึงคุณลักษณะของเด็กออกมา

3. การเชิญชวนให้ทำความดี (Exhortation) การชี้แนะ เชิญชวน โดยใช้การเสริมแรงทางบวกควบคู่กับการพัฒนาความกล้าหาญในเชิงจริยธรรม (Moral courage development) กล้าทำในสิ่งที่ถูกต้อง ไม่อายหรือกลัวที่จะทำในสิ่งที่ควร

4. การจัดสิ่งแวดล้อมเชิงคุณธรรม (Ethical environment) เป็นสิ่งที่เอื้อต่อการพัฒนาคุณลักษณะที่พึงประสงค์ ไม่มีสิ่งยั่วยุให้ไปในทางเลื่อม โดยเฉพาะในห้องเรียนซึ่งเป็นสังคมย่อยเล็ก ๆ ที่นักเรียนจะต้องสร้างปฏิสัมพันธ์กับผู้อื่น ผู้สอนสามารถจำลองสังคมใหญ่ภายในห้องเรียนได้สร้างบรรยากาศเชิงคุณธรรม

5. การจัดประสบการณ์ (Experience) การเปิดโอกาสให้เด็กได้สัมผัสสังคมภายนอกอย่างจริงจังจะช่วยให้เด็กเรียนรู้และซึมซับแนวคิดในการปฏิบัติตนอย่างพึงประสงค์

6. การคาดหวังความเป็นเลิศ (Expectations of excellence) การวางเป้าหมายของตนเอง เป็นเสมือนการกำหนดหลักชัยในการพัฒนาคุณลักษณะของตนเองให้ดียิ่ง ๆ ขึ้นไป

แนวทางการพัฒนาคุณลักษณะของนักศึกษาตามมาตรฐานผลการเรียนรู้ตามกรอบ มาตรฐานคุณวุฒิระดับอุดมศึกษาในแต่ละด้าน (สำนักงานคณะกรรมการการอุดมศึกษา, 2552, หน้า 24) ดังนี้

1. การพัฒนาคุณธรรม จริยธรรม การพัฒนาด้านนี้เกี่ยวข้องกับการผสมผสานความรู้เกี่ยวกับพฤติกรรมที่เหมาะสมและปฏิบัติตนอย่างถูกต้องตามกาลเทศะ ทัศนคติ และวุฒิภาวะในการตัดสินใจ ยุทธศาสตร์ที่ใช้ในการพัฒนาจะรวมถึงการเป็นแบบอย่างที่ดี การวิเคราะห์และสะท้อนพฤติกรรมของตนเองและของผู้อื่นในสถานการณ์ต่าง ๆ กันการอภิปรายเป็นกลุ่มในเรื่องความขัดแย้งทางความคิดอย่างง่าย ๆ และที่ซับซ้อนมากขึ้น จะช่วยให้นักศึกษาเห็นค่านิยมของตนเองได้ชัดเจนยิ่งขึ้น และเกิดความคิดโดยใช้หลักการทั่วไปว่า สิ่งที่ตนเชื่อควรเป็นแนวทางกำหนดพฤติกรรมของตนเองได้ หลักการถ่ายทอดการเรียนรู้จะต้องมีการอภิปรายเกี่ยวกับสถานการณ์ที่เป็นไปได้ต่างๆ รวมถึงสถานการณ์ที่นักศึกษาจะต้องเผชิญในชีวิตภายนอกและในการทำงาน แม้ว่าผลการเรียนรู้ด้านนี้อาจถูกจัดเป็นรายวิชาใดวิชาหนึ่งโดยเฉพาะ แต่ควรใช้ทุกโอกาสในการเสริมการพัฒนาคุณธรรม จริยธรรมในทุกรายวิชาที่สอนรวมทั้งการจัดกิจกรรมเพื่อการพัฒนาคุณธรรม จริยธรรม

2. การแสวงหาความรู้ ปัจจัยสำคัญ คือ การจัดภาพรวมเกี่ยวกับการจัดโครงสร้างและเนื้อหาสาระในการเรียนการสอนไว้ล่วงหน้า และเมื่อมีข้อมูลใหม่เพิ่มขึ้นควรจะเชื่อมโยงกับเนื้อหาที่จัดไว้ก่อน และเชื่อมโยงกับความรู้เดิมของนักศึกษา เพื่อให้ง่ายต่อการทำความเข้าใจและนำมาใช้ การใช้เครื่องมือช่วยจำและการทบทวนเนื้อหาที่สำคัญเป็นระยะ ๆ จะช่วยให้มั่นใจได้ว่าข้อมูลนั้นจะอยู่ในความทรงจำได้ในระยะยาว

3. การพัฒนาทักษะทางปัญญา ปัจจัยสู่ความสำเร็จ คือ การพัฒนาความคิดรวบยอด รวมทั้งหลักการทางทฤษฎีและการฝึกปฏิบัติ การวิเคราะห์สถานการณ์และแก้ไขปัญหาต่างๆ เป็นลำดับขั้นตอนตามแผนที่วางไว้และต้องฝึกปฏิบัติในหลายสถานการณ์ รวมทั้งที่คล้ายคลึงกับสถานการณ์ที่คาดว่าจะได้ใช้ในอนาคตเพื่อช่วยในการถ่ายทอดความรู้และนำไปใช้ในสถานการณ์ต่างๆ ตามความเหมาะสม การพัฒนาความสามารถในการกำหนดและใช้ทักษะทางปัญญาในการแก้ไขปัญหาใหม่ ๆ จำเป็นต้องแก้ปัญหาแบบปลายเปิด โดยให้ความช่วยเหลือในการจำแนกแยกแยะ และการประยุกต์ใช้ความรู้ความเข้าใจเพื่อเป็นการพัฒนาความสามารถในการคิดและแก้ไขปัญหาได้อย่างสร้างสรรค์ นักศึกษาควรถูกฝึกให้สามารถสะท้อนกระบวนการ

ในการคิดของตนเอง เมื่อพบกับงานใหม่ที่ท้าทายและสามารถพัฒนาจัดการกลยุทธ์ในการคิดของตนเองเมื่อต้องแก้ไขปัญหาในลักษณะต่าง ๆ

4. การพัฒนาทักษะความสัมพันธ์ระหว่างบุคคลและความรับผิดชอบ เป็นปัจจัยหนึ่งที่น่าไปสู่ความสำเร็จ คือ การมีโอกาสในการเข้าร่วมกิจกรรมกลุ่มและได้รับข้อมูลป้อนกลับต่อผลการทำงานที่สร้างสรรค์ ข้อมูลป้อนกลับดังกล่าวจะมีประสิทธิภาพสูงสุดถ้านักศึกษาได้วิเคราะห์พฤติกรรมของตนเองในสภาพแวดล้อมที่เอื้อ และสามารถพัฒนาเป็นหลักในการแสดงพฤติกรรมของตนเอง การพัฒนาความสามารถและความรับผิดชอบสำหรับการเรียนรู้อย่างต่อเนื่องจำเป็นต้องมอบหมายงานให้นักศึกษาที่จะพัฒนาและกระตุ้นความสามารถเหล่านั้นด้วยความมุ่งหวังให้มีผลงานที่ก้าวหน้าขึ้นตามลำดับ

5. การพัฒนาทักษะการวิเคราะห์เชิงตัวเลข การสื่อสาร และการใช้เทคโนโลยีสารสนเทศ ปัจจัยสู่ความสำเร็จ คือ การจัดการสอนที่มีการฝึกปฏิบัติเป็นลำดับขั้นตอนตามที่วางแผนไว้ พร้อมทั้งให้ข้อมูลย้อนกลับและคำแนะนำในการปรับปรุงทักษะที่จำเป็นทางด้านการคำนวณอย่างง่าย ๆ แก่นักศึกษา เพื่อปรับปรุงทักษะที่จำเป็นทางคณิตศาสตร์อย่างง่าย ๆ และการใช้เทคโนโลยีสารสนเทศและการสื่อสาร นักศึกษาที่เข้าเรียนในระดับอุดมศึกษาอาจมีความสามารถต่างกันในการใช้ทักษะด้านการวิเคราะห์เชิงตัวเลขและการสื่อสาร ซึ่งบางคนต้องได้รับการสอนเป็นพิเศษ อาจทำการสอนโดยตรงรวมกับการฝึกปฏิบัติ และช่วยเหลือในเรื่องการพัฒนาทักษะเหล่านี้ตามมาตรฐานผลการเรียนรู้ที่คาดหวังซึ่งสูงขึ้นตามลำดับ

สรุปได้ว่าการพัฒนารูปแบบและวิธีการพัฒนาคุณลักษณะของนักศึกษา ได้แก่ วิธีการจัดฝึกอบรม การเชิญชวน การจัดสิ่งแวดล้อม การสัมมนา การอภิปราย การฝึกปฏิบัติอย่างมีแบบแผน การทำกิจกรรมกลุ่ม การจัดการเรียนการสอน และการทำกิจกรรมที่กำหนดให้การฝึกปฏิบัติที่หลากหลาย ส่งผลให้เกิดการส่งเสริม พัฒนาพฤติกรรมและความรู้ของนักศึกษา ดังนั้นการวิจัยครั้งนี้ผู้วิจัยเลือกแนวคิด รูปแบบและวิธีการการจัดฝึกอบรม ซึ่งเป็นวิธีการที่ได้รับความนิยมนำมาเป็นแนวทางในการสร้างชุดฝึกอบรม การพัฒนาคุณลักษณะของนักศึกษา คณะบริหารธุรกิจ สถาบันอุดมศึกษาเอกชน

บทบาทของสถาบันอุดมศึกษาเอกชนกับการผลิตบัณฑิตคณะ/สาขาบริหารธุรกิจ

การผลิตบัณฑิตคณะ/สาขาบริหารธุรกิจ ผู้วิจัยได้ศึกษาเกี่ยวกับบทบาทและหน้าที่ของสถาบันอุดมศึกษาเอกชน การจัดการศึกษาของคณะบริหารธุรกิจและกำหนดคุณลักษณะบัณฑิตคณะ/สาขาบริหารธุรกิจ ดังนี้

1. บทบาทและหน้าที่ของสถาบันอุดมศึกษาเอกชน

บทบาทและหน้าที่ของสถาบันอุดมศึกษาหรือมหาวิทยาลัยเป็นหน่วยงานที่ทำหน้าที่ผลิตกำลังคนในระดับอุดมศึกษาที่มีภารกิจหลัก 4 ประการ คือ การผลิตและพัฒนากำลังคนระดับกลางและระดับสูง การวิจัยเพื่อสร้างและพัฒนาองค์ความรู้ การบริการวิชาการแก่สังคม และการทำนุบำรุงศิลปวัฒนธรรม เป็นแหล่งรวมของวิทยาการหลากหลายแขนงและเป็นศูนย์รวมของนักวิชาการที่มีความรู้และมีความสามารถเป็นจำนวนมาก ดังนั้นที่บทบาทสำคัญยิ่งของสถาบันอุดมศึกษาจึงกล่าวได้ว่าเป็น “ตัวนำการเปลี่ยนแปลง” (Change Agent) หรือเป็นองค์การขับเคลื่อนการเปลี่ยนแปลงของสังคมที่จะต้องดำเนินการตามบทบาทและความรับผิดชอบของการเป็นสถาบันอุดมศึกษาเพื่อที่จะนำประเทศไปสู่สังคมที่พึงปรารถนาในที่สุด (สำนักงานคณะกรรมการการอุดมศึกษา, 2554, สืบออนไลน์)

ทบวงมหาวิทยาลัย (2555, หน้า 26) กล่าวว่าสถาบันอุดมศึกษาเอกชนได้มีส่วนร่วมในการจัดการศึกษาระดับอุดมศึกษาของประเทศไทยตั้งแต่ พ.ศ. 2513 มีสถาบันอุดมศึกษาทั่วประเทศ ตั้งอยู่เขตกรุงเทพมหานคร และกระจายอยู่ในภูมิภาคต่าง ๆ ทั่วประเทศ ซึ่งการเปลี่ยนแปลงครั้งสำคัญของสถาบันอุดมศึกษาเอกชนเกิดขึ้นหลังการปฏิรูปการศึกษาภายใต้พระราชบัญญัติการศึกษาแห่งชาติ พ.ศ. 2542 การบริหารและการจัดการศึกษา ได้กำหนดให้รัฐสนับสนุนภาคเอกชนในการจัดการศึกษาทุกระดับรวมถึงระดับอุดมศึกษา ให้อยู่ภายใต้พระราชบัญญัติสถาบันอุดมศึกษาเอกชน โดยคำนึงถึงคุณภาพและมาตรฐานเดียวกันกับสถาบันอุดมศึกษาของรัฐในช่วงหลายปีที่ผ่านมา จากผลของพระราชบัญญัติการศึกษาแห่งชาติ ซึ่งจะก่อให้เกิดการเปลี่ยนแปลงของสถาบันอุดมศึกษาเอกชนเป็นอย่างมาก ทั้งจากการปรับเปลี่ยนชื่อและจากการยกระดับสถานะของสถาบันอุดมศึกษา ซึ่งตามกฎหมายกำหนดให้สถาบันอุดมศึกษาเอกชนสามารถดำเนินการได้ 3 สถานะ คือ มหาวิทยาลัย สถาบันและวิทยาลัย มีจำนวนสถาบันอุดมศึกษาที่อยู่ภายใต้สังกัดสำนักงานคณะกรรมการการอุดมศึกษา รวมทั้งสิ้น 156 แห่ง สามารถจำแนกเป็นสถาบันอุดมศึกษาในกำกับของรัฐ 19 แห่ง สถาบันอุดมศึกษาของรัฐ 62 แห่ง สถาบันอุดมศึกษาเอกชนจำนวน 75 แห่ง ได้แก่ มหาวิทยาลัย 43 แห่ง สถาบัน 12 แห่งและวิทยาลัย 20 แห่ง และในจำนวนนี้เป็นมหาวิทยาลัยเอกชนในเขตกรุงเทพมหานคร มีจำนวน 16 แห่ง

สมาคมอุดมศึกษาเอกชนแห่งประเทศไทย (2556, หน้า 8) ระบุว่า สถาบันอุดมศึกษาเอกชนแห่งแรกของประเทศไทยมี 5 แห่ง เนื่องจากได้รับการอนุญาตจัดตั้งพร้อมกันเมื่อวันที่ 28 พฤษภาคม 2513 ประกอบด้วย (1) วิทยาลัยกรุงเทพ (2) วิทยาลัยเกริก (3) วิทยาลัยธุรกิจบัณฑิตย์ (4) วิทยาลัยไทยสุริยะและ (5) วิทยาลัยพัฒนา โดยสถาบันอุดมศึกษาแต่ละแห่งได้พัฒนาได้พัฒนาระดับคุณภาพการเรียนการสอนอย่างต่อเนื่องจนได้ปรับสถานะเป็น “มหาวิทยาลัย” โดยสถาบันศึกษาเอกชนในปัจจุบันมีบทบาทและหน้าที่ (สุภัทร จำปาทอง, 2553, หน้า 72) ดังนี้

1. เพื่อสนองความต้องการทางการศึกษา เป็นการสร้างความเสมอภาคทางการศึกษารวมทั้งเป็นการกระจายโอกาสทางการศึกษาไปสู่ส่วนภูมิภาค

2. เพื่อส่งเสริมความก้าวหน้าทางวิชาการ พัฒนาความรู้ และเทคโนโลยีใหม่ให้สอดคล้องกับเศรษฐกิจและสังคมของชาติ

3. เพื่อปลูกฝัง ส่งเสริม คุณธรรม จริยธรรม วัฒนธรรม ความมีระเบียบวินัยความรับผิดชอบต่อสังคมและประเทศชาติ

4. เพื่อแบ่งเบาภาระของรัฐ

5. เพื่อเป็นการให้บริการทางวิชาการแก่สังคม

6. เพื่อเป็นการเสริมสร้างคุณภาพชีวิต และยกระดับการศึกษาของประชาชนส่วนภูมิภาค การกำหนดภารกิจตามหลักพันธกิจการบริหารอุดมศึกษาของคณะบริหารธุรกิจ ดังนี้ (มหาวิทยาลัยกรุงเทพธนบุรี, 2560, สื่อออนไลน์)

1. การเรียนการสอน คณะบริหารธุรกิจจะมุ่งเน้นความเป็นเลิศทางวิชาการ เทคโนโลยีใหม่ ๆ และภาษาอังกฤษเป็นกรณีพิเศษเพื่อผลิตบัณฑิตให้เป็นผู้ที่มีศักยภาพและประสิทธิภาพเพียงพอในการประกอบอาชีพ มีสมรรถนะสากล สามารถช่วยเหลือตัวเองได้ รู้จักคิดเป็น แก้ปัญหาเป็น มีคุณธรรมและรู้จักสร้างสรรค์สิ่งที่เป็นประโยชน์ต่อตนเองสังคมและประเทศชาติ

2. การวิจัย คณะบริหารธุรกิจจะสนับสนุนส่งเสริมการวิจัย เพื่อแสวงหาองค์ความรู้และพัฒนาวิทยาการใหม่ ๆ ซึ่งเป็นพื้นฐานอันสำคัญในการพัฒนาด้านต่าง ๆ ที่จะเป็นประโยชน์ต่อสังคมและประเทศชาติในอนาคต

3. การให้บริการทางวิชาการแก่ชุมชน คณะบริหารธุรกิจจะมุ่งเผยแพร่ความรู้ในสาขาวิชาต่าง ๆ ที่เปิดทำการสอนหรือผลจากการวิจัยของคณะบริหารธุรกิจให้แก่ชุมชนและองค์กรต่าง ๆ เพื่อสร้างความรุ่งเรืองมั่นคงให้แก่สังคมประเทศชาติ

4. การทำนุบำรุงศิลปวัฒนธรรมของชาติ คณะบริหารธุรกิจจะส่งเสริมสนับสนุนและจรรโลงไว้ซึ่งศิลปวัฒนธรรม แสดงให้เห็นถึงเอกลักษณ์ อัจฉริยะบรรพบุรุษในด้านสุนทรียภาพ

และภูมิปัญญาสืบไป ให้การสนับสนุนและเข้าร่วมกิจกรรมในด้านศิลปวัฒนธรรมกับชุมชนท้องถิ่น หน่วยงานราชการ และหน่วยงานที่เกี่ยวข้อง

ภารกิจสถาบันอุดมศึกษาเอกชนมีบทบาทหน้าที่ ไม่แตกต่างจากสถาบันอุดมศึกษาของรัฐ และการเพิ่มขึ้นของสถาบันอุดมศึกษาของรัฐและสถาบันอุดมศึกษาเอกชน ทำให้แข่งขันกัน อย่างหลีกเลี่ยงไม่ได้ ถ้าสถาบันอุดมศึกษาไม่ปรับตัวหรือพัฒนา ก็จะมีผลกระทบต่อประสิทธิภาพและ ประสิทธิภาพของสถาบัน ดังนั้นสถาบันอุดมศึกษาเอกชนจึงต้องมีการปรับเปลี่ยนบทบาทเพื่อ รองรับกับการแข่งขันและหันมามุ่งเน้นคุณภาพในการจัดการศึกษาให้มากยิ่งขึ้น

2. การจัดการศึกษาของคณะบริหารธุรกิจ

การจัดการศึกษาของคณะบริหารธุรกิจ เริ่มตั้งแต่ พ.ศ. 2481 ที่จุฬาลงกรณ์ มหาวิทยาลัยและได้เปิดสอนในมหาวิทยาลัยอีกหลายแห่งทั้งส่วนกลางและส่วนภูมิภาค รวมทั้ง มหาวิทยาลัยเอกชนเพื่อตอบสนองความต้องการบัณฑิตด้านบริหารธุรกิจของภาคธุรกิจ และ ภาคอุตสาหกรรมในประเทศที่ขยายตัวขึ้น กระแสความนิยมในการเรียนทางด้านบริหารธุรกิจ ยังคงมีอย่างต่อเนื่องไม่ว่าเศรษฐกิจเปลี่ยนแปลงไปในทิศทางใด โดยเฉพาะในช่วงที่เศรษฐกิจ ขยายตัว สถาบันการศึกษาต่าง ๆ ได้ทำการเปิดสอนในหลักสูตรบริหารธุรกิจที่หลากหลาย สาขาเพื่อตอบสนองความต้องการของตลาดแรงงานที่เพิ่มขึ้นอย่างต่อเนื่อง (ทบวงมหาวิทยาลัย, 2555, สื่อออนไลน์) ซึ่งสถาบันอุดมศึกษาจัดการศึกษาด้านการบริหารธุรกิจในหลากหลาย สาขาวิชา ได้แก่ สาขาการบัญชี การจัดการ การตลาด การจัดการโลจิสติกส์ การเงิน คอมพิวเตอร์ธุรกิจ และสาขาการจัดการธุรกิจการบิน เป็นต้น โดยมุ่งเน้นการสร้างบัณฑิตที่มีความรู้และความเชี่ยวชาญด้านการบริหารธุรกิจ บัณฑิตที่สำเร็จการศึกษาจะเป็นบัณฑิตที่มีความรู้ด้านบริหารธุรกิจตามแนวทางความรู้ระดับสากลและมีความสามารถประยุกต์ใช้ความรู้ เพื่อการบริหารธุรกิจในประเทศให้ก้าวหน้าได้อย่างมีคุณธรรมและจริยธรรม บัณฑิตจะเป็นผู้มีความสามารถในการใช้เทคโนโลยีสารสนเทศ ด้านการใช้ภาษา และจะเป็นผู้ที่สามารถวิเคราะห์ สังเคราะห์ความรู้ เพื่อนำไปใช้ในการติดตามหรือแก้ไขปัญหาทางธุรกิจหรือวิกฤตในระบบ เศรษฐกิจได้มุ่งสร้างให้บัณฑิตมีทักษะของการคิดในเชิงบูรณาการความรู้ต่าง ๆ มีทักษะการเรียนรู้และใฝ่การเรียนรู้ บัณฑิตที่สำเร็จจากหลักสูตรจะเป็นผู้ที่มีมุมมองทางบวก มีความคิดสร้างสรรค์ มีความมั่นคงในตนเอง เข้าใจในอารยธรรมไทย มองเห็นประโยชน์โดยรวม มีจิตอาสา มีคุณธรรมและจริยธรรม (มหาวิทยาลัยเชียงใหม่, 2560, สื่อออนไลน์) สอดคล้องกับ มหาวิทยาลัยกรุงเทพธนบุรี กล่าวถึงคณะบริหารธุรกิจได้มุ่งเน้นให้นักศึกษามีการพัฒนาความรู้ ความสามารถทางวิชาชีพ โดยสอดแทรกการสร้างจิตสำนึกด้านคุณธรรม จริยธรรม การเสียสละ มีความรับผิดชอบและมีจรรยาบรรณวิชาชีพ ตลอดจนสามารถนำความรู้ดังกล่าวไปประยุกต์ใช้

ในชีวิตประจำวัน ตอบสนองความต้องการของหน่วยงานทั้งภาครัฐและเอกชน และการมีส่วนร่วมในการสร้างความเจริญก้าวหน้าด้านเศรษฐกิจให้แก่สังคมและประเทศอย่างต่อเนื่อง (มหาวิทยาลัยกรุงเทพธนบุรี, 2560, สืบออนไลน์)

การจัดการศึกษาของคณะบริหารธุรกิจยังมุ่งมั่นพัฒนาการเรียนการสอนที่มีความเป็นเลิศทางวิชาการ เพื่อผลิตบัณฑิตที่มีคุณภาพ ซึ่งการศึกษาทางด้านธุรกิจจะนำไปสู่ความคิดพื้นฐานทางธุรกิจ ตลอดจนทักษะด้านต่าง ๆ อันจะส่งผลต่อการตัดสินใจในอาชีพธุรกิจระยะยาว และมุ่งพัฒนาผู้เรียนให้เป็นผู้มีทักษะทางความคิดเชิงรุกอย่างเป็นระบบ เสริมสร้าง ประสบการณ์ ศึกษาดูงาน และการปฏิบัติงานจริงเพื่อให้บัณฑิตนำความรู้ไปปฏิบัติในสถานประกอบการและเตรียมพร้อมเข้าสู่การแข่งขันของโลกธุรกิจอย่างมั่นใจ ตลอดจนเพิ่มพูนความรู้ทางวิชาชีพ อาทิ ภาวะผู้นำ การพัฒนาองค์การ การจัดการคุณภาพ ผู้ประกอบการ การจัดการเชิงกลยุทธ์ ฯลฯ ทั้งนี้ นักศึกษาจะสามารถพัฒนาตนเองเพื่อเป็นผู้บริหารหรือผู้ประกอบการที่มีประสิทธิภาพและประสิทธิผลอย่างแท้จริง (มหาวิทยาลัยเกษตรศาสตร์, 2553, สืบออนไลน์)

นอกจากนี้ในการจัดรูปแบบการเรียนการสอน ผู้เรียนจะได้เรียนรู้ทั้งภาคทฤษฎีและการฝึกปฏิบัติงานจริง (Work-based Learning) เพื่อผลิตบัณฑิตที่มีได้เป็นแต่เพียงเป็นผู้มีความรู้ หากแต่เป็นผู้ที่เต็มเปี่ยมไปด้วยทักษะ ความสามารถและความเชี่ยวชาญในการบริหารงานด้านธุรกิจการค้าสมัยใหม่อย่างแท้จริง ซึ่งในส่วนของการศึกษาภาคทฤษฎี นักศึกษาจะได้ศึกษากับคณาจารย์ผู้ทรงคุณวุฒิในห้องเรียน อุปกรณ์ สื่อการเรียนการสอนที่ทันสมัย และได้ฝึกปฏิบัติงานจริง (สถาบันการจัดการปัญญาภิวัฒน์, 2560, สืบออนไลน์)

การจัดการศึกษาของคณะบริหารธุรกิจจึงมีความสำคัญอย่างยิ่งในการผลิตบัณฑิตที่มีคุณภาพสู่สังคม เพราะจะนำมาซึ่งการแก้ปัญหาและการพัฒนาเศรษฐกิจของประเทศ ชำนาญ ฉายวิจิตร (2554, สืบออนไลน์) กล่าวว่า การเรียนบริหารธุรกิจยังส่งผลต่อการพัฒนาประเทศและสังคม ก่อให้เกิดการนำทรัพยากรของประเทศมาใช้ให้เกิดประโยชน์สูงสุด ดังนี้ 1) ผู้บริโภคได้ใช้สินค้าหรือบริการ 2) พัฒนาด้านความเป็นอยู่ของตนเองให้ดีขึ้น 3) ขจัดปัญหาการว่างงานและช่วยกระจายรายได้ไปสู่ประชาชน และ 4) เพิ่มรายได้ให้กับประเทศ การที่ประชาชนหรือผู้บริโภคมีโอกาสได้เลือกสินค้าหรือบริการที่สนองความพึงพอใจสูงสุด เพราะธุรกิจต่าง ๆ มีการแข่งขันเพื่อพัฒนาสินค้าหรือบริการและประเทศสามารถนำภาษีอากรที่จัดเก็บไปพัฒนาประเทศได้

3. การกำหนดคุณลักษณะของบัณฑิตคณะ/สาขาบริหารธุรกิจ

คุณลักษณะของบัณฑิตตามที่กำหนดในคณะ/สาขาบริหารธุรกิจ ผู้วิจัยได้ศึกษาแนวคิดเกี่ยวกับคุณลักษณะของบัณฑิตของสถาบันอุดมศึกษาในประเทศและต่างประเทศ ดังนี้

3.1 คุณลักษณะของบัณฑิตตามที่กำหนดในคณะ/สาขาบริหารธุรกิจของสถาบันอุดมศึกษาในประเทศ

สถาบันอุดมศึกษาในประเทศกำหนดคุณลักษณะของบัณฑิตคณะ/สาขาบริหารธุรกิจ ดังนี้

มหาวิทยาลัยเชียงใหม่ (2560, สื่อออนไลน์) คณะบริหารธุรกิจมุ่งเน้นการผลิตบัณฑิตให้มีคุณลักษณะ ดังนี้

1. มีความรู้ทางวิชาการของหลักการบริหารธุรกิจที่เป็นสากล ทันต่อเหตุการณ์และเหมาะสมกับสังคมไทย
2. มีความรู้รอบในวิชาการซึ่งนำไปสู่การบริหารจัดการธุรกิจ อย่างมีประสิทธิภาพและเป็นสากล เช่น มีความรู้ด้านการใช้เทคโนโลยี การใช้ภาษา เป็นต้น
3. เป็นผู้ที่มีทักษะในการวิเคราะห์ และสามารถแก้ไขปัญหาที่เป็นปัญหาวิกฤตได้อย่างเป็นระบบ
4. เป็นผู้ที่มีรอบรู้ นำไปสู่การดำรงตนในสังคมได้อย่างมีคุณภาพ และใช้ความรู้รอบ เพื่อแก้ไขปัญหาเชิงบูรณาการได้อย่างเหมาะสม
5. เป็นผู้ที่มีจิตใจดีงาม มีคุณธรรมและจริยธรรม มีจิตอาสา

มหาวิทยาลัยแม่ฟ้าหลวง (2560, สื่อออนไลน์) สาขาวิชาบริหารธุรกิจจัดตั้งขึ้นเพื่อมุ่งตอบสนองความต้องการด้านกำลังคน จุดมุ่งหมายผลิตบัณฑิตมีคุณลักษณะ ดังนี้

1. มีความรู้ความชำนาญด้านการบริหารจัดการธุรกิจเป็นอย่างดี เป็นไปตามที่สังคมต้องการ
2. มีความสามารถและมีทักษะด้านการบริหารธุรกิจ เพื่อนำไปประยุกต์ใช้ ในเรื่องการประกอบอาชีพการทำงานอย่างมีประสิทธิภาพและประสิทธิภาพ
3. มีความคิดริเริ่มสร้างสรรค์ในการพัฒนาและปรับปรุงตนเอง เพื่อเป็นผู้นำและเป็นผู้บริหารที่มีคุณภาพในสถานการณ์การเปลี่ยนแปลงของโลกาภิวัตน์และเศรษฐกิจโลกใหม่
4. มีจิตสำนึกด้านคุณธรรม จริยธรรมในการดำรงชีวิตและการประกอบอาชีพ
5. มีความสามารถติดต่อสื่อสาร การปรับตัวและดำเนินธุรกิจร่วมกับต่างชาติ

มหาวิทยาลัยหอการค้าไทย (2560, สื่อออนไลน์) กำหนดคุณลักษณะบัณฑิต
คณะบริหารธุรกิจ ดังนี้

1. ความรู้ความสามารถ ด้านการบริหารธุรกิจและมีความเชี่ยวชาญเฉพาะด้านที่
นักศึกษาสนใจคือ ด้านการตลาด ด้านการจัดการ และด้านการจัดการธุรกิจระหว่างประเทศ
2. มีทักษะและประสบการณ์การเรียนรู้ การฝึกปฏิบัติ และมีความพร้อมสำหรับ
การทำงานและการเป็นผู้ประกอบการ
3. มีคุณธรรม จริยธรรม ความรับผิดชอบต่อสังคมมีความเข้าใจในสถานการณ์
ของโลกและสังคมที่มีความแตกต่างหลากหลายและเปลี่ยนแปลงอยู่ตลอดเวลา เป็นบัณฑิตที่
พึงประสงค์ของสังคมและตลาดงานปัจจุบัน

3.2 คุณลักษณะของบัณฑิตตามที่กำหนดในคณะ/สาขาบริหารธุรกิจของ สถาบันอุดมศึกษาในต่างประเทศ

สถาบันอุดมศึกษาในต่างประเทศได้กำหนดคุณลักษณะของบัณฑิตสาขา
บริหารธุรกิจ ดังนี้

มหาวิทยาลัยอาร์โกซี (Argosy University, 2017, Online) กำหนดคุณลักษณะ
บัณฑิต คณะบริหารธุรกิจ ดังนี้

1. การติดต่อสื่อสารแนวความคิดทางธุรกิจทั้งการเขียนและอ่านที่เหมาะสม
2. วิเคราะห์ผ่านการสังเกต การฟัง การสื่อสารและปรับตามความจำเป็น
3. สร้างความตระหนักในวิธีการที่รับสารและข้อมูลที่มีหรือลายลักษณ์อักษร
และเข้าใจในอคติส่วนตัว

3.1 แสดงให้เห็นถึงความตระหนักของภาษาและการสื่อสารที่ไม่ใช่
คำพูดอื่น ๆ ที่นำไปสู่ข้อความที่แท้จริง ทั้งโดยนัยและอนุมาน

4. ทีม

4.1 กำหนดลักษณะของพฤติกรรมที่มีประสิทธิภาพของสมาชิกในทีมและ
เป็นผู้นำในการบรรลุถึงเป้าหมายทางธุรกิจ

4.2 ระบุสถานการณ์และเงื่อนไขตามที่ทีมงาน หรือบุคคลในทีมให้ความ
เหมาะสมมากที่สุด

4.3 เลือกกลยุทธ์ที่เหมาะสมสำหรับการสร้างแรงจูงใจให้กับทีมงาน เพื่อให้
บรรลุเป้าหมายภายใต้ข้อจำกัดและเงื่อนไขที่แตกต่างกัน

5. ความรู้ความเข้าใจ

5.1 การแก้ปัญหาพื้นฐานทางธุรกิจหรือเมื่อมีปัญหาและดำเนินการแก้ไข

5.2 ปัญหาขั้นสูงแก่ ระบุโอกาสทางธุรกิจและปัญหาที่เกิดขึ้นในสถานการณ์ที่คลุมเครือ สร้างตัวเลือก วิธีการแก้ปัญหาและให้คำแนะนำในการแก้ปัญหา

5.3 ความรู้ข้อมูล ระบุแหล่งที่เหมาะสมและการเข้าถึงแหล่งข้อมูลเหล่านั้นเพื่อสร้างข้อมูลเชิงปริมาณและคุณภาพที่จำเป็นเพื่อให้การเลือกธุรกิจ

6. การวิเคราะห์และการประยุกต์ใช้

6.1 บูรณาการการทำงานร่วมกันระหว่างสาขาวิชาทางธุรกิจ

6.2 วิเคราะห์ ตรวจสอบข้อมูลที่สำคัญที่จำเป็นเพื่อให้ธุรกิจทราบทางเลือกภายใต้ความหลากหลายของเงื่อนไขและยังตรวจสอบข้อมูลที่สร้างตัวเลือกและข้อเสนอแนะสำหรับการดำเนินการที่สนับสนุนการปฏิบัติการขององค์กรในขณะที่พร้อมตอบสนองความต้องการของผู้มีส่วนได้ส่วนเสียที่สำคัญในเงื่อนไขของข้อมูลที่ไม่สมบูรณ์และคลุมเครือจริยธรรม / ความหลากหลาย

7. ระบุกรอบจริยธรรมของผู้บริหารและพนักงานในชีวิตการทำงานทั้งประจำและสถานการณ์การเปลี่ยนแปลงมีความผันผวนสูง

7.1 ด้านจรรยาบรรณ ความเป็นมืออาชีพและองค์กร

7.2 ระบุการทำงานร่วมกัน / ผลประโยชน์และความตึงเครียด / ข้อจำกัดของความหลากหลายภายในและระหว่างองค์กร และสามารถที่จะสื่อสารอย่างมืออาชีพ

มหาวิทยาลัยคาพิลาโน (Capilano University, 2017, Online) กำหนดคุณลักษณะของบัณฑิต คณะบริหารธุรกิจ ดังนี้

1. การสื่อสาร เลือกใช้และบูรณาการเพื่อพัฒนาให้ข้อมูลอธิบาย และโน้มน้าว นำเสนอ ด้วยวาจาและลายลักษณ์อักษร และภาษาเชิงปริมาณและความรู้ทางเทคโนโลยี

2. การวิเคราะห์และตัดสินใจ นำมุมมองทางธุรกิจที่ไม่ซ้ำกันในการวิเคราะห์ปัญหาขององค์กร ผ่านการคิดอย่างเป็นระบบและการประยุกต์ใช้และการปรับกรอบ และเครื่องมือที่ช่วยในการตัดสินใจทางธุรกิจ

3. การปฏิสัมพันธ์ทางสังคม เลือกใช้ที่เหมาะสมระหว่างบุคคลและกลุ่ม ทฤษฎีการจัดการกับความสัมพันธ์ระหว่างบุคคล, ทีมงาน, ผู้มีส่วนได้เสียและทักษะเฉพาะด้าน รวมถึงความเป็นผู้นำ การทำงานเป็นทีม, แก้ปัญหาความขัดแย้ง และเพื่อการพัฒนาอย่างยั่งยืน

4. เข้าใจความรับผิดชอบต่อสังคมขององค์กรภายในบริบทขององค์กรและบทบาททางสังคมและผลกระทบขององค์กร การพัฒนาอย่างยั่งยืนขององค์กรภายในบริบทการตัดสินใจและการดำเนินธุรกิจ

5. การตัดสินใจและสภาพแวดล้อมทางสังคม ประเมินความสัมพันธ์รูปแบบธุรกิจในการบริบทของการตัดสินใจในฐานะสมาชิกขององค์กร

มหาวิทยาลัยดีคิน (Deakin University, 2017, Online) กำหนดคุณลักษณะบัณฑิตคณะบริหารธุรกิจ ดังนี้

1. ความรู้การบริหารธุรกิจ เข้าใจและแก้ปัญหาขององค์กรและการประยุกต์ใช้ทฤษฎีและแนวคิดธุรกิจ
2. การสื่อสาร แสดงให้เห็นถึงทักษะขั้นสูงในการสื่อสารกับผู้ชม
3. ความรู้เทคโนโลยี เป็นผลการเรียนรู้ที่สำคัญในการทำธุรกิจ
4. การคิด วิเคราะห์ ความคิดทางธุรกิจที่ซับซ้อน
5. การแก้ปัญหา ทักษะการแก้ปัญหาเพื่อการพัฒนาและแนะนำทางเลือกในการแก้ปัญหาทางธุรกิจที่ซับซ้อน
6. การจัดการตนเอง การทำงานและการเรียนรู้อย่างเป็นอิสระและรับผิดชอบต่อการกระทำส่วนบุคคล
7. การทำงานเป็นทีมที่ส่งผลต่อการเรียนรู้ร่วมกัน

มหาวิทยาลัยเนชันแนล (National university, 2017, Online) กำหนดคุณลักษณะบัณฑิตคณะบริหารธุรกิจ ดังนี้

1. มีหลักการจริยธรรมเพื่อสภาพแวดล้อมทางธุรกิจ
2. มีความสามารถด้านทักษะและความรู้ในคณิตศาสตร์ ธุรกิจ เศรษฐศาสตร์ บัญชี การเงินและการจัดการการดำเนินงานที่จำเป็นในการตัดสินใจทางธุรกิจ
3. ใช้ความรู้ในด้านของการจัดการระบบข้อมูล สารสนเทศ ในสภาพแวดล้อมทางธุรกิจที่ต่างกันการ ใช้โปรแกรมการวิเคราะห์ธุรกิจ การรวบรวมความรู้ที่ได้มา ระบุดูแลและจุดอ่อนของตนทำการเปลี่ยนแปลงและปรับปรุง
4. มีทักษะการเขียนและการนำเสนอทางธุรกิจ
5. มีการพัฒนามุมมองธุรกิจบนพื้นฐานความรู้และสภาพแวดล้อมทางธุรกิจ

มหาวิทยาลัยดิกินสัน (Dickinson State University, 2017, Online) กำหนดคุณลักษณะของบัณฑิต คณะบริหารธุรกิจ ดังนี้

1. สามารถที่จะระบุและใช้ทฤษฎีพื้นฐานและการบริหารจัดการ การวางแผนจัดการ และการควบคุม
2. สามารถแก้ปัญหาเทคนิค การวิเคราะห์ใช้ในการวินิจฉัยให้คำแนะนำและ

การสื่อสารทางธุรกิจ

3. สามารถที่จะแสดงให้เห็นถึงแนวคิดของการเป็นผู้นำในการจัดการ
4. สร้างรูปแบบมืออาชีพของการสื่อสาร
5. การตัดสินใจ บูรณาการแนวคิดพื้นฐานธุรกิจหลักและทฤษฎีในเชิงกลยุทธ์
6. พัฒนามุมมองของธุรกิจทั่วโลกบนพื้นฐานความรู้ของสภาพแวดล้อมทาง

ธุรกิจต่างประเทศและวัฒนธรรม

มหาวิทยาลัยยานานไก (Business School of Nankai University, 2017, Online) กำหนดคุณลักษณะบัณฑิต คณะบริหารธุรกิจ ดังนี้

1. มีความรู้การบริหารธุรกิจ
2. ความทักษะการประยุกต์
3. มีทักษะการสื่อสาร
4. มีภาวะผู้นำ
5. มีทักษะการทำงานเป็นทีม
6. มีจริยธรรม ความรับผิดชอบต่อสังคม

มหาวิทยาลัยเทคโนโลยีสวินเบิร์น (Swinburne University of Technology, 2017, Online) กำหนดว่าการเรียนปริญญาตรีทางด้านการบริหารธุรกิจ มีแนวคิดพื้นฐานและหลักการธุรกิจที่มีการพัฒนาความรู้และทักษะ ผู้สำเร็จการศึกษาสามารถเชื่อมโยงความรู้ในหลักการและแนวคิดเกี่ยวกับการบริหารจัดการธุรกิจและผู้ที่สำเร็จหลักสูตรนี้จะมีคุณลักษณะ ดังนี้

1. รู้หลักการทางทฤษฎีการบริหารธุรกิจ และการใช้หลักการการปฏิบัติ ตรวจสอบและประเมินผลความหลากหลายของแหล่งที่มาในการปัญหาที่เกิดขึ้นในธุรกิจ
2. สามารถกำหนดแนวทางการแก้ปัญหาที่สร้างสรรค์ มีความเหมาะสมกับวัตถุประสงค์และแสดงให้เห็นถึงความรู้ความเข้าใจของผลกระทบของการตัดสินใจทางธุรกิจในองค์กรและผู้มีส่วนได้เสีย
3. เรียนรู้วัฒนธรรมและนำไปใช้เป็นกรอบในการวิเคราะห์และนำเสนอวิธีการแก้ไขการขัดแย้งทางจริยธรรม

4. การสื่อสาร การดำเนินกลยุทธ์การสื่อสารตามความเหมาะสมกับผู้ชม
5. สร้างและพัฒนาอย่างต่อเนื่องที่จะเรียนรู้ทันเทคโนโลยีที่เกิดขึ้นใหม่
6. การทำงานร่วมกันเป็นทีม

มหาวิทยาลัยรัฐหลุยเซียนา (Louisiana State University, 2017, Online) กำหนดให้การเรียนระดับปริญญาตรีการบริหารธุรกิจ ผู้เรียนมีโอกาสเรียนรู้ตามหลักการในการบริหารธุรกิจ

ผู้เรียนต้องการเป็นผู้ประกอบการหรือเจ้าของธุรกิจสามารถทำงานได้ในหลากหลายหน้าที่ การศึกษาระดับนี้ จึงทำให้ผู้เรียนได้เตรียมความพร้อมสำหรับโอกาสในการทำงานในธุรกิจ ขนาดใหญ่หรือทำงานด้านการตลาด, ด้านการบัญชี, ด้านการจัดการ ด้านระบบสารสนเทศเพื่อ การจัดการ ผลการเรียนรู้ของผู้เรียนมี ดังนี้

1. สามารถวิเคราะห์ปัญหาทางจริยธรรม และสำหรับสถานการณ์ในการบัญชี, การจัดการและการตลาด และประเมินฐานะทางการเงินขององค์กรผ่านการตรวจสอบของงบดุล งบกระแสเงินสดและงบประมาณขององค์กร

2. การนำเสนอ การสร้างกรอบความคิดที่ซับซ้อนในการเขียนข้อความที่มีความสอดคล้อง

3. สามารถเข้าใจทฤษฎีและการปฏิบัติ ผ่านการผลิตแบบบูรณาการและการ กระจายของสินค้า บริการและข้อมูลที่เกี่ยวข้องกับเศรษฐกิจ การเงินและการตลาด

4. สามารถตัดสินใจเมื่อได้รับข้อมูล พัฒนาวิธีการทางสถิติและแปลความหมาย สำหรับกระบวนการตัดสินใจทั่วทั้งองค์กร

5. สามารถเรียนรู้และรับรู้ถึงการเปลี่ยนแปลงของกลุ่มบุคคลที่ทำงานอยู่ใน องค์กรเพื่อวัตถุประสงค์ในการวางแผนกลยุทธ์การดำเนินงานและงบประมาณและการตัดสินใจ

6. สามารถรับรู้การเปลี่ยนแปลงสิ่งแวดล้อมในประเทศและทั่วโลกเมื่อเทียบกับ ผลกระทบต่อองค์กรในการตัดสินใจ

วิทยาลัยเอลไมรา (Elmira College, 2017, Online) กำหนดการเรียนรู้ด้านการบริหารธุรกิจ ที่สามารถตอบสนองต่อทุกความต้องการของธุรกิจและมีผลการเรียนรู้ ดังนี้

1. อธิบายและใช้แนวคิดพื้นฐานและความสัมพันธ์บัญชีเศรษฐศาสตร์, การเงิน, การจัดการ การตลาดพื้นฐานและระบบสารสนเทศเพื่อการจัดการ

2. การใช้เทคโนโลยีสารสนเทศ และการใช้ข้อมูลเพื่อสนับสนุนกระบวนการทาง ธุรกิจและการตัดสินใจ

3. จริยธรรมและความรับผิดชอบต่อสังคม

4. การวิเคราะห์และแก้ปัญหาทางธุรกิจ

5. การติดต่อสื่อสาร การนำเสนอ พูดและเขียนเกี่ยวกับหัวข้อทางธุรกิจ

6. ทำหน้าที่อย่างมีประสิทธิภาพในขณะที่สมาชิกในทีม

7. ทำความเข้าใจโลกาภิวัตน์และความคุ้มค่าความหลากหลายทางวัฒนธรรม

วิทยาลัยโคโลราโด มอนเทน (Colorado Mountain College, 2017, Online) กำหนด ว่าการศึกษาระดับปริญญาปริญญาตรี การบริหารธุรกิจ เป็นเตรียมความพร้อมสำหรับผู้เรียน

เพื่อที่จะประกอบอาชีพในภาคเอกชนหรือประชาชนหรือเพื่อเข้าสู่หลักสูตรระดับบัณฑิตศึกษา ระดับการศึกษาพัฒนาในวงกว้างให้บุคคลที่มีความสามารถในการวิเคราะห์และแก้ปัญหาที่เกี่ยวข้องกับธุรกิจในสภาพแวดล้อมที่เปลี่ยนแปลงอย่างรวดเร็ว

1. การติดต่อสื่อสารทั้งการเขียนการพูด การฟังและการอ่าน ตระหนักถึงเทคโนโลยีในการสื่อสารที่มีประสิทธิภาพ
2. ทักษะการคิดวิเคราะห์ในการประเมินผลกระทบของการปฏิบัติตามนโยบาย และการตัดสินใจและกลยุทธ์ขององค์กร
3. การวิเคราะห์และแก้ปัญหาทางธุรกิจที่ซับซ้อน โดยใช้เครื่องมือทางด้านเทคโนโลยีและการวิเคราะห์ที่เหมาะสม
4. จัดการความเสี่ยงและโอกาสในการทำธุรกิจในสภาพแวดล้อมของโลก
5. ความรับผิดชอบต่อสังคมในทางปฏิบัติและทางจริยธรรม
6. ความรู้การทำงานทางธุรกิจ คอมพิวเตอร์ ปัญญา การตลาด เศรษฐศาสตร์ การเงิน การเป็นผู้นำกลยุทธ์และวิทยาศาสตร์การจัดการ

มหาวิทยาลัยรัฐโอเรกอน (Oregon State University, 2017, Online) กำหนดว่า การศึกษา ในคณะบริหารธุรกิจ ผู้เรียนบริหารธุรกิจต้องมีความรู้ภาพรวมของธุรกิจ การบริหารจัดการธุรกิจในทุกๆพื้นฐานในการบัญชีและวิธีการเชิงปริมาณ ความเข้าใจในสภาพแวดล้อมทางกฎหมายและทางสังคมของธุรกิจ พื้นหลังในการบริหารจัดการและพฤติกรรมองค์กร การตลาด การเงิน และการจัดการดำเนินงาน เข้าใจกระบวนการของผู้ประกอบการ และมีบูรณาการการทำงานและการพัฒนาทักษะการตัดสินใจผ่านการวิเคราะห์กรณีศึกษาด้านธุรกิจ

ภาพรวมหลักสูตรระดับปริญญาตรีในการบริหารจัดการธุรกิจสะท้อนให้เห็นถึง เศรษฐกิจสังคมและเทคโนโลยีที่ซับซ้อนมากขึ้นด้านความทันสมัยของการตัดสินใจทางธุรกิจ หลักสูตรเน้นการพัฒนาของการตัดสินใจที่มีประสิทธิภาพ, การบริหารจัดการ และตระหนักถึงความสัมพันธ์ระหว่างธุรกิจและสังคม

มหาวิทยาลัยชาแทม (Chatham University, 2017, Online) กำหนดว่าการศึกษาด้านบริหารธุรกิจสามารถแสดงให้เห็นว่ามีทักษะทางวิชาการและความรู้ แนวคิดทางธุรกิจและผู้สำเร็จการศึกษา ต้องมีความสามารถ ดังนี้

1. การติดต่อสื่อสารในรูปแบบการเขียนและการอ่าน
2. จริยธรรมต่อธุรกิจ
3. วิเคราะห์สถานการณ์และการแก้ปัญหาทางธุรกิจและการตัดสินใจทางธุรกิจ
4. ใช้ทักษะการออกแบบการวิจัย ให้เหตุผลเชิงปริมาณ การวิเคราะห์ทางสถิติ

เครื่องมือสนับสนุนการตัดสินใจเพื่อการตัดสินใจทางธุรกิจ

5. มีความรู้ความเข้าใจเกี่ยวกับการทำงานของบัญชีเศรษฐศาสตร์ การจัดการการเงินและการตลาด

6. แสดงให้เห็นถึงทักษะความเป็นผู้นำผ่านความสามารถในการทำงานเป็นที่มหาวิทยาลัยพรินซ์ เอ็ดเวิร์ด ไอแลนด์ (University of Prince Edward ISLAND, 2017, Online) กำหนดคุณลักษณะผู้เรียนบริหารธุรกิจ มีดังนี้

1. การบริหารจัดการ การวางแผนในการทำงานร่วมกันและการตัดสินใจเพื่อให้องค์กรได้เปรียบทางการแข่งขัน

2. การออกแบบการจัดการและความเป็นผู้นำ

3. สื่อสารอย่างมีประสิทธิภาพทุกระดับขององค์กร พัฒนาสื่อสารและดำเนินการตามนโยบายและส่งเสริมการปฏิบัติตามหลักจริยธรรม

4. การการสร้างทีมงาน ให้คำปรึกษากับพนักงานและการใช้ทรัพยากรในการปฏิบัติงาน

5. ทักษะความเป็นผู้นำ การจัดรูปแบบและดำเนินการในการทำงาน

มหาวิทยาลัยวิทยาศาสตร์สังคม สิงคโปร์ (Singapore University of Social Sciences: SUSS, 2017, Online) กำหนดว่า การเรียนปริญญาตรีสาขาการบริหารธุรกิจ ทำให้ผู้เรียนสามารถใช้เทคนิคการวิเคราะห์ธุรกิจที่เหมาะสมเพื่อให้ข้อมูลทางธุรกิจสามารถเปลี่ยนเป็นข้อมูลที่มีมูลค่าเพิ่มได้ สิ่งนี้จะช่วยให้องค์กรสามารถปรับปรุงประสิทธิภาพทำความเข้าใจลูกค้าได้ดีขึ้นและระบุถึงจุดหนึ่งสำหรับการปรับปรุงกระบวนการขององค์กร

ผู้เรียนได้รับผลการเรียนรู้ผ่านหลักสูตรที่มีการจัดโครงสร้างที่ดี และหลักสูตรนี้ได้รับออกแบบมาเพื่อให้ผู้สำเร็จการศึกษาได้รับความรู้ทางธุรกิจ เช่น การจัดการ การบัญชี การตลาด การดำเนินงาน และด้านไอที การวิเคราะห์ข้อมูล มีความรู้ทางธุรกิจในขั้นพื้นฐาน และทักษะการวิเคราะห์ธุรกิจที่เกี่ยวข้อง ผู้สำเร็จการศึกษาจะสามารถดำเนินการได้ทั้งกิจกรรมที่จำเป็นสำหรับการสร้าง และใช้ประโยชน์จากระบบธุรกิจอัจฉริยะ มุ่งเน้นตัวอย่างงานและความเชื่อมโยงในอุตสาหกรรม ทำให้นักเรียนสามารถนำสิ่งที่ได้เรียนรู้ไปใช้ในชั้นเรียนหลังเลิกเรียน หลักสูตรสอนในชั้นเรียนขนาดเล็กและใช้รูปแบบการสัมมนาเพื่อปลูกฝังความมั่นใจให้กับนักเรียนในระหว่างการอภิปรายกลุ่มและเปิดกว้างและเพื่อส่งเสริมสื่อสารที่มีประสิทธิภาพ

สรุปได้ว่าคุณลักษณะของบัณฑิตคณะ/สาขาบริหารธุรกิจของสถาบันอุดมศึกษาในประเทศและต่างประเทศมีคุณลักษณะที่สอดคล้องกันทั้งด้านความรู้ ทักษะ บุคลิกภาพ และลักษณะนิสัย ได้แก่ การแก้ปัญหา การคิดวิเคราะห์ การคิดสร้างสรรค์ ภาวะผู้นำ การสื่อสาร

ความรู้บริหารธุรกิจ การทำงานเป็นทีม การตัดสินใจ การเรียนรู้ข้ามวัฒนธรรม การจัดการตนเอง การคิดค้นนวัตกรรม การบริหารจัดการ ความเป็นผู้ประกอบการ การใช้เทคโนโลยีสารสนเทศ คุณธรรม จริยธรรม การประยุกต์ ความรับผิดชอบ เท้าทันต่อการเปลี่ยนแปลง การจัดการความเสี่ยง ความมีวิสัยทัศน์ การค้นคว้าวิจัยและการทำงานธุรกิจกับชาวต่างชาติ

จากการศึกษาคุณลักษณะของบัณฑิตคณะ/สาขาบริหารธุรกิจของสถาบันอุดมศึกษาในประเทศและต่างประเทศ ผู้วิจัยได้นำแนวคิดดังกล่าวมาวิเคราะห์คุณลักษณะของบัณฑิตดังรายละเอียดแสดงในตาราง 3 และ 4 ดังนี้

ตาราง 3 แสดงการสรุปแนวคิดคุณลักษณะของบัณฑิตตามที่กำหนดในคณะ/สาขาบริหารธุรกิจของสถาบันอุดมศึกษาในประเทศและต่างประเทศ

แหล่งข้อมูล	คุณลักษณะของนักศึกษา
1. มหาวิทยาลัยเชียงใหม่ (2560, สื่อออนไลน์)	<ol style="list-style-type: none"> 1. มีความรู้ด้านบริหารธุรกิจ 2. มีทักษะด้านเทคโนโลยีสารสนเทศ 3. มีทักษะการแก้ปัญหา 4. มีทักษะการคิดวิเคราะห์ 5. มีความสามารถในการปรับตัว 6. มีคุณธรรม จริยธรรม
2. มหาวิทยาลัยแม่ฟ้าหลวง (2560, สื่อออนไลน์)	<ol style="list-style-type: none"> 1. มีความรู้ด้านบริหารธุรกิจ 2. มีทักษะการบริหารจัดการ 3. มีความคิดริเริ่มสร้างสรรค์ 4. มีการพัฒนาตนเอง 5. มีภาวะผู้นำ 6. มีคุณธรรม จริยธรรม 7. มีทักษะการสื่อสาร 8. มีความสามารถในการปรับตัว 9. มีความสามารถในการทำธุรกิจกับชาวต่างชาติ

ตาราง 3 (ต่อ)

แหล่งข้อมูล	คุณลักษณะของนักศึกษา
3. มหาวิทยาลัยหอการค้าไทย (2560, สื่อออนไลน์)	<ol style="list-style-type: none"> 1. มีความรู้บริหารธุรกิจ 2. ความเป็นผู้ประกอบการ 3. มีทักษะการเรียนรู้ 4. มีคุณธรรม จริยธรรม 5. มีความรับผิดชอบต่อสังคม 6. มีความเท่าทันต่อการเปลี่ยนแปลง
4. มหาวิทยาลัยอาร์โกซี (Argosy University, 2017, Online)	<ol style="list-style-type: none"> 1. มีทักษะการสื่อสาร 2. มีทักษะการทำงานเป็นทีม 3. มีทักษะการแก้ปัญหา 4. มีทักษะการคิดวิเคราะห์ 5. มีทักษะการประยุกต์ใช้ 6. มีคุณธรรม จริยธรรม
5. มหาวิทยาลัยคาพิลาโน (Capilano University 2017, Online)	<ol style="list-style-type: none"> 1. มีทักษะการสื่อสาร 2. มีทักษะการคิดวิเคราะห์ 3. มีทักษะการตัดสินใจ 4. มีทักษะการคิดเป็นระบบ 5. มีทักษะการประยุกต์ใช้ 6. มีมนุษยสัมพันธ์ 7. มีทักษะการทำงานเป็นทีม 8. มีภาวะผู้นำ 9. มีทักษะการแก้ปัญหา 10. มีความรับผิดชอบต่อสังคม
6. มหาวิทยาลัยดีคิน (Deakin University, 2017, Online)	<ol style="list-style-type: none"> 1. มีความรู้บริหารธุรกิจ 2. มีทักษะการแก้ปัญหา 3. มีทักษะการประยุกต์ใช้ 4. มีทักษะการสื่อสาร 5. มีทักษะเทคโนโลยีสารสนเทศ

ตาราง 3 (ต่อ)

แหล่งข้อมูล	คุณลักษณะของนักศึกษา
6. (ต่อ)	6. มีทักษะการคิดวิเคราะห์ 7. มีทักษะการจัดการตนเอง 8. มีทักษะการทำงานเป็นทีม
7. มหาวิทยาลัยเนชั่นแนล (National University, 2017, Online)	1. มีคุณธรรม จริยธรรม 2. มีความรู้การบริหารธุรกิจ 3. มีทักษะการตัดสินใจ 4. มีทักษะเทคโนโลยีสารสนเทศ 5. มีทักษะการสื่อสาร 6. มีวิสัยทัศน์ทางธุรกิจ
8. มหาวิทยาลัยดิกินสัน (Dickinson State University, 2017, Online)	1. มีความรู้การบริหารธุรกิจ 2. มีทักษะการแก้ปัญหา 3. มีทักษะการคิดวิเคราะห์ 4. มีภาวะผู้นำ 5. มีทักษะการสื่อสาร 6. มีทักษะการตัดสินใจ 7. มีวิสัยทัศน์
9. โรงเรียนการบริหารธุรกิจ มหาวิทยาลัยนานไก (Business School of Nankai university, 2017, Online)	1. มีความรู้การบริหารธุรกิจ 2. ความทักษะการประยุกต์ 3. มีทักษะการสื่อสาร 4. มีภาวะผู้นำ 5. มีทักษะการทำงานเป็นทีม 6. มีจริยธรรม
10. มหาวิทยาลัยสวินเบิร์น (Swinburne University of Technology, 2017, Online)	1. มีความรู้การบริหารธุรกิจ 2. มีทักษะการแก้ปัญหา 3. มีทักษะการตัดสินใจ 4. มีการเรียนรู้ข้ามวัฒนธรรม

5. มีทักษะการสื่อสาร

ตาราง 3 (ต่อ)

แหล่งข้อมูล	คุณลักษณะของนักศึกษา
10. (ต่อ)	6. มีทักษะเทคโนโลยีสารสนเทศ 7. มีทักษะการทำงานเป็นทีม
11. มหาวิทยาลัยรัฐหลุยเซียนา (Louisiana State University, 2017, Online)	1. มีทักษะการคิดวิเคราะห์ 2. มีทักษะการแก้ปัญหา 3. มีคุณธรรม จริยธรรม 4. มีทักษะการสื่อสาร 5. มีความรู้ด้านบริหารธุรกิจ 6. มีทักษะการตัดสินใจ
12. วิทยาลัย เอลไมรา (Elmira College, 2017, Online)	1. มีความรู้ด้านบริหารธุรกิจ 2. มีทักษะด้านเทคโนโลยีสารสนเทศ 3. มีทักษะตัดสินใจ 4. มีจริยธรรมทางธุรกิจ 5. มีความรับผิดชอบต่อสังคม 6. มีทักษะการคิดวิเคราะห์ 7. มีทักษะการแก้ปัญหา 8. มีทักษะการสื่อสาร 9. มีทักษะการทำงานเป็นทีม 10. มีการเรียนรู้ข้ามวัฒนธรรม
13. วิทยาลัย โคโลราโด มอนเทน (Colorado Contain College, 2017, Online)	1. มีทักษะการติดต่อสื่อสาร 2. มีทักษะด้านเทคโนโลยีสารสนเทศ 3. มีทักษะการคิดวิเคราะห์ 4. มีทักษะการตัดสินใจ 5. มีทักษะการแก้ปัญหา 6. การจัดการความเสี่ยง 7. มีความรับผิดชอบต่อสังคม 8. มีคุณธรรม จริยธรรม

9. มีความรู้การบริหารธุรกิจ

ตาราง 3 (ต่อ)

แหล่งข้อมูล	คุณลักษณะของนักศึกษา
14. มหาวิทยาลัยรัฐ โอเรกอน (Oregon State University, 2017, Online)	<ol style="list-style-type: none"> 1. มีความรู้ด้านบริหารธุรกิจ 2. มีความเป็นผู้ประกอบการ 3. มีทักษะการตัดสินใจ 4. มีทักษะการคิดวิเคราะห์ 5. มีทักษะบริหารจัดการ
15. มหาวิทยาลัย แชนแทม (Chatham University, 2017, Online)	<ol style="list-style-type: none"> 1. มีทักษะการสื่อสาร 2. มีคุณธรรม จริยธรรม 3. มีความรับผิดชอบ 4. มีทักษะการคิดวิเคราะห์ 5. มีทักษะการแก้ปัญหา 6. มีทักษะการตัดสินใจ 7. มีทักษะการค้นคว้าวิจัย 8. มีความรู้การบริหารธุรกิจ 9. มีภาวะผู้นำ
16. มหาวิทยาลัย พรินซ์ เอ็ดเวิร์ด ไอแลนด์ (University of Prince Edward ISLAND, 2017, Online)	<ol style="list-style-type: none"> 1. มีความรู้การบริหารจัดการ 2. มีทักษะการตัดสินใจ 3. มีทักษะการติดต่อสื่อสาร 4. มีภาวะผู้นำ 5. มีคุณธรรม จริยธรรม 6. มีทักษะการทำงานเป็นทีม
17. มหาวิทยาลัยวิทยาศาสตร์สังคม สิงคโปร์ (Singapore University of Social Sciences: SUSS, 2017, Online)	<ol style="list-style-type: none"> 1. มีทักษะการคิดวิเคราะห์ 2. มีทักษะด้านเทคโนโลยีสารสนเทศ 3. มีทักษะการทำงานเป็นทีม 4. มีทักษะการสื่อสาร 5. มีความรู้การบริหารธุรกิจ

ตาราง 4 แสดงการวิเคราะห์คุณลักษณะของบัณฑิตตามที่กำหนดในคณะ/สาขาบริหารธุรกิจของสถาบันอุดมศึกษา
ในประเทศและต่างประเทศ

คุณลักษณะนักศึกษา	มหาวิทยาลัยเชียงใหม่ (2560)	มหาวิทยาลัยแม่ฟ้าหลวง	มหาวิทยาลัยหอการค้าไทย	Argosy University(2017)	Capilano University(2017)	Deakin University(2017)	National University(2017)	Dickinson State	Nankai University(2017)	Swinburne University(2017)	Louisiana State	Elmira College(2017)	Colorado Mountain college	Oregon State	Chatham University(2017)	University of Prince	Singapore university:	รวม
1. ทักษะการแก้ปัญหา	✓			✓	✓	✓		✓			✓	✓	✓		✓			8
2. ทักษะการคิดวิเคราะห์	✓		✓		✓	✓		✓			✓	✓	✓	✓	✓		✓	11
3. ความรู้บริหารธุรกิจ	✓	✓	✓			✓	✓	✓	✓	✓	✓	✓	✓	✓	✓		✓	14
4. ทักษะด้านเทคโนโลยีสารสนเทศ	✓					✓	✓		✓			✓	✓				✓	7
5. คุณธรรม จริยธรรม	✓	✓	✓	✓			✓		✓		✓	✓	✓		✓	✓		11
6. ความสามารถในการปรับตัว	✓	✓																2
7. ภาวะผู้นำ		✓			✓			✓	✓						✓	✓		6
8. ทักษะการสื่อสาร		✓			✓	✓	✓	✓	✓	✓	✓	✓	✓		✓	✓	✓	13

ตาราง 4 (ต่อ)

คุณลักษณะนักศึกษา	มหาวิทยาลัยเชียงใหม่(2560)	มหาวิทยาลัยแม่ฟ้าหลวง	มหาวิทยาลัยหอการค้าไทย	Argosy University(2017)	Capilano University(2017)	Deakin University(2017)	National University(2017)	Dickinson State	Nankai University(2017)	Swinburne University(2017)	Louisiana State university(2017)	Elmira College(2017)	Colorado Mountain College Oregon State	Chatham University(2017)	University of Prince Edward	Singapore university (2017)	รวม
9. ทักษะความเป็นผู้ประกอบการ	✓												✓				2
10. ความคิดสร้างสรรค์	✓																1
11. ทักษะการบริหารจัดการ	✓											✓	✓		✓		4
12. ทักษะการทำธุรกิจกับชาวต่างชาติ	✓																1
13. การเรียนรู้ด้วยตนเอง		✓															1
14. ความรับผิดชอบ		✓		✓									✓	✓	✓	✓	6
15. ทักษะการประยุกต์				✓	✓	✓			✓								4
16. ทักษะการตัดสินใจ				✓	✓		✓	✓		✓	✓	✓	✓	✓	✓		10
17. ทักษะการทำงานเป็นทีม				✓	✓				✓	✓		✓		✓	✓	✓	8
18. ความคิดเป็นระบบ				✓													1

ตาราง 4 (ต่อ)

คุณลักษณะนักศึกษา	มหาวิทยาลัยเชียงใหม่(256	มหาวิทยาลัยแม่ฟ้าหลวง	มหาวิทยาลัยหอการค้าไทย	Argosy University(2017)	Capilano University(2017)	Deakin University(2017)	National University(2017)	Dickinson State	Nankai University(2017)	Swinburne	Louisiana State university	(2017)	Elmira College(2017)	Colorado Mountain	Oregon State	Chatham University(2017)	University of Prince	Singapore university	(2017)	รวม	
19. ทักษะการจัดการตนเอง						✓															1
20. การเรียนรู้ข้ามวัฒนธรรม									✓	✓						✓					3
21. วิสัยทัศน์							✓														1
22. ความเท่าทันการเปลี่ยนแปลง													✓								1
23. ทักษะการจัดการความเสี่ยง														✓							1
24. ทักษะการค้นคว้าวิจัย															✓	✓					2
25. ปฏิบัติงานสำคัญในศิลปวัฒนธรรม															✓						1
26. การพัฒนาตนเอง																✓	✓				2

คุณลักษณะของบัณฑิตสาขาบริหารธุรกิจตามความต้องการของสถานประกอบการ

1. ความสำคัญของการผลิตบัณฑิตกับความต้องการของสถานประกอบการ

การผลิตบัณฑิตที่ตรงกับความต้องการของสถานประกอบการเป็นภารกิจหลักของสถาบันการศึกษาเพื่อให้บัณฑิตสามารถทำประโยชน์ให้แก่สังคมและประเทศชาติ ตลอดจนการมุ่งเน้นให้บัณฑิตมีคุณลักษณะคนดี มีน้ำใจกล้าคิดกล้าทำ มีความรู้ ความสามารถและคุณลักษณะในการเป็นผู้นำ สามารถที่จะคิดวิเคราะห์ แสวงหาหนทางในการดำเนินชีวิตเพื่อประกอบวิชาชีพและยึดมั่นในความถูกต้อง โดยจะเน้นการเรียนการสอนที่มีการพัฒนาให้บัณฑิตก้าวทันต่อเทคโนโลยีสมัยใหม่และเท่าทันต่อเหตุการณ์ มีความรู้ ความเข้าใจเกี่ยวกับสภาพแวดล้อมของสังคมในยุคปัจจุบัน ทั้งนี้การผลิตบัณฑิตที่มีคุณลักษณะเป็นที่ต้องการของตลาดแรงงาน เนื่องจากองค์กรภาครัฐหรือภาคเอกชนต่างก็พยายามที่จะแสวงหาบุคลากรที่มีคุณสมบัติที่ตอบสนองความพึงพอใจของผู้ประกอบการ อาจกล่าวได้ว่าบุคลากรที่สามารถเผชิญกับการเปลี่ยนแปลงในโลกปัจจุบันได้และเป็นบุคลากรที่มีคุณภาพ จะส่งผลให้องค์กรเจริญเติบโตตามแนวทางและแผนงานที่องค์กรได้วางไว้ แต่ถ้าพนักงานไม่สามารถดำเนินงานได้ตามแผนงานขององค์กร ก็จะส่งผลต่อการอยู่รอดและความก้าวหน้าขององค์กร การคัดเลือกบุคลากรเข้าสู่องค์กรนั้นจะต้องมีการพิจารณาอย่างรอบคอบในกระบวนการสรรหาและคัดเลือกพนักงาน โดยเฉพาะอย่างยิ่งในกลุ่มบัณฑิตที่เพิ่งจะสำเร็จการศึกษาตามที่ มอนลี่ (Monly, 1981, p.197) กล่าวว่า การคัดเลือกบุคลากรขององค์กร เป็นกระบวนการตัดสินใจเลือกโดยพิจารณาจากกลุ่มผู้สมัครจำนวนมาก โดยเลือกบุคคลที่มีความเหมาะสมกับแต่ละตำแหน่งมากที่สุด ซึ่งสอดคล้องกับ กฤติยา ฐานวรภัทร์ (2555, หน้า 38) กล่าวว่า แนวคิดในการคัดเลือกบุคลากรเข้าทำงานคือต้องการ “Put the Right Man in the Right Job” ซึ่งคำกล่าวนี้สะท้อนให้เห็นว่าการคัดเลือกมีเป้าหมายหลักคือให้ได้คนที่ดีที่สุดและมีคุณสมบัติตรงตามเกณฑ์ที่กำหนดไว้เข้ามาทำงานในตำแหน่งต่าง ๆ ได้อย่างเหมาะสม

การผลิตบัณฑิตให้สอดคล้องกับความต้องการของสถานประกอบการจึงมีความสำคัญคุณลักษณะที่สถานประกอบการต้องการจะต้องประกอบไปด้วยความรู้ความสามารถที่จะทำให้องค์กรมีการพัฒนาและเจริญเติบโตยิ่งขึ้น ซึ่งการที่จะเป็นบัณฑิตที่มีความรู้ ความสามารถ และคุณลักษณะที่พึงประสงค์ของสถานประกอบการได้นั้นต้องผ่านกระบวนการเรียนรู้ ประสบการณ์ การรับรู้ฝึกอบรมสั่งสอนที่ถูกต้อง ซึ่งมีหลากหลายคุณลักษณะที่ผู้ประกอบการต้องการให้มีในตัวบัณฑิตที่สำเร็จการศึกษา สถาบันการศึกษาต้องวางแนวทางในการจัดการศึกษาให้บัณฑิตมีคุณลักษณะที่สอดคล้องกับสภาพการณ์ปัจจุบันที่มีการเปลี่ยนแปลงอย่างรวดเร็ว คุณลักษณะของบัณฑิตจึงเป็นเสมือนผลิตผลทางการศึกษาของแต่ละสถาบันการศึกษา

โดยมีสถานประกอบการสะท้อนให้เห็นถึงคุณลักษณะของบัณฑิตในสถาบันการศึกษาแต่ละแห่ง ว่าผลิตบัณฑิตได้ตรงตามความต้องการและความคาดหวังหรือไม่

2. คุณลักษณะของบัณฑิตสาขาบริหารธุรกิจตามความต้องการของสถานประกอบการ

มีผู้เสนอแนวคิดเกี่ยวกับคุณลักษณะของบัณฑิตสาขาบริหารธุรกิจตามความต้องการของสถานประกอบการ ดังนี้

ซูซาน อัดัม (Susan Adams, 2013, สื่อดิจิทัล) กล่าวถึง 10 ทักษะที่นายจ้างต้องการ ในปี 2020

1. มีทักษะการทำงานเป็นทีม
2. มีความเป็นผู้ประกอบการ
3. มีความคิดสร้างสรรค์
4. มีทักษะการสื่อสาร
5. มีทักษะการบริหารจัดการ
6. มีทักษะการตัดสินใจ
7. มีทักษะการคิดวิเคราะห์
8. มีทักษะด้านเทคโนโลยีสารสนเทศ
9. มีทักษะการแก้ปัญหา
10. มีทักษะการจัดการตนเอง

หังหูนส์วอน เบอนาดีน แม็ก ลีออน, เมนเทอร์ เวิร์ด (Bernadeen McLeod, Mentor Works, 2011, สื่อดิจิทัล) ระบุทักษะสำคัญสำหรับความสำเร็จทางธุรกิจ ที่ควรได้รับการฝึกฝนเป็นทักษะที่มีคุณค่า และนำไปใช้กับกิจกรรมประจำวันมีผลในเชิงบวก ซึ่งการระบุทักษะสำคัญ ๆ จะช่วยให้ธุรกิจประสบความสำเร็จมีความสำคัญต่อการพัฒนาตนเองและความก้าวหน้าทางธุรกิจ 5 ทักษะที่จำเป็นสำหรับความสำเร็จทางธุรกิจ ได้แก่

1. ความมุ่งมั่น ความสามารถในการฟัง การตอบสนองและพร้อมที่จะกำหนดลำดับของความสำคัญ
2. การตัดสินใจ ความสามารถในการตัดสินใจว่าอยู่ที่ไหนและใครให้ความสำคัญและความสนใจของเราเป็นผู้กำกับ
3. การบริหารจัดการองค์กร ความสามารถในการจัดการเป็นระบบ
4. การคิดค้นนวัตกรรม การปรับปรุงไปสู่รูปธรรม
5. การสื่อสาร การริเริ่มและการมีส่วนร่วมในงาน

การสร้างวัฒนธรรมองค์กรตามหลัก 5 ข้อนี้จะช่วยให้ธุรกิจมุ่งไปในทิศทางที่ถูกต้อง และจะช่วยให้ประสบความสำเร็จอย่างต่อเนื่องในอนาคต

มหาวิทยาลัยเคนต์ (The University of Kent, 2517, Online) นำเสนอแผนความสามารถในการจ้างงาน "แผนที่ทักษะ" จะกำหนดทักษะการจ้างงานหลัก ๆ ดังนี้

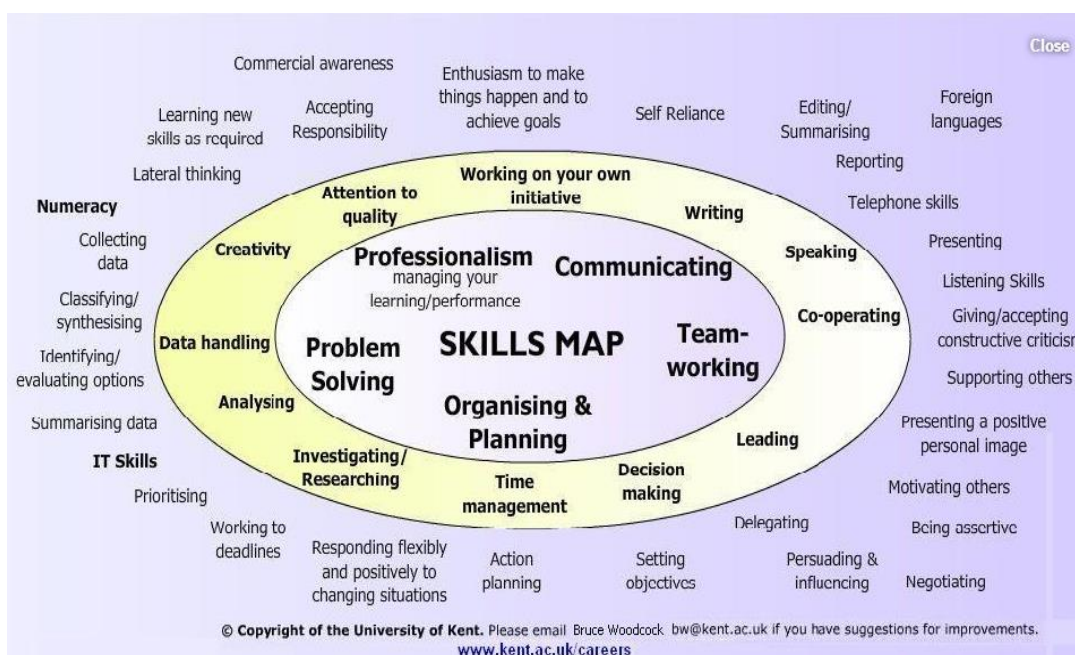

ภาพ 3 แสดงแผนที่ทักษะการจ้างงาน

ที่มา : The University of Kent, 2517, Online

จากภาพ 3 แสดงแผนที่ทักษะการจ้างงาน ประกอบด้วย 5 ทักษะ ได้แก่ 1) การวางแผน และการจัดการองค์กร 2) การทำงานเป็นทีม 3) การแก้ไขปัญหา 4) การจัดการตนเอง และ 5) การสื่อสาร ซึ่งทักษะทั้งหมดจะแสดงให้เห็นถึงความสัมพันธ์กัน จากรูปด้านบนในสุด มีทักษะพื้นฐาน ส่วนตรงกลางมีทักษะกลางและทักษะด้านนอกเฉพาะวงกลม ตัวอย่างเช่น การสื่อสารสามารถแบ่งออกเป็น การพูดและการเขียนและการฟัง จะประกอบด้วยทักษะการสื่อสารสามารถแบ่งออกเป็นทักษะการนำเสนอการฟังและทักษะการสื่อสารทางโทรศัพท์

แมนเพาเวอร์ กรุ๊ป (Manpower Group, 2017, Online)

กลุ่มผู้นำในการจัดหาแรงงานได้เสนอทักษะที่จำเป็นในการทำงาน ดังนี้

1. ทักษะในด้านการสื่อสารและมนุษยสัมพันธ์ สิ่งจำเป็นในการทำงานร่วมกันคือการสื่อสารและมนุษยสัมพันธ์ซึ่งเป็นศิลปะในการสร้างเสริมความสัมพันธ์อันดีแก่กันกับบุคคล เพื่อให้ได้มาซึ่งความรักใคร่ ความนับถือ ความจงรักภักดี และความร่วมมือดังนั้นทักษะด้านนี้จึงเป็นทักษะสำคัญอันดับต้นๆ ในการทำงานร่วมกับผู้อื่นเพราะทักษะด้านนี้เป็นกลไกที่สามารถลดความขัดแย้งและยังเป็นการช่วยอำนวยความสะดวกให้การติดต่อประสานงานกับแผนกอื่น ๆ ให้เป็นไปอย่างมีประสิทธิภาพและจะนำมาซึ่งความสำเร็จ

2. ทักษะในการแก้ปัญหา การแก้ปัญหาเป็นทักษะที่สำคัญอย่างหนึ่งในการทำงานและบริหารงานเพราะการปฏิบัติงานไม่ว่าในตำแหน่งใด ๆ ก็ตามจะต้องเผชิญกับปัญหาและสถานการณ์ต่างๆ ดังนั้นความสามารถในการจัดการกับปัญหาที่เกิดขึ้นได้อย่างมีระบบไม่เกิดความเครียดทางกายจิตใจเป็นสิ่งที่จำเป็นที่จะทำให้ปัญหาไม่ลุกลามเป็นปัญหาใหญ่โตเกินแก้ไข การแก้ปัญหามีหลักการและวิธีการที่เป็นระบบเริ่มตั้งแต่การกำหนดและแยกแยะสาเหตุของปัญหามีการตั้งเป้าหมายในการดำเนินการแก้ไขและวิเคราะห์รวมถึงวิธีการและการวัดผลหลังการแก้ไขและสร้างมาตรฐานเพื่อไม่ให้เกิดปัญหาเดิม

3. ทักษะในการจัดการและวางแผน การทำงานที่ขาดการวางแผนที่ดีเป็นส่วนสำคัญที่ทำให้ไม่บรรลุเป้าหมายที่วางไว้ดังนั้นการมีทักษะในการวางแผนของพนักงานย่อมหมายถึงความสำเร็จเพราะการวางแผนคือการหาทางเลือกที่ดีที่สุดที่เหมาะสมที่สุดในการปฏิบัติงาน เช่น การใช้แผนระยะยาวในการพัฒนาทักษะและมีมือของแรงงานทำให้งานที่ออกมามีคุณภาพเพิ่มมูลค่าให้กับชิ้นงานหรือผลงานนั้นได้

4. ทักษะในด้านเทคโนโลยีและคอมพิวเตอร์ ด้วยรูปแบบการทำงานและการพัฒนาของการสื่อสารที่ครอบคลุมมากขึ้นได้ก่อให้เกิดการนำเทคโนโลยีและคอมพิวเตอร์เข้ามามีส่วนในการกำหนดความต้องการของตลาดแรงงานผู้ว่าจ้างส่วนใหญ่กำหนดทักษะในด้านเทคโนโลยีและคอมพิวเตอร์ไว้เป็นคุณสมบัติเบื้องต้นของการรับพนักงานใหม่ เพราะพนักงานที่มีทักษะในเรื่องของเทคโนโลยีและคอมพิวเตอร์จะสามารถทำงานได้รวดเร็วและมีประสิทธิภาพ

5. ทักษะและความสามารถทางด้านภาษา ด้วยความก้าวหน้าของการสื่อสารและการติดต่อประสานงานกันมากขึ้นทำให้ทักษะการใช้ภาษามีส่วนสำคัญมากขึ้นโดยเฉพาะภาษาอังกฤษเพราะฉะนั้นพนักงานที่สามารถสื่อสารภาษาต่างประเทศได้ จะถือว่าได้เปรียบอย่างมากเพราะปัจจุบันมีผู้ลงทุนบริษัทจากต่างประเทศหรือการติดต่อค้าขายกับบางประเทศมากขึ้นองค์กรที่มีพนักงานที่มีทักษะและความสามารถด้านภาษาจึงเป็นสิ่งจำเป็น

จ๊อบ ดีบี (Job DB, 2014, Online) บริษัทจัดหางานนำเสนอเทคนิคการทำงาน 6 คุณลักษณะหลักที่นายจ้างต้องการเสมอ จำเป็นและสำคัญมากสำหรับการทำงาน เป็นทักษะที่คุณต้องเก็บเกี่ยวเอาเองจากการทำงานร่วมกับผู้อื่น ไม่ว่าจะเป็นการทำรายงานกลุ่ม การทำกิจกรรมต่างๆ ทั้งในคณะ นอกคณะ และนอกมหาวิทยาลัย รวมถึงการฝึกงานก่อนเรียนจบด้วย

1. มีความสามารถในการสื่อสารได้อย่างมีประสิทธิภาพ

ผู้ที่เป็นนักสื่อสารที่ดี ไม่ใช่แค่พูดเก่งอย่างเดียว ต้องมีทักษะในการฟังด้วย ต้องฟังอย่างตั้งใจเสียก่อน จึงจะได้ตอบได้อย่างถูกต้อง ถ้ามคำถามได้อย่างเหมาะสม ถ่ายทอดความคิดออกไปสู่ผู้ฟังได้อย่างถูกต้อง ผู้ส่งสารกับผู้รับสารเข้าใจตรงกัน อธิบายสิ่งต่าง ๆ ได้ อย่างชัดเจน สามารถคุยกับคนที่ไม่คุ้นเคยได้อย่างไม่เคอะเขิน จูงใจผู้อื่นให้คล้อยตามได้ และสามารถเจรจาหรือต่อรองได้ประสบความสำเร็จ

2. มีความสามารถในการทำงานเป็นทีม

ผู้ที่ทำงานเป็นทีมได้ดี มักจะเป็นคนยืดหยุ่นและประนีประนอม สามารถเข้ากับคนได้ทุกประเภท เปิดกว้างสำหรับความคิดเห็นของผู้อื่นและมีการแลกเปลี่ยนข้อมูลกับผู้อื่นอยู่เสมอ อีกทั้งยังเป็นคนซื่อสัตย์ จริงใจ ไม่เอาเปรียบผู้อื่น ยึดมั่นและทำตามคำสัญญาที่รับปากไว้ ทำให้ผู้อื่นไว้วางใจ ในขณะเดียวกันก็ไว้วางใจผู้อื่นด้วย

3. มีความสามารถในการแก้ปัญหา

ผู้ที่เป็นนักแก้ปัญหาตัวเอง จะมองเห็นปัญหาก่อนที่จะกลายเป็นเรื่องใหญ่ รู้จักมองด้วยมุมมองที่แตกต่าง จึงสามารถเห็นและจัดการกับปัญหาได้ก่อนผู้อื่น บุคคลที่มีคุณสมบัติเช่นนี้ไม่ว่าจะเผชิญหน้ากับปัญหา จึงไม่คิดปิดปัญหาไปให้ผู้อื่น เมื่อเกิดความผิดพลาดก็เรียนรู้จากความผิดพลาดของตัวเอง และพยายามทางหนทางใหม่ ๆ ในการแก้ปัญหาอย่างไม่ย่อท้อ

4. มีความสามารถในการคิดริเริ่มสร้างสรรค์

ผู้ที่มีความคิดริเริ่มสร้างสรรค์ คนที่มีคุณสมบัติเช่นนี้มีแนวโน้มที่จะเป็นผู้นำสูง อาจเป็นเพราะรู้ตัวเองว่าต้องทำอะไรโดยไม่ต้องมีใครบอก ชอบคิดสร้างสรรค์ ชอบทดลองปรารถนาที่จะเรียนรู้สิ่งใหม่ ๆ

5. มีความสามารถในการบริหารจัดการ

ผู้มีทักษะการบริหารจัดการ สามารถวางแผนงานและจัดลำดับความสำคัญของสิ่งต่าง ๆ ได้ดี รู้ว่าอะไรควรทำก่อน อะไรควรทำทีหลัง มีความสามารถในการทำงานหลายอย่างในเวลาเดียวกัน และทำงานเสร็จตรงเวลา อีกทั้งยังมีความสามารถในการประสานงานกับผู้อื่นได้ดี

6. มีความสามารถในการปรับตัว

ผู้ที่สามารถปรับตัวเข้ากับสถานการณ์และบุคคลได้ดี เป็นคนเรียนรู้เร็ว ไม่ยึดติดกับตัวเอง พร้อมเปิดรับความคิดใหม่ๆ เสมอ จึงไม่กลัวที่จะลองทำสิ่งใหม่ๆ และสามารถจัดการกับความเปลี่ยนแปลงได้ดี

คลาร์ค (Clark, 1997, Online) กล่าวถึงการเก็บรวบรวมข้อมูลจากกลุ่มตัวอย่างซึ่งเป็นผู้บริหารจากอุตสาหกรรมบริการและการผลิตจำนวน 40 คน ในประเทศอังกฤษ เกี่ยวกับเหตุผลในการจ้างงาน พบว่า นายจ้างส่วนใหญ่ต้องการบัณฑิตที่มีคุณลักษณะ ได้แก่

1. ทักษะในการเรียนรู้ตลอดชีวิต (Long Life Learning)
2. ความยืดหยุ่น ความสามารถในการปรับตัว (Flexibility and Adaptability)
3. ทักษะในการสื่อสาร (Communication Skill)
4. ทักษะการทำงานเป็นทีม (Teamwork)
5. ความคิดริเริ่ม (Initiative)
6. ทักษะการแก้ปัญหา (Problem-Solving Skill)
7. ทักษะการตัดสินใจ (Decision Making)

การประชุมเศรษฐกิจประจำปี (World Economic Forum, 2017, Online) นำเสนอทักษะที่นายจ้างต้องการจากรายงานเวทีเศรษฐกิจโลก ถึง 10 ทักษะ หรือ ที่ตลาดแรงงานโลกต้องการอย่างในปี 2020 ดังนี้

1. ทักษะการแก้ไขปัญหาที่ซับซ้อน
2. การคิดวิเคราะห์
3. ความคิดสร้างสรรค์
4. การจัดการบุคคล
5. การทำงานเป็นทีม
6. ความฉลาดทางอารมณ์
7. รู้จักประเมินและการตัดสินใจ
8. มีใจรักบริการ
9. การเจรจาต่อรอง
10. ความยืดหยุ่นทางความคิด

สรุปได้ว่าคุณลักษณะของบัณฑิตตามความต้องการของสถานประกอบการ มีคุณลักษณะที่สอดคล้องกันในด้านความรู้ ทักษะ บุคลิกภาพและคุณลักษณะนิสัย ได้แก่ การทำงานเป็นทีม ความเป็นผู้ประกอบการ ความคิดสร้างสรรค์ การสื่อสาร การบริหารจัดการ การตัดสินใจ การคิดวิเคราะห์ เทคโนโลยีสารสนเทศ การแก้ปัญหา การจัดการตนเอง การเรียนรู้ด้วยตนเอง การคิดค้นนวัตกรรม ความมุ่งมั่น การปรับตัว ภาษา การจัดการบุคคล และความฉลาดทางอารมณ์

จากการศึกษาแนวคิดคุณลักษณะของบัณฑิตสาขาบริหารธุรกิจตามความต้องการของสถานประกอบการ ผู้วิจัยได้นำแนวคิดดังกล่าวมาสรุปคุณลักษณะของบัณฑิตดังตาราง 5 และ 6 ดังนี้

ตาราง 5 แสดงการสรุปแนวคิดคุณลักษณะของบัณฑิตสาขาบริหารธุรกิจตามความต้องการของสถานประกอบการ

แหล่งข้อมูล	คุณลักษณะของนักศึกษา
1. ซูซาน อัดัม (Susan Adams, 2013, Online)	1. มีทักษะการทำงานเป็นทีม 2. มีความเป็นผู้ประกอบการ 3. มีความคิดสร้างสรรค์ 4. มีทักษะการสื่อสาร 5. มีทักษะการบริหารจัดการ 6. มีทักษะการตัดสินใจ 7. มีทักษะการคิดวิเคราะห์ 8. มีทักษะด้านเทคโนโลยีสารสนเทศ 9. มีทักษะการแก้ปัญหา
2. หางหุ้นสวน เบอนาดีน แมก ลีออน, เมนเทอร์ เวิร์ค (Bernadeen McLeod, Mentor Works, 2011, Online)	1. มีความมุ่งมั่น 2. มีทักษะการตัดสินใจ 3. มีความสามารถในการบริหารจัดการ 4. มีทักษะการคิดค้นนวัตกรรม
3. มหาวิทยาลัยเคนต์ (The University of Kent, 2517, Online)	1. มีความสามารถในการบริหารจัดการ 2. มีความสามารถในการทำงานเป็นทีม 3. มีทักษะการแก้ปัญหา 4. มีทักษะการสื่อสาร 5. มีความสามารถในการจัดการตนเอง

ตาราง 5 (ต่อ)

แหล่งข้อมูล	คุณลักษณะของนักศึกษา
4. แมนเพาเวอร์ กรุ๊ป (Manpower Group, 2017, Online)	<ol style="list-style-type: none"> 1. มีทักษะการสื่อสาร 2. มีทักษะการทำงานเป็นทีม 3. มีทักษะการแก้ปัญหา 4. มีทักษะการบริหารจัดการ 5. มีทักษะด้านเทคโนโลยีสารสนเทศ 6. มีทักษะด้านภาษา
5. จ๊อบ ดีบี (Job DB, 2014, Online)	<ol style="list-style-type: none"> 1. มีทักษะการสื่อสาร 2. มีทักษะการทำงานเป็นทีม 3. มีทักษะในการแก้ปัญหา 4. มีความคิดริเริ่มสร้างสรรค์ 5. มีทักษะการบริหารจัดการ 6. มีความสามารถในการปรับตัว
6. คลาร์ค (Clark, 1997, Online)	<ol style="list-style-type: none"> 1. มีทักษะการเรียนรู้ 2. มีความสามารถในการปรับตัว 3. มีทักษะการสื่อสาร 4. มีทักษะการทำงานเป็นทีม 5. มีความคิดสร้างสรรค์ 6. มีทักษะการแก้ปัญหา 7. มีทักษะการตัดสินใจ
7. การประชุมเศรษฐกิจประจำปี (World Economic Forum, 2017, Online)	<ol style="list-style-type: none"> 1. มีทักษะการปัญหา 2. มีทักษะการคิดวิเคราะห์ 3. มีความคิดสร้างสรรค์ 4. มีการจัดการบุคคล 5. มีทักษะการทำงานเป็นทีม 6. มีความฉลาดทางอารมณ์ 7. มีทักษะการตัดสินใจ 8. มีใจรักบริการ 9. มีทักษะการเจรจาต่อรอง 10. มีความยืดหยุ่นทางความคิด

จากการศึกษาแนวคิดเกี่ยวกับคุณลักษณะของนักศึกษา คณะบริหารธุรกิจ ผู้วิจัยนำแนวคิดคุณลักษณะของนักศึกษาระดับอุดมศึกษา คุณลักษณะของบัณฑิตตามที่กำหนดในคณะ/สาขาบริหารธุรกิจ และคุณลักษณะบัณฑิตสาขาบริหารธุรกิจตามความต้องการของสถานประกอบการ มาสรุปแนวคิดคุณลักษณะของนักศึกษา ดังตาราง 7 ดังนี้

ตาราง 7 แสดงการสรุปคุณลักษณะของนักศึกษาระดับอุดมศึกษา คุณลักษณะของบัณฑิตตามที่กำหนดในคณะ/สาขาบริหารธุรกิจ และคุณลักษณะของบัณฑิตสาขาบริหารธุรกิจตามความต้องการของสถานประกอบการ

คุณลักษณะที่พึงประสงค์	คุณลักษณะของนักศึกษา		คุณลักษณะของบัณฑิตตามที่กำหนดในคณะ/สาขาบริหารธุรกิจ		คุณลักษณะของบัณฑิตสาขาบริหารธุรกิจตามความต้องการของสถานประกอบการ		รวม
	ระดับอุดมศึกษา	ค่าความถี่	ค่าความถี่	ค่าความถี่	ค่าความถี่	ค่าความถี่	
1. หลักคิดทางวิชาการ	✓	2					2
2. ความใฝ่รู้	✓	3					3
3. การประยุกต์	✓	2	✓	4			6
4. ความเท่าทันความเปลี่ยนแปลง	✓	2					2
5. การพัฒนาในศาสตร์ของตนเอง	✓	1					1
6. ความคิดสร้างสรรค์	✓	6	✓	1	✓	4	11
7. การแก้ปัญหา	✓	7	✓	8	✓	6	21
8. การดำรงชีวิต	✓	1					1
9. วิชาชีพ	✓	2					2
10. การปรับตัว	✓	4	✓	2	✓	2	8
11. การเรียนรู้นวัตกรรมใหม่	✓	1					1
12. การสื่อสาร	✓	9	✓	13	✓	6	28
13. เทคโนโลยีสารสนเทศ	✓	7	✓	7	✓	2	16

ตาราง 7 (ต่อ)

คุณลักษณะ ที่พึงประสงค์	คุณลักษณะ ของนักศึกษา ระดับ อุดมศึกษา	ค่า ความถี่	คุณลักษณะ ของบัณฑิต ตามที่กำหนด ในคณะ/สาขา บริหารธุรกิจ	ค่า ความถี่	คุณลักษณะ ของบัณฑิต สาขาบริหารธุรกิจ ตามความต้องการ ของสถานประกอบการ	ค่า ความถี่	รวม
14. การเป็นผู้ประกอบการ	✓	4	✓	2	✓	1	7
15. การทำงานเป็นทีม	✓	7	✓	8	✓	6	21
16. ภาวะผู้นำ	✓	5	✓	6			11
17. การเรียนรู้ข้ามวัฒนธรรม	✓	6	✓	3			6
19. ความรับผิดชอบ	✓	4	✓	6			10
20. การเรียนรู้ด้วยตนเอง	✓	4	✓	1	✓	1	6
21. การคิดเป็นระบบ	✓	1	✓	1			2
22. การคิดวิเคราะห์	✓	6	✓	11	✓	2	19
23. ความมุ่งมั่น	✓	1			✓	1	2
24. การตัดสินใจ	✓	2	✓	10	✓	4	16
25. ภาษา	✓	1			✓	1	2
26. ความรู้การบริหารธุรกิจ	✓	2	✓	14			16
27. การคิดเชิงวิพากษ์	✓	1					1
28. การจัดการตนเอง	✓	1	✓	1	✓	2	4
29. จินตนาการ	✓	1					1

ตาราง 7 (ต่อ)

คุณลักษณะ ที่พึงประสงค์	คุณลักษณะ ของนักศึกษา		คุณลักษณะของ บัณฑิตตามที่ กำหนดในคณะ/ สาขาบริหารธุรกิจ		คุณลักษณะของ บัณฑิตสาขา บริหารธุรกิจตาม ความต้องการของ สถานประกอบการ		รวม
	ระดับ อุดมศึกษา	ค่า ความถี่	ค่า ความถี่	ค่า ความถี่	ค่า ความถี่		
30. ความซื่อสัตย์	✓	1					1
31. ความอดทน	✓	1					1
32. การใช้เทคนิคทาง คณิตศาสตร์ สถิติ	✓	1					1
33. การบริหาร จัดการ	✓	1	✓	4	✓	5	10
34. การทำธุรกิจกับ ชาวต่างชาติ			✓	1			1
35. มีวิสัยทัศน์			✓	1			1
36. ทักษะการจัดการ ความเสี่ยง			✓	1			1
37. การวิจัย			✓	2			2
38. plugged สำนึกใน ศิลปวัฒนธรรม			✓	1			1
29. การพัฒนาตนเอง			✓	2			2
40. การคิดค้น นวัตกรรม					✓	1	1
41. การจัดการบุคคล					✓	1	1
42. ความฉลาดทาง อารมณ์					✓	1	1
43. มีใจรักงานบริหาร					✓	1	1
44. การเจรจาต่อรอง					✓	1	1
45. ความยืดหยุ่นทาง ความคิด					✓	1	1

จากตาราง 7 แสดงการสรุปคุณลักษณะของนักศึกษาระดับอุดมศึกษา คุณลักษณะของบัณฑิตตามที่กำหนดในคณะ/สาขาบริหารธุรกิจ และคุณลักษณะของบัณฑิตสาขาบริหารธุรกิจตามความต้องการของสถานประกอบการ สามารถสรุปได้ว่าคุณลักษณะนักศึกษา คณะบริหารธุรกิจประกอบด้วยคุณลักษณะทั้งหมด 45 คุณลักษณะ

แนวคิดเกี่ยวกับการสร้างชุดฝึกอบรมเพื่อเสริมสร้างคุณลักษณะด้านความรับผิดชอบ ต่อตนเองและสังคมของนักศึกษา

แนวคิดและหลักการที่นำมาใช้ในการสร้างชุดฝึกอบรมเพื่อเสริมสร้างคุณลักษณะด้านความรับผิดชอบต่อตนเองและสังคมของนักศึกษา ได้แก่ แนวคิดและหลักการเกี่ยวกับการฝึกอบรม และการสร้างชุดฝึกอบรม การเสริมสร้างคุณลักษณะด้านความรับผิดชอบต่อตนเองและสังคม ซึ่งมีนักวิชาการได้เสนอแนวคิดต่าง ๆ ดังนี้

1. แนวคิดและหลักการเกี่ยวกับการฝึกอบรม

การฝึกอบรมเป็นส่วนหนึ่งของการพัฒนาบุคคล เป็นเสมือนเครื่องมือในการพัฒนาบุคคล มีการกำหนดระยะเวลาที่แน่นอนในการดำเนินการและมีวัตถุประสงค์ในการเพิ่มประสิทธิภาพในการดำเนินงานของบุคคล ทำให้ทราบถึงทิศทางในการมุ่งไปสู่เป้าหมายของการเพิ่มความรู้ ทักษะและความสามารถด้านต่าง ๆ ของตนเองที่ส่งผลต่อการดำเนินชีวิต รวมทั้งหน้าที่การงาน

1.1 ความหมายการฝึกอบรม

จากเอกสารเกี่ยวกับการฝึกอบรม นักวิชาการให้ความหมายการฝึกอบรม ดังนี้ สมคิด บางโม (2556, หน้า 13) กล่าวว่า การฝึกอบรมเป็นกระบวนการในการเพิ่มประสิทธิภาพการทำงานเฉพาะด้านของบุคคล โดยมุ่งเพิ่มความรู้ ทักษะและทัศนคติ อันจะนำไปสู่การยกระดับมาตรฐานการทำงานให้สูงขึ้น ทำให้บุคคลมีความเจริญก้าวหน้าในหน้าที่ การงานและองค์การบรรลุเป้าหมายที่กำหนดไว้ จะเห็นได้ว่าการฝึกอบรมเป็นส่วนหนึ่งของการพัฒนาบุคคลนั่นเอง

ทง ทองเต็ม (2553, ออนไลน์) กล่าวว่า การฝึกอบรมเป็นกระบวนการปรับเปลี่ยนพฤติกรรมการเรียนรู้ ประกอบด้วย ความรู้ (Knowledge-K) ความเข้าใจ (Understanding-U) ทัศนคติ (Attitude-A) และทักษะความชำนาญในการปฏิบัติงาน Skills-S)

ราเบรีย (Rabey 1981, p.6) กล่าวว่า การฝึกอบรม หมายถึงการช่วยให้บุคคลได้รับความรู้ ทักษะและเจตคติที่จำเป็นต่อการทำงาน เพื่อเตรียมทำกิจกรรมในอนาคต ซึ่งจะต้องเป็นการเปลี่ยนแปลงพฤติกรรมของตนเองด้วย

บีช (Beach, 1975, p.193) ให้ความหมายของการฝึกอบรมว่า หมายถึง กระบวนการเปลี่ยนแปลงพฤติกรรมอย่างมีระบบ เพื่อให้บุคคลเปลี่ยนแปลงความรู้ ทักษะและเจตคติที่จำเป็นสำหรับการปฏิบัติงานอย่างใดอย่างหนึ่งจากการได้รับประสบการณ์การเรียนรู้ในรูปกิจกรรม โดยมุ่งให้สามารถนำไปใช้ในการปฏิบัติงานทั้งในปัจจุบันและอนาคตได้อย่างมีประสิทธิภาพ นำไปสู่การเพิ่มผลผลิตและผลสำเร็จต่อเป้าหมายขององค์กร รวมทั้งทำที่ที่แสดงถึงความพอใจในการทำงานด้วย

มิทเชลล์ (Mitchell 1982, P. 450) ให้ความหมายการฝึกอบรมว่า เป็นพื้นฐานของการเรียนรู้อย่างหนึ่ง เป็นความพยายามขององค์กรที่จะจัดหาประสบการณ์ให้กับบุคลากรซึ่งจะช่วยให้อุปกรณ์ปฏิบัติงานได้มีประสิทธิภาพและเกิดประสิทธิผล สร้างเสริมประสบการณ์และเกิดการพัฒนาในด้านพฤติกรรมที่ดีขึ้น

สรุปได้ว่าการฝึกอบรมเป็นกระบวนการที่จัดขึ้นเพื่อการเปลี่ยนแปลงในเชิงพฤติกรรม เป็นการเรียนรู้อย่างมีระบบในการสร้างหรือพัฒนาความรู้ ทักษะ บุคลิกภาพ ลักษณะนิสัยของผู้รับการฝึกอบรมเพื่อสามารถนำไปใช้ในการปฏิบัติงานหรือดำเนินชีวิตได้อย่างมีประสิทธิภาพ

1.2 ประเภทของการฝึกอบรม

การฝึกอบรมสามารถจัดเป็นประเภทต่าง ๆ ดังนี้

วีระพันธ์ แก้วรัตน์ (2560, สื่อออนไลน์) กล่าวถึงการฝึกอบรมบุคลากรมีอยู่ด้วยกันหลายประเภทและสามารถจำแนกตามเกณฑ์ต่าง ๆ ได้ ดังต่อไปนี้

1. แหล่งของการฝึกอบรม แบ่งออกผู้รับผิดชอบการฝึกอบรม ดังนี้

1.1 การฝึกอบรมภายในองค์กร (in-house training) เป็นสิ่งที่องค์กรจัดการขึ้นภายในสถานที่ทำงาน โดยหน่วยฝึกอบรมขององค์กรจะเป็นผู้ออกแบบและพัฒนาหลักสูตร กำหนดตารางเวลา และเชิญผู้ทรงคุณวุฒิทั้งจากภายในและภายนอกองค์กรมาเป็นวิทยากร การฝึกอบรมประเภทนี้มีข้อดีตรงที่ว่า องค์กรสามารถกำหนดหลักสูตรการฝึกอบรม ให้สอดคล้องและเหมาะสมกับสภาพการดำเนินงานขององค์กรได้อย่างเต็มที่ แต่ข้อเสียก็คือ องค์กรอาจจะต้องทุ่มทรัพยากรทั้งในด้านกำลังคน และเงินทองให้แก่การฝึกอบรมประเภทนี้มีมากพอสมควร เนื่องจากจำเป็นต้องเป็นผู้รับผิดชอบการดำเนินการทั้งหมด ตั้งแต่การออกแบบและพัฒนาหลักสูตร การจัดหาวิทยากร การจัดการด้านต่าง ๆ รวมทั้งการประเมินผล

1.2 การซื้อการอบรมจากภายนอก เป็นสิ่งที่องค์กรจัดขึ้นเอง แต่เป็นการจ้างองค์กรฝึกอบรมภายนอกให้เป็นผู้จัดการฝึกอบรมแทน หรืออาจส่งเป็นพนักงานเข้ารับการฝึกอบรม ซึ่งจัดขึ้นโดยองค์กรภายนอก องค์กรที่รับจัดการฝึกอบรมให้แก่ผู้อื่นมีอยู่ด้วยกัน

หลายองค์การ ตัวอย่างเช่น สมาคมการจัดการงานบุคคลแห่งประเทศไทย (PMAT) ศูนย์เพิ่มผลผลิตแห่งประเทศไทย สมาคมการจัดการธุรกิจแห่งประเทศไทย สมาคมการตลาดแห่งประเทศไทย สมาคมส่งเสริมเทคโนโลยี (ไทย-ญี่ปุ่น) และกองการฝึกอบรม รวมทั้งกรมสวัสดิการและคุ้มครองแรงงาน เป็นต้น การซื้อการฝึกอบรมจากภายนอก มักเป็นที่นิยมขององค์การที่มีขนาดเล็ก มีพนักงานไม่มากและไม่มีหน่วยฝึกอบรมเป็นของตนเอง

2. การจัดประสบการณ์การฝึกอบรม เกณฑ์ข้อนี้ชี้ให้เห็นว่าการฝึกอบรมได้รับการจัดในขณะที่ผู้รับการอบรมกำลังปฏิบัติงานอยู่ด้วย หรือหยุดพักปฏิบัติงานไว้ชั่วคราว เพื่อรับการอบรมในห้องเรียน

2.1 การฝึกอบรมในงาน (on-the-job training) การฝึกอบรมประเภทนี้กระทำโดยการให้ผู้รับการอบรมลงมือปฏิบัติงานจริง ๆ ในสถานที่ทำงานจริง ภายใต้การดูแลเอาใจใส่ของพนักงานซึ่งทำหน้าที่เป็นที่เลี้ยง โดยการแสดงวิธีการปฏิบัติงานพร้อมทั้งอธิบายประกอบ จากนั้นจึงให้ผู้รับการอบรมปฏิบัติตาม ที่เลี้ยงคอยดูแลให้คำแนะนำและช่วยเหลือหากมีปัญหาเกิดขึ้น

2.2 การฝึกอบรมนอกงาน (off-the-job training) ผู้เข้ารับการฝึกอบรมประเภทนี้จะเรียนรู้สิ่งต่าง ๆ ในสถานที่ฝึกอบรมโดยเฉพาะ และหยุดพักการปฏิบัติงานภายในองค์กรไว้เป็นเวลาชั่วคราว จนกว่าการฝึกอบรมจะเสร็จสิ้น

3. ทักษะที่ต้องการฝึกอบรม หมายถึง สิ่งที่ต้องการฝึกอบรมต้องการเพิ่มพูนหรือสร้างขึ้นในตัวผู้รับการอบรม

3.1 การฝึกอบรมทักษะด้านเทคนิค (technical skills training) เป็นการฝึกอบรมมุ่งเน้นการพัฒนาทักษะที่เกี่ยวข้องกับการปฏิบัติงานทางด้านเทคนิค เช่น การบำรุงรักษาเครื่องจักร และการวิเคราะห์หลินเชื้อ เป็นต้น

3.2 การฝึกอบรมทักษะด้านการจัดการ (managerial skills training) เป็นการฝึกอบรมเพื่อเพิ่มพูนความรู้ และทักษะด้านการจัดการและบริหารงานโดยส่วนใหญ่แล้ว ผู้รับการอบรมมักจะมีตำแหน่งเป็นผู้จัดการหรือหัวหน้างานขององค์กร

3.3 การฝึกอบรมทักษะด้านการติดต่อสัมพันธ์ (interpersonal skills training) การฝึกอบรมประเภทนี้มุ่งเน้นให้ผู้รับการฝึกอบรม มีการพัฒนาทักษะในการทำงานร่วมกับผู้อื่น รวมทั้งการมีสัมพันธภาพที่ดีกับเพื่อนร่วมงาน

4. ระดับชั้นพนักงานที่เข้ารับการฝึกอบรม หมายถึง ระดับความรับผิดชอบในงานของผู้เข้ารับการอบรม

4.1 การฝึกอบรมระดับพนักงาน ปฏิบัติการ (employee training) คือ การฝึกอบรมที่จัดให้แก่พนักงานระดับปฏิบัติการ ทำหน้าที่ผลิตสินค้าหรือให้บริการแก่ลูกค้าโดยตรง ส่วนใหญ่จะเป็นการฝึกอบรมที่เกี่ยวข้องกับลักษณะและขั้นตอนการปฏิบัติงาน เช่น การซ่อมแซมและการบำรุงรักษาเครื่องจักร หรือ เทคนิคการขาย เป็นต้น

4.2 การฝึกอบรมระดับหัวหน้างาน (supervisory training) คือ การฝึกอบรมที่มุ่งเน้นกลุ่มพนักงานที่ดำรงตำแหน่งเป็นผู้บริหารระดับต้นขององค์การโดยส่วนใหญ่แล้ว การฝึกอบรมประเภทนี้จะมีหลักสูตรที่ให้ความรู้เบื้องต้นเกี่ยวกับการบริหารงาน

4.3 การฝึกอบรมระดับผู้จัดการ (managerial training) กลุ่มเป้าหมายการฝึกอบรมประเภทนี้ คือ กลุ่มของพนักงานระดับผู้จัดการฝ่าย หรือผู้จัดการระดับกลางขององค์กร เนื้อหาของการฝึกอบรมแบบนี้ก็จะมุ่งเน้นให้ผู้รับการฝึกอบรม มีความรู้ความเข้าใจในหลักการจัดการและบริหารงานที่ลึกซึ้งมากขึ้น เพื่อให้สามารถบริหารงานและจัดการคนได้อย่างมีประสิทธิภาพ

4.4 การฝึกอบรมระดับผู้บริหารชั้นสูง (executive training) การฝึกอบรมนี้มุ่งเน้นให้ผู้เข้ารับการอบรม ซึ่งเป็นผู้บริหารระดับสูงขององค์การ ผู้อำนวยการฝ่าย ประธาน รองประธาน บริษัท มีความรู้ความเข้าใจอย่างลึกซึ้งเกี่ยวกับการบริหารองค์การ เช่น การวางแผน การตัดสินใจเชิงกลยุทธ์ (strategic planning and decision-making) หรือ การพัฒนาองค์การ (organizational development)

นิตา ชูโต (2530, หน้า 26-27) กล่าวถึงการจัดฝึกอบรม โดยมีการแบ่งประเภทหลากหลายแบบ ได้แก่

1. การฝึกอบรมก่อนปฏิบัติงาน มีวัตถุประสงค์ต้องการฝึกฝนผู้ที่ปฏิบัติหน้าที่เกี่ยวกับการทำงานทั้งด้านระเบียบปฏิบัติ ความรู้เกี่ยวกับงานในหน้าที่เฉพาะ เพื่อให้มีความรู้และประสบการณ์เพียงพอ ไม่ต้องเสียเวลาสอนงานหรือฝึกงาน ช่วยลดปัญหาข้อผิดพลาดในการปฏิบัติงาน ทำงานได้รวดเร็วพอสมควร การฝึกอบรมก่อนปฏิบัติงาน ได้แก่ การปฐมนิเทศ (Orientation) เป็นการฝึกอบรมเพื่อแนะนำบุคลากรในองค์กรต่าง ๆ ที่เข้ามาใหม่หรือย้ายมาเพื่อให้เข้าใจนโยบาย วัตถุประสงค์ขององค์กร และการจัดรูปองค์กรวิธีทำงาน มาตรฐานการทำงาน ความต้องการ ความคาดหวังขององค์กรทางด้านความรู้และทักษะต่าง ๆ ของผู้ปฏิบัติงาน ตลอดจนจรรยาบรรณ (นิตา ชูโต 2530, หน้า 26) ขององค์กร ถึงแม้บุคคลที่เคยผ่านงานมาแล้ว อาจเป็นการแนะนำเพื่อสร้างเจตคติต่องานใหม่ให้มีความรู้ลึกกว่าตนเป็นส่วนหนึ่งขององค์กรนั้น
2. การฝึกอบรมระหว่างปฏิบัติงาน เป็นการฝึกอบรมบุคลากร เมื่อเข้าปฏิบัติงาน การฝึกอบรมประเภทนี้แบ่งเป็นประเภทย่อย ๆ ตามวัตถุประสงค์

3. การฝึกอบรมเมื่อเกิดปัญหา (Problem-Centered) ทั้งด้านทั่วไปและโดยเฉพาะ ด้านใดด้านหนึ่ง และเกิดความต้องการแก้ไขปัญหาลงไปเพื่อนำความรู้ วิธีการแก้ไขปัญหา ร่วมกันไปใช้ ส่วนใหญ่จัดในระดับหัวหน้างาน การฝึกอบรมแบบนี้อาจใช้วิธีการอภิปรายหรือ ประชุมเชิงปฏิบัติการเพื่อความกระจ่างในปัญหา หรือข้อจำกัดต่างๆ ด้านองค์การบุคลากร ตลอดจนเทคนิคที่เหมาะสม และสรุปหาความเห็นพ้องเพื่อแก้ปัญหาร่วมกัน เป็นการหาทาง แก้ปัญหาและปรับปรุง หน่วยงาน ดังเช่นการใช้ระบบคิวซี (Q.C.) ในการฝึกอบรม

4. การฝึกอบรมเพื่อเพิ่มพูนความรู้ เพิ่มทักษะของเจ้าหน้าที่ บุคลากรกลุ่มหนึ่ง กลุ่มใดให้มีประสิทธิภาพสูงขึ้นเฉพาะด้าน เช่น การขาย การตลาด เทคนิคการประเมินโครงการ หรือเทคนิคการเป็นผู้นำ ฯลฯ ตลอดจนการส่งไปศึกษาอบรมต่อในสถาบันภายนอกหรือ ต่างประเทศ ในกรณีที่เป็นการอบรมเฉพาะบุคคล เป็นต้น

5. การฝึกอบรมเพื่อให้เกิดแรงจูงใจสัมพันธ เพื่อส่งเสริมให้เกิดสัมพันธภาพความ เข้าใจระหว่างบุคคล เป็นการเปิดช่องทางการสื่อสาร เพื่อบำรุงขวัญกำลังใจในการทำงาน และ เพื่อเชื่อมสัมพันธ์ ตลอดจนเป็นการปรับเจตคติต่อนโยบายใหม่ของหน่วยงาน เช่น อบรมความเป็น ผู้นำ การอบรมการบริหาร การจัดการ ฯลฯ เป็นการอบรมเพื่อพัฒนา

สรุปได้ว่าประเภทของการฝึกอบรมมีหลายประเภทตามวัตถุประสงค์ที่กำหนดไว้ ได้แก่การฝึกอบรมภายในองค์กร เช่น การฝึกอบรมก่อนการปฏิบัติงาน ระหว่างการปฏิบัติงาน การฝึกอบรมเมื่อเกิดปัญหา การฝึกอบรมเพื่อเพิ่มพูนความรู้และการฝึกอบรมเพื่อให้เกิดแรงจูงใจ สัมพันธ์ หรือแบ่งประเภทการฝึกอบรมในแต่ละด้าน เช่น ด้านการจัดการ ด้านเทคนิค หรือ ฝึกอบรมตามระดับปฏิบัติงาน เช่น ระดับหัวหน้างาน ระดับผู้จัดการ ซึ่งการเลือกประเภทของ การฝึกอบรมต้องสอดคล้องกับวัตถุประสงค์ของการฝึกอบรม

1.3 จุดมุ่งหมายของการฝึกอบรม

จุดมุ่งหมายของการฝึกอบรมควรชัดเจน แต่ละกิจกรรมสร้างขึ้นเพื่อคาดหวังให้ ผู้รับการฝึกอบรมเรียนรู้ และกำหนดเกณฑ์มาตรฐานแสดงถึงระดับความสามารถของผู้เข้ารับ การฝึกอบรม เป้าหมายหลักของการฝึกอบรมคือ พัฒนาการของผลการปฏิบัติงานที่เกิดขึ้นแก่ องค์กรหรือหน่วยงานที่ผู้ผ่านการฝึกอบรมนำสิ่งที่ได้รับจากการฝึกอบรมมาประยุกต์ใช้ในการ ปฏิบัติงานของตนและส่งผลให้ผลิตผลขององค์กรพัฒนาไปในทางที่พึงประสงค์

สมคิด บางโม (2556, หน้า 14) กล่าวว่า การฝึกอบรมเป็นเรื่องของการเพิ่มพูน ความสามารถในการทำงาน จำแนกวัตถุประสงค์ในการฝึกอบรมได้ 4 ประการ เรียกว่า KUSA

1. เพื่อเพิ่มพูนความรู้ (Knowledge, K) เป็นการให้ความรู้ หลักการ ทฤษฎีและ แนวคิดเพื่อการนำไปใช้

2. เพื่อเพิ่มพูนความเข้าใจ (Understand, U) ในลักษณะที่ต่อเนื่องจากการให้ความรู้ กล่าวคือเมื่อรู้หลักการแล้ว สามารถตีความ แปลความ ขยายความและอธิบายให้คนอื่นทราบได้ รวมทั้งประยุกต์ใช้ได้

3. เพื่อเพิ่มพูนทักษะ (Skill, S) เรื่องของความชำนาญในการปฏิบัติงานอย่างหนึ่งอย่างใดโดยอัตโนมัติ เช่น การใช้เครื่องมือต่างๆ การขับรถยนต์

4. เพื่อเปลี่ยนแปลงเจตคติ (Attitude, A) เจตคติหรือทัศนคติ คือ ความรู้สึกที่ดี หรือไม่ดีต่อสิ่งต่าง ๆ

ไพศาล หวังพานิช (2532, หน้า 1-5) เสนอแนวทางในการกำหนดจุดประสงค์ ทั้งจุดประสงค์ทั่วไปและจุดประสงค์การสอน ดังนี้

จุดประสงค์ทั่วไป ได้แก่

1. การพิจารณาเป้าหมายของการทำโครงการ แล้วกำหนดภาระงานหรือกิจกรรม กลุ่มเป้าหมายต้องทำหรือรับผิดชอบ

2. กำหนดทักษะและความรู้ที่สำคัญโดยการจัดหมวดหมู่จากภาระงาน

3. จำแนกจุดประสงค์ที่ออกได้เป็นกลุ่มตามลักษณะพฤติกรรมเกี่ยวกับความรู้ โดยการจำแนกเป็นจุดประสงค์ ด้านพุทธิพิสัย (Cognitive domain) ซึ่งเป็นพฤติกรรมเกี่ยวกับความรู้ความเข้าใจในเนื้อหา ด้านจิตพิสัย (Affective domain) เกี่ยวกับความรู้สึก ทัศนคติ หรือเกี่ยวกับจิตใจและด้านทักษะพิสัย (Psychomotor domain) เกี่ยวกับกิจกรรมการปฏิบัติการกระทำ หรือทักษะความชำนาญในการปฏิบัติ

จุดประสงค์ในการอบรม ได้แก่ การกำหนดพฤติกรรม ความสามารถหรือวิธีการ แสดงออกของผู้เรียนเมื่อเสร็จสิ้นการเรียนเป็นจุดประสงค์ปลายทาง หรือกำหนดพฤติกรรม การกระทำของผู้เรียนเมื่อจบบทเรียนแต่ละกิจกรรมแต่ละอย่างหรือกำหนดพฤติกรรมหรือการกระทำที่คาดหวังจะให้เกิดกับผู้เข้าฝึกอบรมเมื่อเสร็จสิ้นการฝึกอบรมในแต่ละคน โดยต้องตรวจสอบว่า ชัดเจนหรือไม่ ระบุพฤติกรรมการแสดงออกของผู้เรียนหรือไม่ จุดประสงค์นั้น เกิดขึ้นได้จริง เมื่อผ่านบทเรียนหรือกิจกรรมนั้นหรือไม่ มีความซ้ำซ้อนกันหรือไม่ สังเกตหรือวัด พฤติกรรมการแสดงออกเหล่านั้นได้หรือไม่ จัดเรียงลำดับการเกิดก่อนหลังหรือไม่

สรุปได้ว่าการฝึกอบรมมีจุดมุ่งหมายเพื่อเพิ่มพูนความรู้ ความเข้าใจ ทักษะและเจตคติ รวมถึงการกำหนดพฤติกรรมและความรู้ของผู้เข้ารับการฝึกอบรมหลังเสร็จสิ้นการฝึกอบรมว่าเป็นไปตามที่คาดหวังหรือไม่ โดยการกำหนดจุดมุ่งหมายและขั้นตอนการฝึกอบรมที่ชัดเจนและประเมินผลได้จริง

1.4. กระบวนการฝึกอบรม

กระบวนการในการฝึกอบรม มีนักวิชาการเสนอรูปแบบต่างๆ ดังนี้
ทศพร แสงสว่าง (2559, หน้า 1) กล่าวถึงกระบวนการการจัดฝึกอบรม ดังนี้

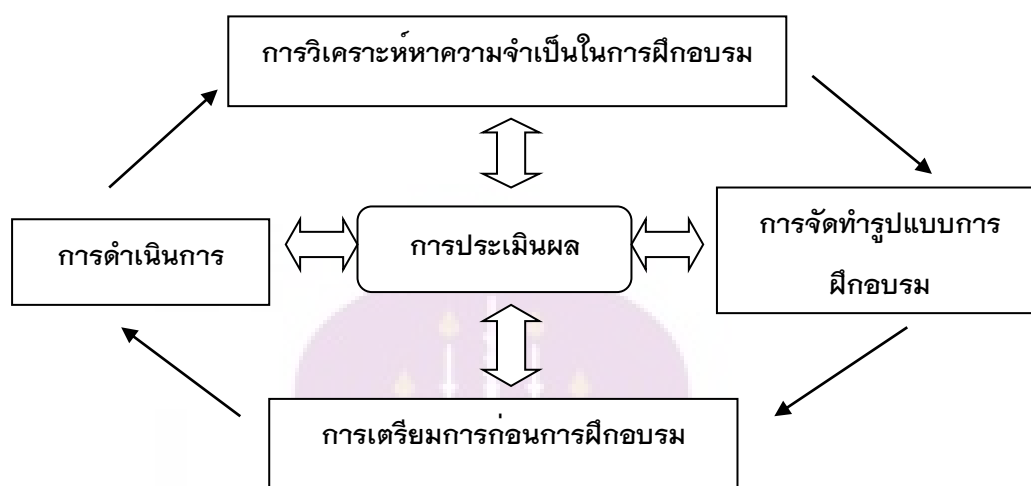

ภาพ 4 แสดงกระบวนการจัดฝึกอบรม

ที่มา: ทศพร แสงสว่าง, 2559, หน้า 1

โกวิท พวงงาม (2545, หน้า 60) เสนอระบบการฝึกอบรม ประกอบด้วย ปัจจัยนำเข้า (Inputs) กระบวนการ (Process) ผลผลิต (Outputs) ดังนี้

Inputs หมายถึง สิ่งที่ใส่เข้าไปในกระบวนการ แยกออกเป็น 2 ประเภท คือ

1. ทรัพยากรมนุษย์ (Human Resources) หมายถึง บุคคล ผู้ที่ได้เข้ารับการฝึกอบรม
2. สิ่งที่ไม่ใช่ทรัพยากรมนุษย์ (Non-Human Resources) หมายถึง วัสดุ อุปกรณ์

เครื่องมือที่ใช้ประกอบการฝึกอบรม เช่น เครื่องฉายข้ามศีรษะ โต๊ะ เก้าอี้ ห้องฝึกอบรม

Process หมายถึง วิธีการฝึกอบรม เช่น การบรรยาย การประชุมกลุ่ม การสัมมนา การเยี่ยมชมสถานประกอบการ แบบฝึกหัดการทดลองลงมือปฏิบัติ

Outputs หมายถึง ผลที่ได้จากการฝึกอบรม ผู้เข้ารับการฝึกอบรมเกิดการเปลี่ยนแปลงในเรื่องความรู้ ทักษะ และทักษะความสามารถ

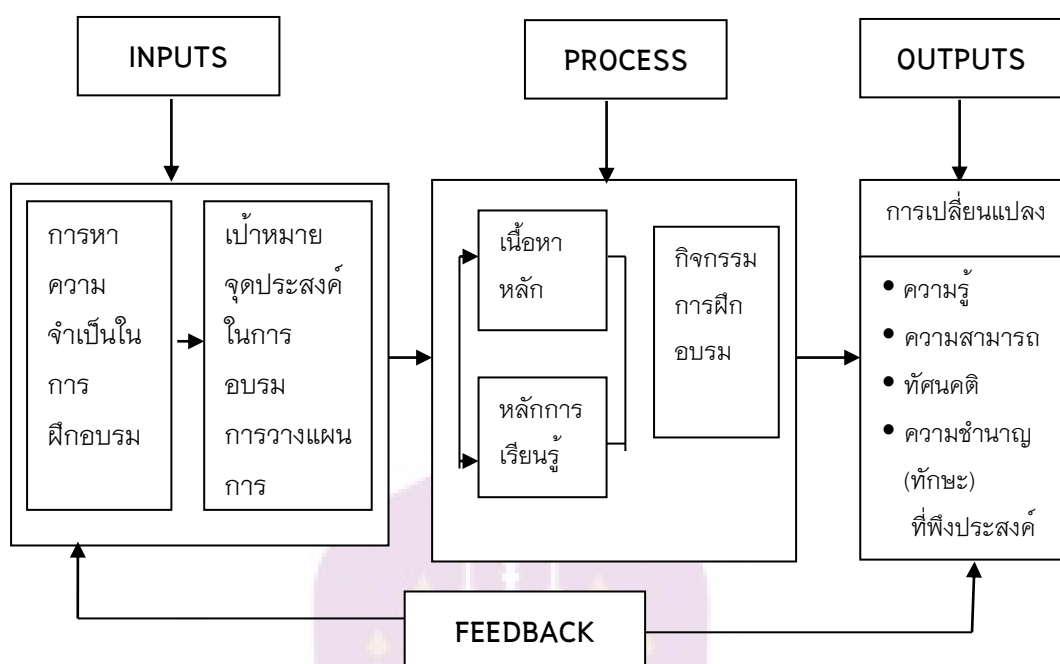

ภาพ 5 แสดงระบบการฝึกอบรม

ที่มา: โกวิท พวงงาม, 2553, หน้า 60

เอสเลอร์ (Dessler, 1988, p. 232 อ้างอิงในกานตยุทธ ตริบุณินธิ, 2556, หน้า 34) กล่าวถึงกระบวนการฝึกอบรมว่ามี 4 ขั้นตอน

1. ขั้นประเมินความจำเป็น เป็นปัญหาที่ต้องแก้หรือกระทำด้วยการฝึกอบรม
2. ขั้นกำหนดวัตถุประสงค์การฝึกอบรม ต้องสามารถสังเกตได้ วัดได้
3. ขั้นฝึกอบรม ประกอบด้วยเทคนิคการฝึกอบรมที่เหมาะสม และมีโปรแกรม
4. ขั้นประเมินผล ประเมินปฏิกริยาการเรียนรู้ พฤติกรรม หรือผลที่เกิดขึ้น

คาสซิโอ (Casio 1986, p. 212 อ้างอิงใน กานตยุทธ ตริปัญญาธิ, 2556, หน้า 38) กล่าวว่าระบวนการฝึกอบรมทั่วไปประกอบด้วย 3 ขั้นตอนใหญ่ ๆ ดังต่อไปนี้

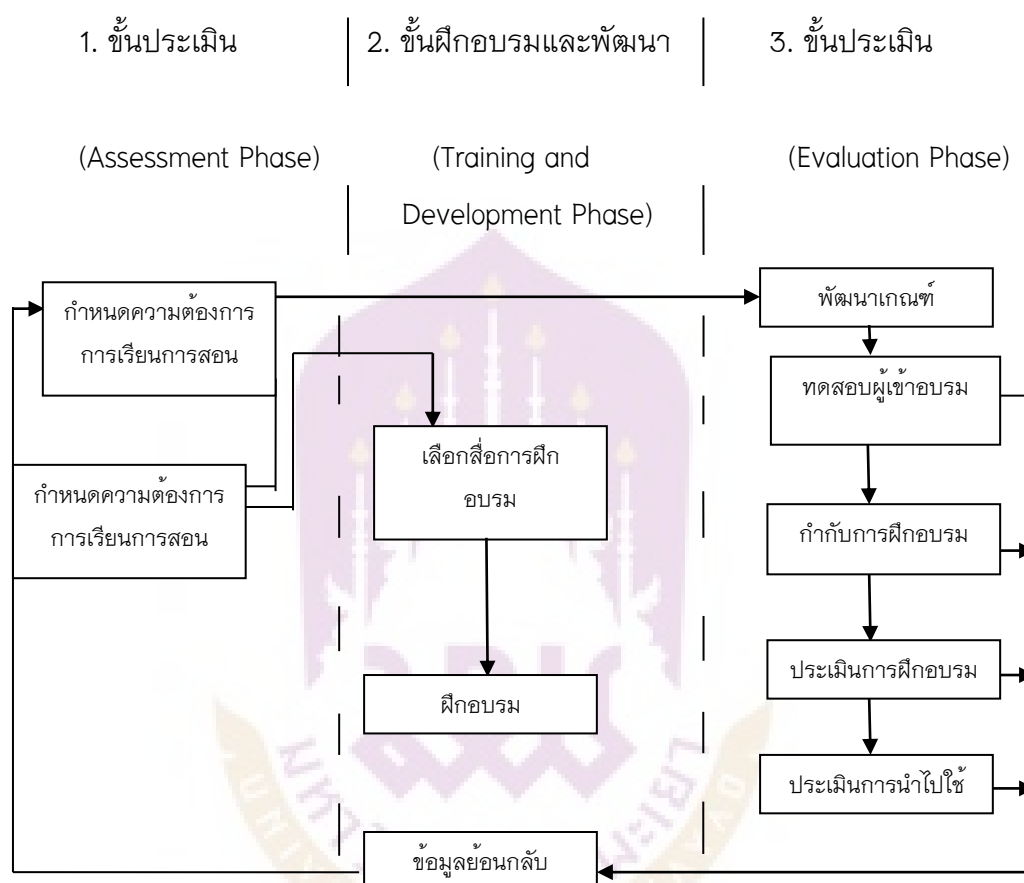

ภาพ 6 แสดงรูปแบบการฝึกอบรมและพัฒนา

ที่มา: Casio, 1986, p. 212

ทง ทองเต็ม (2553, สื่อออนไลน์) กล่าวถึงกระบวนการในการฝึกอบรมที่มีประสิทธิภาพของ American Society for Training and Development: ASTD หรือ สมาคมฝึกอบรมและพัฒนาแห่งประเทศสหรัฐอเมริกา ได้กำหนดแม่แบบในการฝึกอบรม ดังนี้

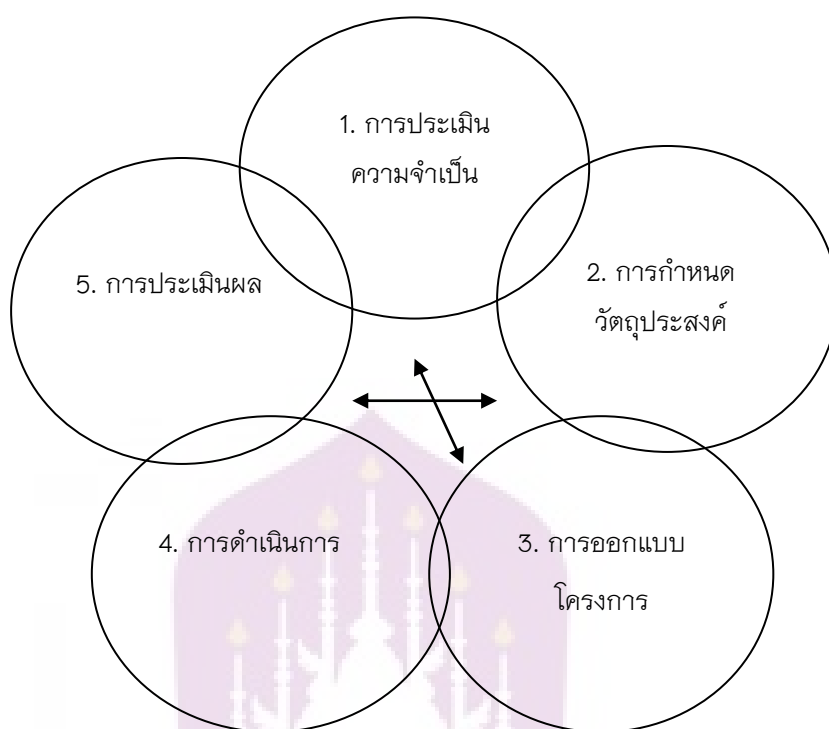

ภาพ 7 แสดงกระบวนการการฝึกอบรม

ที่มา: ทนง ทองเต็ม, 2553, สื่อดอนไลน์

1. การประเมินความจำเป็นในการฝึกอบรม (Training Need Assessment Process) คือ การรวบรวมข้อมูล วิเคราะห์ข้อมูล การระบุหรือกำหนดเกี่ยวกับความบกพร่องในการปฏิบัติงานของบุคลากรด้านความรู้ ความเข้าใจ ทักษะ ทักษะความชำนาญงาน และตกลงใจว่าปัญหาที่ค้นพบนั้นสามารถแก้ไขได้ด้วยการฝึกอบรมหรือไม่

2. การกำหนดวัตถุประสงค์ในการฝึกอบรม (Objective Setting Process) คือ การระบุถึงสภาพการณ์ทั่วไปที่ต้องการจะบรรลุไปให้ถึงและคงสภาพการณ์เช่นนั้นไว้ให้คงเส้นคงวาตลอดไป (General Conditions to be reached and maintained) ในการกำหนดวัตถุประสงค์การฝึกอบรมจึงต้องมีความชัดเจน สอดคล้องกับความจำเป็นในการฝึกอบรม หรือปัญหาในการฝึกอบรมที่ค้นพบตามกระบวนการขั้นตอนของวงที่ 1 การประเมินความจำเป็นในการฝึกอบรม

3. การออกแบบโปรแกรมฝึกอบรม (Program Design Process) คือ กระบวนการในการจัดทำโครงการฝึกอบรมเพื่อแก้ปัญหาที่ค้นพบจากการประเมินความจำเป็นในการฝึกอบรม ซึ่งโครงการฝึกอบรมประกอบด้วย 2 ส่วนที่สำคัญ คือ 1) หัวข้อวิชาในการฝึกอบรม และ 2) งานธุรการในการฝึกอบรม (เพื่อสนับสนุนการฝึกอบรมให้ประสบความสำเร็จ)

4. การดำเนินการฝึกอบรม (Implementation Process) คือ ขั้นตอนของการลงมือในการดำเนินการฝึกอบรมเพื่อให้เป็นไปตามวัตถุประสงค์ของการอบรมในการฝึกอบรมที่ได้รับอนุมัติให้ดำเนินการ ในขั้นตอนนี้จะเป็นการเลือกใช้เทคนิคต่าง ๆ ในการฝึกอบรมเพื่อให้เกิดการเปลี่ยนแปลงในเรื่องของ KUAS ซึ่งเทคนิคต่าง ๆ จะประกอบไปด้วย

เทคนิคที่ 1 เน้นที่ตัววิทยากรผู้ให้การฝึกอบรมสัมมนา เช่น การสื่อสาร

เทคนิคที่ 2 เน้นที่กลุ่มผู้เข้ารับการอบรม เช่น การแบ่งกลุ่มย่อย การฝึกปฏิบัติ การลงWork shop, Team Work Building, Group Dynamics, Walk Rally

เทคนิคที่ 3 เน้นการใช้สื่อทัศนูปกรณ์ เช่น LCD Vusilaizer VDO ICT. PLAID.

เทคนิคที่ 4 เน้นที่ผู้เรียน เช่นการมอบหมายงาน การสอนงาน

5. การประเมินผลการฝึกอบรม (Evaluation Process) คือ กระบวนการในการวัดผลการฝึกอบรมและทำการเปรียบเทียบกับวัตถุประสงค์ เกณฑ์การฝึกอบรม หรือตัวชี้วัดความสำเร็จ (KPIs) การประเมินคือการตัดสินคุณค่าที่วัดได้ว่าเป็นไปตามวัตถุประสงค์เป้าหมายของการฝึกอบรมหรือไม่ ขนาดไหน เพียงใด

สรุปได้ว่ากระบวนการในการฝึกอบรมมีหลักการเริ่มต้นจากการประเมินความจำเป็นหรือความสำคัญในการฝึกอบรม กำหนดวัตถุประสงค์ ออกแบบวิธีการดำเนินการฝึกอบรม ดำเนินการฝึกอบรมและขั้นตอนสุดท้ายคือการประเมินผลหลังจากฝึกอบรมเสร็จสิ้น

1.5 การประเมินการฝึกอบรม

มีนักวิชาการหลายกล่าวถึงการประเมินการฝึกอบรม ดังนี้

ทอง ทองเต็ม (2553, สื่อออนไลน์) กล่าวว่า การประเมินผลในการฝึกอบรมเป็นกระบวนการในการวัดผลการฝึกอบรมว่าผู้เข้าอบรม มีการเปลี่ยนแปลงพฤติกรรม ทางด้านความคิด ความรู้สึกและการกระทำในลักษณะใด เมื่อเปรียบเทียบกับวัตถุประสงค์ของโครงการฝึกอบรมที่ได้กำหนดไว้ การประเมินผลการฝึกอบรมนั้นก็เพื่อที่ต้องการจะทราบว่า

1. ผู้เข้าอบรมเปลี่ยนแปลงพฤติกรรมด้านความคิด ได้แก่ ความรู้ ความเข้าใจและความชำนาญ และความสามารถ ในการประเมิน วิเคราะห์ และสังเคราะห์เพียงใด

2. ผู้เข้าอบรมเปลี่ยนแปลงพฤติกรรมทางด้านความรู้สึก เช่น ความสนใจ ทัศนคติ ความเชื่อ ค่านิยม ในทิศทางใด ระดับใด

3. ผู้เข้าอบรมมีการเปลี่ยนแปลงพฤติกรรมทางการประพฤติปฏิบัติ ตลอดจนผลการปฏิบัติงานภายหลังการฝึกอบรมอย่างไรและเพียงใด

4. การเปลี่ยนแปลงดังกล่าวข้างต้นเป็นการเปลี่ยนแปลง ซึ่งผู้รับผิดชอบการฝึกอบรมต้องการให้เปลี่ยนแปลงหรือไม่ และได้ผลดีกว่า การเปลี่ยนแปลงด้วยวิธีการอื่นหรือไม่

5. การเปลี่ยนแปลงดังกล่าวเป็นการเปลี่ยนแปลงอย่างถาวร หรือเป็นการเปลี่ยนแปลงเพียงชั่วคราวเท่านั้น

วัตถุประสงค์การประเมินผลการฝึกอบรมดังกล่าวข้างต้น มุ่งเฉพาะประเด็นของการเปลี่ยนแปลงพฤติกรรมอันเป็นผลที่เกิดขึ้นตามวัตถุประสงค์ของการฝึกอบรมเท่านั้น หากทว่าวัตถุประสงค์ในการประเมินผลการฝึกอบรมควรจะครอบคลุมกว้างขวางกว่า 5 ข้อดังกล่าวข้างต้น โดยขยายขอบข่ายไปถึงความมุ่งหมายในการประเมินกระบวนการฝึกอบรมทั้งระบบด้วย กล่าวคือ

1. เพื่อทราบสัมฤทธิ์ผลของโครงการฝึกอบรมว่าได้ผลตามเป้าหมายที่ตั้งไว้หรือไม่ เช่น เกิดการเรียนรู้ การเปลี่ยนแปลงพฤติกรรมในการทำงาน หรือ ไม่เพื่อทราบข้อดี ข้อบกพร่อง ความเหมาะสม รวมถึงปัญหา และอุปสรรคต่าง ๆ ของโครงการฝึกอบรมทั้งในแง่ของกระบวนการฝึกอบรม (เช่น เนื้อหาวิชา วิทยากร ระยะเวลา เป็นต้น) และการจัดฝึกอบรม (เช่น สถานที่ การอำนวยความสะดวกต่าง ๆ) เพื่อแก้ไขและปรับปรุงโครงการฝึกอบรมในครั้งต่อไปให้ดียิ่งขึ้น

2. เพื่อทราบคุณค่าหรือความเป็นประโยชน์ของโครงการฝึกอบรมต่อการปฏิบัติงานของผู้เข้าอบรม เช่น ประโยชน์ของหัวข้อวิชาต่าง ๆ ในหลักสูตรการฝึกอบรม ที่จะจัดขึ้นในครั้งต่อไปให้ดียิ่งขึ้น

3. เพื่อทราบผลลัพธ์หรือผลกระทบที่เกิดขึ้นจากการฝึกอบรม เช่น ในการเปลี่ยนแปลงพฤติกรรมในการทำงาน ผลการปฏิบัติงาน เมื่อเปรียบเทียบกับก่อนการฝึกอบรม ความก้าวหน้าในหน้าที่การงานหลังจากการผ่านการฝึกอบรมแล้ว

4. เพื่อนำไปเป็นข้อมูลพื้นฐานในการตัดสินใจของผู้บริหาร เช่น พิจารณาว่าควรจะทำเนิการจัดฝึกอบรม หลักสูตรนั้น ๆ ต่อไปหรือไม่ ช่วยประกอบการตัดสินใจในการแต่งตั้งหรือพัฒนาบุคคลให้สอดคล้องเหมาะสมกับหน้าที่ความรับผิดชอบ สิ่งสำคัญในการประเมินผล 3 ประการ ที่จะต้องทำ คือ

4.1 ต้องศึกษา สังเกต ตรวจสอบผลการดำเนินงาน คือ การเก็บข้อมูลตัวเลขของการดำเนินงานว่าทำได้เพียงไร ตรงตามวัตถุประสงค์ในด้านต่าง ๆ ที่เราตั้งไว้หรือไม่

4.2 มุ่งไปที่มาตรฐาน เป้าหมาย หรือวัตถุประสงค์ที่สูงหรือต่ำกว่าเป้าหมายที่ตั้งไว้มากน้อยเพียงไร

4.3 ประมวลผลรวมการตัดสินใจ สรุปว่าสูง ต่ำ ปานกลาง ใช้ได้หรือใช้ไม่ได้แล้วตัดสินใจ จะปรับปรุงแก้ไขอย่างไร การประเมินผลจะให้ได้อะไรนั้น จะต้องมีความเข้าใจว่าต้องการผลมาเพื่อการแก้ไขปรับปรุงการดำเนินงานและไม่ใช้เพียงแต่บอกว่าดี ไม่ดี พอใช้ แต่จะต้องกำกับให้การประเมินผลตรงเป้าหมาย เชื่อถือได้ ความสมบูรณ์หรือวัดอย่างเพียงพอที่จะนำมาปรับปรุงงานได้ และระดับของการประเมินผลอาจแบ่งเป็น 4 ระดับ คือ

4.3.1 ระดับเป้าหมายขั้นพื้นฐาน ความรู้ที่เพิ่มขึ้นหรือความเจริญก้าวหน้าของผู้ได้รับการฝึกอบรมที่พอใจนั้นอยู่ที่ไหน ระดับไหน

4.3.2 การประเมินกระบวนการฝึกอบรมหรือวิธีการดำเนินการฝึกอบรมว่าถูกต้องตามหลักทฤษฎีและวิธีดำเนินการส่งเสริมหรือไม่

4.3.3 ประเมินวิธีการสอนของวิทยากรแต่ละคน แต่ละกลุ่มว่าได้ผลดีหรือไม่ดีเพียงไร ถ้าดีจะเอาไว้เป็นแบบอย่าง

4.3.4 ประเมินความรู้ที่เพิ่มขึ้นของผู้รับการฝึกอบรม ว่าความรู้ที่เพิ่มขึ้นจากการเรียนหรือการฝึกอบรมมากน้อยเพียงใด ส่วนประเภทการประเมิน ในการแบ่งประเภทของการประเมินขึ้นอยู่กับเกณฑ์ที่ใช้ จำแนกได้ดังนี้

1) โดยกำหนดจุดมุ่งหมายและลักษณะการใช้ข้อมูลประกอบการตัดสินใจ แบ่งเป็น 2 ประเภทคือ

1.1) การประเมินความก้าวหน้า (Formative Evaluation)

1.2) การประเมินเพื่อสรุปผล (Summative Evaluation)

2) โดยเกณฑ์ยึดวัตถุประสงค์ของการประเมิน แบ่งเป็น 2 ประเภท

2.1) การประเมินวัตถุประสงค์เป็นหลัก (Goal-Based Evaluation)

2.2) การประเมินไม่ยึดวัตถุประสงค์ (Goal-Free Evaluation)

3) โดยเกณฑ์ลำดับเวลาที่ประเมิน มีระยะเวลาในการประเมิน ดังนี้

3.1) ประเมินก่อนเริ่มปฏิบัติงานแบ่งเป็น 2 ประเภท คือ

3.1.1) การประเมินความจำเป็น (Need Assessment)

3.1.2) การประเมินความเหมาะสม เป็นไปได้ของโครงการ

(Project Appraisal)

- 3.2) ประเมินระหว่างการทำงาน (Implementation Evaluation)
- 3.3) ประเมินหลังการทำงาน (Result Evaluation)
- 4) โดยเกณฑ์ลักษณะการใช้เกณฑ์ในการตัดสิน มี 2 ประเภท
 - 4.1) ประเมินแบบอิงเกณฑ์ (Criterion – Referenced Evaluation)
 - 4.2) ประเมินแบบอิงกลุ่ม (Norm–Reference Evaluation)

ดังนั้นส่วนประกอบสำคัญของการประเมินผลการประเมินผลทางการอบรม เป็นการนำผลของความแตกต่างของระดับพฤติกรรมของผู้รับการฝึกอบรมและก่อนอบรมความสำคัญที่จะต้องกำหนด คือ

1. การตั้งระดับหรือเกณฑ์ สำหรับการอบรมแต่ละครั้งว่าระดับไหนหรือแค่ไหนจึงจะ ถือว่าเป็นความก้าวหน้าของการดำเนินการ
2. การวางแผนการประเมินผลการดำเนินการอบรม
3. การประเมินวิธีการฝึกอบรมแต่ละวิธี แต่ละเรื่องว่าจะใช้วิธีอะไรบ้าง
4. การประเมินผลความก้าวหน้าของการเรียนรู้ของผู้เข้าร่วมฝึกอบรมถึงระดับความสำเร็จในการเรียนรู้ของผู้เข้าร่วมฝึกอบรมว่าบรรลุที่แท้จริงหรือไม่

สมาคมฝึกอบรมและพัฒนาแห่งประเทศไทย (American Society for Training and Development: ASTD อ้างอิงใน ทง ทงเต็ม, 2553, สื่อออนไลน์) ได้กล่าวถึงการประเมินผลในการฝึกอบรมในแต่ละด้าน ดังนี้

ด้านที่ 1 การประเมินความพึงพอใจ (Reaction Evaluation) เป็นการวัดความคิดเห็นทัศนคติ และความพึงพอใจของผู้รับการฝึกอบรมที่มีต่อหลักสูตร วิทยากร การอำนวยความสะดวกต่าง ๆ

ด้านที่ 2. การประเมินการเรียนรู้ (Learning Evaluation) เป็นการวัดผลของการเรียนรู้ เช่น การทดสอบความรู้ การมอบหมายให้จัดทำแผนโครงการ หรือแก้ปัญหาตามกรณีศึกษาที่กำหนด

ด้านที่ 3. การประเมินพฤติกรรม (Behavior Evaluation) เป็นการวัดการเปลี่ยนแปลงพฤติกรรม อาจทำโดยเปรียบเทียบ ก่อน-หลัง การฝึกอบรม และการติดตามผลการปรับเปลี่ยนทัศนคติ ทำที่ในการปฏิบัติงาน เช่นการให้บริการลูกค้า การบริหารจัดการลูกน้องผู้ใต้บังคับบัญชา การปฏิบัติงานด้วยความปลอดภัย เป็นต้น

ด้านที่ 4. การประเมินผลลัพธ์ (Result Evaluation) เป็นการวัดผลสัมฤทธิ์ของการฝึกอบรมว่าก่อให้เกิดการประหยัดค่าใช้จ่าย การเพิ่มผลผลิต การเพิ่มยอดขาย และลดอุบัติเหตุต่าง ๆ เป็นต้น

เคิร์กแพทริก (Kirkpatrick, 1987, อ้างอิงใน ชูชัย สมิติโกร, 2551, หน้า 207)

นำเสนอรูปแบบในการประเมินการฝึกอบรม

1. ประเมินปฏิกิริยาตอบสนอง เป็นการประเมินความรู้สึกของผู้เข้ารับการฝึกอบรมถึงพอใจหรือไม่กับประสบการณ์จากกิจกรรมการฝึกอบรมโดยอาจครอบคลุม ทั้งด้านเนื้อหา วิทยากร วิธีการฝึกอบรม เอกสารประกอบการฝึกอบรมและออกแบบโครงการฝึกอบรมและนำสิ่งที่ต้องการประเมินบรรจุลงในแบบประเมินผล

2. ประเมินการเรียนรู้ เป็นเกณฑ์ที่เชื่อว่าผู้เข้ารับการอบรมมีความรู้ การวัดความรู้เกี่ยวกับข้อเท็จจริง หลักการ และกระบวนการทำงาน ด้านการวัดทักษะ เป็นการตรวจสอบว่าผู้เรียนมีการพัฒนาทักษะเพิ่มขึ้นหรือไม่ โดยให้ผู้เรียนแสดงทักษะและผู้ฝึกอบรมจะสังเกตและให้คะแนน หรือประเมินทัศนคติว่าเปลี่ยนแปลงไปในทางที่ดีขึ้นกว่าเดิมหรือไม่

3. ประเมินพฤติกรรม เป็นการประเมินว่าพฤติกรรมการทำงานของผู้เข้ารับการอบรมมีการเปลี่ยนแปลงไปในทางที่ดีขึ้นหรือไม่หลังจากฝึกอบรม ซึ่งสามารถทำการประเมินอย่างเป็นระบบและควรเก็บข้อมูลจากกลุ่มต่าง ๆ ที่เกี่ยวข้องและวิเคราะห์ผลสถิติ

4. ประเมินผลลัพธ์ คือการประเมินผลการฝึกอบรมที่มีต่อการดำเนินการเพื่อตรวจสอบว่าการฝึกอบรมก่อให้เกิดผลอย่างไรต่อการดำเนินการ

สรุปได้ว่าการประเมินการฝึกอบรม กระทำขึ้นเพื่อตรวจสอบว่าการฝึกอบรมบรรลุตามเป้าหมายที่ตั้งไว้หรือไม่ อย่างไร และเป็นการรวบรวมข้อมูลที่จะช่วยในการตัดสินใจเกี่ยวกับการฝึกอบรมในอนาคต หรือเพื่อทราบผลสัมฤทธิ์ของการฝึกอบรม เช่น เกิดการเรียนรู้ การเปลี่ยนแปลงพฤติกรรม เพื่อทราบข้อดี ข้อเสีย ปัญหาและอุปสรรคต่าง ๆ ของการฝึกอบรม ทั้งในแง่ของกระบวนการในการฝึกอบรม เช่น เนื้อหา ระยะเวลา เป็นต้น และการจัดฝึกอบรม เช่น สถานที่ การอำนวยความสะดวก เพื่อแก้ไขและปรับปรุงในการจัดทำโครงการฝึกอบรมในครั้งต่อไปให้ดียิ่งขึ้น

2. แนวคิดและหลักการเกี่ยวกับการสร้างชุดฝึกอบรม

2.1 ความหมายของชุดฝึกอบรม

ความหมายของชุดฝึกอบรม มีนักวิชาการหลายท่านให้ความหมายไว้ ดังนี้

ธีรศักดิ์ อุบลรัตน์ (2543, หน้า 13) ชุดฝึกอบรมเป็นสื่อทางการศึกษาประเภทหนึ่ง ซึ่งรวบรวมวัตถุประสงค์การอบรม เนื้อหา กิจกรรม วิธีการสอน การประเมินผลเข้าไว้ด้วยกัน ภายในชุดฝึกอบรมจะประกอบด้วยสื่อประสมต่างๆ ที่ได้รับการพัฒนาขึ้น เพื่อช่วยให้ผู้รับการฝึกอบรมสามารถที่จะศึกษาหาความรู้ได้ด้วยตนเอง ชุดฝึกอบรมจะถือเป็นหลักสูตร

การฝึกอบบรมรูปแบบหนึ่งที่สามารถจำแนกได้เป็นชุดฝึกอบบรมด้วยตนเอง (Self-learning Module) และชุดฝึกอบบรมที่ใช้สอน (Teaching Module)

สุนันทา สุนทรประเสริฐ (2547, หน้า 1) กล่าวว่า ชุดฝึกอบบรมมีความหมายในลักษณะที่คล้ายกับชุดการสอนดังที่มิ้นท์กวิชาการได้ให้คำนิยามของชุดการสอนไว้ว่า เป็นสื่อประเภทหนึ่งซึ่งมีจุดมุ่งหมายเฉพาะเรื่องที่ต้องการสอนเท่านั้น โดยอยู่ในรูปแบบสื่อประสม มีการบูรณาการสื่อหลากหลายประเภทเข้าด้วยกัน เพื่อพัฒนาผู้เรียนในหน่วยนั้น ๆ มีระบบการใช้สื่อการสอนเพื่อให้ผู้เรียนเกิดการเรียนรู้ตามเป้าหมายอย่างมีประสิทธิภาพ

ศุภรัตน์ แดงน้อย (2550, หน้า 10) กล่าวว่าชุดฝึกอบบรม หมายถึง ชุดของสื่อประสมที่ได้จากระบบผลิตและการนำสื่อหลายอย่างมาสัมพันธ์กัน และมีคุณค่าส่งเสริมซึ่งกันและกัน สอดคล้องกับเนื้อหาวิชา วัตถุประสงค์และประสบการณ์ของแต่ละหน่วย โดยจัดเอาไว้เป็นชุดเพื่อช่วยให้การเปลี่ยนแปลงพฤติกรรมการเรียนรู้เป็นไปอย่างมีประสิทธิภาพ

จิรพล ระวังการ (2555, หน้า 8) หมายถึง ชุดการเรียนรู้ด้วยสื่อประสมต่าง ๆ ที่เน้นการฝึกทักษะด้านใดด้านหนึ่ง มีกระบวนการเรียนรู้เป็นลำดับขั้น ใช้ระยะเวลาในการฝึกอบบรมสั้นกว่าการฝึกอบบรมทั่วไป โดยมีผู้เรียนเป็นศูนย์กลางและมีวิทยากรเป็นผู้ให้ความรู้ควบคุมดูแล

ทศพร แสงสว่าง (2559, หน้า 1) กล่าวว่า ชุดฝึกอบบรมเป็นชุดสื่อประสมในเรื่องการจัดการกระบวนการในการจัดการการฝึกอบบรมอย่างเป็นระบบให้แก่บุคคลหรือกลุ่มคน มุ่งเน้นที่จะก่อให้เกิดหรือพัฒนาความรู้ (Knowledge: K) ทักษะ (Skill: S) และปรับทัศนคติ (Attitudes: A) ในเรื่องใดเรื่องหนึ่งตามความจำเป็นที่สอดคล้องกับจุดมุ่งหมาย เพื่อเพิ่มศักยภาพในการแข่งขันและการพัฒนาอย่างยั่งยืน

สรุปได้ว่าชุดฝึกอบบรมเป็นสื่อการเรียนรู้ที่มีการจัดการกระบวนการในการจัดการฝึกอบบรมอย่างเป็นระบบในรูปแบบของสื่อประสม มีวัตถุประสงค์การอบบรม เนื้อหา กิจกรรม วิธีการสอน และการประเมินผลให้แก่บุคคลหรือกลุ่มคน โดยมุ่งให้เกิดการเปลี่ยนแปลงพฤติกรรมในเรื่องใดเรื่องหนึ่งตามความจำเป็นที่สอดคล้องกับจุดมุ่งหมาย

2.2 ความสำคัญและประโยชน์ของชุดฝึกอบบรม

มีนักวิชาการหลายท่านได้ให้ความสำคัญของชุดฝึกอบบรมไว้ ดังนี้

สุนันทา สุนทรประเสริฐ (2547, หน้า 1) กล่าวว่าชุดฝึกอบบรมมีความสำคัญ ดังนี้

1. เป็นสื่อที่มีจุดมุ่งหมาย สามารถทำเฉพาะเรื่องที่ต้องการสอน แต่ถ้าหากเนื้อหา มีความต่อเนื่องและเป็นเรื่องยาว จะมีการจัดทำเป็นชุดต่อเนื่องกันไป เพื่อไม่ให้ใช้เวลาเรียนยาวเกินไป

2. รูปแบบของสื่อจะอยู่ในลักษณะสื่อประสม (Multimedia) มีการบูรณาการสื่อตั้งแต่ 2 ประเภทขึ้นไป เช่น การใช้ภาพนิ่ง ข้อความ เสียง วิดีทัศน์ เพื่อให้เหมาะสมกับเนื้อหา และดึงดูดความสนใจในการฝึกอบรม

3. ใช้ระยะเวลาการฝึกอบรมสั้น มีความมุ่งหมายเฉพาะเรื่อง มีการแบ่งเนื้อหาออกเป็นชุดต่อเนื่องในกรณีที่เนื้อหา มีความยาวมากเกินไป

4. สามารถใช้ได้ทุกสถานที่ ทุกเวลา ซึ่งจะทำให้ผู้เข้าอบรม สามารถศึกษาได้ด้วยตนเอง โดยไม่ต้องกังวลกับการเข้าห้องเรียน เป็นการอำนวยความสะดวกในการเข้าถึงความรู้ของผู้เรียน

5. เป็นสื่อที่เบ็ดเสร็จในตัวเอง โดยชุดฝึกอบรมที่ได้พัฒนาขึ้น จะมีเนื้อหา ขั้นตอน รวมถึงกิจกรรม ซึ่งผู้เรียนสามารถเลือกศึกษาเฉพาะเรื่องได้

นิพนธ์ สุขปรีดี (2552, หน้า 147) กล่าวว่า ชุดฝึกอบรมมีความสำคัญ ดังนี้

1. ลดการเตรียมการฝึกอบรม ช่วยให้ผู้ฝึกอบรมสามารถปรับปรุงชุดฝึกอบรมโดยไม่ต้องผลิตใหม่

2. การฝึกอบรมมีมาตรฐาน เพราะผู้ให้การฝึกอบรมใช้ชุดฝึกอบรมเดียวกัน

3. การวัด และประเมินผลการฝึกอบรมเป็นมาตรฐานเดียวกัน

4. ส่งเสริมให้มีเครื่องมือช่วยการฝึกอบรม

5. ผู้เข้ารับการฝึกอบรมได้รับประสบการณ์ในเรื่องที่ศึกษาศึกษา

6. เปลี่ยนบทบาทของผู้ให้การฝึกอบรมจากผู้บรรยายมาเป็นผู้แนะนำ

7. ประหยัดทรัพยากร เพราะชุดฝึกอบรมนำมาใช้ได้หลายครั้ง และมีการจัดการอย่างเป็นระบบ

ศศิธร กนิษฐสวัสดิ์ (2553, หน้า 45) กล่าวถึงประโยชน์ของชุดฝึกอบรม ดังนี้

1. ประโยชน์ต่อผู้ให้การอบรม

1.1 ภายในชุดฝึกอบรม ประกอบด้วยสื่อ คำแนะนำ และแหล่งข้อมูลที่ครบถ้วน ช่วยให้วิทยากรไม่ต้องเสียเวลาเตรียมการฝึกอบรมมากนัก

1.2 กระบวนการฝึกอบรมมั่นใจได้ว่ามีคุณภาพ เพราะมีการกำหนดขั้นตอนการอบรมอย่างชัดเจน และมีสื่อประกอบการฝึกอบรมที่เตรียมไว้ครบถ้วน

2. ประโยชน์ต่อผู้รับการอบรม

2.1 เป็นการสร้างแรงจูงใจในการเรียนให้กับผู้เข้ารับการอบรม ความหลากหลายของกิจกรรมที่จัดเตรียมไว้ในชุดฝึกอบรม ทำให้ผู้เรียนไม่รู้สึกเบื่อหน่าย นอกจากนี้ในการวัดประเมินผลการฝึกอบรม จะมีการให้ผลป้อนกลับที่รวดเร็ว

2.2 ผู้อบรมสามารถเรียนได้ด้วยตนเอง ไม่จำกัดเวลาและสถานที่

2.3 ผู้อบรมมีอิสระในการเรียน สามารถเรียนด้วยอัตราความเร็วของตนเอง สามารถย้อนมาทบทวนใหม่ได้ ซึ่งเป็นการตอบสนองของความแตกต่างของผู้เข้าอบรม

2.4 รูปแบบชุดฝึกอบรมส่วนใหญ่จะเน้นกระบวนการเรียนรู้มากกว่าเนื้อหา ทำให้ ผู้เรียนเกิดความตื่นตัวในการเรียนรู้ และเป็นการปลูกฝังนิสัยการค้นคว้าด้วยตนเอง

2.5 ช่วยฝึกระเบียบวินัยของตนเองเพราะชุดฝึกอบรมด้วยตนเอง ผู้เข้าอบรม จะต้องมีความเอาใจใส่ศึกษาด้วยตนเอง รู้จักบังคับใจและความซื่อสัตย์ต่อตนเอง

2.6 เป็นสื่อที่ช่วยสอนเสริมให้กับผู้เรียนกลุ่มอ่อน และเสริมความรู้ให้มากยิ่งขึ้น สำหรับผู้เรียนกลุ่มเก่ง

สุเทพ หุ่นสวัสดิ์ (2555, หน้า 14) กล่าวว่า ชุดฝึกอบรมช่วยให้การเปลี่ยนแปลงพฤติกรรม การเรียนรู้เป็นไปอย่างมีประสิทธิภาพยิ่งขึ้น เป็นนวัตกรรมทางการศึกษา ซึ่งช่วยขจัดปัญหาการเรียน การสอน ในการฝึกอบรมบางประการ คือ

1. แก้ปัญหาความแตกต่างระหว่างบุคคล และส่งเสริมการศึกษาเป็นรายบุคคล ชุดฝึกอบรมทำให้ผู้เข้าฝึกอบรมได้เรียนรู้ตามความสามารถ ความถนัดและความสนใจตามเวลา โอกาสที่เอื้ออำนวยแก่ผู้เข้าอบรมซึ่งแตกต่างกัน

2. ขจัดปัญหาขาดแคลนวิทยากร เปลี่ยนบทบาทของวิทยากรเป็นผู้ให้คำแนะนำ ช่วยเหลือผู้เข้าอบรมซึ่งเรียนรู้ได้ด้วยตนเอง

3. อำนวยความสะดวกในการจัดฝึกอบรม สามารถนำไปใช้ได้ทุกและทุกเวลา สรุปได้ว่าชุดฝึกอบรมมีความสำคัญ และมีประโยชน์ต่อการส่งเสริมและพัฒนา ผู้เข้ารับการศึกษาให้เกิดการเปลี่ยนแปลงพฤติกรรม เพิ่มศักยภาพกับตนเอง เกิดการเรียนรู้ และสามารถบูรณาการกับสื่อได้ เพื่อให้เหมาะสมกับเนื้อหาและดึงดูดความสนใจในการจัดการ ฝึกอบรม

2.3 ประเภทของชุดฝึกอบรม

ชุดฝึกอบรมสามารถแบ่งออกเป็นประเภทต่าง ๆ ดังนี้

วัชรมา สามาลัย (2545, หน้า 26, อ้างอิงใน ธัชกฤต ศิริชินภัทร, 2557, หน้า 25) กล่าวว่าชุดฝึกอบรมแบ่งได้ 2 ประเภท ได้แก่ ชุดฝึกอบรมเสริมกิจกรรมการฝึกอบรม และ ชุดฝึกอบรมศึกษาด้วยตนเอง

1. ชุดฝึกอบรมเสริมกิจกรรมการฝึกอบรม

ชุดฝึกอบรมในรูปแบบนี้ อาจถูกนำมาใช้ในรูปแบบของการใช้สื่อบางส่วน ประกอบการบรรยาย หรือประกอบกิจกรรมการฝึกอบรม หรือการให้ผู้ให้การอบรมจัดกิจกรรม

ตามชุดฝึกอบอรมนั้น ๆ โดยที่ผู้ให้การอบอรมเป็นผู้อำนวยความสะดวก (Facilitator) หรือผู้ดำเนินการ (Organizer) มิใช่เป็นแต่ผู้บรรยายเพียงอย่างเดียว

รูปแบบของชุดฝึกอบอรมประเภทนี้นิยมใช้ทั่วไป เช่น ชุดฝึกอบอรมที่มีลักษณะเป็นเอกสาร ชุดฝึกอบอรมวีดิทัศน์ เทปเสียง ชุดฝึกอบอรมระยะสั้น เป็นต้น ซึ่งสื่อภายในชุดฝึกอบอรมจะช่วยให้วิทยากรสามารถนำไปประกอบการจัดกิจกรรมอบอรมได้อย่างน่าสนใจ สนุกสนาน และไม่ทำให้ผู้เข้าอบอรมเบื่อหน่าย

2. ชุดฝึกอบอรมด้วยตนเอง

ชุดการฝึกอบอรมในรูปแบบนี้ จะเน้นให้ผู้เข้ารับการอบอรมเรียนรู้ด้วยตนเอง สามารถใช้กับผู้เข้าอบอรมจำนวนมากได้ ซึ่งถือเป็นการลดงบประมาณ เวลา วัสดุอุปกรณ์ที่ใช้ในกิจกรรมการอบอรมในห้องเรียน ชุดฝึกอบอรมประเภทนี้จัดทำขึ้นในรูปของสื่อที่สอดคล้องกับวัตถุประสงค์การเรียนรู้โดยคำนึงถึงทรัพยากร ความสะดวกในการใช้งาน และสถานที่ในการให้ผู้เข้าอบอรมศึกษาด้วยตนเองรูปแบบของสื่อในชุดฝึกอบอรมอาจจะเป็นเอกสาร สไลด์ประกอบเสียง วีดิทัศน์ เทปเสียง บทเรียน สำเร็จรูป ชุดฝึกอบอรมโมดูล บทเรียนคอมพิวเตอร์ เป็นต้น

ศศิธร กนิษฐสวัสดิ์ (2553, หน้า 46) นำเสนอประเภทของชุดฝึกอบอรม ดังนี้

1. ชุดการสอนประกอบการบรรยาย เป็นชุดการสอนที่กำหนดกิจกรรมและสื่อการเรียนรู้ที่ช่วยขยายเนื้อหาสาระการสอนแบบบรรยายให้ชัดเจนขึ้น ช่วยลดบทบาทจากการบรรยาย เป็นการส่งเสริมให้ผู้เรียนมีส่วนร่วมในกิจกรรมการเรียนรู้มากยิ่งขึ้น สื่อที่ใช้ อาจจะเป็น แผ่นคำสอน สไลด์ประกอบเสียง เทปบรรยาย แผ่นภาพ แผนภูมิ ภาพยนตร์ กิจกรรมกลุ่ม เพื่อให้ผู้เรียนได้ทดลอง อภิปราย หรือประกอบกิจกรรมตามหัวข้อที่ครูกำหนดให้ ชุดการสอนแบบบรรยายนี้นิยมใช้กับการฝึกอบอรม และการสอนในระดับอุดมศึกษาที่ยังถือว่าการสอนแบบบรรยายมีความสำคัญต่อการถ่ายทอดความรู้

2. ชุดการสอนแบบกลุ่มกิจกรรม เป็นชุดการสอนมุ่งเน้นให้ผู้เรียนได้ประกอบกิจกรรมกลุ่ม เช่น การสอนแบบศูนย์การเรียน ชุดการสอนนี้จะถือว่าครูไม่ใช่ผู้ให้ความรู้หลัก แต่เป็นผู้สนับสนุน เตรียมการ อำนวยความสะดวกให้เกิดกิจกรรม รูปแบบการสอนจะเป็นลักษณะฐานการเรียนรู้ โดยจะมีชุดการสอนในแต่ละฐาน ผู้เรียนจะต้องทำกิจกรรมให้ครบถ้วน แล้วจึงวนไปศึกษาฐานอื่น จนกระทั่งหมุนเวียนครบทุกฐาน ซึ่งในระหว่างกิจกรรมผู้เรียนสามารถซักถามปัญหา ข้อสงสัยจากครูได้อย่างเต็มที่

3. ชุดการสอนรายบุคคล เป็นชุดการสอนที่มุ่งเน้นให้ผู้เรียนได้ศึกษาหาความรู้ด้วยตนเองโดยไม่จำกัดสถานที่ เวลา ตามอัตราความเร็วในการเรียน ความสนใจและความพร้อมของผู้เรียน ชุดการสอนรายบุคคลอาจจะเป็นบทเรียนโปรแกรม บทเรียน

คอมพิวเตอร์ช่วยสอน มัลติมีเดีย หรือสื่ออื่นๆ ที่เหมาะสม โดยจะออกแบบในรูปแบบของหน่วยการ สอนหรือโมดูล

4. ชุดการสอนทางไกล เป็นชุดการสอนที่ผู้เรียนและผู้สอนอยู่ต่างสถานที่และ ต่างเวลา เป็นการรวบรวมทรัพยากร สื่อประสมต่าง ๆ เพื่อให้ผู้เรียนสามารถศึกษาเนื้อหา ทั้งหมดจากที่บ้านของตนเอง ไม่จำเป็นต้องเข้าชั้นเรียน ความสำเร็จของการศึกษาในรูปแบบนี้ จะต้องอาศัยความมีวินัยความกระตือรือร้นของผู้เรียนเป็นสำคัญ เนื่องจากผู้สอนจะเป็นเพียง ผู้ออกแบบ จัดเตรียมทรัพยากรเท่านั้น ผู้เรียนต้องยึดมั่นในแนวปฏิบัติตามคำแนะนำที่กำหนด ไว้อย่างเคร่งครัด ตัวอย่างรูปแบบของชุดการสอนทางไกล เช่น เอกสารประกอบรายวิชาของ มหาวิทยาลัยสุโขทัยธรรมาธิราช เป็นต้น

สรุปได้ว่าประเภทของชุดฝึกอบรมจะแบ่งเป็นประเภทของลักษณะในการสอน ได้แก่ ชุดการสอนแบบบรรยาย แบบกลุ่มกิจกรรม แบบรายบุคคล แบบทางไกล ชุดฝึกอบรม เสริมกิจกรรมและชุดฝึกอบรมด้วยตนเอง ซึ่งการวิจัยครั้งนี้ ผู้วิจัยเลือกชุดฝึกอบรมในลักษณะ ชุดการสอนแบบกลุ่มกิจกรรม เป็นแนวทางในการเสริมสร้างคุณลักษณะของนักศึกษา

2.4 องค์ประกอบของชุดฝึกอบรม

มีนักวิชาการหลายท่านให้แนวคิดเกี่ยวกับองค์ประกอบของชุดฝึกอบรม ดังนี้ สุเทพ หุ่นสวัสดิ์ (2555, หน้า 14-15) กล่าวว่าชุดฝึกอบรมมีองค์ประกอบ ดังนี้

1. วัตถุประสงค์การฝึกอบรม เมื่อผู้เข้ารับการอบรมผ่านการฝึกอบรมแล้วจะมี พฤติกรรมใด ดังนั้นวัตถุประสงค์ควรระบุในลักษณะที่สามารถวัดได้และสังเกตได้

2. เนื้อหา หมายถึงเรื่องราวหรือกิจกรรมที่ผู้เข้ารับการอบรมต้องกระทำ เพื่อให้ เกิดการเรียนรู้

3. วิธีการฝึกอบรม เป็นวิธีการที่ใช้ในการฝึกอบรม เพื่อให้ผู้เข้ารับการฝึกอบรม เกิดการเรียนรู้ตามวัตถุประสงค์ที่กำหนดไว้

4. สื่อและอุปกรณ์การฝึกอบรม หมายถึง สื่อและอุปกรณ์ในการเรียนการสอน เพื่อที่ใช้ในการฝึกอบรม เช่น วิดิทัศน์ แบบฝึกหัด เอกสารที่เกี่ยวข้อง เป็นต้น

5. การประเมินผล หมายถึง การวัดผลของการฝึกอบรมว่าเป็นไปตามวัตถุประสงค์ เพียงใด ซึ่งสามารถวัดได้หลายวิธี เช่น การสัมภาษณ์ การสังเกต หรือการทำแบบทดสอบ

นิพนธ์ ศุขปรีดี (2552, หน้า 154) กล่าวว่า องค์ประกอบของชุดฝึกอบรมที่พัฒนา แล้ว จะต้องประกอบด้วย คู่มือการฝึกอบรม สื่อประกอบ กิจกรรม และวิธีประเมินผลการฝึกอบรม มีรายละเอียด ดังนี้

1. คู่มือการฝึกอบรม โดยชุดฝึกอบรมที่ดีต้องมีคู่มือบอกวิธีการใช้งานเพื่อการศึกษาขั้นตอนและวิธีการฝึกอบรม รวมถึงแผนการฝึกอบรม มีวัตถุประสงค์ เป้าหมาย ประโยชน์ คำแนะนำและยังรวมถึงการเตรียมการในด้านต่าง ๆ เช่น ด้านบุคลากร ด้านการจัดหา วัสดุอุปกรณ์และเทคนิควิธีการฝึกอบรมเพื่อเป็นแนวทางในการปฏิบัติ

2. สื่อประกอบในชุดฝึกอบรม เป็นองค์ประกอบที่ใช้เป็นเครื่องมือในการฝึกอบรม เพื่อให้ผู้เข้ารับการฝึกอบรมได้เรียนรู้ และได้รับประสบการณ์จริงใกล้เคียงกัน ทำให้เกิดรูปธรรมในการฝึกอบรมสูง

3. กิจกรรมในชุดฝึกอบรม เป็นองค์ประกอบของชุดฝึกอบรม ซึ่งบรรจุสื่อและวิธีการเพื่อให้ผู้เข้ารับการฝึกอบรมได้ดำเนินกิจกรรมของชุดฝึกอบรมโดยบรรจุสื่อ และวิธีการ เพื่อให้ผู้เข้ารับการฝึกอบรมได้ดำเนินกิจกรรมของชุดฝึกอบรมให้บรรลุตามวัตถุประสงค์ของการจัดฝึกอบรม

4. การประเมินในชุดฝึกอบรม เป็นองค์ประกอบที่เกี่ยวข้องกับการประเมินผล การเรียนรู้ของผู้เข้ารับการฝึกอบรมและประเมินชุดฝึกอบรม ซึ่งต้องมีเครื่องมือและวิธีการในการประเมินขึ้นอยู่กับวัตถุประสงค์

ธารทิพย์ แก้วเหลี่ยม (2555, สื่อออนไลน์) กล่าวว่าชุดการฝึกอบรมมีรายละเอียด ดังนี้

1. วัตถุประสงค์ของการฝึกอบรม เป็นการกำหนดพฤติกรรมที่ควรมีหลังการฝึกอบรมโดยวัตถุประสงค์เชิงพฤติกรรมนี้จะต้องวัดได้ สังเกตได้

2. เนื้อหาการฝึกอบรม เป็นเรื่องราวหรือกิจกรรมที่ผู้เรียนต้องกระทำด้วยตนเอง เพื่อให้เกิดการเรียนรู้

3. วิธีการฝึกอบรม เป็นการกำหนดวิธีในการอบรม เพื่อให้ผู้เรียนเกิดการเรียนรู้ตามวัตถุประสงค์ที่กำหนดไว้ มีวิธีดำเนินการหลายวิธี เช่น การศึกษาด้วยตนเอง การบรรยาย หรือใช้ทั้งสองวิธีร่วมกัน

4. สื่อและอุปกรณ์ในการฝึกอบรม เช่น คู่มือ วีดิทัศน์ แบบฝึกหัดและเอกสารที่เกี่ยวข้องรวมถึงอุปกรณ์อื่น ๆ ตามความเหมาะสม การสังเกต สัมภาษณ์ หรือใช้แบบทดสอบ เป็นต้น

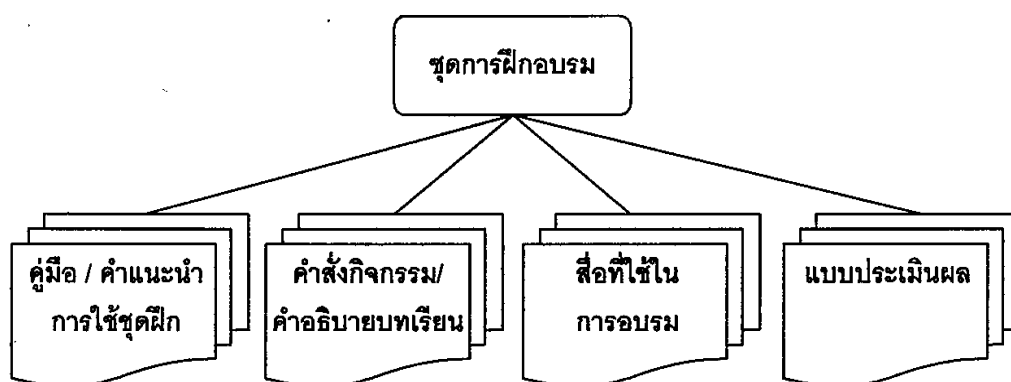

ภาพ 8 แสดงองค์ประกอบของชุดฝึกอบรม

ที่มา: ธารทิพย์ แก้วเหลี่ยม, 2555, สื่อออนไลน์

สรุปได้ว่าองค์ประกอบของชุดฝึกอบรมประกอบด้วย 1) คู่มือ คำแนะนำการใช้ชุดฝึกอบรม 2) เนื้อหาหรือกิจกรรมที่ต้องปฏิบัติ 3) สื่อหรือเทคนิคที่ใช้ในการฝึกอบรม และ 4) วิธีการประเมินผลการฝึกอบรม

2.5 กระบวนการสร้างชุดฝึกอบรม

กระบวนการสร้างชุดฝึกอบรม มีนักวิชาการกล่าวไว้ ดังนี้

นิพนธ์ ศุขปรีดี (2552, หน้า 154) อธิบายถึงการสร้างชุดฝึกอบรมไว้ ดังนี้

1. การศึกษา ความเป็นมา รวบรวมข้อมูลที่เกี่ยวข้อง ด้านเศรษฐกิจ สังคม การเมือง การปกครอง ศิลปวัฒนธรรมและประเพณีเพื่อเป็นในการออกแบบชุดฝึกอบรม
2. การกำหนดวัตถุประสงค์เพื่อการผลิตชุดฝึกอบรม เป็นการกำหนดวัตถุประสงค์เชิงพฤติกรรม เพื่อให้ทราบถึงผลที่ได้จากการฝึกอบรมว่าบรรลุวัตถุประสงค์ที่กำหนดไว้หรือไม่
3. การจัดลำดับ สาระ การนำเสนอ โดยพิจารณาจากวัตถุประสงค์เชิงพฤติกรรม การวิเคราะห์พฤติกรรม การจัดลำดับประสบการณ์การฝึกอบรม การกำหนดขอบข่ายของเนื้อหาการฝึกอบรม และการพิจารณาหลักสูตรฝึกอบรม
4. การผลิตชุดฝึกอบรม เป็นการจัดกิจกรรมการฝึกอบรมอย่างมีเหตุผลและกำหนดการเข้ามามีส่วนร่วมของกลุ่มคนที่เข้ารับการฝึกอบรม โดยคำนึงถึงหลักการปรัชญา จิตวิทยา สังคมวิทยา และการศึกษา

5. การเลือกสื่อชุดฝึกอบรมที่ช่วยให้ประสบการณ์ มีความเป็นรูปธรรมสูงขึ้น โดยพิจารณาจากการตอบสนองของวัตถุประสงค์ การตอบสนองของผู้รับการฝึกอบรม ความเหมาะสมกับประสบการณ์เดิมของผู้รับการฝึกอบรม

6. การประเมินชุดฝึกอบรม มีข่ายของการประเมินครอบคลุมทั้งด้านวัตถุประสงค์ เนื้อหา สาระ รวมทั้งการประเมินก่อนการเข้ารับการฝึกอบรม และยุทธศาสตร์ชุดฝึกอบรม

วิชัย วงษ์ใหญ่ (2532, หน้า 38-39) เสนอกระบวนการในการสร้างชุดฝึกอบรม ประกอบด้วย 9 ขั้นตอน ดังนี้

1. ศึกษาวัตถุประสงค์และเนื้อหา กำหนดจุดประสงค์การสร้างชุดการเรียนรู้ ให้มีความสอดคล้องกับความจำเป็นในการเรียนรู้ วิเคราะห์เนื้อหา และจัดแบ่งโครงสร้างเนื้อหา ออกเป็นหน่วยย่อย

2. ศึกษากลุ่มเป้าหมายคือใคร จะใช้สถานการณ์เงื่อนไขอะไรบ้างกับผู้เรียน และมีกิจกรรมอะไรบ้างที่จะส่งเสริมให้มีความรู้ ความสามารถ ทักษะและเจตคติแก่ผู้เรียน ผู้เรียนทำได้ดีเพียงใดจึงจะบรรลุตามเกณฑ์ที่กำหนด

3. เขียนจุดประสงค์ของแต่ละหน่วยการเรียนรู้โดยให้ครอบคลุมเนื้อหาแต่ละหน่วย ควรเขียนในรูปแบบจุดประสงค์เชิงพฤติกรรมซึ่งแสดงให้เห็นว่าผู้เรียนสามารถแสดงความรู้ ทักษะให้ปรากฏเด่นชัด ภายหลังจากสิ้นสุดการเรียนรู้หรืออบรมพฤติกรรมเหล่านี้สามารถวัด และสังเกตได้ตามจุดประสงค์

4. เลือกวิธีการเรียนหรือการทำกิจกรรมให้สอดคล้องกับจุดประสงค์และเนื้อหา เช่น การนำเสนอรูปแบบของการสนทนา เอกสารรูปภาพ การ์ตูน กรณียศึกษา และการใช้แบบฝึกหัด เป็นต้น

5. สร้าง จัดทำ รวบรวมสื่อการเรียนรู้ให้สอดคล้องกับกิจกรรมที่กำหนดให้ เช่น บทบรรยาย เอกสาร กรณียศึกษา คำถาม และเฉลยรูปภาพ

6. สร้างแบบประเมินหรือสร้างข้อทดสอบ โดยจะต้องยึดจุดประสงค์เป็นหลักและต้องสอดคล้องกับเนื้อหาวิชาของหน่วยนั้น ๆ การประเมินผลก่อนเรียนและหลังเรียนอาจใช้แบบทดสอบเดียวกันได้

7. ผลิตต้นแบบชุดการเรียนรู้ โดยนำข้อมูลและสิ่งต่าง ๆ ตั้งแต่ข้อ 1-6 มารวบรวม เรียงลำดับ ประกอบเป็นชุดการเรียนรู้ จากนั้นนำชุดการเรียนรู้มาตรวจสอบกับเกณฑ์ที่กำหนดไว้

8. การตรวจคุณภาพของชุดฝึกอบรมเบื้องต้นทำได้ 2 ประการ คือ การประชุม พิจารณาชุดการเรียนรู้จากคณะกรรมการหรือผู้เชี่ยวชาญประการที่ 2 คือนำชุดการเรียนรู้ไป

ทดลองกลุ่มเป้าหมายหรือกลุ่มอื่นที่มีลักษณะคล้ายคลึงกับกลุ่มตัวอย่าง เป้าหมายประมาณ 3-5 คน แล้วนำข้อค้นพบมาปรับปรุงก่อนที่จะนำไปหาประสิทธิภาพต่อไป

9. การทดลองหาประสิทธิภาพชุดการเรียน โดยนำไปทดลองใช้กับกลุ่มเป้าหมาย แล้วปรับปรุงแก้ไขตามข้อค้นพบเพื่อเป็นต้นแบบของชุดการเรียนสำหรับจัดทำเนียบการผลิตให้เพียงพอกับกลุ่มเป้าหมายต่อไป

ชัยยงค์ พรหมวงศ์ (2551, หน้า 119) เสนอกระบวนการสร้างชุดฝึกอบรม ดังนี้

1. กำหนดความคิดและหลักการ ต้องมีความสอดคล้องกับสาระและหลักเกณฑ์ที่สำคัญ เพื่อเป็นแนวทางในการจัดเนื้อหา

2. กำหนดวัตถุประสงค์จะต้องให้สอดคล้องกับหัวข้อเรื่อง โดยกำหนดเป็นวัตถุประสงค์ทั่วไปก่อน จากนั้นจึงเปลี่ยนเป็นวัตถุประสงค์เชิงพฤติกรรม

3. กำหนดหน่วยการเรียนการสอน โดยการแบ่งเนื้อหาวิชาออกมาเป็นหน่วยการเรียน กำหนดหัวข้อเรื่อง ผู้สอนต้องถามตนเองก่อนว่า ในการสอนแต่ละหน่วย ควรแบ่งเป็นประสบการณ์ออกมาก็หัวข้อ

4. กำหนดหมวดหมู่ เนื้อหา และประสบการณ์เป็นหมวดหมู่ หรือการบูรณาการในรูปแบบสหวิทยาการตามที่เหมาะสม

5. กำหนดกิจกรรมการเรียนการสอน ให้สอดคล้องกับวัตถุประสงค์เชิงพฤติกรรม ซึ่งเป็นแนวทางในการผลิตสื่อการสอน

6. เลือกและผลิตสื่อ วัสดุและอุปกรณ์จัดเป็นหมวดหมู่ ก่อนนำไปทดลองเพื่อนำไปหาประสิทธิภาพ เรียกว่าชุดฝึกอบรม

7. กำหนดแบบประเมินผล ออกแบบการประเมินผลให้ตรงตามวัตถุประสงค์ที่ระบุในเชิงพฤติกรรม โดยใช้การสอบแบบอิงเกณฑ์ เพื่อให้ทราบว่าหลังจากที่ได้ทำกิจกรรมแล้ว ผู้เรียนได้เปลี่ยนพฤติกรรมการเรียนรู้ตามวัตถุประสงค์ที่ตั้งไว้หรือไม่

8. หาประสิทธิภาพของชุดฝึกอบรมเพื่อเป็นการประกันว่าชุดฝึกอบรมที่สร้างขึ้นมีประสิทธิภาพ ผู้สร้างต้องกำหนดเกณฑ์ไว้ล่วงหน้า

9. การใช้ชุดฝึกอบรม ชุดฝึกอบรมที่ได้ปรับปรุงและมีประสิทธิภาพตามเกณฑ์ที่ตั้งไว้แล้ว สามารถนำไปสอนผู้เรียนได้ตามประเภทของชุดการสอนและระดับการศึกษา

การวิจัยนี้ นำแนวคิดและหลักการสำคัญเกี่ยวกับการสร้างชุดฝึกอบรมมาพัฒนาเป็นกระบวนการในการสร้างชุดฝึกอบรมเพื่อเสริมสร้างคุณลักษณะด้านความรับผิดชอบต่อตนเอง และสังคมของนักศึกษา คณะบริหารธุรกิจ สถาบันอุดมศึกษาเอกชน ดังตาราง 8

ตาราง 8 แสดงกระบวนการสร้างชุดฝึกอบรมเพื่อเสริมสร้างคุณลักษณะด้านความรับผิดชอบต่อตนเองและสังคมของนักศึกษา คณะบริหารธุรกิจ สถาบันอุดมศึกษาเอกชน

กระบวนการ สร้างชุดฝึกอบรม	แนวคิดและหลักการในการสร้างชุดฝึกอบรม		
	นิพนธ์ ศุขปรีดี (2552)	วิชัย วงษ์ใหญ่ (2537)	ชัยยงค์ พรหมวงศ์ (2551)
1. ศึกษาความเป็นมา ของชุดฝึกอบรม	1. การศึกษา รวบรวม ข้อมูลที่เกี่ยวข้อง		
2. ศึกษาแนวคิด และหลักการของชุด ฝึกอบรม			1. กำหนดความคิด และหลักการ
3. กำหนดวัตถุประสงค์ ของชุดฝึกอบรม	2. การกำหนด วัตถุประสงค์	1. ศึกษาวัตถุประสงค์ 2. ศึกษาเล่มเป้าหมาย	2. กำหนด วัตถุประสงค์
4. กำหนดเนื้อหา ในการฝึกอบรม	3. การจัดลำดับ สาระ การนำเสนอ โดยพิจารณา จากวัตถุประสงค์	3. เขียนจุดประสงค์ ของหน่วยการเรียนรู้	3. กำหนดหน่วยการ เรียนรู้ 4. กำหนดหมวดหมู่ เนื้อหา
5. กำหนดกิจกรรม ในการฝึกอบรม	4. จัดกิจกรรม การฝึกอบรม	4. เลือกวิธีการเรียน หรือกิจกรรม	5. กำหนดกิจกรรม การเรียนการสอน
6. จัดหา/ผลิตสื่อ ประกอบการฝึกอบรม	5. การเลือกสื่อ ในการฝึกอบรม	5. สร้าง/จัดหา และรวบรวมสื่อ	6. เลือกและผลิตสื่อ วัสดุ อุปกรณ์
7. การวัดและประเมินผล ชุดฝึกอบรม	6. การประเมินชุด ฝึกอบรม	6. สร้างแบบประเมิน ชุดฝึกอบรม 7. หาประสิทธิผลของ ชุดฝึกอบรม	7. กำหนดแบบ ประเมินผล 8. หาประสิทธิภาพของ ชุดฝึกอบรม

จากตาราง 8 แสดงกระบวนการสร้างชุดฝึกอบรมเพื่อเสริมสร้างคุณลักษณะด้านความรับผิดชอบต่อตนเองและสังคมของนักศึกษา คณะบริหารธุรกิจ สถาบันอุดมศึกษาเอกชน เริ่มจาก 1) การศึกษาความเป็นมาของชุดฝึกอบรม 2) ศึกษาแนวคิดและหลักการของชุดฝึกอบรม 3)

การกำหนดวัตถุประสงค์ของชุดฝึกอบรม 4) การวิเคราะห์เนื้อหาในการฝึกอบรม 5) กำหนดกิจกรรมในการฝึกอบรม 6) จัดหา/ผลิตสื่อประกอบการฝึกอบรม 7) การวัดและประเมินผลชุดฝึกอบรม

3. แนวคิดเกี่ยวกับความรับผิดชอบต่อตนเองและสังคม

3.1 ความหมายของความรับผิดชอบ

มีนักวิชาการหลายท่านให้ความหมายของความรับผิดชอบ ดังต่อไปนี้ กู๊ด (Good, 1959, p. 498) กล่าวว่าความรับผิดชอบเป็นหน้าที่ของแต่ละบุคคล เมื่อได้รับมอบหมายอย่างใดอย่างหนึ่งหรือเป็นการปฏิบัติงานหรือหน้าที่โดยเฉพาะ ต้องทำให้ดีที่สุดตามความสามารถของตน

แคทเทล (Cattell, 1963, P. 49) กล่าวว่าความรับผิดชอบ คือการตรงต่อเวลา พยายามทำงานให้สำเร็จ ติดตามผลงานเสมอ ยอมรับความผิดพลาด รักษาชื่อเสียงของตน มีความซื่อสัตย์ รักษาคำพูด ตั้งใจทำงาน พิถีพิถัน อดทน มีการวางแผนการทำงานและรู้จักตั้งจุดหมายในการทำงาน

ดิกินสัน (Dickinson, 1987, P. 9) กล่าวว่าความรับผิดชอบในการศึกษาเล่าเรียน หมายถึง การที่ผู้เรียนสามารถตัดสินใจเกี่ยวกับกระบวนการเรียนของตนเองได้ เช่น การกำหนดจุดประสงค์การเรียนรู้ การเลือกใช้วัสดุอุปกรณ์ การแบ่งเวลาการเรียน การประเมินผลการเรียน การเลือกทำกิจกรรม การเลือกคบบุคคลที่สามารถให้ความช่วยเหลือได้ การเข้าร่วมกลุ่ม เป็นต้น ซึ่งจะเป็นการตัดสินใจในพฤติกรรมดังกล่าวบางส่วนหรือทั้งหมดก็ได้

ปรีชา ชัยนิยม (2542, หน้า 5) ให้ความหมายของความรับผิดชอบว่าเป็นความมุ่งมั่น ตั้งใจ ที่จะปฏิบัติหน้าที่ด้วยความพากเพียรและละเอียดรอบคอบเพื่อให้บรรลุผลสำเร็จตามความมุ่งหมาย ยอมรับผลของการกระทำด้วยความเต็มใจ พยายามที่จะปรับปรุงหน้าที่ให้ดียิ่งขึ้น สำนึกในหน้าที่ทั้งต่อตนเองและสังคม

จัวร์ตัน นันทยทวิกุล (2540, หน้า 4-5) ให้ความหมายความรับผิดชอบ ว่าเป็นคุณลักษณะของบุคคลที่แสดงออกในลักษณะของการมีความตั้งใจที่จะปฏิบัติงานที่ได้รับมอบหมายด้วยความเอาใจใส่ มีความละเอียดรอบคอบ มีการแผนงาน มีความขยันหมั่นเพียร อดทนเพื่อให้งานนั้นสำเร็จทันเวลาและตามเป้าหมาย ยอมรับผลของการกระทำไม่ว่าจะเป็นผลดีหรือผลเสีย พร้อมทั้งจะปรับปรุงแก้ไขงานของตนเองให้ดียิ่งขึ้น มีคุณลักษณะ 6 ด้าน ได้แก่

1. ความเอาใจใส่ หมายถึง ลักษณะพฤติกรรมที่แสดงถึงการปฏิบัติงานด้วยความตั้งใจโดยมุ่งมั่นที่จะผลักดันให้ประกอบกิจกรรมด้วยความสนใจ เต็มใจทำอย่างสม่ำเสมอ

มีจุดหมายปลายทาง มีสมาธิเพื่อให้งานในหน้าที่ของตนหรืองานที่ได้รับมอบหมายบรรลุผลติดตามงาน ไม่ละทิ้งและหาทางป้องกันไม่ให้เกิดความบกพร่องในงานที่รับผิดชอบอยู่

2. ระเียบต รอบคอบ หมายถึงคุณลักษณะพฤติกรรมที่แสดงถึง การรู้จักไตร่ตรองในงานเพื่อให้เกิดความถูกต้องและสมบูรณ์ วิเคราะห์ปัญหา อุปสรรคที่จะเกิดขึ้นและหาทางป้องกันล่วงหน้า

3. ขยันหมั่นเพียร หมายถึง ความพยายามอย่างสม่ำเสมอเพื่อให้ได้รับผลสำเร็จในงานที่ทำ และทำด้วยความระมัดระวังเอาใจใส่ต่อเนื่อง ไม่นิ่งเฉย แสวงหางานใหม่ ๆ อยู่เสมอ

4. อดทน หมายถึงความสามารถของร่างกาย ความคิด จิตใจที่ทนต่อการปฏิบัติกิจกรรมต่าง ๆ ได้นาน จนทำให้สำเร็จได้โดยไม่คำนึงถึงอุปสรรคใด ๆ มีร่างกายที่แข็งแรงและจิตใจที่เข้มแข็ง ควบคุมตนเองได้ดีเมื่อเกิดความเหนื่อยหน่ายและเกียจคร้าน

5. ตรงต่อเวลา หมายถึง ลักษณะของพฤติกรรมที่แสดงถึงการทำงานให้เสร็จทันเวลาที่กำหนดไว้ รู้จักที่จะรักษาเวลาตามนัดและรู้ว่าเวลาไหนควรทำอะไร

6. การยอมรับผลการกระทำของตนเอง หมายถึงลักษณะพฤติกรรมที่แสดงถึงการยอมรับในสิ่งที่ตนได้กระทำไป ไม่ว่าผลของงานนั้นจะออกมาดีหรือไม่ดีก็ตาม

7. ปรับปรุงงานของตนให้ดียิ่งขึ้น หมายถึงลักษณะพฤติกรรมที่แสดงออกเกี่ยวกับการติดตามผลงานที่ได้ทำไปแล้ว ถ้าไม่ดีก็ต้องพยายามแก้ไขปรับปรุงให้ดียิ่งขึ้น

ราชบัณฑิตยสถาน(2554, หน้า 693) ให้ความหมายของความรับผิดชอบว่า หมายถึงการยอมรับตามผลที่ดีหรือไม่ดีในกิจการ

ศิริพันธ์ วรรณกิจ (2545, หน้า 13) ให้ความหมายของความรับผิดชอบว่าหมายถึง การที่บุคคลปฏิบัติงานต่าง ๆ ด้วยความเต็มใจ เอาใจใส่ ระมัดระวังที่จะทำงานและติดตามผลงานที่ได้กระทำลงไปแล้ว เพื่อปรับปรุงแก้ไขให้สำเร็จด้วยดีและยอมรับในสิ่งที่ตนเองกระทำลงไปทั้งในด้านที่เป็นผลดีและผลเสียอีกทั้งยังไม่ปิดกั้นหน้าที่ของตนให้แก่ผู้อื่น

ประหยัด ยางกลาง (2546, หน้า 20) กล่าวว่าความรับผิดชอบ เป็นการเอาใจใส่ และปฏิบัติงานที่ตนเองได้รับมอบหมายรวมทั้งงานในหน้าที่ของตนเองให้สำเร็จเรียบร้อยทันตามเวลาที่กำหนดเอาไว้เป็นอย่างดีที่สุด ด้วยความขยันและความเพียรพยายาม เพื่อให้งานนั้นสำเร็จตามจุดหมาย เมื่อผลงานปรากฏออกมาก็สามารถยอมรับได้ด้วยความสะดวกสบายและเต็มใจไม่ว่างานนั้นจะดีหรือไม่ก็ตาม รวมทั้งมีความพร้อมที่จะปรับปรุงแก้ไขข้อบกพร่องที่เกิดขึ้นด้วยประกอบด้วยพฤติกรรมย่อยที่พึงประสงค์ คือ การดูแลรักษาความสะอาดของร่างกายและ

เครื่องแต่งกายของตน การดูแลรักษาของส่วนตัว เครื่องเขียนแบบเรียน การดูแลรักษาความสะอาดของห้องเรียนและบริเวณโรงเรียนที่ได้รับมอบหมาย

ปราโมทย์ กัลยา (2551, หน้า 39) ให้ความหมายของความรับผิดชอบ คือความมุ่งมั่น ตั้งใจปฏิบัติหน้าที่ด้วยความผูกพัน เชื่อมั่นในตนเอง พากเพียรเพื่อให้งานประสบความสำเร็จ ยอมรับผลของการกระทำด้วยความเต็มใจ ไม่ว่าจะเป็ผลดีหรือผลเสียและพร้อมที่จะปรับปรุงแก้ไขผลการปฏิบัติงานนั้นให้ดียิ่งขึ้น

สรุปได้ว่าความรับผิดชอบหมายถึง ลักษณะของบุคคลที่แสดงออกในการปฏิบัติหน้าที่การงานที่ได้รับมอบหมายด้วยความเอาใจใส่ ละเอียดรอบคอบ วางแผนงาน ชยันหมั่นเพียร อดทนต่ออุปสรรค มีความซื่อสัตย์ เคารพกฎเกณฑ์ เพื่อให้งานสำเร็จตามเป้าหมาย ยอมรับผลของการกระทำทั้งในด้านที่เป็นผลดีและผลเสีย พร้อมที่จะปรับปรุงปฏิบัติหน้าที่ให้ดียิ่งขึ้นทั้งต่อตนเองและสังคม

3.2 ความสำคัญของความรับผิดชอบ

มีนักวิชาการหลายท่านให้ความหมายของความสำคัญในความรับผิดชอบ ดังนี้
 นุชรัตน์ นุชประยูร (2559, หน้า 57) กล่าวว่าความรับผิดชอบเป็นคุณลักษณะพลเมืองดี นอกจากความมีวินัย ความเอื้อเฟื้อเผื่อแผ่และความเกรงใจ เนื่องจากความรับผิดชอบนั้นเป็นลักษณะนิสัยและทัศนคติของบุคคล ซึ่งเป็นเครื่องมือผลักดันให้บุคคลปฏิบัติตามกฎระเบียบ เคารพสิทธิผู้อื่น ทำตามหน้าที่ของตนเองมีความซื่อสัตย์สุจริต การเป็นคนที่มีความรับผิดชอบนี้เป็นคุณลักษณะที่จะช่วยให้การอยู่ร่วมกันในสังคมเป็นไปด้วยความราบรื่น สงบสุข นอกจากนี้ความรับผิดชอบยังเป็นคุณธรรมที่สำคัญในการพัฒนาประเทศอีกด้วย และถ้าบุคคลในสังคมมีความรับผิดชอบ จะส่งผลคือ

1. สามารถทำงานทุกอย่างสำเร็จตามเป้าหมายและทันเวลา
2. เป็นที่ถักถือ ได้รับการยกย่องสรรเสริญ เป็นคุณประโยชน์ต่อตนเอง และสังคม
3. เป็นสิ่งเกื้อหนุนให้บุคคลปฏิบัติงานให้สอดคล้องกับ กฎ จริยธรรมและหลักเกณฑ์ของสังคม โดยไม่ต้องมีการบังคับจากผู้อื่น
4. ทำให้เกิดความก้าวหน้า สงบสุขและเรียบร้อยในสังคม
5. ไม่เป็นต้นเหตุแห่งความเสื่อมและความเสียหายของส่วนรวม

จุฑารัตน์ กิตติเชมากรม (2553, หน้า 39) กล่าวว่า การกระตุ้นพนักงานมีส่วนร่วมในการตัดสินใจในการทำงาน ทำให้พนักงานเกิดความรับผิดชอบมากขึ้น คือ เมื่อมอบหมายงาน

ให้พนักงานแต่ละคนปฏิบัติในการทำงานเป็นทีม พนักงานจะมีอำนาจหน้าที่และรับผิดชอบกับงานของตนเองอย่างชัดเจน มีอิสระในการทำงาน มีโอกาสในการวางแผน ค้นหาวิธีการทำงาน ตลอดจนสามารถประเมินผลการทำงานของตนเอง มีอำนาจ ได้รับความรับผิดชอบมากขึ้น

สตรีงเจอร์ (Stringer, 2002 p. 66 อ้างอิงใน วิชาวิ มหารักรชกะ, 2550 หน้า 55) พบว่า การที่พนักงานมีระดับการรับรู้ในด้านของความรับผิดชอบที่สูง ซึ่งให้เห็นว่า สามารถทำงานประสพผลสำเร็จ ตลอดจนสามารถแก้ปัญหาและอุปสรรคที่เกิดขึ้นได้ ในทางตรงข้ามกับพนักงานที่มีความรับผิดชอบต่ำ ทำให้เกิดความเสี่ยงในการดำเนินงานและต่อองค์กรได้

สรุปได้ว่าความสำคัญของความรับผิดชอบเป็นคุณลักษณะที่มีความสำคัญและมีความจำเป็นที่จะต้องปลูกฝังให้เกิดขึ้นกับคนไทยทุกคน เป็นคุณลักษณะของความเป็นพลเมืองดี ที่สำคัญอย่างหนึ่งและเป็นลักษณะนิสัยของบุคคล ที่ผลักดันให้เกิดการปฏิบัติตามกฎระเบียบเบ็ดเสร็จของผู้อื่น และมีความซื่อสัตย์สุจริต เอาใจใส่ต่อหน้าที่การงานและพยายามปรับปรุงงานทั้งของตนเองและส่วนรวมให้ดีขึ้นอยู่เสมอ การที่บุคคลมีความรับผิดชอบจะทำให้การอยู่ร่วมกันในสังคมเป็นไปด้วยความราบรื่น สงบสุข

3.3 คุณลักษณะความรับผิดชอบต่อตนเองและสังคม

เกษร ปิยะทัต (2554, หน้า 12-13) แบ่งคุณลักษณะความรับผิดชอบต่อตนเอง ออกเป็น 2 ประเภท ดังนี้

1. ความรับผิดชอบต่อตนเอง หมายถึง การรับรู้บทบาทของตนเองที่เป็นส่วนหนึ่งของสังคม ต้องดำรงอยู่ในฐานะที่สามารถช่วยเหลือตัวเองได้ รู้ว่าอะไรผิด อะไรถูก ยอมรับในผลของการกระทำของตนเองทั้งที่เป็นผลดีและผลเสีย บุคคลที่มีความรับผิดชอบในตนเองย่อมไตร่ตรองดูให้รอบคอบก่อนว่าสิ่งที่กระทำลงไปนั้น จะมีผลเสียหรือไม่ และเลือกปฏิบัติแต่สิ่งที่ทำให้เกิดผลดีเท่านั้น

2. ความรับผิดชอบต่อสังคม ภาระหน้าที่ของบุคคลที่ต้องเกี่ยวข้องและมีส่วนร่วมต่อสวัสดิภาพของสังคมที่ตนดำรงอยู่ ซึ่งผูกพันเกี่ยวข้องกับหลายสิ่งหลายอย่างตั้งแต่สังคมขนาดเล็กจนถึงสังคมขนาดใหญ่ ทุกคนต้องอยู่ในสังคมตั้งแต่สังคมเล็กสุดคือครอบครัว จนถึงสังคมระดับใหญ่ คือประเทศชาติ การกระทำของบุคคลใดบุคคลหนึ่งย่อมส่งผลกระทบต่อสังคมไม่มากก็น้อย ทุกคนจึงต้องมีหน้าที่ที่จะต้องเกี่ยวข้องกับสวัสดิภาพของสังคมที่ตนดำรงอยู่ หน้าที่และความรับผิดชอบที่จะปฏิบัติต่อสังคม มีดังนี้

2.1 ความรับผิดชอบต่อหน้าที่พลเมือง ได้แก่

2.1.1 ปฏิบัติตามระเบียบของสังคม

2.1.2 รักษาสมบัติของสังคม

2.1.3 ช่วยเหลือผู้อื่น

2.1.4 ให้ความร่วมมือกับผู้อื่น

2.2 ความรับผิดชอบต่อครอบครัว ได้แก่

2.2.1 เคารพเชื่อฟังผู้ปกครอง

2.2.2 ช่วยเหลืองานบ้าน

2.2.3 รักษาชื่อเสียงของครอบครัว

2.3 ความรับผิดชอบต่อสถานศึกษา ครู อาจารย์ ได้แก่

2.3.1 ตั้งใจเรียน

2.3.2 เชื่อฟัง ครู อาจารย์

2.3.4 ปฏิบัติตามระเบียบของสถานศึกษา

2.3.5 รักษาทรัพย์สินสมบัติของสถานศึกษา

2.4 ความรับผิดชอบต่อเพื่อน ได้แก่

2.4.1 ช่วยตักเตือนแนะนำเมื่อเพื่อนทำผิด

2.4.2 ช่วยเหลือเพื่อนอย่างเหมาะสม

2.4.3 ให้อภัยเมื่อเพื่อนทำผิด

2.4.4 เคารพสิทธิซึ่งกันและกัน

บุญธรรม พุณทรัพย์ (2539, หน้า 74) แบ่งคุณลักษณะความรับผิดชอบ ดังนี้

1. ความรับผิดชอบต่อตนเอง ได้แก่

1.1 ความรับผิดชอบทางกาย ต้องดูแลรักษาสุขภาพร่างกายของตนเองให้มีพลานามัยที่สมบูรณ์ เพราะหากร่างกายสมบูรณ์แข็งแรง ย่อมกระทำการสิ่งต่าง ๆ มีประสิทธิภาพ

1.2 ความรับผิดชอบทางจิตใจ ดูแลสุขภาพทางจิตใจของตนด้วย การฝึกอบรมจิตใจของตนให้มีคุณธรรม รู้จักแบ่งแยกความดี ความชั่ว ไม่การปล่อยให้จิตใจหมกมุ่นอยู่กับความคิดที่ผิด คิดแต่จะทำร้ายและเอาเปรียบคนอื่นย่อมเป็นการขาดความรับผิดชอบต่อตนเอง

2. ความรับผิดชอบต่อสังคม ได้แก่

2.1 ความรับผิดชอบต่อครอบครัว และบุคคลที่อยู่ใกล้ชิด คือการปฏิบัติหน้าที่ของความเป็นพ่อ แม่ ลูก เพื่อน ผู้ร่วมงานด้วยความรับผิดชอบ เช่น การสร้างความไว้วางใจให้กับคนที่อยู่รอบ ๆ การให้ความรักและเอาใจใส่คนที่รู้จัก การไม่ชักชวนเพื่อร่วมงานกระทำความผิดต่อหน้าที่

2.2 ความรับผิดชอบต่อชุมชน เช่นการช่วยเหลือคนในชุมชนของตน เมื่อเขาได้รับความเดือดร้อน สนับสนุนและให้ความร่วมมือในการพัฒนาชุมชนของตนทั้งร่างกายสติปัญญาและทรัพย์สิน ที่พึงจะพอให้ได้ การคิดว่าฐานะไม่ใช่ เป็นความคิดของคนที่ไม่มีความรับผิดชอบต่อชุมชนของตนเอง

3. ความรับผิดชอบต่อประเทศหรือสังคมของมนุษย์ เพราะการกระทำมีผลกระทบต่อประเทศและสังคมไม่มากนัก อย่างอาทิเช่น การทิ้งขยะ ดังนั้นเมื่อคิดจะทำอะไรก็ตามควรนึกถึงผลกระทบที่มีต่อสังคมทั้งในปัจจุบันและอนาคต ไม่ใช่คิดแต่จะได้รับประโยชน์จากสังคมแล้วสังคมจะเป็นอย่างไรหรือแม้แต่โทษสังคมว่าทำให้คนเดือดร้อน

กาญจนา ไชยพันธุ์ (2542, หน้า 60) แบ่งคุณลักษณะความรับผิดชอบต่อสังคมไว้ ดังนี้

1. ความรับผิดชอบต่อตนเอง หมายถึง การรับรู้ฐานะ บทบาทของตนที่เป็นส่วนหนึ่งของสังคมจะต้องดำรงตนให้อยู่ในฐานะที่ช่วยเหลือตัวเอง ได้รู้จักว่าสิ่งใดถูกสิ่งใดผิด ยอมรับผล การกระทำของตนเองทั้งที่เป็นผลดีและผลเสียเพราะฉะนั้นบุคคลที่มีความรับผิดชอบต่อตนเองย่อมไตร่ตรองดูให้รอบคอบว่าสิ่งที่ตนเองทำนั้นมีผลดีผลเสียหรือไม่และเลือกปฏิบัติแต่สิ่งที่ไม่ก่อให้เกิดผลดีเท่านั้น

2. ความรับผิดชอบต่อสังคม หมายถึง ภาระหน้าที่ของบุคคลที่จะต้องเกี่ยวข้องกับ และมีส่วนร่วมต่อสังคมที่ตนเองดำรงอยู่ ซึ่งเป็นเรื่องที่เกี่ยวข้องกับหลายสิ่งหลายอย่างตั้งแต่สังคมขนาดเล็ก ๆ จนถึงสังคมขนาดใหญ่ การกระทำของบุคคลใดบุคคลหนึ่งย่อมมีผลกระทบต่อสังคมไม่มากนัก บุคคลทุกคนจึงต้องมีภาระหน้าที่ที่จะต้องปฏิบัติต่อสังคมดังต่อไปนี้

2.1 ความรับผิดชอบต่อหน้าที่พลเมือง ได้แก่ การปฏิบัติตามกฎระเบียบของสังคม การรักษาทรัพย์สินของสังคมการช่วยเหลือผู้อื่นและการให้ความร่วมมือกับผู้อื่น

2.2 ความรับผิดชอบต่อครอบครัว ได้แก่ เคารพ เชื่อฟังผู้ปกครอง ช่วยเหลืองานในบ้านและการรักษาชื่อเสียงของครอบครัว

2.3 ความรับผิดชอบต่อโรงเรียน ได้แก่ ความตั้งใจเรียนการเชื่อฟังครู อาจารย์ การปฏิบัติตามกฎของโรงเรียนและการรักษาสมบัติของโรงเรียน

2.4 ความรับผิดชอบต่อเพื่อน ได้แก่ การช่วยตักเตือนแนะนำเมื่อเพื่อนกระทำผิดการช่วยเหลือเพื่อนอย่างเหมาะสมการให้อภัยเมื่อเพื่อนทำผิดการไม่ทะเลาะไม่เอาเปรียบเพื่อนและเคารพสิทธิซึ่งกันและกัน

กรมวิชาการ (2544, หน้า 196) แบ่งคุณลักษณะความรับผิดชอบต่อสังคมไว้ดังนี้

1. ความรับผิดชอบต่อตนเอง หมายถึง การขจัดปัญหาที่ทำให้ตนเองเป็นทุกข์ เช่นป้องกันตนเองให้ปลอดภัยจากอันตรายจากโรค รักษาร่างกายให้แข็งแรง รู้จักหน้าที่ของตนเอง และปฏิบัติหน้าที่ที่การงานของตนให้ลุล่วงไปอย่างมีประสิทธิภาพทันกำหนด ตรงเวลา

2. ความรับผิดชอบต่อสังคม หมายถึง การรู้จักฐานะความรับผิดชอบของตนเอง ที่มีต่อสังคม ได้แก่ ความรับผิดชอบต่อครอบครัว โรงเรียน ชุมชน ประเทศชาติ และบุคคลที่เกี่ยวข้อง โดยปฏิบัติอย่างถูกต้องเหมาะสม เกิดประโยชน์แก่สังคมส่วนรวม

2.1 ความรับผิดชอบในการศึกษาเล่าเรียน หมายถึง การที่ผู้เรียนศึกษาเล่าเรียนจนประสบความสำเร็จตามที่มุ่งหมายด้วยความขยันหมั่นเพียร อดทน เข้าห้องเรียนและส่งงานที่ได้รับมอบหมายตรงตามเวลาที่กำหนด เมื่อมีปัญหาหรือไม่เข้าใจบทเรียนก็พยายามศึกษาค้นคว้า ซักถามอาจารย์ให้เข้าใจ และเมื่อทำแบบฝึกหัดผิดก็ยอมรับว่าทำผิด แล้วพยายามแก้ไขปรับปรุงให้ถูกต้องด้วยตนเอง

2.2 ความรับผิดชอบต่อสถานศึกษา หมายถึง การที่ผู้เรียนมีส่วนร่วมทำกิจกรรมต่าง ๆ ของสถานศึกษา รักษาผลประโยชน์ เกียรติยศ ชื่อเสียงของสถานศึกษา รักษาความสะอาดของสถานศึกษา ไม่ขีดเขียนโต๊ะเรียน หอน้ำ แต่งเครื่องแบบเรียบร้อย ไม่ทะเลาะวิวาทกับโรงเรียนอื่น ตักเตือนเพื่อนที่หลงผิดอันจะทำให้โรงเรียนเสื่อมเสียชื่อเสียง เมื่อโรงเรียนต้องการความร่วมมือหรือช่วยเหลือ ก็เต็มใจให้ความร่วมมือ เข้าร่วมกิจกรรมที่ความสนใจและทำกิจกรรมตามความสามารถของตนในการสร้างชื่อเสียง

2.3 ความรับผิดชอบต่อครอบครัว หมายถึง การที่ผู้เรียนมีความตั้งใจช่วยเหลืองานต่าง ๆ ภายในบ้าน เพื่อแบ่งเบาภาระซึ่งกันและกันตามความสามารถของตนและรู้จักแสดงความคิดเห็น ปฏิบัติตนเพื่อความสุขและชื่อเสียงของครอบครัว

2.4 ความรับผิดชอบต่อชุมชน หมายถึง ในการที่ผู้เรียนมีส่วนร่วมในกิจกรรมต่าง ๆ ของชุมชนและสังคม บำเพ็ญประโยชน์ และสร้างสรรค์ความเจริญให้ชุมชน ช่วยสอดส่องพฤติกรรมของบุคคลที่เป็นภัยต่อสังคม ให้ความรู้ ความสนุกสนาน ความเพลิดเพลินแก่ประชาชนตามความสามารถของตน ช่วยคิดและแก้ปัญหาต่าง ๆ ของสังคม เช่น ความสกปรก การจราจรเสียภาษี รักษาของสาธารณะ ฯลฯ

ณัฐรุณิชา ศรีพิมลปาณี (2551, หน้า 29) สรุปประเภทความรับผิดชอบ ดังนี้

1. ความรับผิดชอบต่อตนเอง ได้แก่ การตั้งใจศึกษา ตรงต่อเวลา ประพฤติตนเป็นคนดี มีระเบียบวินัยและคุณธรรม ยึดมั่นในกฎเกณฑ์ มีความรับผิดชอบต่อสุขภาพอนามัยของตนเอง และรับผิดชอบต่อหน้าที่ที่ได้รับมอบหมาย ทำงานสำเร็จด้วยตนเองโดยไม่ย่อท้อต่ออุปสรรค

2. ความรับผิดชอบต่อสังคม ได้แก่ ความรับผิดชอบต่อโรงเรียนครอบครัว เพื่อน สังคมและประเทศชาติ

สรุปได้ว่าคุณลักษณะความรับผิดชอบมี 2 ประเภท ได้แก่ 1) ความรับผิดชอบ ต่อตนเอง เป็นคุณลักษณะของความเป็นพลเมืองที่ดี เป็นบุคคลที่รับรู้บทบาทของตนเอง ทำหน้าที่ ด้วยความเพียรพยายาม รอบคอบ อดทนต่ออุปสรรค ตรงต่อเวลา ยอมรับผลที่เกิดขึ้นและ พร้อมจะพัฒนาตนเองอยู่เสมอ 2) ความรับผิดชอบต่อสังคม เป็นคุณลักษณะที่ทำให้บุคคล มีจิตสำนึกของการบำเพ็ญประโยชน์ ไม่ว่าจะเป็นกับครอบครัว สถานศึกษาหรือชุมชน เป็นผู้ที่มีความประพฤติซื่อตรง จริงใจ กระตือรือร้นที่จะให้ความช่วยเหลือผู้อื่น ไม่ว่าจะเป็นลักษณะการให้ความรู้ ความเพลิดเพลินแก่สังคม และการช่วยคิด ช่วยแก้ปัญหา ยึดมั่นในคุณธรรม จริยธรรม รวมทั้งการมีส่วนร่วมในกิจกรรมเพื่อพัฒนาชุมชนและสังคม

4. แนวคิดเกี่ยวกับการเสริมสร้างคุณลักษณะด้านความรับผิดชอบต่อตนเองและสังคม

การวิจัยนี้ ผู้วิจัยได้ใช้แนวคิดและหลักการในการฝึกอบรมเพื่อเสริมสร้างคุณลักษณะ ด้านความรับผิดชอบต่อตนเองและสังคมของนักศึกษา โดยแบ่งออกเป็น 3 ส่วน ได้แก่ 1) จุดมุ่งหมาย ของคุณลักษณะ 2) กระบวนการในการเสริมสร้างคุณลักษณะ และ 3) วิธีการจัดกิจกรรมเพื่อ เสริมสร้างคุณลักษณะ มีรายละเอียด ดังนี้

4.1 จุดมุ่งหมายของคุณลักษณะ

แนวคิดและหลักการที่ใช้กำหนดจุดมุ่งหมายของคุณลักษณะ ได้แก่ การปรับ พฤติกรรมด้วยกระบวนการทางปัญญา (Cognitive Behavior Modification: CBM) ตามแนวคิดของบลูม (Bloom, 1959, Online) มุ่งเน้นเสริมสร้างคุณลักษณะการเรียนรู้จากการปฏิบัติจริง (Action Learning) โดยให้ผู้เรียนเกิดการเรียนรู้จากการกระทำของตนเอง (Learning by Doing) สามารถปรับเปลี่ยน ปัจจัยภายใน ได้แก่ ความคิด เจตคติของผู้เรียนให้เกิดการปรับเปลี่ยนพฤติกรรม ดังนั้น พฤติกรรมการเรียนรู้ของมนุษย์ ซึ่งสามารถนำมากำหนดเป็นวัตถุประสงค์ในการเสริมสร้าง คุณลักษณะของบุคคล ได้แก่

1. ด้านความรู้ ความเข้าใจและใช้ความคิด (Cognitive Domain) หมายถึง การเรียนรู้ เนื้อหาสาระใหม่ ทำให้เกิดความรู้ เข้าใจในสิ่งแวดล้อมต่าง ๆ มากขึ้น เป็นการเปลี่ยนแปลง ความคิดที่เกิดขึ้นในสมอง

2. ด้านเจตคติ อารมณ์ ความรู้สึก ทศนคติ ค่านิยม (Affective Domain) หมายถึง เมื่อบุคคลได้เรียนรู้สิ่งใหม่ ทำให้เกิดความรู้สึกด้านจิตใจ ความเชื่อ ความสนใจ

3. ด้านพฤติกรรม (Behavior Domain) หมายถึง การเปลี่ยนแปลงของพฤติกรรมในการเรียนรู้ทั้งด้านความคิดความเข้าใจและเกิดความรู้สึกนึกคิดที่จะรับผิดชอบต่อหน้าที่ของตนเองและมุ่งปฏิบัติตนเพื่อส่วนรวม

สุรางค์ โค้วตระกูล (2553, หน้า 184) กล่าวว่าเมื่อบุคคลกระทำสิ่งใด จะแสดงออกเช่นนั้นได้ ต้องอาศัยขั้นตอนของการเกิดอย่างเป็นกระบวนการมาก่อนทั้งสิ้นและในกระบวนการเกิดพฤติกรรมทั้งหมดนี้ อาจแยกออกเป็นกระบวนการย่อยได้อย่างน้อย 3 กระบวนการ คือ

1. กระบวนการรับรู้ (perception process) เป็นกระบวนการรับรู้เป็นกระบวนการเบื้องต้นที่เริ่มจากการที่บุคคลได้รับสัมผัสหรือรับข่าวสารสัมผัสจากสิ่งเร้าต่าง ๆ โดยผ่านระบบประสาทสัมผัส ซึ่งรวมถึงการที่รู้สึก (sensation) กับสิ่งเร้าที่รับสัมผัสนั้น ๆ ด้วย

2. กระบวนการคิดและเข้าใจ (cognition process) กระบวนการนี้อาจเรียกได้ว่าเป็นกระบวนการทางปัญญา ซึ่งเป็นกระบวนการที่ประกอบไปด้วยการเรียนรู้ การคิด และการจำลองสถานการณ์นำไปใช้ หรือเพื่อให้เกิดพัฒนาการจากการเรียนรู้ด้วยการรับสัมผัส การรู้สึกนำมาสู่การคิดและเข้าใจ เป็นระบบการทำงานที่ละเอียด ซับซ้อนและเป็นกระบวนการภายในทางจิตใจ

3. กระบวนการแสดงออก (spatial behavior process) หลังจากผ่านขั้นตอนของการรับรู้และการคิดและเข้าใจแล้ว บุคคลจะมีอารมณ์ตอบสนองต่อสิ่งที่ได้รับรู้นั้น ๆ แต่ยังมีได้แสดงออกให้ผู้อื่นได้รับรู้ ยังคงเป็นพฤติกรรมที่อยู่ภายใน (covert behavior) แต่เมื่อได้คิดและเลือกที่จะแสดงการตอบสนองให้บุคคลอื่นสังเกต เราจะเรียกว่าพฤติกรรมภายนอก (overt behavior) ซึ่งพฤติกรรมภายนอกนี้เป็นเพียงส่วนหนึ่งของพฤติกรรมที่มีอยู่ทั้งหมดภายในตัวบุคคล เมื่อมีปฏิริยาตอบสนองต่อสิ่งเร้าใดสิ่งเร้าหนึ่ง การแสดงออกมาเพียงบางส่วนของที่มีอยู่จริงเช่นนี้ จึงเรียกว่า (spatial behavior)

4.2 กระบวนการในการเสริมสร้างคุณลักษณะ

แนวคิดและหลักการที่น่าสังเคราะห์เป็นกระบวนการในการเสริมสร้างคุณลักษณะ ได้แก่ กระบวนการพัฒนาจิตพิสัยของเดวิด อาร์. แครธวอล (David R. Krathwohl) การเรียนรู้ทางสังคม (Social Learning Theory) การเรียนรู้เชิงประสบการณ์ (Experiential Learning) การเรียนรู้จากการทำโครงการ (Project Method) ซึ่งมีรายละเอียด ดังนี้

4.2.1 กระบวนการพัฒนาจิตพิสัยของแครธวอล (Krathwohl, 2002, p. 212) ได้ลำดับการเกิดลักษณะนิสัยของบุคคล เป็น 5 ขั้น ดังนี้

ขั้นที่ 1 ขั้นรับรู้ (Receiving) เป็นการพัฒนาขั้นแรกของความรูสึก ขั้นนี้บุคคล จะมีความรูสึกรับรู้ต่อสิ่งเร้าที่มากกระทบต่อประสาทสัมผัสจนเกิดความตั้งใจ ซึ่งประกอบด้วย การตระหนัก (Awareness) ความเต็มใจรับรู้ (willingness to receive) และการควบคุมหรือเลือกที่จะให้ความสนใจต่อสิ่งเร้า นั้น ๆ (Controlled and selected Attention)

1. การตระหนัก เป็นพฤติกรรมแรกที่คนรู้จักกับสิ่งเร้า เป็นการรู้จักเบื้องต้น และเป็น การสังเกตปรากฏการณ์นั้นโดยปราศจากความสนใจ
2. ความเต็มใจในการรับรู้ เป็นขั้นตอนที่เกิดความพอใจที่จะได้รับ มีความ โอนอ่อนต่อสิ่งที่พบเห็น เช่น ฟังผู้อื่นด้วยความเต็มใจ อุดหนุนที่จะทำอะไรให้เกิดผลสำเร็จ
3. การควบคุมหรือให้ความใส่ใจต่อสิ่งเร้า นั้น ๆ เป็นความรูสึกต่อเนื่อง จากขั้นที่แล้ว สามารถบอกได้ว่าอะไรควรใส่ใจ เช่นความรูสึกว่าชอบ อยากได้สิ่งนั้น

ขั้นที่ 2 ขั้นตอบสนอง (Responding) เป็นการพัฒนาการที่สูงขึ้นอีกขั้นหนึ่ง ขั้นนี้บุคคลไม่เพียงรับรู้สิ่งเร้าเท่านั้น แต่จะมีปฏิกิริยาตอบสนองต่อสิ่งเร้า 3 ลักษณะ คือ

1. ความยินยอมที่จะตอบสนอง เป็นความรูสึกขั้นเชื่อฟัง หรือยอมที่จะทำ แต่อาจไม่พอใจ เช่น ความตั้งใจบังคับตนเองให้ร่วมกิจกรรม
2. ความเต็มใจที่จะตอบสนอง เป็นความรูสึกเต็มใจที่จะร่วมมือ ทำตามด้วยความ สัมผัสใจ เช่น แสดงความสนใจในการเข้าร่วมกิจกรรม
3. ความพึงพอใจการตอบสนองต่อสิ่งเร้า เป็นความพึงพอใจต่อการเข้า ร่วมกิจกรรม ยินยอมแบบเต็มใจและพอใจจนเกิดความสนุกสนาน เพลิดเพลิน เช่นรูสึกสนุกกับ กิจกรรมการสนทนาในเรื่องใดเรื่องหนึ่ง

ขั้นที่ 3 ขั้นเห็นคุณค่า (Valuing) เป็นขั้นที่บุคคลเริ่มเห็นคุณประโยชน์ของ สิ่งที่ได้รับรู้และสิ่งที่ตอบสนอง แล้วเริ่มยอมรับสิ่งที่ได้รับรู้มา รับรู้ว่ามีค่าและจะ แสดงออกด้วยพฤติกรรมต่าง ๆ ตามขั้นตอนการพัฒนา

1. การรับรู้คุณค่าหรือการยอมรับค่านิยม เป็นการยอมรับข้อเสนอที่มี พื้นฐานอย่างเพียงพอ เช่น การแสดงความต้องการอย่างต่อเนื่องในการพัฒนาความสามารถ ต่าง ๆ ให้มีประสิทธิภาพ
2. การชื่นชมในคุณค่า การเพิ่มความรูสึกเอาใจใส่ในคุณค่าหรือค่านิยม นั้นเพิ่มขึ้น ได้แก่ การเข้าช่วยเหลือสนับสนุน ร่วมมือในกิจกรรมที่ส่งเสริมที่เห็นด้วย
3. การผูกพันหรือการยอมรับ หมายถึงความศรัทธาด้วยอารมณ์ที่ แน่นนอน การเข้าร่วมงาน ได้แก่ การเข้าร่วมเป็นส่วนหนึ่งของกลุ่มที่เขาเห็นคุณค่า ปฏิเสธ คัดค้าน โต้แย้ง หรือขัดขวางการปฏิบัติหรือพฤติกรรมที่เขาไม่เห็นคุณค่า

ขั้นที่ 4 ขั้นจัดระบบ (Organization) เมื่อบุคคลพัฒนาคุณลักษณะมาถึงขั้นนี้ จะพยายามปรับตัวเองให้เข้ากับคุณลักษณะหรือพฤติกรรมที่ยอมรับและจะพิจารณาความสัมพันธ์ระหว่างค่านิยม ที่สัมพันธ์กันให้อยู่ในหมวดหมู่เดียวกัน พยายามจัดลำดับค่านิยมเหล่านี้กับสิ่งต่าง ๆ ที่เขายอมรับนั้น ขั้นนี้ประกอบด้วยขั้นย่อย 2 ขั้น คือ

1. ขั้นสร้างความเข้าใจหรือสร้างมโนทัศน์ในค่านิยม ความรู้สึกอาจนำค่านิยมที่มีลักษณะเดียวกันอยู่ด้วยกัน อันเป็นผลจากการวิเคราะห์และสังเคราะห์ความรู้สึกมาแล้ว เช่น การแสดงออกโดยการเข้าร่วมกลุ่มอภิปราย ร่วมสร้างแนวคิด
2. ขั้นตอนการสร้างระบบค่านิยม ค่านิยมที่ซับซ้อนให้อยู่ในระบบเดียวกัน เพื่อให้เกิดสมดุลบางประการของความรู้สึก สร้างแผนและกฎเกณฑ์แล้วนำไปใช้กับตัวเองหรือพยายามชักชวนให้ผู้อื่นยอมรับระบบนั้น

ขั้นที่ 5 การสร้างลักษณะนิสัยตามค่านิยม (characterization by Value) เป็นขั้นตอนในพัฒนาการที่ต่อจากขั้นจัดระบบซึ่งเป็นการเริ่มต้นของการวางตัว หรือการยอมรับสิ่งที่บุคคลเห็นคุณค่ามาเป็นมาเป็นลักษณะเฉพาะตัวดังกล่าวคือ เมื่อการจัดระบบสำหรับตัวเองเข้ารูปเข้ารอยแล้ว บุคคลก็จะยึดถือระบบที่จัดนั้นเป็นของตนเอง แล้วปฏิบัติหรือยึดถือต่อไปจนเกิดเป็นการแสดงออกโดยอัตโนมัติ หมายความว่าเมื่อใดก็ตามที่เขาอยู่ในสถานการณ์ที่ต้องตอบสนองสิ่งเร้า เขาก็จะตอบสนองในรูปแบบที่คงเส้นคงวาจนจัดได้ว่าเป็นลักษณะประจำตัวของเขาในที่สุด ขั้นเกิดกิจนิสัยสามารถแบ่งเป็นขั้นย่อย 2 ขั้น คือ

1. ขั้นสร้างข้อสรุป ได้แก่ การพยายามปรับปรุงระบบจนอยู่ในขั้นสมบูรณ์ตามแนวหรือระบบที่ตนเองต้องการ มีเจตคติและค่านิยมที่ยึดถือประพฤติปฏิบัติที่เห็นว่าเป็นดี และเมื่อเกิดเหตุการณ์หรือปัญหาใด จะเอาความรู้สึกที่ยึดถือไปแก้ปัญหาในสถานการณ์ใหม่ได้ เช่นการมีลักษณะนิสัยแก้ปัญหาย่างเป็นระบบ
2. การสร้างลักษณะนิสัย เป็นการแสดงความรู้สึกในขั้นสุดท้ายและแสดงออกสม่ำเสมอจนได้รับการยอมรับจากหมู่คณะว่าเป็นเอกลักษณ์เฉพาะตัว ซึ่งเป็นเครื่องแสดงถึงการเกิดคุณลักษณะเฉพาะนั้น ๆ ของบุคคล เช่น การเสียสละ เอื้อเฟื้อเผื่อแผ่ การดำรงชีวิตด้วยคุณธรรม เป็นต้น

การพัฒนาคุณลักษณะด้วยกระบวนการพัฒนาจิตพิสัย ต้องเริ่มจากการจัดสิ่งเร้าเพื่อสร้างความสนใจ พอใจ แล้วจึงจัดกิจกรรมให้ผู้เรียนได้ตอบสนองเพื่อให้เกิดทัศนคติที่ดี ชื่นชอบ พอใจต่อสิ่งนั้น และนำไปปฏิบัติจนเป็นนิสัย

4.2.2 การเรียนรู้ทางสังคม (Social Learning Theory)

อัลเบิร์ต แบนดูรา (Bandura, 1977, p. 40 อ้างอิงใน วัลลยา ธรรมอภิบาล, 2555, หน้า 131) พัฒนาการเรียนรู้ทางสังคม พบว่ากระบวนการเรียนรู้เป็นกระบวนการเปลี่ยนแปลงพฤติกรรมแต่ไม่ใช้การเปลี่ยนแปลงเพียงพฤติกรรมภายนอก เท่านั้น และเชื่อว่าการเรียนรู้ส่วนใหญ่เกิดจากการสังเกตจากตัวแบบ ถ่ายทอดทั้งความคิดและการแสดงออกได้พร้อมกัน ซึ่งแบ่งตัวแบบเป็น 2 ประเภท ได้แก่ ตัวแบบจากของจริง (Live Model) ได้แก่ ตัวบุคคล และตัวแบบที่เป็นสัญลักษณ์ (Symbolic Model) ได้แก่ ตัวแบบที่เสนอผ่านสื่อต่าง ๆ เช่น คำพูด เอกสาร หรือสื่อ เช่น วิทยุ โทรทัศน์ เป็นต้น การเรียนรู้จากตัวแบบประกอบด้วย 4 กระบวนการ คือ กระบวนการตั้งใจ (Attention process) กระบวนการเก็บจำ (Retention process) กระบวนการกระทำ (Production process) กระบวนการจูงใจ (Motivation process) ทั้งนี้ขึ้นอยู่กับปฏิสัมพันธ์ระหว่างปัจจัยส่วนบุคคล ปัจจัยทางสภาพแวดล้อมและปัจจัยทางพฤติกรรม

ตัวแบบที่จะทำหน้าที่ 3 ลักษณะ ได้แก่ การส่งเสริมการเกิดพฤติกรรม ยับยั้งการเกิดพฤติกรรมและช่วยให้พฤติกรรมนั้นคงอยู่ ดังนี้

1. การสร้างพฤติกรรมใหม่ เมื่อผู้สังเกตได้เห็นการกระทำของตัวแบบ ซึ่งเป็นการกระทำที่ผู้สังเกตไม่เคยพบเห็นมาก่อน ผู้สังเกตจะรวบรวมข้อมูลของการกระทำใหม่นี้ ในรูปของสัญลักษณ์และถ่ายทอดออกมาเป็นพฤติกรรมใหม่
2. การสร้างกฎเกณฑ์หรือหลักการใหม่ เกิดขึ้นในสภาพที่ผู้สังเกตมองเห็นการกระทำของตัวแบบในลักษณะต่าง ๆ เช่น การตัดสินใจ รูปแบบการใช้ภาษา เป็นต้น จากนั้นผู้สังเกตจะทำการทดสอบการกระทำตามตัวแบบลักษณะต่าง ๆ และถ้าการตอบสนองส่งผลทางบวก ผู้สังเกตจะรวบรวมรูปแบบลักษณะของตัวแบบในรูปแบบต่าง ๆ แล้วนำมาสร้างกฎเกณฑ์ใหม่
3. การสอนความคิดและพฤติกรรมสร้างสรรค์ การมีตัวแบบที่ช่วยสนับสนุนในการพัฒนาเชิงสร้างสรรค์ เพราะเมื่อมนุษย์เห็นตัวแบบกระทำพฤติกรรมใด พฤติกรรมหนึ่ง มนุษย์อาจใช้ประสบการณ์ต่าง ๆ ที่มีอยู่ ประกอบกับการกระทำของตัวแบบ นำมาพัฒนาเป็นความคิดหรือพฤติกรรมใหม่ขึ้นมา
4. การยับยั้งการกระทำและลดความหวั่นเกรงที่จะกระทำการที่ได้เห็นตัวแบบถูกลงโทษ ผู้สังเกตมีแนวโน้มที่จะไม่กระทำตามตัวแบบนั้น และในทำนองเดียวกัน ถ้าได้เห็นตัวแบบทำพฤติกรรมที่ไม่ถูกต้องและไม่ห้ามปรามแล้วไม่มีผลใด ๆ ตามมา ผู้สังเกตมีแนวโน้มที่จะกระทำตามตัวแบบ
5. การส่งเสริมการกระทำ การมีตัวแบบจะมีอิทธิพลต่อการกระทำทั้งที่เป็นไปทางบวกและทางลบ ถ้าผู้สังเกตเห็นตัวแบบแสดงพฤติกรรมหนึ่งและได้รับรางวัล ผู้สังเกตจะมีแนวโน้มที่จะกระทำตามมากขึ้น ทำนองเดียวกัน ถ้าผู้สังเกตเห็นตัวแบบที่แสดงถึง

ความก้าวร้าวและได้รับการยกย่องว่าเป็นสิ่งดี ผู้สังเกตก็มีแนวโน้มกระทำตามมากขึ้น ดังนั้น การเสนอตัวแบบในสังคมจำเป็นต้องมีความระมัดระวัง เพราะอาจจะมีผลต่อการเพิ่มพฤติกรรมในทางลบได้

6. ทางด้านอารมณ์ การมีตัวแบบนอกจากส่งผลต่อการกระทำแล้ว ยังมีผลต่ออารมณ์ของผู้สังเกตให้รุนแรงเพิ่มขึ้น และกระตุ้นให้เกิดอารมณ์คล้ายตามไปด้วย

7. การเฝ้าอำนาจให้เกิดการกระทำตามตัวแบบ เป็นลักษณะการกระทำที่ให้เห็นคุณค่า มีความชื่นชมอยู่เสมอ การกระทำของตัวแบบนั้นก็ทำให้ผู้สังเกตทำได้รวดเร็วและกระทำง่าย นอกจากนี้เมื่อคนสามารถกระทำตามตัวแบบได้เร็ว ทำให้เกิดการแพร่ขยายจากสังคมหนึ่งได้รวดเร็วเช่นกัน

นอกจากนี้ แบนดูรา ยังเสนอแนวคิดสำคัญอีก 2 แนวคิด คือ แนวคิดเกี่ยวกับการกำกับตนเอง (Self-Regulation) ซึ่งเชื่อว่า มนุษย์สามารถที่จะควบคุมความคิด ความรู้สึก และการกระทำของตนเองเพื่อนำตนเองไปสู่จุดหมายหรือผลที่ต้องการได้ และแนวคิดเกี่ยวกับการรับรู้ความสามารถของตนเอง (Self-Efficacy) ซึ่งเชื่อว่าการรับรู้ความสามารถของตนเองนั้น จะมีผลต่อการกระทำของบุคคล ผู้ที่รู้ว่าตนเองมีความสามารถก็จะแสดงความสามารถนั้นออกมา (ทิตินา แชมมณี, 2550, หน้า 20)

วิธีการนำตัวแบบมาใช้เป็นแนวทางในการพัฒนา มีดังนี้

1. การกระตุ้นให้ผู้เรียนเกิดความเอาใจใส่และตั้งใจสังเกตตัวแบบ
2. การเสนอตัวแบบ ตัวแบบจะต้องเด่นชัดไม่สลับซับซ้อนจนเกินไปเป็นตัวแบบที่มีคุณค่า มีประโยชน์สามารถดึงดูดจิตใจและทำให้ผู้สังเกตพอใจ
3. การช่วยผู้เรียนเก็บจำตัวแบบนั้น โดยวิธีการต่าง ๆ เช่น การทำเป็นรหัส การจำการชักข้อมลักษณะตัวแบบในความคิดและด้วยการกระทำ
4. การจูงใจให้ผู้เรียนปฏิบัติ การช่วยให้ผู้เรียนรับรู้ เห็นคุณค่าความสามารถของตนเอง เรียนรู้วิธีการกำกับตนเอง และเห็นผลน่าพึงพอใจของการปฏิบัติ
5. การลงมือกระทำหรือปฏิบัติ โดยช่วยให้ผู้เรียนได้ลงมือทำสังเกตการณ์

กระทำของตนเอง โดยให้ผู้เรียนได้ข้อมูลป้อนกลับและให้ผู้เรียนได้เทียบเคียงการกระทำของตนเองกับภาพตัวแบบในความคิด

4.2.3 การเรียนรู้เชิงประสบการณ์ (Experiential Learning)

การเรียนรู้เชิงประสบการณ์เป็นการเรียนรู้ที่ ผู้เรียนสามารถนำเอาความรู้ต่าง ๆ ที่ได้รับเข้ามาก่อนหรือที่เรียกว่าประสบการณ์เดิม นำมาเชื่อมโยงกับความรู้หรือ

ประสบการณ์ใหม่ เพื่อทำให้เกิดความหมายขึ้น ซึ่งในการรวบรวมเชื่อมโยงและจัดระเบียบ ประสบการณ์ต่าง ๆ ให้เป็นรูปแบบที่สมบูรณ์ จะช่วยให้สามารถเข้าใจประสบการณ์ที่จะเกิดขึ้น ในอนาคตได้อย่างดี

โคลบ (Kolb, 1984, pp. 25–38, อ้างอิงใน วัลลยา ธรรมอภิบาล (2555, หน้า 133) กล่าวว่า การเรียนรู้เชิงประสบการณ์เป็นกลยุทธ์การเชื่อมโยงประสบการณ์ในห้องเรียนและการเรียนการสอนภายนอกห้องเรียน เพื่อให้เกิดความเข้าใจอย่างลึกซึ้ง และมีลักษณะของการประสานระหว่างการนำประสบการณ์เดิมของผู้เรียนมาเป็นส่วนที่สำคัญของการเรียนรู้และเป็นการศึกษาที่เพิ่มประสบการณ์ให้กับผู้เรียน

วัตถุประสงค์ของการเรียนรู้เชิงประสบการณ์ คือ การให้ผู้เรียนตระหนักในปรากฏการณ์ของชีวิตจริง ซึ่งจะนำไปสู่การเรียนรู้ที่มีชีวิตชีวา โดยใช้ประสบการณ์ภาคสนาม เชื่อมโยงกับการเรียนรู้ความคิดและการกระทำเข้าด้วยกัน การเรียนรู้เชิงประสบการณ์จึงสัมพันธ์กับ “การเรียนรู้จากการกระทำ” (Learning by doing) วิธีการเรียนการสอนจะเชื่อมโยงทักษะการเรียนรู้กับสถานการณ์จริงในโลกของการทำงานจริง ซึ่งเป็นวิธีสอนที่มุ่งให้ผู้เรียนสร้างความรู้จากประสบการณ์เดิม โดยมีลักษณะสำคัญ 5 ประการ ดังนี้

1. การเรียนรู้โดยอาศัยประสบการณ์ของผู้เรียน
2. เกิดการเรียนรู้ใหม่ที่ท้าทายอย่างต่อเนื่อง การเรียนรู้ต้องมีชีวิตชีวา ส่งผลให้ผู้เรียนต้องทำกิจกรรมตลอดเวลา ไม่ได้นั่งฟังการบรรยายอย่างเดียว
3. มีปฏิสัมพันธ์ระหว่างผู้เรียนด้วยกันเอง และระหว่างผู้เรียนกับผู้สอน
4. ปฏิสัมพันธ์ทำให้เกิดการขยายตัวของเครือข่ายความรู้อย่างกว้างขวาง
5. อาศัยการสื่อสาร เช่น การพูด การเขียน การวาดรูป การแสดงบทบาทสมมติ ซึ่งจะเอื้อให้เกิดการแลกเปลี่ยน การวิเคราะห์ และสังเคราะห์การเรียนรู้

รูปแบบการสอนเชิงประสบการณ์ที่นำมาปฏิบัติอย่างแพร่หลาย คือ รูปแบบการสอนแบบฝึกปฏิบัติ (Laboratory teaching หรือ Experienced-based Instruction) ซึ่งการสอนแบบฝึกปฏิบัติ เป็นการสอนที่ให้ผู้เรียนได้ประสบการณ์ตรง หรือมีประสบการณ์จำลองเกี่ยวกับเรื่องที่เรียน เพื่อความเข้าใจ ประยุกต์ใช้ และสร้างสิ่งใหม่ขึ้น ครอบคลุมถึงการฝึกปฏิบัติทั้งในห้องเรียนและห้องทดลอง ห้องสมมติและสภาพจริง

แนวทางการจัดการเรียนรู้ หรือวงจรเรียนรู้เชิงประสบการณ์ มีดังนี้

1. การสร้างประสบการณ์ (Experiencing) การกระทำ “doing” โดยงาน อาจจะเป็นงานเดี่ยวหรืองานกลุ่ม
2. การสะท้อน (Reflection) ไตร่ตรองในสิ่งที่ทำไปแล้ว ทักษะที่ต้องการ คือ

ความเข้าใจการวิเคราะห์ความแตกต่างและความสามารถในการติดต่อสื่อสารกับผู้อื่น ทั้งด้าน ค่านิยม ทักษะคิด และความเชื่อ

3. นามธรรม (Conceptualization) หมายถึง เหตุการณ์ที่สังเกตได้และ มีความเข้าใจถึงความสัมพันธ์ระหว่างกัน แนวคิดที่จะได้ช่วยในการกำหนดกรอบและอธิบาย เหตุการณ์ที่เกิดขึ้น

4. การวางแผน (Planning) ช่วยให้เข้าใจในสิ่งใหม่และลงมือปฏิบัติต่อไป

ตามทัศนะของ Kolb ผู้เรียนจากประสบการณ์เชิงรูปธรรม โดยผ่านการ สะท้อนประสบการณ์ในด้านต่างๆ และปรับประสบการณ์เหล่านั้นมาสู่การทดลองและการ ปฏิบัติกับปัญหาจริง จากการที่การเรียนรู้เชิงประสบการณ์เน้นที่การแก้ปัญหา การสะท้อนคิด และการเรียนรู้ด้วยตนเอง ทฤษฎีของ Kolb จึงเข้ากับหลักการเรียนรู้ตลอดชีวิต (lifelong learning) ที่มีประโยชน์กับการเรียนรู้ที่ยึดงานเป็นหลัก (Work-based learning) และสามารถประยุกต์ใช้ในการ พัฒนาการคิดที่ซับซ้อน (cognitive complexity) ความคิดริเริ่มสร้างสรรค์ (Creative thinking) ความ เข้าใจในเนื้อหา ความรู้ (content Knowledge) แรงจูงใจในการเรียน (motivation to learn) ความสามารถในการแก้ปัญหา (problem solving ability) และสามารถนำสิ่งที่เรียนรู้ไปปรับใช้ในการทำงานได้ ง่ายขึ้น

ฮันนี และ มัมฟอร์ด (Honey and Mumford, 1992, p. 6) ให้ความสำคัญ กับการเรียนรู้จากประสบการณ์เนื่องจากการเรียนรู้จากประสบการณ์เป็นกระบวนการขั้น พื้นฐาน แต่มีความสำคัญอย่างยิ่งต่อการแสวงหาความรู้ ถ้าหากผู้เรียนไม่สามารถเรียนรู้จาก ประสบการณ์ ผู้เรียนจะไม่สามารถแสวงหาความรู้หรือฝึกฝนทักษะต่าง ๆ และอาจเกิดข้อผิดพลาด ในที่สุดก็จะไม่สามารถปรับตัวให้ทันกับสถานการณ์ที่เปลี่ยนแปลงได้ ซึ่งจะมีวงจรการเรียนรู้ 4 ขั้นตอน ดังนี้

ขั้นตอนที่ 1 การได้รับประสบการณ์ (Having an Experience) เป็นขั้นตอน การรับรู้ด้วยการมีความรู้สึกต่อประสบการณ์ทางตรงและทางอ้อม กระบวนการเรียนการสอน ต้องทำให้ผู้เรียนมีโอกาสสังเกตโดยตรง เพื่อให้เข้าใจว่าทำไมจึงต้องเรียนเรื่องที่กำลังเรียน ค้นหาคำความสัมพันธ์เชื่อมโยงสิ่งที่กำลังเรียนกับสถานการณ์ในชีวิตจริง เพื่อให้ผู้เรียนกระตือรือร้น ที่จะแสวงหาความรู้ และทักษะจากการเรียนในมุมมองที่ตนเองค้นพบ ให้เข้ากับสถานการณ์อื่น ทั้งของตนเองและผู้อื่น

ขั้นตอนที่ 2 การทบทวนประสบการณ์ (Reviewing the Experience) เป็นขั้นตอนที่ ช่วยให้ผู้เรียนคิดวิเคราะห์เพื่อหาเหตุผลเกี่ยวกับประสบการณ์ที่ได้รับในขั้นตอนแรกว่า

ประสบการณ์ที่ได้รับมีผลกระทบต่ออย่างไรต่อตนเอง เรื่องที่เรียนเกี่ยวข้องกับความรู้สึก ความรู้สึก และความคิดเห็นของตนเองอย่างไร กระบวนการเรียนการสอนในชั้นตอนนี้จะส่งเสริมให้ผู้เรียนอธิบาย เหตุผลตามความคิดของแต่ละคน

ขั้นตอนที่ 3 การสรุปจากประสบการณ์ (Concluding) เป็นขั้นตอนที่ผู้เรียน เชื่อมโยงถึงการรับรู้ข้อมูลในขั้นตอนที่ผ่านมาโดยการดู การเห็น การรับรู้ข้อมูลอย่างไตร่ตรอง เพื่อสร้างความคิดรวบยอด หรือข้อสรุปที่เป็นหลักการหรือทฤษฎี ถ้าผู้เรียนได้รับการส่งเสริม ให้รู้จักการประยุกต์ใช้หลักการหรือทฤษฎีก็จะทำให้ผู้เรียนเรียนรู้ได้ดียิ่งขึ้น

ขั้นตอนที่ 4 การวางแผนการปฏิบัติตนในขั้นต่อไป (Planning) เป็นขั้นตอน ที่เกิดจากการรับรู้ความคิดรวบยอดแล้วมาสู่การลงมือปฏิบัติ หรือทดลองกระทำตามความคิด ของผู้เรียน การจัดกิจกรรมการเรียนการสอนในขั้นตอนนี้จะต้องให้โอกาสผู้เรียนได้เลือกทำงาน ตามความสนใจและความถนัด ผู้สอนควรจัดกิจกรรมต่าง ๆ ที่หลากหลายให้ผู้เรียนได้เลือก และอธิบายแนวทางการทำงานหรือให้ตัวอย่างเพื่อให้ผู้เรียนได้ศึกษารายละเอียดหรือขั้นตอน การทำงานและสามารถพัฒนาเป็นแนวทางตามลักษณะเฉพาะของตนเอง ผู้สอนควรผสมผสาน วิธีการต่าง ๆ และจัดกิจกรรม ตลอดจนสภาพแวดล้อมของการเรียนรู้ขั้นตอนต่าง ๆ ของวงจร การเรียนรู้เพื่อให้ผู้เรียนมีส่วนร่วมในการเรียนรู้ด้วยทักษะและความรู้ของตนเองอย่างเต็มที่ ประเมินผลการเรียน มุ่งเน้นพัฒนาการของผู้เรียนในภาพรวมมากกว่าพิจารณาจากผลการ ทดสอบทางวิชาการและเปิดโอกาสให้ผู้เรียนได้ประเมินผลตนเองด้วย

4.2.4 การเรียนรู้จากการทำโครงการ (Project Method)

การจัดประสบการณ์การเรียนรู้โดยใช้การสอนแบบโครงการ ได้รับการ พัฒนารูปแบบให้ชัดเจนขึ้นโดย Katz และ Chard (วัฒนา มัคคสมัน, 2554, หน้า 20) เป็นเรื่อง การสอนที่ให้โอกาสผู้เรียนได้วางโครงการและดำเนินการให้เสร็จตามความมุ่งหมายของโครงการ นั้น อาจเป็นโครงการที่จัดทำเป็นกลุ่มหรือคนเดียวก็ได้ ผู้เรียนมีส่วนร่วมรับผิดชอบในการทำงาน ด้วยตนเอง ลักษณะการสอนคล้ายตามสภาพจริงของสังคมเป็นการทำงานที่เริ่มต้นด้วยปัญหา และดำเนินการแก้ปัญหา โดยลงมือปฏิบัติจริง (ประนอม เดชชัย, 2531, หน้า 50) ตั้งแต่ปี ค.ศ. 1900 เป็นต้นมาการจัดกิจกรรมการเรียนการสอน เริ่มมุ่งเน้นการจัดกิจกรรมให้ผู้เรียนสำรวจ ตนเอง ค้นหาความถนัดและปัญหาที่สนใจ ผู้เรียนมีโอกาสที่จะเลือกวางแผน และดำเนินงานด้วย ตนเอง ซึ่งการเรียนและการปฏิบัติดังกล่าวเรียกว่า การสอนแบบโครงการ (Project method) โดยอาศัยหลักปรัชญาของ John Dewey เป็นการสอนที่ช่วยให้ผู้เรียนสามารถคิดเป็น ทำเป็น และแก้ปัญหาได้ในที่สุด

เจียมใจ บุญแสน (2536, หน้า 15) กล่าวว่า การสอนแบบโครงการ เป็นการสอนให้ผู้เรียนได้ประยุกต์สิ่งที่ได้เรียนรู้ไปแล้วมาแก้ปัญหาในการปฏิบัติตามที่ผู้สอนมอบหมาย ซึ่งผู้สอนส่วนใหญ่มักจะกำหนดงานให้ผู้เรียนปฏิบัติเหมือน ๆ กัน ผู้เรียนไม่มีโอกาสในการเลือกงานตามที่ตนเองสนใจ หรือตรงความถนัดของของตนแต่อย่างใด การสอนแบบโครงการ ผู้สอนควรมีบทบาทในการช่วยเหลือ อำนวยความสะดวกเป็นที่ปรึกษาในการทำงาน ให้ผู้เรียนมีบทบาทในการเลือกงาน วางแผนการทำงาน รับผิดชอบการทำงานและเป็นผู้ประเมินผลด้วยตนเอง ซึ่งจุดประสงค์ของการสอนแบบโครงการ ดังนี้

1. เพื่อกระตุ้นความอยากรู้อยากเห็นของผู้เรียน ทั้งนี้เพราะการสอนแบบโครงการ ผู้สอนจะให้ผู้เรียนเลือกโครงการด้วยตนเอง แต่ก่อนที่จะเลือกผู้สอนจะต้องจัดสถานการณ์ให้ผู้เรียนเกิดความอยากรู้อยากเห็นเสียก่อน ผู้เรียนจึงจะสามารถเลือกโครงการได้ ฉะนั้น การที่ผู้เรียนเกิดความอยากรู้อยากจะทำโครงการหนึ่งแสดงว่าผู้เรียนมีความสนใจในเรื่องนั้น
2. เพื่อให้ผู้เรียนเห็นคุณค่าของการทำกิจกรรมต่าง ๆ ในสถานการณ์จริง ซึ่งจะช่วยให้เห็นคุณค่าของการทำงานได้ในที่สุด
3. เพื่อให้ผู้เรียนได้พัฒนาความเป็นตัวของตัวเองที่สะสมเก็บรวบรวมและหาความรู้อย่างมีประสิทธิภาพ
4. เพื่อพัฒนาศักยภาพของผู้เรียนรายบุคคล ที่จะเข้าใจสถานการณ์และสิ่งแวดล้อมโดยใช้ประสบการณ์ของตนเอง
5. เพื่อให้ผู้เรียนได้พัฒนาความรับผิดชอบ และมีเสรีภาพในการจัดและการกระทำโครงการ
6. เพื่อพัฒนาให้ผู้เรียนมีความสามารถในการสร้างแผน และสามารถดำเนินการให้บรรลุเป้าหมาย

การสอนแบบโครงการมีขั้นตอน ดังนี้

1. ชี้นำเสนอ เป็นขั้นที่ผู้สอนเสนอเหตุการณ์หรือสถานการณ์ให้ผู้เรียนเกิดความต้องการที่จะวางโครงการในการแก้ปัญหาใดปัญหาหนึ่ง
2. ชี้นำกำหนดความมุ่งหมาย เป็นขั้นที่ผู้เรียนเลือกปัญหา และกำหนดวัตถุประสงค์ในการศึกษา โดยทำงานเป็นกลุ่ม เลือกประธาน รองประธาน กรรมการและเลขานุการ
3. ชี้นำวางแผน เป็นขั้นที่ผู้เรียนภายในกลุ่มช่วยกันวางแผนว่าจะดำเนินการอย่างไร จึงจะสามารถบรรลุวัตถุประสงค์ที่วางไว้ ซึ่งการวางแผนจะประกอบด้วย

3.1 ชื่อโครงการ บอกชื่อโครงการที่ผู้เรียนจะทำ

- 3.2 หลักการ บอกเหตุผลที่จะต้องทำโครงการ
- 3.3 วัตถุประสงค์ของโครงการ การปฏิบัติงานครั้งนี้จะมีผลดีอย่างไร
- 3.4 เจ้าของโครงการ ผู้จัดทำโครงการมีใครบ้าง
- 3.5 ที่ปรึกษา ผู้ให้คำแนะนำช่วยเหลือในการทำโครงการ
- 3.6 สถานที่ปฏิบัติโครงการ ใช้สถานที่ใดในการดำเนินการ
- 3.7 วันเวลาในการปฏิบัติงาน วันเริ่มต้นและสิ้นสุดโครงการเมื่อใด
- 3.8 งบประมาณในการดำเนินการ ใช้งบประมาณเท่าใด แยกเป็นรายการในการใช้จ่ายเรื่องใดบ้าง

3.9 วิธีการศึกษาค้นคว้า ใช้วิธีหาข้อมูลอย่างไรบ้างในการทำโครงการ บรรลุวัตถุประสงค์

- 3.10 เครื่องมือ อุปกรณ์ วัสดุ อุปกรณ์อะไรบ้าง
- 3.11 ผลที่คาดว่าจะได้รับ คาดว่าโครงการที่สามารถแก้ปัญหาอะไรได้บ้าง และจะได้รับผลการดำเนินงานครั้งนี้ได้อย่างไรบ้าง

4. ขั้นตอนดำเนินงาน เป็นขั้นที่ทำตามโครงการที่วางแผนไว้ของแต่ละกลุ่ม
5. ขั้นประเมินผล เป็นขั้นที่ให้ผู้เรียนเป็นผู้ประเมินว่าโครงการนั้นบรรลุวัตถุประสงค์หรือไม่ในการทำโครงการนี้ ได้ประโยชน์อย่างไรบ้าง และติดตามผลโครงการต่อไปเพื่อพัฒนางานให้ดีขึ้น

การสร้างคุณลักษณะความรับผิดชอบตามแนวคิดการจัดการเรียนรู้แบบโครงการ (Project Method) เป็นการเปิดโอกาสให้ผู้เรียนฝึกคิดสร้างสรรค์ โดยนำความรู้ หรือประสบการณ์ที่ได้สั่งสมมาหรือความสามารถเฉพาะตัว จัดทำโครงการที่เป็นประโยชน์ต่อส่วนรวม

การวิจัยนี้ใช้แนวคิดและหลักการในการเสริมสร้างคุณลักษณะในด้านความรับผิดชอบต่อตนเองและสังคมของนักศึกษา ซึ่งสามารถแสดงความสามารถและความสัมพันธ์เกี่ยวกับจุดมุ่งหมายของการเสริมสร้างคุณลักษณะของนักศึกษาและกระบวนการเสริมสร้างคุณลักษณะของนักศึกษา ดังตาราง 9

ตาราง 9 แสดงความสอดคล้องและความสัมพันธ์ของแนวคิดและหลักการที่นำมาใช้ในการ ผูกอบรม เพื่อเสริมสร้างคุณลักษณะด้านความรับผิดชอบตนเองและสังคมของนักศึกษา

การมีความ รับผิดชอบต่อ ตนเองและ สังคม	แนวคิดและหลักการเกี่ยวกับการเสริมสร้างคุณลักษณะของนักศึกษา			
	กระบวนการ พัฒนา จิตพิสัย (David R. Krathwohl)	ทฤษฎีการเรียนรู้ ทางสังคม (Social Learning Theory)	การเรียนรู้เชิง ประสบการณ์ (Experiential Learning)	กระบวนการ เรียนรู้ แบบโครงการ (Project Method)
ด้านความรู้คิด (Cognition)	1. การเรียนรู้ (Perceiving or Receiving)	1.กระบวนการตั้งใจ (Attention process) 2.กระบวนการเก็บจำ (Retention process)	1.ประสบการณ์เชิง ประจักษ์ (Concrete Experience)	
ด้านเจตคติ (Attitude)	2. การตอบสนอง (responding) 3. การเห็นคุณค่า (Valuing)	3.กระบวนการ กระทำ (Production Process) 4.กระบวนการจูงใจ (Motivational Process)	2.การสะท้อนจาก การสังเกต (Reflection) 3.สรุปสร้าง แนวคิดเชิง นามธรรม (Abstract Conceptualization)	1.การเลือก และนำเสนอ ปัญหา
ด้านพฤติกรรม (Behavior)	4. การจัดระบบ (organizing) 5. การพัฒนาเป็น ลักษณะนิสัย (characterization)		4.การทดลองปฏิบัติ (Active Experimentation)	2.การกำหนด วัตถุประสงค์ 3.การวางแผน 4.การดำเนิน โครงการ 5.ประเมินผล โครงการ

จากตาราง 9 แสดงความสอดคล้องของแนวคิดและหลักการกระบวนการที่ใช้ในการเสริมสร้างคุณลักษณะด้านความรับผิดชอบต่อตนเองและสังคมของนักศึกษา ด้านการรู้คิด ด้านเจตคติและด้านพฤติกรรม ประกอบด้วย 4 ชั้น ได้แก่ 1) ชั้นการรับรู้ 2) ชั้นการตอบสนอง 3) ชั้นการเห็นคุณค่าและ 4) ชั้นการจัดระบบและสร้างอุปนิสัย

4.2.5 การจัดกิจกรรมกลุ่มเพื่อเสริมสร้างคุณลักษณะ

แนวคิดและหลักการในการจัดกิจกรรมเพื่อเสริมสร้างคุณลักษณะ ได้แก่ วัฏจักรกระบวนการกลุ่ม (Group Dynamics) มุ่งเน้นการจัดกิจกรรมกลุ่มเพื่อก่อให้เกิดการเรียนรู้ทั้งในด้านความรู้ ด้านเจตคติและการแสดงพฤติกรรม นักวิชาการหลายท่านได้ให้ความหมายของกระบวนการกลุ่ม ดังนี้

ชอร์ (Shaw, 1981, p. 8) กล่าวว่ากลุ่มเป็นการรวมตัวกันของบุคคลตั้งแต่ 2 คน เป็นกระบวนการที่สมาชิกมีการเคลื่อนไหวโดยตั้งอยู่บนพื้นฐานของการอาศัยซึ่งกันและกันของสมาชิกภายในกลุ่มและดูเหมือนว่าการพึ่งพาอาศัยกันนี้เป็นสิ่งสำคัญที่สุดเพราะว่ากลุ่มสัมพันธ์เป็นกลุ่มที่มีสมาชิกแต่ละคนมีการเปลี่ยนแปลงมีการปรับตัวปรับความสัมพันธ์ซึ่งกันและกันและอยู่ในลักษณะที่ต่อเนื่องกัน

ทีศนา แคมมณี (2553, หน้า 143) กล่าวว่า กระบวนการกลุ่มเป็นกระบวนการทำงานร่วมกันของบุคคลตั้งแต่ 2 คนขึ้นไป โดยมีวัตถุประสงค์ร่วมกัน มีการดำเนินงานร่วมกัน โดยผู้นำกลุ่มและสมาชิกกลุ่มต่างก็ทำหน้าที่ของตนอย่างเหมาะสม และมีกระบวนการทำงานที่ดีเพื่อนำกลุ่มไปสู่วัตถุประสงค์ที่กำหนดไว้ การเปิดโอกาสให้ผู้เรียนได้เรียนรู้กระบวนการทำงานกลุ่มที่ดีจะช่วยให้ผู้เรียนเกิดทักษะทางสังคม และขยายขอบเขตของการเรียนให้กว้างขวางขึ้น

นุชรรัตน์ นุชประยูร (2559, หน้า 6) กล่าวว่า การทำกิจกรรมกลุ่มเป็นวิทยาการแขนงหนึ่งเกี่ยวกับกลุ่มคน เพื่อให้ได้ความรู้ที่จะนำไปใช้ในการปรับปรุงหรือเปลี่ยนแปลงทัศนคติหรือพฤติกรรมของคนอันจะนำมาซึ่งประโยชน์ในด้านการเสริมสร้างความสัมพันธ์ และปรับปรุงการทำงานของกลุ่มคนให้มีประสิทธิภาพ และมีเทคนิคและวิธีการที่ทำให้สมาชิกเกิดการเรียนรู้ด้วยตนเอง โดยสมาชิกในกลุ่มมีส่วนร่วมเพื่อให้เกิดปฏิสัมพันธ์ระหว่างกัน ส่งผลให้เกิดการเปลี่ยนแปลงทางด้านพฤติกรรม รวมทั้งเกิดการพัฒนาทักษะต่าง ๆ เช่น ทักษะการคิด การวิเคราะห์ การตัดสินใจ การแก้ปัญหาอย่างมีจุดมุ่งหมายแน่นอน นำมาซึ่งการพัฒนาตนเอง

สีมาลาโนเนค (Seemalanonech, 2013, สไลด์ออนไลน์) กล่าวว่า กิจกรรมกลุ่มเป็นวิทยาการที่ศึกษาเกี่ยวกับกลุ่มคนเพื่อนำความรู้ไปใช้ในการปรับเปลี่ยนเจตคติและพฤติกรรมของคน ซึ่งจะ

นำไปสู่การเสริมสร้างความสัมพันธ์และการพัฒนาการทำงานของกลุ่มคนให้มีประสิทธิภาพ จุดเริ่มต้นของคันทัวร์วิจัยเกี่ยวกับเรื่องนี้ก็คือ การศึกษากลุ่มคนด้านพลังกลุ่มและผู้ที่ได้ชื่อว่า เป็นบิดาของกระบวนการกลุ่มก็คือ เคิร์ท เลวิน (Kurt Lewin) นักจิตวิทยาสังคมและนักวิทยาศาสตร์ ชาวเยอรมัน โดยเริ่มศึกษาประมาณปี ค.ศ 1920 เป็นต้นมา และได้มีผู้นำหลักการของพลังกลุ่ม ไปพัฒนาพฤติกรรมการทำงานเป็นกลุ่ม การพัฒนาบุคลิกภาพและจุดประสงค์อื่น ๆ รวมทั้ง วงการศึกษา มีแนวคิดพื้นฐานกระบวนการกลุ่ม ก็คือ แนวคิดในทฤษฎีภาคสนามของเคิร์ท เลวิน ที่กล่าวโดยสรุป ดังนี้

1. พฤติกรรมของบุคคลเป็นผลมาจากความสัมพันธ์ของสมาชิกในกลุ่ม
2. โครงสร้างของกลุ่มจะเกิดจากการรวมกลุ่มของบุคคลที่มีลักษณะแตกต่างกัน จะมีลักษณะแตกต่างกันออกไปตามลักษณะของสมาชิกกลุ่ม
3. การรวมกลุ่มทำให้เกิดปฏิสัมพันธ์ระหว่างสมาชิกในกลุ่ม ด้านการกระทำ ด้านความรู้สึกและความคิด
4. สมาชิกในกลุ่มจะมีการปรับตัวเข้าหากัน และพยายามช่วยเหลือกันทำงาน โดยอาศัยความสามารถของแต่ละบุคคล ซึ่งจะทำให้การปฏิบัติงานลุล่วงไปได้ตามเป้าหมาย

ขั้นตอนของการจัดการเรียนรู้โดยกระบวนการกลุ่ม

สุคนธ์ธำ ธรรมพุทธิ (2552, หน้า 68) กล่าวว่า การเรียนรู้วิธีการกระบวนการกลุ่มมีขั้นตอน ดังนี้

ขั้นที่ 1 ขั้นวางแผนเพื่อกำหนดแนวทางและจุดมุ่งหมาย เป็นขั้นตอนที่ครู ผู้สอน จะต้องวางจุดมุ่งหมายและแนวทางของกิจกรรมให้ชัดเจน ครูผู้สอนจะต้องเข้าใจถึงขั้นตอนและกระบวนการของกิจกรรมอย่างถ่องแท้

ขั้นที่ 2 ขั้นดำเนินกิจกรรม ขั้นนี้ประสบการณ์จากการเรียนรู้ต่าง ๆ ของผู้เรียน จะได้มาจากการลงมือปฏิบัติจริงด้วยตนเองหรือกลุ่ม ซึ่งสามารถจัดขั้นตอนการดำเนินกิจกรรม ดังนี้

2.1 ขั้นนำ เป็นขั้นตอนในการจัดเตรียมสถานที่ ซึ่งแจ้งกิจกรรมและ จัดสมาชิกกลุ่มเพื่อการเรียนรู้ สร้างบรรยากาศให้รู้สึกมีส่วนร่วม เป็นการเริ่มบทเรียนที่น่าสนใจ มีสาระ แทรกความสนุกสนานและตื่นเต้นในบางครั้ง ช่วยให้สมาชิกในกลุ่มเกิดความตื่นตัวและมีสมาธิ เกิดความต้องการในสิ่งที่จะเรียนรู้

2.2 ขั้นกิจกรรม สมาชิกทุกคนจะได้รับบทบาทและหน้าที่ในการดำเนินกิจกรรมตามที่วิทยากรมอบหมาย แยกย้ายตามกลุ่ม เลือกรประธานและเลขานุการ สมาชิกกลุ่ม เพื่อประชุมปรึกษาหารือ การวางแผน การเสนอความคิดเห็นของสมาชิกแต่ละคน ทั้งนี้กิจกรรมที่

เลือกนั้นจะต้องเหมาะสมกับบทเรียน เพื่อให้ผู้เรียนเกิดความเข้าใจในบทเรียนจากกิจกรรมที่ได้จัดขึ้นให้ได้มากที่สุด

2.3 **ขั้นวิเคราะห์และอภิปราย** ขั้นตอนนี้จะต้องจัดโอกาสให้สมาชิก แลกเปลี่ยนความคิดเห็นการซักถาม การอภิปรายในแง่คิด ประเด็นต่าง ๆ และร่วมกันอภิปราย แลกเปลี่ยนความคิด ความรู้สึกที่ได้จากการปฏิบัติกิจกรรม ทั้งในเรื่องของความรู้ที่ได้รับและ ประสบการณ์จากการทำงานกลุ่ม เพื่อนำไปใช้ในการปรับปรุงการทำงานให้มีประสิทธิภาพมากขึ้น ส่งเสริมให้นักเรียนเข้าใจตนเอง เพื่อนร่วมกลุ่มและเข้าใจกระบวนการของการทำงานกลุ่ม

2.4 **ขั้นสรุปและประยุกต์ใช้** เมื่อกิจกรรมดำเนินการเสร็จสิ้นแล้ว ให้ผู้เรียนร่วมกันรวบรวมความคิด ความรู้ และทักษะที่ได้จากการทำกิจกรรม เพื่อนำความรู้และ ประสบการณ์ที่ได้นำไปประยุกต์ใช้กับการแก้ปัญหาในสถานการณ์ต่าง ๆ ให้มีความเหมาะสมกับการดำเนินชีวิตของแต่ละคน

หลักการจัดกิจกรรมกลุ่ม

ทิสนา เขมมณี (2553, หน้า 141) กล่าวถึงหลักการแบบกระบวนการกลุ่มว่าความเชื่อในหลักการเรียนรู้ดังกล่าว สะท้อนไปสู่หลักการสอนเรื่องกลุ่มสัมพันธ์ มีลักษณะ ดังนี้

1. ยึดผู้เรียนเป็นศูนย์กลางโดยให้ผู้เรียนมีโอกาสเข้าร่วมกิจกรรมการเรียนรู้ อย่างทั่วถึงและมากที่สุด (Active Participation) การที่ผู้เรียนมีบทบาทเป็นผู้กระทำจะเป็นผู้มีความรับผิดชอบต่อการเรียนรู้ของตน ช่วยให้ผู้เรียนเกิดความพร้อมและความกระตือรือร้นที่จะเรียนและเรียนอย่างมีชีวิตชีวา

2. ยึดกลุ่มเป็นแหล่งความรู้ที่สำคัญโดยให้ผู้เรียนมีโอกาสปฏิสัมพันธ์กัน ในกลุ่ม พูดคุย แลกเปลี่ยนความคิดเห็นและประสบการณ์ซึ่งกันและกัน (Group Interaction) ข้อมูลต่าง ๆ เหล่านี้จะช่วยให้ผู้เรียนเกิดการเรียนรู้เกี่ยวกับพฤติกรรมของตนเองและผู้อื่นและ เรียนรู้ที่จะปรับตัวให้สามารถอยู่และทำงานร่วมกับผู้อื่นได้ดีรวมทั้งช่วยให้ผู้เรียนได้รู้ข้อมูลและ ทักษะที่กว้างและหลากหลาย

3. ยึดการค้นพบด้วยตนเอง เป็นวิธีการสำคัญในการเรียนรู้ โดยครูผู้สอน พยายามจัดประสบการณ์เรียนที่ส่งเสริมให้ผู้เรียนได้ค้นหาและค้นพบคำตอบด้วยตนเอง (Experiential Learning) ทั้งนี้เพราะการค้นหาและค้นพบความจริงใด ๆ จากประสบการณ์ด้วยตนเองนั้นผู้เรียนมักจะจดจำได้ดีและมีความหมายโดยตรงต่อผู้เรียนและมีผลก่อให้เกิดการ เปลี่ยนแปลงพฤติกรรม

4. เน้นกระบวนการ (Process Oriented) การส่งเสริมให้ผู้เรียนได้คิดวิเคราะห์ถึงกระบวนการกลุ่มและกระบวนการต่าง ๆ ที่ทำให้เกิดผลงานมีใช้มุ่งพิจารณาถึงผลงานแต่เพียงอย่างเดียว ทั้งนี้เพราะประสิทธิภาพของผลงานขึ้นอยู่กับประสิทธิภาพของกระบวนการด้วย ดังนั้นการเรียนรู้กระบวนการจึงเป็นสิ่งจำเป็นที่จะช่วยให้ผลงานดีขึ้น

5. เน้นการนำความรู้ไปใช้ในชีวิตประจำวัน (Application of knowledge) โดยให้ผู้เรียนมีโอกาสคิดหาแนวทางที่จะนำความรู้ความเข้าใจไปใช้ในชีวิตประจำวัน พยายามส่งเสริมให้เกิดการปฏิบัติจริงเพื่อช่วยให้ผู้เรียนเกิดความเข้าใจสิ่งที่เรียนลึกซึ้งขึ้น และเกิดการเรียนรู้เพิ่มขึ้นจากหลักการสอนเรื่องกลุ่มสัมพันธ์กระบวนการกลุ่มสัมพันธ์ และหลักการเรียนรู้และการสอนที่เน้นกระบวนการกลุ่มสัมพันธ์ ซึ่งสามารถนำความรู้ดังกล่าวมาใช้ในการสอนโดยทั่วไปได้เป็นอย่างดี

กิจกรรมที่ส่งเสริมกระบวนการกลุ่ม

ทิตนา เขมมณี (2553, หน้า 144) กล่าวว่า การจัดกิจกรรมกลุ่ม มีวิธีการที่หลากหลายรูปแบบ ดังต่อไปนี้

1. เกม (Game) วิธีการที่นำมาใช้ในการสอนกลุ่มสัมพันธ์ได้ดี โดยครูผู้สอนสร้างสถานการณ์หรือเกมการเล่นขึ้นแล้วให้ผู้เรียนลงเล่นด้วยตนเองภายใต้ข้อตกลงหรือกติกาบางอย่างที่กำหนดไว้ ผู้เรียนจะต้องตัดสินใจทำอะไรบางอย่าง ซึ่งจะมีผลออกมาในรูปแบบการแพ้ การชนะ วิธีการนี้จะช่วยให้ผู้เรียนฝึกแก้ปัญหา และเอาชนะอุปสรรคต่าง ๆ ได้

2. บทบาทสมมติ (Role Playing) วิธีการนี้เป็นการสร้างสถานการณ์สมมติ เช่นเดียวกับเกมแต่มีการกำหนดบทบาทของผู้เล่นในสถานการณ์ที่สมมติขึ้นมาแล้วให้ผู้เรียนสวมบทบาทนั้น และแสดงออกตามธรรมชาติโดยอาศัยบุคลิกภาพประสบการณ์ และความรู้สึกนึกคิดของตนเองเป็นหลัก ดังนั้นวิธีการนี้จึงมีส่วนช่วยให้ผู้เรียนได้มีโอกาสศึกษาวิเคราะห์ถึงความรู้สึกและพฤติกรรมของตนและผู้อื่นอันจะก่อให้เกิดความเข้าใจในตนเองและผู้อื่น

3. กรณีตัวอย่าง (Case) เป็นรูปแบบวิธีการสอนใช้กรณีหรือเรื่องราวที่เกิดขึ้นจริง ๆ มาดัดแปลงและใช้เป็นตัวอย่งในการให้ผู้เรียนได้ศึกษา วิเคราะห์และอภิปรายร่วมกันเพื่อสร้างความเข้าใจและฝึกฝนหาทางแก้ไขปัญหานั้นวิธีการนี้จะช่วยให้ผู้เรียนได้รู้จักคิดและพิจารณาข้อมูลที่ได้รับอย่างถี่ถ้วน และในการอภิปรายจะช่วยให้ผู้เรียนได้มีโอกาสแลกเปลี่ยนข้อมูลซึ่งกันและกัน รวมทั้งการนำเอากรณีต่าง ๆ ซึ่งคล้ายคลึงกับชีวิตจริง จะช่วยให้การเรียนรู้มีลักษณะใกล้เคียงกับความจริงซึ่งมีส่วนทำให้การเรียนรู้มีความหมายสำหรับผู้เรียนมากยิ่งขึ้น และยังเป็นวิธีการที่ช่วยให้ผู้เรียนได้ฝึกฝนในการเผชิญและแก้ปัญหาโดยไม่ต้องรอให้พบกับปัญหาจริง

4. สถานการณ์จำลอง (Simulation) เป็นการจำลองสถานการณ์จริงเพื่อให้ผู้เรียนได้ลงไปอยู่ในสถานการณ์นั้น และเรียนรู้เกี่ยวกับความเป็นจริงในเรื่องนั้น วิธีการนี้จะช่วยให้ผู้เรียนได้มีโอกาสทดลองแสดงพฤติกรรมต่าง ๆ ซึ่งในสถานการณ์จริงผู้เรียนอาจจะไม่กล้าแสดงเพราะอาจจะเป็นการเสี่ยงต่อผลที่จะได้รับจนเกินไป

5. ละคร (Acting or Dramatization) เป็นวิธีการที่ให้ผู้เรียนได้ทดลองและแสดงบทบาทตามบทที่เขียนหรือกำหนดไว้ได้โดยผู้แสดงจะต้องพยายามแสดงให้สมตามบทที่กำหนดไว้โดยไม่นำเอาบุคลิกภาพและความรู้สึกนึกคิดของตนเข้าไปมีส่วนเกี่ยวข้องอันจะมีส่วนทำให้เกิดผลเสียต่อการแสดงบทบาทนั้น ๆ วิธีการนี้เป็นวิธีที่จะช่วยให้ผู้เรียนได้เรียนรู้สาระ โดยการช่วยกันนำสาระมาแสดงให้เห็นชัด การที่ผู้เรียนได้มีโอกาสแสดงละครร่วมกัน จะช่วยฝึกให้ผู้เรียนเกิดความรับผิดชอบในการเรียนรู้ร่วมกันและฝึกการทำงานร่วมกัน

6. การอภิปรายกลุ่มย่อย (Small Group Discussion) เป็นวิธีการที่เปิดโอกาสให้ผู้เรียนทุกคนมีส่วนร่วมแสดงออกและช่วยให้ผู้เรียนได้ข้อมูลเพิ่มเติมมากขึ้น ในการจัดกลุ่มย่อยมีหลายแบบต่าง ๆ กัน ขึ้นอยู่กับแต่วัตถุประสงค์ของผู้จัด เช่น การอภิปรายกลุ่มแบบระดมสมอง (Brainstorming) และอภิปรายกลุ่มแบบกลุ่มช้อน (Fish bow Technique) เป็นต้น

กระบวนการกลุ่มสามารถนำเอากิจกรรมแบบต่าง ๆ มาใช้ในการจัดการเรียนรู้ได้หลากหลาย เช่น การจัดการเรียนรู้โดยใช้เกม บทบาทสมมติ กรณีตัวอย่าง สถานการณ์จำลอง ละครและการอภิปราย การจัดกิจกรรมแต่ละวิธีทำให้ผู้เรียนได้มีส่วนร่วมในการเรียนรู้ร่วมกันอย่างเต็มความสามารถ

งานวิจัยที่เกี่ยวข้อง

งานวิจัยที่เกี่ยวข้องกับคุณลักษณะของนักศึกษาและบัณฑิตในระดับอุดมศึกษา

รีนฤติ ชัยอำมาตย์ (2549) ได้ศึกษาวิจัยเรื่องคุณลักษณะของบัณฑิตที่พึงประสงค์ในทัศนะของนักศึกษามหาวิทยาลัยธรรมศาสตร์ ผลการศึกษาพบว่าคุณลักษณะของบัณฑิตที่พึงประสงค์ในด้านการเรียนรู้ ความมีคุณธรรม ความมีวินัยในตนเองและลักษณะมุ่งอนาคต ควบคุมตน นักศึกษาคณะพยาบาลศาสตร์ มีความคิดเห็นในทุกด้านอยู่ในระดับสูง ในขณะที่นักศึกษา คณะสถาปัตยกรรมศาสตร์และผังเมืองกลับมีความคิดเห็นในทุกด้านอยู่ในระดับต่ำ จากนั้น เมื่อพิจารณาเป็นรายด้านก็พบว่า 1) ด้านการเรียนรู้ นักศึกษามีความรู้ทางด้านการปฏิบัติ อยู่ในระดับสูง กล่าวคือ มีความสามารถเชื่อมโยงวิธีการเรียนรู้ให้เข้ากับสภาพปัญหา และประสบการณ์ในชีวิตจริง สามารถถ่ายทอดความรู้ที่ได้รับไปสู่ผู้อื่นได้ และสามารถนำความรู้ไปใช้ในชีวิตประจำวันได้ 2) ด้านความมีคุณธรรมจริยธรรม มีความซื่อสัตย์ อยู่ในระดับสูง กล่าวคือ ไม่ทุจริตในการสอบ ยอมรับความผิดพลาดที่เกิดขึ้น นักศึกษานิยมความเป็นไทยอยู่ในระดับต่ำ กล่าวคือ ความสามารถแสดงตนตามเอกลักษณ์ไทย อาทิ ความสามารถในการใช้ภาษาไทยได้อย่างถูกต้อง 3) ด้านความมีวินัยในตนเอง นักศึกษาปฏิบัติตามระเบียบวินัยอยู่ในระดับสูง กล่าวคือ มีความเคารพต่อสิทธิของผู้อื่น เคารพกฎเกณฑ์และกติกาสังคม ปฏิบัติตามระเบียบของมหาวิทยาลัย ด้านความรับผิดชอบอยู่ในระดับต่ำ กล่าวคือ การมีความรับผิดชอบในงานที่ได้รับมอบหมาย และ 4) ด้านลักษณะมุ่งอนาคตควบคุมตน มีความสามารถในการ “อดได้รอได้” อยู่ในระดับสูง กล่าวคือ มีความอดทน รู้จักห้ามใจตนเอง ประการสุดท้าย เมื่อทดสอบความสัมพันธ์ระหว่างตัวแปร พบว่า เพศหญิงมีความสัมพันธ์ด้านคุณธรรมจริยธรรม มากกว่าเพศชาย

วัชระ ขุนชิต (2551) ได้การศึกษาวิจัยถึงความคิดเห็นเรื่องคุณลักษณะของนายทหารนักเรียนนายร้อย ชั้นปีที่ 4 โรงเรียนนายร้อยพระจุลจอมเกล้า โดยนำผลการวิจัยมาส่งเสริมและพัฒนา คุณลักษณะอันพึงประสงค์ของนักเรียนนายร้อยที่จะสำเร็จการศึกษา จากโรงเรียนนายร้อยพระจุลจอมเกล้า ไปเป็นนายทหาร และผู้บังคับหน่วยของกองทัพในอนาคตและเพื่อเป็นแนวทางในการปรับปรุงแก้ไข กฎ ระเบียบ คำสั่ง แบบธรรมเนียม หลักการปกครอง ข้อบังคับของนักเรียนนายร้อยเดิม ให้มีความยืดหยุ่นตามการเปลี่ยนแปลงของโลก และให้เป็นไปตามความต้องการของกองทัพ สังคมและประเทศชาติในภาวะปัจจุบัน ผลการศึกษาวิจัยพบว่า ค่าคะแนนความคิดเห็นเรื่องคุณลักษณะของนายทหารในนักเรียนนายร้อย ชั้นปีที่ 4 โดยรวมพบว่ามีค่าคะแนน 130.25 เมื่อแยกเป็นเหล่ารบและเหล่าสนับสนุนการรบ พบว่า เหล่ารบมีความ

คิดเห็น เรื่องคุณลักษณะของนายทหารดีกว่าเหล่าสนับสนุนการรบ ส่วนค่าเฉลี่ยของคะแนนคุณลักษณะผู้นำ 14 ประการในนักเรียนนายร้อยชั้นปีที่ 4 ค่าเฉลี่ยของคะแนนความไม่เห็นแก่ตัวมากเป็นลำดับที่ 1 รองลงมาเป็นความเด็ดขาด ความริเริ่ม ความจงรักภักดี ความไวเนื้อเชื่อใจ ลักษณะท่าทาง ความกระตือรือร้น ความพินิจพิเคราะห์ ความรอบรู้ ความรู้จักกาลเทศะ สุดท้ายพบว่านักเรียนนายร้อยมีค่าเฉลี่ยคะแนนความกล้าหาญ ความอดทน ความซื่อสัตย์ สุจริต และความยุติธรรมน้อย

ปาริณา แอนเดอร์สัน (2552) ได้ศึกษาวิจัยเรื่องการศึกษาคุณสมบัตินักศึกษาชั้นปีที่ 1 ที่พึงประสงค์ของสถานประกอบการ กรณีศึกษา: สถานประกอบการในจังหวัดกาฬสินธุ์ ปี พ.ศ. 2552 ผลการศึกษาพบว่า กลุ่มตัวอย่างส่วนใหญ่มีความพึงพอใจต่อบัณฑิตในสถานประกอบการระดับมากในด้านต่อไปนี้ คือ บัณฑิตมีความซื่อสัตย์ มีความสามารถในการติดต่อสื่อสาร มีน้ำใจเห็นแก่ประโยชน์ส่วนรวม มีคุณธรรมจริยธรรมและขยันในการทำงาน และมีความสุขพออ่อนน้อม ถ่อมตน ตามลำดับ ส่วนความพึงพอใจต่อบัณฑิตในสถานประกอบการระดับปานกลาง ได้แก่ ความรู้ความสามารถทางวิชาการ ความสามารถเรียนรู้ด้วยตนเองและมีความขยัน อดทน อดกลั้น ตามลำดับและในประการสุดท้าย กลุ่มตัวอย่างมีความพึงพอใจต่อบัณฑิตในสถานประกอบการระดับน้อย ได้แก่ ด้านความสามารถในการแก้ปัญหาและด้านการมีความคิดริเริ่มสร้างสรรค์

อรอนงค์ เข็นเกษม (2552) ได้ศึกษาวิจัยเรื่องปัจจัยที่ส่งผลต่อคุณลักษณะบัณฑิตที่พึงประสงค์ของนักศึกษามหาวิทยาลัยขอนแก่น พบว่าสภาพนักศึกษาตามคุณลักษณะบัณฑิตที่พึงประสงค์ของมหาวิทยาลัยขอนแก่น โดยภาพรวมอยู่ในระดับมากทุกด้าน โดยปัจจัยที่ส่งผลต่อคุณลักษณะบัณฑิตที่พึงประสงค์ของนักศึกษามหาวิทยาลัยขอนแก่น โดยภาพรวม มีค่าเฉลี่ยอยู่ในระดับมาก จากนั้นเมื่อพิจารณาแยกเป็นรายด้าน โดยเรียงลำดับจากมากไปหาน้อย ได้แก่ ด้านการพัฒนาหลักสูตร ด้านการส่งเสริมและพัฒนาอาจารย์ ด้านการจัดการเรียนการสอน ด้านการส่งเสริมและพัฒนานักศึกษาและด้านการประเมินคุณภาพการผลิตบัณฑิต ตามลำดับ นอกจากนี้ ยังพบว่าความสัมพันธ์ระหว่างปัจจัยที่ส่งผลต่อคุณลักษณะบัณฑิตที่พึงประสงค์ของนักศึกษามหาวิทยาลัยขอนแก่น มีค่าสัมประสิทธิ์สหสัมพันธ์แบบเพียร์สันที่มีความสัมพันธ์ไปในทางบวก อย่างมีนัยสำคัญทางสถิติที่ระดับ .01 เมื่อพิจารณาแยกเป็นรายด้าน พบว่า ด้านที่มีความสัมพันธ์อยู่ในระดับต่ำ ได้แก่ ด้านการพัฒนาหลักสูตร ด้านการจัดการเรียนการสอน และด้านการประเมินคุณภาพบัณฑิต ขณะที่ด้านที่มีความสัมพันธ์อยู่ในระดับค่อนข้างสูง ได้แก่ ด้านการส่งเสริมและพัฒนาอาจารย์และด้านการส่งเสริมและพัฒนาการศึกษา

ธเนศ ตั้งจิตเจริญเลิศ (2553) ได้ศึกษาวิจัยเรื่องคุณลักษณะนักศึกษาที่พึงประสงค์ของมหาวิทยาลัยราชภัฏพระนคร มีวัตถุประสงค์เพื่อศึกษาความคิดเห็นของนักศึกษาในเรื่องคุณลักษณะที่พึงประสงค์ของมหาวิทยาลัยราชภัฏพระนคร เพื่อเป็นแนวทางในการพัฒนาให้นักศึกษาให้เป็นที่ยอมรับของสังคม ผลการวิจัยพบว่า ความคิดเห็นของกลุ่มตัวอย่างโดยรวมอยู่ในระดับปานกลาง ด้านบุคลิกภาพและด้านวิชาการอยู่ในระดับปานกลาง ด้านคุณธรรมอยู่ในระดับมากและเมื่อพิจารณาตามหัวข้อในแต่ละด้าน พบว่าด้านบุคลิกภาพ หัวข้อความเชื่อมั่นในตนเองและความร่าเริงมีระดับเฉลี่ยสูงสุด หัวข้อความก้าวร้าวมีระดับเฉลี่ยน้อยที่สุด ด้านวิชาการ หัวข้อการใช้เหตุผลในการตัดสินใจมีระดับเฉลี่ยสูงสุด หัวข้อการใช้คณิตศาสตร์ในการคำนวณมีระดับเฉลี่ยน้อยที่สุด ด้านคุณธรรม หัวข้อการเคารพให้เกียรติผู้อื่น มีระดับเฉลี่ยสูงสุดและหัวข้อการตรงต่อเวลามีระดับเฉลี่ยน้อยที่สุด

ณัฐแก้ว ข้องรอด (2554) ได้ศึกษาวิจัยเรื่องศึกษาคุณลักษณะของบัณฑิตตามกรอบมาตรฐานคุณวุฒิแห่งชาติและตามความต้องการของผู้ใช้บัณฑิต คณะวิทยาการจัดการ ในจังหวัดเพชรบูรณ์ ผลการศึกษาพบว่า ผู้ใช้บัณฑิตมีความต้องการบัณฑิต คณะวิทยาการจัดการในจังหวัดเพชรบูรณ์ ซึ่งมีคุณลักษณะตามกรอบมาตรฐานคุณวุฒิแห่งชาติ โดยภาพรวมอยู่ในระดับมาก จากนั้น เมื่อแยกพิจารณาเป็นรายด้าน ก็พบว่าด้านคุณธรรมจริยธรรม ด้านความรู้และด้านทักษะทางปัญญา มีความต้องการอยู่ในระดับมาก ในขณะที่ด้านทักษะความสัมพันธ์ระหว่างบุคคลและความรับผิดชอบ ด้านทักษะการวิเคราะห์เชิงตัวเลข การสื่อสารและการใช้เทคโนโลยีสารสนเทศมีความต้องการอยู่ในระดับปานกลาง เมื่อพิจารณาอีกเกณท์หนึ่ง พบว่าผู้ใช้บัณฑิตในคณะวิทยาการจัดการในจังหวัดเพชรบูรณ์ มีความต้องการคุณลักษณะของบัณฑิตโดยรวมอยู่ในระดับมาก จากนั้นเมื่อแยกพิจารณาเป็นรายด้าน พบว่าด้านความชำนาญ ด้านความพยายามและด้านความรู้ ความสามารถในการทำงานมีความต้องการอยู่ในระดับมาก และขณะที่ด้านความรับผิดชอบอยู่ในระดับที่มากที่สุด

สมบูรณ์ แซ่เจ็ง (2554) ได้ศึกษาวิจัยเรื่องคุณลักษณะของลูกจ้างที่นายจ้างต้องการในเขตอำเภอบ้านโป่ง จังหวัดราชบุรี มีวัตถุประสงค์เพื่อสำรวจคุณลักษณะของลูกจ้างที่ตลาดแรงงานต้องการ เพื่อให้ทราบถึงเกณฑ์ของนายจ้างในการคัดเลือกลูกจ้างเข้างานและเพื่อใช้เป็นแนวทางในการจัดการเรียนการสอนด้านอาชีวศึกษา สุ่มตัวอย่างใช้สุ่มอย่างเจาะจงในพื้นที่ จำนวนสถานประกอบการ 206 แห่ง โดยกระจายครอบคลุมทั้งประเภทธุรกิจอุตสาหกรรม ธุรกิจบริการ ธุรกิจค้าปลีกและธุรกิจค้าส่ง ซึ่งการรวบรวมข้อมูลสามารถรวบรวมได้ 100 เปอร์เซ็นต์และประมวลผลข้อมูลโดยใช้สถิติ ค่าร้อยละ ค่าเฉลี่ยและค่าความเบี่ยงเบนมาตรฐาน ผลการสำรวจ พบว่ากลุ่มตัวอย่างขนาดใหญ่มีตำแหน่งเป็นเจ้าของกิจการ

ในธุรกิจบริการมากที่สุด รองลงมาเป็นธุรกิจการค้าปลีก ธุรกิจอุตสาหกรรมและธุรกิจการค้าส่งตามลำดับ ซึ่งกลุ่มตัวอย่างมีความพึงพอใจลูกจ้างที่ทำงานอยู่ในภาพรวมอยู่ในระดับมาก โดยพอใจในด้านการเคารพระเบียบของสถานประกอบการมากที่สุด รองลงมาคือความพึงพอใจในด้านความซื่อสัตย์ ตามด้วยความรับผิดชอบและความมีมนุษยสัมพันธ์ตามลำดับ ส่วนความพึงพอใจในความสามารถการใช้คอมพิวเตอร์และภาษาต่างประเทศนั้นอยู่ในระดับปานกลาง และสำหรับคุณลักษณะของลูกจ้างที่สถานประกอบการในต้องการ 10 อันดับแรก พบว่ามีความต้องการผู้ที่มีความซื่อสัตย์มากที่สุด รองลงมาคือ ความขยันหมั่นเพียร ความรับผิดชอบ ความตรงต่อเวลา การมีมนุษยสัมพันธ์ที่มีความสามารถในการแก้ปัญหาเฉพาะหน้าได้ดี สามารถเรียนรู้งานได้เร็ว มีความละเอียดรอบคอบ รู้จักเคารพและปฏิบัติตามระเบียบของสถานประกอบการและมีความมั่นใจในตนเองตามลำดับ

อัจฉราวรรณ ณ สงขลา (2554) ได้ศึกษาวิจัยเรื่องคุณลักษณะของบัณฑิตที่พึงประสงค์ตามกรอบมาตรฐานคุณวุฒิระดับอุดมศึกษาแห่งชาติของสาขาวิชาเทคโนโลยีการจัดการสินค้าแฟชั่น ผลการศึกษา พบว่าผู้มีส่วนได้ส่วนเสียได้แสดงความคิดเห็นในภาพรวมต่อคุณลักษณะของบัณฑิตตามกรอบมาตรฐานคุณวุฒิระดับอุดมศึกษาแห่งชาติของสาขาวิชาเทคโนโลยีการจัดการสินค้าแฟชั่น ในทั้ง 6 ด้าน โดยภาพรวมอยู่ในระดับมาก และสามารถจัดเรียงลำดับได้ดังนี้ ด้านคุณธรรมจริยธรรม มีค่าเฉลี่ยสูงที่สุดในส่วนที่รองลงมา ได้แก่ ด้านทักษะทางปัญญา ด้านทักษะความสัมพันธ์ระหว่างบุคคลและความรับผิดชอบ ด้านความรู้ ด้านทักษะพิสัยและด้านทักษะการวิเคราะห์ โดยมีค่าเฉลี่ยในระดับ 4.45, 4.37, 4.24, 4.23 และ 4.06 ตามลำดับ

กฤตยา ฐานวรภัทร์ (2555) ได้ศึกษาวิจัยเรื่องคุณลักษณะบัณฑิตที่พึงประสงค์สำหรับสถานประกอบการ กรณีศึกษา บัณฑิตสาขาวิชาภาษาอังกฤษเพื่อการสื่อสาร คณะสังคมศาสตร์และศิลปศาสตร์ มหาวิทยาลัยนอร์ท-เชียงใหม่ กลุ่มประชากรศึกษา 2 กลุ่มคือ สถานประกอบการที่รับนักศึกษาภาษาอังกฤษเพื่อการสื่อสาร เข้าฝึกงาน มีจำนวน 7 แห่ง และวิเคราะห์ข้อมูลโดยใช้ ค่าร้อยละ ค่าเฉลี่ยและค่าความเบี่ยงเบนมาตรฐาน ผลการวิจัยคุณลักษณะของบัณฑิตสาขาวิชาภาษาอังกฤษเพื่อการสื่อสาร ที่พึงประสงค์ ทั้ง 5 ด้าน สำหรับสถานประกอบการที่นักศึกษาฝึกงาน 7 แห่ง ด้านที่สถานประกอบการมีความต้องการมากที่สุด ได้แก่ ด้านความสัมพันธ์ระหว่างบุคคลและความรับผิดชอบ มีค่าเฉลี่ยในระดับ 3.77 รองลงมา ได้แก่ ด้านคุณธรรม จริยธรรม มีค่าเฉลี่ยในระดับ 3.71 อันดับที่สามได้แก่ ด้านความรู้และด้านทักษะการวิเคราะห์เชิงตัวเลข การสื่อสารและการใช้เทคโนโลยีสารสนเทศ มีค่าเฉลี่ยในระดับ 3.43 เท่ากันทั้งสองด้าน และด้านสุดท้ายได้แก่ ด้านทักษะทางปัญญา โดยมีค่าเฉลี่ยในระดับ 3.29

พรณพัชร วิมลทรง (2555) ได้ศึกษาวิจัยเรื่องคุณลักษณะตามสภาพจริงและคุณลักษณะที่พึงประสงค์ของบัณฑิตระดับปริญญาตรีตามความคิดเห็นขององค์กรผู้ใช้บัณฑิตในจังหวัดนครศรีธรรมราช การวิจัยนี้มีวัตถุประสงค์เพื่อศึกษาและเปรียบเทียบคุณลักษณะตามสภาพจริง และคุณลักษณะที่พึงประสงค์ของบัณฑิตระดับปริญญาตรีในคุณลักษณะ 5 ด้าน ได้แก่ ด้านความรู้ความสามารถ ด้านทักษะการปฏิบัติงาน ด้านบุคลิกภาพ ด้านภาวะผู้นำและด้านคุณธรรม จริยธรรม ข้อมูลในงานวิจัยนี้รวบรวมจากความคิดเห็นจากผู้บริหาร ผู้จัดการ หัวหน้างานและเจ้าของกิจการในองค์กรผู้ใช้บัณฑิต เขตจังหวัดนครศรีธรรมราช ทั้งภาครัฐ เอกชนและรัฐวิสาหกิจ จำนวน 368 คน จากผลการวิจัย พบว่า บัณฑิตในระดับปริญญาตรีในจังหวัดนครศรีธรรมราช มีคุณลักษณะตามสภาพจริง ด้านบุคลิกภาพเป็นอันดับหนึ่ง รองลงมาคือ คุณลักษณะด้านคุณธรรม จริยธรรม ด้านความรู้ความสามารถ ด้านภาวะผู้นำและด้านทักษะการปฏิบัติงานตามลำดับและผู้ใช้บัณฑิตคาดหวัง และพึงประสงค์ให้บัณฑิตระดับปริญญาตรี มีคุณลักษณะด้านคุณธรรม จริยธรรมสูงเป็นอันดับหนึ่ง รองลงมาคือ คุณลักษณะด้านบุคลิกภาพ ด้านทักษะการปฏิบัติงาน ด้านความรู้ความสามารถและด้านภาวะผู้นำตามลำดับ ผลของการเปรียบเทียบคุณลักษณะตามสภาพจริงและคุณลักษณะที่พึงประสงค์ของบัณฑิตระดับปริญญาตรีตามความคิดเห็นขององค์กรผู้ใช้บัณฑิตในจังหวัดนครศรีธรรมราช ด้านความรู้ความสามารถ ด้านทักษะการปฏิบัติงาน ด้านบุคลิกภาพ ด้านภาวะผู้นำและคุณลักษณะด้านคุณธรรม จริยธรรม มีความแตกต่างกันอย่างมีนัยสำคัญทางสถิติทุกด้าน

วิสัยพร ยาชามป้อม (2557) ได้ศึกษาวิจัยเรื่องคุณลักษณะบัณฑิตหลักสูตรบริหารธุรกิจ สาขาวิชาการจัดการ ตามความต้องการของผู้ประกอบการในเขตอำเภอเมืองเลย จังหวัดเลย การศึกษานี้มีวัตถุประสงค์เพื่อ 1) ศึกษาคุณลักษณะบัณฑิตหลักสูตรบริหารธุรกิจบัณฑิต สาขาวิชาการจัดการ ตามความต้องการของผู้ประกอบการในเขตอำเภอเมืองเลย จังหวัดเลย 2) เปรียบเทียบ คุณลักษณะบัณฑิต หลักสูตรบริหารธุรกิจบัณฑิต สาขาวิชาการจัดการ ตามความต้องการของผู้ประกอบการ กลุ่มตัวอย่างที่ศึกษา คือ ผู้ประกอบการในเขตอำเภอเมืองเลย จังหวัดเลย จำนวน 223 ราย ผลการศึกษาพบว่า คุณลักษณะบัณฑิตหลักสูตรบริหารธุรกิจบัณฑิต สาขาวิชาการจัดการ ตามความต้องการของผู้ประกอบการในเขตอำเภอเมืองเลย จังหวัดเลย ทั้ง 5 ด้าน อยู่ในระดับมากมีความต้องการระดับมากที่สุด อันดับที่ยี่หนึ่ง 1) ด้านทักษะความสัมพันธ์ระหว่างบุคคลและความรับผิดชอบ 2) ด้านคุณธรรม จริยธรรม 3) ด้านทักษะทางปัญญา 4) ด้านความรู้ 5) ด้านทักษะการวิเคราะห์ตัวเลข และ 6) การสื่อสารและการใช้เทคโนโลยีสารสนเทศตามลำดับ และพบว่าผู้ประกอบการในเขตอำเภอเมืองเลย จังหวัดเลย ที่มีรูปแบบธุรกิจ ประเภทธุรกิจและขนาดสถานประกอบการที่แตกต่างกัน มีความ

ต้องการ คุณลักษณะบัณฑิตหลักสูตรบริหารธุรกิจบัณฑิต สาขาวิชาการจัดการ ในภาพรวมทั้ง 5 ด้านอยู่ในระดับมาก ผู้ประกอบการที่มีรูปแบบธุรกิจต่างกัน คือ ห้างส่วนหุ้นและบริษัทจำกัด มีความต้องการคุณลักษณะบัณฑิต หลักสูตรบริหารธุรกิจบัณฑิต สาขาวิชาการจัดการ ระดับมากที่สุด ด้านทักษะด้านความสัมพันธ์ระหว่างบุคคลและความรับผิดชอบ ผู้ประกอบการที่ดำเนินธุรกิจประเภทต่างกัน คือ ธุรกิจการผลิต มีความต้องการคุณลักษณะบัณฑิตหลักสูตรบริหารธุรกิจบัณฑิต สาขาวิชาการจัดการระดับมาก ด้านทักษะทางปัญญา ธุรกิจการค้า มีความต้องการระดับมากที่สุด ด้านทักษะความสัมพันธ์ระหว่างบุคคลและความรับผิดชอบ ส่วนธุรกิจบริการที่มีความต้องการระดับมากที่สุด ด้านความรู้ ส่วนขนาดของสถานประกอบการที่ต่างกัน คือ ขนาดเล็กและขนาดกลาง มีความต้องการคุณลักษณะบัณฑิตหลักสูตรบริหารธุรกิจบัณฑิต สาขาวิชาการจัดการ ระดับมากที่สุด ด้านทักษะ ด้านความสัมพันธ์ระหว่างบุคคลและความรับผิดชอบ

งานวิจัยที่เกี่ยวข้องกับการพัฒนาชุดฝึกอบรบ

สิริวัลย์ ใจจะโปะ (2554) ได้ศึกษาวิจัยเรื่องชุดฝึกอบรบการคิดอย่างมีวิจารณญาณตามแนวคิดหมวกหกใบ สำหรับนักศึกษาระดับปริญญาตรี ซึ่งศึกษาวิธีการสร้างและพัฒนาชุดฝึกอบรบจากการสัมภาษณ์ผู้ทรงคุณวุฒิจำนวน 10 ท่าน เพื่อให้ได้รูปแบบชุดฝึกที่สอดคล้องกับวัตถุประสงค์ ก่อนลงมือสร้างและพัฒนาชุดฝึกโดยมีผู้เชี่ยวชาญด้านวัดและประเมินผลจำนวน 3 ท่าน ให้การรับรองแบบทดสอบก่อนและหลังเรียน แบบทดสอบระหว่างเรียนแบบสอบถามความพึงพอใจก่อนนำชุดฝึกอบรบที่ได้ไปให้ผู้เชี่ยวชาญด้านเนื้อหาและสื่อตรวจสอบความถูกต้องจำนวนด้านละ 3 ท่าน ก่อนทำการพัฒนาชุดฝึกให้มีประสิทธิภาพกับกลุ่มตัวอย่างจำนวน 30 คน มีข้อสรุปดังนี้ ชุดฝึกอบรบมีประสิทธิภาพ 85.37/82.00 เป็นไปตามเกณฑ์ 80/80 และผู้เข้ารับการฝึกอบรบมีผลการฝึกอบรบหลังสูงกว่าก่อนอย่างมีนัยสำคัญทางสถิติที่ระดับ .05 โดยผู้เข้ารับการฝึกอบรบมีความพึงพอใจอยู่ในระดับมาก

อรณิษฐา ทศตา (2558) ได้ศึกษาวิจัยเรื่องการพัฒนาชุดฝึกอบรบการสร้างและการหาคุณภาพเครื่องมือเพื่อการวิจัยในการเสริมสร้างความสามารถของครูโรงเรียนสังกัดเทศบาลนครราชสีมา การวิจัยครั้งนี้มีวัตถุประสงค์เพื่อ 1) พัฒนาชุดฝึกอบรบเรื่องการสร้างและการหาคุณภาพเครื่องมือเพื่อการวิจัย ให้มีประสิทธิภาพตามเกณฑ์ 80/80 2) เพื่อเปรียบเทียบความรู้ความเข้าใจก่อนและหลังจากการอบรบ ด้วยชุดฝึกอบรบเรื่องการสร้างและการหาคุณภาพเครื่องมือเพื่อการวิจัย 3) เพื่อศึกษาความพึงพอใจของครูต่อการฝึกอบรบด้วยชุดฝึกอบรบเรื่องการสร้างและการหาคุณภาพเครื่องมือเพื่อการวิจัย กลุ่มตัวอย่างในการวิจัย คือ ครูโรงเรียนสังกัดเทศบาลนครราชสีมา จำนวน 50 คน โดยการเลือกแบบเจาะจง (Purposive Sampling)

เครื่องมือที่ใช้ประกอบด้วย 1) ชุดฝึกอบรมเรื่องการสร้างและการหาคุณภาพเครื่องมือเพื่อการวิจัย 2) แบบทดสอบวัดความรู้ความเข้าใจของครูก่อนและหลังการอบรมด้วยชุดฝึกอบรมจำนวน 40 ข้อ มีค่าอำนาจจำแนก (r) อยู่ระหว่าง 0.38 – 0.95 และค่าความยากง่าย (P) อยู่ระหว่าง 0.20 ถึง 0.75 3) แบบสอบถามความพึงพอใจของครูต่อการฝึกอบรม จำนวน 25 ข้อ เป็นแบบมาตราส่วนประมาณค่า (Rating Scale) 5 ระดับ มีค่าความเชื่อมั่นเท่ากับ 0.91 โดยการวิเคราะห์มาตรฐาน (Standard Deviation) และทดสอบสมมติฐานด้วย t -test (dependent Samples) ผลวิจัยพบว่า 1. ชุดฝึกอบรมเรื่องการสร้างและการหาคุณภาพเครื่องมือเพื่อการวิจัยมีประสิทธิภาพที่ 83.42/86.71 เป็นไปตามเกณฑ์ที่กำหนดไว้ 2. เมื่อครูฝึกอบรมด้วยชุดฝึกอบรมแล้ว ครูมีความรู้ ความเข้าใจในการสร้างและการหาคุณภาพเครื่องมือเพื่อการวิจัย หลังการฝึกอบรมสูงกว่าก่อนการฝึกอบรมอย่างมีนัยสำคัญทางสถิติที่ระดับ .05 และ 3. ครูมีความพึงพอใจต่อการฝึกอบรมด้วยชุดฝึกอบรมครูเพื่อเสริมสร้างความสามารถครูโรงเรียนสังกัดเทศบาลนครราชสีมาอยู่ในระดับมากทุกด้าน

จิตติชัย รักบำรุง (2559) ได้ศึกษาวิจัยเรื่องการพัฒนาชุดฝึกอบรมเพื่อเสริมสร้างจิตสาธารณะของนิสิตวิทยาลัยการศึกษา มหาวิทยาลัยพะเยา การวิจัยครั้งนี้มีวัตถุประสงค์ ได้แก่ 1) เพื่อพัฒนาชุดฝึกอบรมเพื่อเสริมสร้างจิตสาธารณะตามเกณฑ์ E1/E2 (85/85) 2) เพื่อเปรียบเทียบคะแนนก่อนและหลังการใช้ชุดฝึกอบรม 3) เพื่อเปรียบเทียบจิตสาธารณะก่อนและหลังการใช้ชุดฝึกอบรม 4) เพื่อเปรียบเทียบผลสัมฤทธิ์ระหว่างนิสิตที่ฝึกด้วยชุดฝึกอบรมกับนิสิต ที่ฝึกแบบปกติ 5) เพื่อเปรียบเทียบจิตสาธารณะระหว่างนิสิตที่ฝึกด้วยชุดฝึกอบรมกับนิสิตที่ฝึกแบบปกติ 6) เพื่อศึกษาความพึงพอใจของนิสิตที่มีต่อชุดฝึกอบรม กลุ่มตัวอย่างที่ใช้ในการวิจัย ได้แก่ นิสิตวิทยาลัยการศึกษา มหาวิทยาลัยพะเยา ระดับปริญญาตรีที่สมัครเข้าร่วมโครงการจำนวน 120 คน เพื่อเข้ากลุ่มทดลองและกลุ่มควบคุม กลุ่มละ 60 คน เครื่องมือที่ใช้ในการเก็บข้อมูล ได้แก่ 1) แบบสอบถามความต้องการและความจำเป็นในการพัฒนาจิตสาธารณะ 2) ชุดฝึกอบรมจิตสาธารณะ 3) แบบทดสอบผลสัมฤทธิ์การฝึกอบรม 4) แบบวัดจิตสาธารณะ 5) แบบสอบถามความพึงพอใจต่อชุดฝึกอบรม การวิเคราะห์ข้อมูลประกอบด้วยค่าร้อยละ ค่าเฉลี่ย ค่าความเบี่ยงเบนมาตรฐาน เกณฑ์ประสิทธิภาพ (E1/E2) และ t -test ผลการวิจัยพบว่า 1. ชุดฝึกอบรมที่สร้างขึ้นมีประสิทธิภาพ 85.74/85.19 โดยเป็นไปตามเกณฑ์ ได้แก่ 1) คะแนนเฉลี่ยผลสัมฤทธิ์หลังการใช้ชุดฝึกอบรมสูงกว่าคะแนนเฉลี่ยก่อนการใช้ชุดฝึกอบรม อย่างมีนัยสำคัญทางสถิติที่ระดับ .05 2) คะแนนเฉลี่ย จิตสาธารณะหลังการใช้ชุดฝึกอบรมสูงกว่าคะแนนเฉลี่ยก่อนการใช้ชุดฝึกอบรมอย่างมีนัยสำคัญทางสถิติที่ระดับ .05 3) คะแนนเฉลี่ยผลสัมฤทธิ์หลังจากการฝึกอบรมด้วยชุดฝึกอบรม การใช้ชุดฝึกอบรมสูงกว่าคะแนนเฉลี่ยของนิสิตที่ฝึกอบรมแบบปกติอย่างมี

นัยสำคัญทางสถิติที่ระดับ .05 4) คะแนนเฉลี่ย จิตสาธารณะหลังจากฝึกอบรมด้วยชุดฝึกอบรม สูงกว่าคะแนนเฉลี่ยของนิสิตที่เข้ารับฝึกอบรมแบบปกติอย่างมีนัยสำคัญทางสถิติที่ระดับ .05 และ 5) มีการศึกษาความพึงพอใจของนิสิตที่มีต่อชุดฝึกอบรม พบว่าในภาพรวมมีความพึงพอใจอยู่ในระดับมากและมีคะแนนเฉลี่ยมีค่าเท่ากับ 3.74

อนุสิทธิ์ ตั้งคณานุกุลชัย (2560) ได้ศึกษาวิจัยเรื่องการพัฒนาชุดฝึกอบรมเพื่อส่งเสริมการเรียนรู้ด้วยการนำตนเองของนิสิตสาขาวิชาบริหารธุรกิจ มหาวิทยาลัยเกษตรศาสตร์ การวิจัยครั้งนี้มีวัตถุประสงค์เพื่อศึกษาองค์ประกอบของการเรียนรู้ด้วยการนำตนเอง และเพื่อพัฒนาชุดฝึกอบรมเพื่อส่งเสริมการเรียนรู้ด้วยการนำตนเองของนิสิตสาขาวิชาบริหารธุรกิจ มหาวิทยาลัยเกษตรศาสตร์ กลุ่มตัวอย่างที่ใช้ในการวิจัยเป็นนิสิตสาขาวิชาบริหารธุรกิจ มหาวิทยาลัยเกษตรศาสตร์ วิทยาเขตศรีราชา แบ่งเป็น 2 กลุ่ม กลุ่มแรก ได้แก่กลุ่มตัวอย่างที่ใช้ในการศึกษาองค์ประกอบการเรียนรู้ด้วยการนำตนเอง เป็นนิสิตจำนวน 372 คน และกลุ่มที่สองเป็นกลุ่มตัวอย่างที่ใช้ในการศึกษาประสิทธิผลของชุดฝึกอบรม เป็นนิสิตชั้นปีที่ 1 จำนวน 30 คน เครื่องมือที่ใช้ในการวิจัยประกอบด้วย 1) แบบสอบถามการเรียนรู้ด้วยการนำตนเอง 2) ชุดฝึกอบรม และ 3) แบบประเมินประสิทธิผลของชุดฝึกอบรม วิเคราะห์ข้อมูลด้วยสถิติค่าร้อยละ ค่าคะแนนเฉลี่ย ค่าความเบี่ยงเบนมาตรฐาน การวิเคราะห์องค์ประกอบเชิงยืนยันและการทดสอบ t – test มีผลการศึกษาพบองค์ประกอบการเรียนรู้ด้วยการนำตนเองตนเองของนิสิตสาขาวิชาบริหารธุรกิจมหาวิทยาลัยเกษตรศาสตร์ ประกอบด้วย 6 องค์ประกอบ ได้แก่ ความคิดริเริ่มในการเรียนรู้ ความต้องการและเป้าหมายในการเรียนรู้ การวางแผนการเรียนรู้ การประเมินผลการเรียนรู้ การรู้จักแหล่งเรียนรู้ การมีเจตคติที่ดีต่อการเรียนรู้ ทั้ง 6 องค์ประกอบ มีค่าความเหมาะสมพอดีกับข้อมูลเชิงประจักษ์ มีน้ำหนักองค์ประกอบมาตรฐาน อยู่ในเกณฑ์สูงอย่างมีนัยสำคัญทางสถิติที่ระดับ .05 สามารถวัดองค์ประกอบการเรียนรู้ด้วยการนำตนเองของนิสิตสาขาวิชาบริหารธุรกิจ มหาวิทยาลัยเกษตรศาสตร์ได้ สำหรับชุดฝึกอบรมเพื่อส่งเสริมการเรียนรู้ด้วยการนำตนเองของนิสิตสาขาวิชาบริหารธุรกิจ มหาวิทยาลัยเกษตรศาสตร์ ที่ผู้วิจัยสร้างขึ้นนี้มีคุณภาพดี มีความเหมาะสม สามารถนำไปใช้ในการฝึกอบรมเพื่อส่งเสริมการเรียนรู้ด้วยการนำตนเองได้ ผลการประเมินการเรียนรู้ด้วยการนำตนเองของกลุ่มตัวอย่างหลังการฝึกอบรมสูงกว่าก่อนการฝึกอบรมอย่างมีนัยสำคัญทางสถิติที่ระดับ .05

เครพส์ (Krepps, 1986) ได้ศึกษาวิจัยเรื่องชุดฝึกอบบรมคอมพิวเตอร์ต่อการตอบสนองของงานที่มีผลต่ออารมณ์และความรู้สึกของพนักงานเพื่อทดสอบปฏิกิริยาความรู้สึกของพนักงานที่เปลี่ยนเป็นการปฏิบัติโดยอัตโนมัติและทดสอบปฏิกิริยาความรู้สึกของพนักงานที่มีต่องาน มีการเปรียบเทียบระหว่างกลุ่มทดลองและกลุ่มควบคุมในสถานที่ต่างกัน โดยทำการทดลอง 2 ครั้ง ผลการวิจัยพบว่า หลังการทดลองใช้ชุดฝึกอบบรมการปฏิบัติงาน ได้มีการวิเคราะห์และสำรวจงานเพิ่มมากขึ้น จึงชี้ให้เห็นว่าชุดฝึกอบบรมที่สร้างขึ้นมีผลอย่างมากต่อการเปลี่ยนแปลงของพนักงานทั้งในด้านความพอใจในการทำงานและความพอใจในความมั่นคงของหน้าที่การงาน

คาเตอร์ (Carter, 1998) ได้พัฒนาชุดฝึกอบบรมแบบสัมภาษณ์ทางวิดีโอเพื่อฝึกทักษะด้านการสัมภาษณ์ของนักศึกษาสาขาจิตวิทยาโดยแบ่งกลุ่มตัวอย่างออกเป็น 5 กลุ่ม แยกเป็นกลุ่มทดลอง 3 กลุ่มและกลุ่มควบคุม 2 กลุ่ม กลุ่มละประมาณ 15-16 คน ใช้วิธีการทดสอบหลังการอบบรม (Post-test) ผลการวิจัยพบว่า นักศึกษากลุ่มทดลองที่ศึกษาด้วยชุดฝึกอบบรมที่สร้างขึ้นมีทักษะด้านการสัมภาษณ์หลังการอบบรม 86% สูงกว่าเกณฑ์ที่กำหนดไว้ 80%

งานวิจัยที่เกี่ยวข้องกับการเสริมสร้างความรับผิดชอบต่อตนเองและสังคม

เมธี ธรรมวัฒนา (2551) ได้ศึกษาวิจัยเรื่องการพัฒนากิจกรรมเสริมสร้างความรับผิดชอบและวินัยของนักศึกษาช่างอุตสาหกรรม โดยมีวัตถุประสงค์เพื่อออกแบบและศึกษาประสิทธิภาพของกิจกรรมเสริมสร้างความรับผิดชอบและวินัยของนักศึกษา วิทยาลัยเทคนิคกาญจนาภิเษกมหานคร กระบวนการวิจัยแบ่งออกเป็น 3 ระยะ กลุ่มตัวอย่างเป็นนักศึกษาระดับประกาศนียบัตรวิชาชีพชั้นปีที่ 1 สาขาวิชาไฟฟ้าและอิเล็กทรอนิกส์ แบ่งเป็นกลุ่มทดลองจำนวน 25 คน และกลุ่มควบคุมจำนวน 18 คน โดยทำการออกแบบกิจกรรมและสร้างแผนการจัดกิจกรรม พร้อมทั้งนำกิจกรรมที่ออกแบบไว้ไปทดลองใช้เพื่อศึกษาความเป็นไปได้ในการจัดกิจกรรม จากนั้นศึกษาประสิทธิภาพของกิจกรรมด้วยการทดลองเปรียบเทียบทั้ง 2 กลุ่ม ก่อนและหลังทดลองผลการวิจัยพบว่า 1) พฤติกรรมความรับผิดชอบและวินัยของนักศึกษาในภาพรวมอยู่ในระดับพอใช้ จำแนกพฤติกรรมออกได้เป็น ควรปรับปรุงร้อยละ 6.88 และ 9.27 และ 2) ผลการทดลองเพื่อศึกษาประสิทธิภาพของกิจกรรม พบว่า กลุ่มทดลองมีพฤติกรรมความรับผิดชอบและวินัยหลังทดลองสูงกว่าก่อนทดลองอย่างมีนัยสำคัญทางสถิติและเมื่อเปรียบเทียบพฤติกรรมความรับผิดชอบและวินัยระหว่างกลุ่มทดลองและกลุ่มควบคุมหลังทดลองพบว่าพฤติกรรมความรับผิดชอบกลุ่มทดลองสูงกว่ากลุ่มควบคุมอย่างมีนัยสำคัญทางสถิติ

เกสร ปิยะทัต (2554) ได้ศึกษาวิจัยเรื่องการศึกษาความรับผิดชอบต่อนตนเองของ นักศึกษามหาวิทยาลัยเกษมบัณฑิต มีวัตถุประสงค์เพื่อ 1) ศึกษาความรับผิดชอบต่อนตนเองของ นักศึกษา มหาวิทยาลัยเกษมบัณฑิต 2) เปรียบเทียบความรับผิดชอบต่อนตนเองของนักศึกษามหาวิทยาลัยเกษมบัณฑิต ตามตัวแปร เพศ ระดับชั้นปี คณะที่ศึกษา ภูมิสำเนา แหล่งข้อมูลในการศึกษาครั้งนี้เป็นนักศึกษามหาวิทยาลัยเกษมบัณฑิต จำนวน 385 คน ทำการเปรียบเทียบความรับผิดชอบต่อนตนเองของนักศึกษามหาวิทยาลัยเกษมบัณฑิต ตามตัวแปร เพศ ระดับชั้นปี คณะที่ศึกษา ภูมิสำเนาและการวิเคราะห์ความแปรปรวนทิศทางเดียว ผลการวิจัยพบว่า 1) นักศึกษามหาวิทยาลัยเกษมบัณฑิตมีความรับผิดชอบต่อนตนเองทั้งโดยรวมและรายด้านอยู่ในระดับสูง 2) การเปรียบเทียบความรับผิดชอบต่อนตนเองของนักศึกษาตามตัวแปร 2.1) เพศ พบว่านักศึกษาเพศชายและหญิงมีความรับผิดชอบต่อนตนเองโดยรวมไม่แตกต่างกัน และเมื่อพิจารณาเป็นรายด้าน ด้านความมีวินัยและด้านความสัมพันธ์ในครอบครัวแตกต่างกันอย่างมีนัยสำคัญที่ระดับ .01 ส่วนด้านการตระหนักรู้ แห้งตน ด้านขยันหมั่นเพียรและด้านสุขภาพไม่แตกต่างกัน 2.2) ระดับชั้นปี พบว่านักศึกษาที่ระดับชั้นปีต่างกันมีความรับผิดชอบต่อนตนเองโดยรวมไม่แตกต่างกันและเมื่อพิจารณาเป็นรายด้าน พบว่านักศึกษาชั้นปีที่ 1 มีความรับผิดชอบต่อนตนเองแตกต่างจากนักศึกษาชั้นปีที่ 3 ด้านความสัมพันธ์ในครอบครัว แตกต่างกันอย่างมีนัยสำคัญที่ระดับ .01 ส่วนด้านความมีวินัย ด้านการตระหนักรู้แห้งตน ด้านขยันหมั่นเพียรและด้านสุขภาพไม่แตกต่างกัน 2.3) คณะที่ศึกษา พบว่านักศึกษาที่ศึกษาคณะวิชาที่ต่างกัน มีความรับผิดชอบต่อนตนเองโดยรวมและรายด้านแตกต่างกันอย่างมีนัยสำคัญที่ระดับ .01 นักศึกษา คณะศิลปศาสตร์ มีความรับผิดชอบแตกต่างจากนักศึกษาคณะบริหารธุรกิจ คณะนิเทศศาสตร์ คณะวิศวกรรมศาสตร์ และคณะสถาปัตยกรรมศาสตร์ ด้านการตระหนักรู้แห้งตน ด้านขยันหมั่นเพียรอย่างมีนัยสำคัญที่ระดับ .01 นักศึกษาคณะบริหารธุรกิจ และคณะศิลปศาสตร์ มีความรับผิดชอบแตกต่างจากคณะนิเทศศาสตร์ คณะวิศวกรรมศาสตร์และคณะสถาปัตยกรรมศาสตร์ ด้านความสัมพันธ์ในครอบครัวอย่างมีนัยสำคัญที่ระดับ .01 นักศึกษา คณะศิลปศาสตร์ มีความรับผิดชอบแตกต่างจากคณะนิเทศศาสตร์ คณะวิศวกรรมศาสตร์และคณะสถาปัตยกรรมศาสตร์ ด้านความมีวินัยอย่างมีนัยสำคัญที่ระดับ .01 นักศึกษาคณะศิลปศาสตร์ มีความรับผิดชอบแตกต่างจากคณะนิเทศศาสตร์และคณะสถาปัตยกรรมศาสตร์ ด้านการดูแลสุขภาพอย่างมีนัยสำคัญที่ระดับ .01 และ 2.4) ภูมิสำเนา พบว่านักศึกษาที่มีความรับผิดชอบต่อนตนเองโดยรวมไม่แตกต่างกัน เมื่อพิจารณาเป็นรายด้าน พบว่านักศึกษาที่มีภูมิสำเนาอยู่กรุงเทพฯและปริมณฑล และนักศึกษาที่มีภูมิสำเนาอยู่ต่างจังหวัดความรับผิดชอบต่อนตนเองไม่แตกต่างกัน

โกเมท จันทรสมโภชน์ (2554) ได้ศึกษาวิจัยเรื่องความรับผิดชอบต่อสังคมของนักศึกษา คณะเทคโนโลยีการจัดการ มหาวิทยาลัยเทคโนโลยีราชมงคลธัญบุรี วิทยาเขตสุรินทร์ มีวัตถุประสงค์เพื่อศึกษาความรับผิดชอบต่อสังคมของนักศึกษา คณะเทคโนโลยีการจัดการ มหาวิทยาลัยเทคโนโลยีราชมงคลธัญบุรี วิทยาเขตสุรินทร์ กลุ่มตัวอย่างที่ใช้เป็นนักศึกษา คณะเทคโนโลยีการจัดการ มหาวิทยาลัยเทคโนโลยีราชมงคลธัญบุรี วิทยาเขตสุรินทร์ ประจำปีการศึกษา 2554 จำนวน 315 คน ผลการวิจัยพบว่ากลุ่มตัวอย่างส่วนใหญ่ศึกษาอยู่สาขาวิชาการระบบสารสนเทศ สาขาวิชาการจัดการ สาขาวิชาการบัญชี และสาขาอื่น ๆ มีความรับผิดชอบต่อสังคม ด้านความรับผิดชอบต่อครอบครัว ด้านความรับผิดชอบต่อประเทศชาติอยู่ในระดับมากที่สุด ส่วนด้านความรับผิดชอบต่อเพื่อน ด้านความรับผิดชอบต่อสถานศึกษา ด้านความรับผิดชอบอยู่ในระดับมาก กลุ่มตัวอย่างที่มี เพศ อายุ สาขาวิชาต่างกัน มีความรับผิดชอบต่อสังคม ด้านความรับผิดชอบต่อสถานศึกษาแตกต่างกันอย่างมีนัยสำคัญทางสถิติที่ระดับ .05 อีกทั้ง 4 ด้าน ได้แก่ ด้านความรับผิดชอบต่อครอบครัว ด้านความรับผิดชอบต่อเพื่อน ด้านความรับผิดชอบต่อชุมชน และด้านความรับผิดชอบต่อประเทศชาติ ไม่แตกต่างกันกลุ่มตัวอย่างที่ระดับการศึกษา และระดับชั้นปีต่างกันมีความแตกต่างกันอย่างมีนัยสำคัญทางสถิติที่ระดับ .05 ทั้ง 5 ด้าน

นันทนา ปาปัดถา (2556) ได้ศึกษาวิจัยเรื่องปัจจัยที่มีผลต่อพฤติกรรมความรับผิดชอบต่อสังคมของนักศึกษา มหาวิทยาลัยของรัฐ เขตกรุงเทพมหานคร การวิจัยนี้มีวัตถุประสงค์เพื่อศึกษาพฤติกรรมความรับผิดชอบต่อสังคมและปัจจัยที่ส่งผลต่อพฤติกรรมความรับผิดชอบต่อสังคมของนักศึกษามหาวิทยาลัยของรัฐในกรุงเทพมหานครกลุ่มตัวอย่าง ได้แก่ นักศึกษาในระดับปริญญาตรีของมหาวิทยาลัยของรัฐ จำนวน 400 คน ผลการวิจัยพบว่าพฤติกรรมความรับผิดชอบต่อสังคมของนักศึกษา มหาวิทยาลัยของรัฐในกรุงเทพมหานคร ภาพรวมอยู่ในระดับมากและอยู่ในระดับมากทุกด้าน ได้แก่ ความรับผิดชอบต่อครอบครัว ความรับผิดชอบต่อเพื่อน ความรับผิดชอบต่อมหาวิทยาลัย/สถานศึกษา ความรับผิดชอบต่อชุมชน และความรับผิดชอบต่อประเทศชาติ มีผลการทดสอบสมมติฐาน พบว่า เพศและระดับชั้นที่ศึกษาของนักศึกษา มหาวิทยาลัยของรัฐ ในกรุงเทพมหานครต่างกัน มีพฤติกรรมการความรับผิดชอบต่อสังคมไม่แตกต่างกัน ในขณะที่ผลการเรียนและรายได้เฉลี่ยของครอบครัวต่อเดือนของนักศึกษา มหาวิทยาลัยของรัฐ ในกรุงเทพมหานครต่างกัน มีพฤติกรรมการความรับผิดชอบต่อสังคมแตกต่างกันอย่างมีนัยสำคัญทางสถิติที่ระดับ .05 และปัจจัยส่วนบุคคลและพฤติกรรมการเปิดรับสื่อมีผลต่อพฤติกรรม ความรับผิดชอบต่อสังคมของนักศึกษามหาวิทยาลัยของรัฐในกรุงเทพมหานครอย่างมีนัยสำคัญทางสถิติที่ระดับ .05

สมพร เบ็ทซ์ (2557) ได้ศึกษาวิจัยเรื่องการพัฒนาความรับผิดชอบของนิสิตที่เรียนวิชา 233100 สารสนเทศศาสตร์เบื้องต้นโดยใช้การอ่าน การวิจัยครั้งนี้มีวัตถุประสงค์เพื่อเปรียบเทียบความรับผิดชอบของนิสิตคณะบริหารธุรกิจ เศรษฐศาสตร์และการสื่อสาร มหาวิทยาลัยนเรศวร ที่เรียนวิชา 233100 สารสนเทศศาสตร์เบื้องต้น ก่อนและหลังใช้การอ่านบทความที่ผู้สอนคัดสรรให้ จำนวน 15 เรื่อง ประชากรคือนิสิตชั้นปีที่ 1 2555 จำนวน 51 คน เครื่องมือที่ใช้ในการวิจัย ได้แก่บทความจำนวน 15 เรื่อง และแบบสอบถามเกี่ยวกับพฤติกรรมความรับผิดชอบต่อการเรียน และการวิเคราะห์ข้อมูลใช้การหาค่าความถี่ ร้อยละ ค่าเฉลี่ย และส่วนเบี่ยงเบนมาตรฐาน ผลการวิจัยพบว่า 1) คะแนนความรับผิดชอบต่อของนิสิตหลังการอ่านบทความสูงกว่าก่อนอ่านบทความ โดยมีคะแนนหลังใช้การอ่าน เท่ากับ 85.84 คะแนนสูงกว่าก่อนอ่านบทความ 18.90 คะแนน 2) นิสิตส่วนใหญ่มีความคิดเห็นที่ตรงกันว่าบทความมีส่วนช่วยในการปรับเปลี่ยนพฤติกรรมความรับผิดชอบต่อในการเรียน เช่น มีความรับผิดชอบต่องานที่อาจารย์ได้มอบหมายให้ทำ การเข้าเรียนทันเวลา กลับไปทบทวนบทเรียนและตั้งใจเรียนมากขึ้น เป็นต้น

แอร์โล (Arlow, 1991) ได้ศึกษาวิจัยคุณลักษณะส่วนบุคคลในการประเมินจริยธรรมทางธุรกิจและความรับผิดชอบต่อสังคมของนักศึกษา จากการสำรวจนักศึกษา 138 คน พบว่า นักศึกษาระดับปริญญาตรีมีอิทธิพลต่อความรับผิดชอบต่อสังคมมากกว่าจริยธรรมทางธุรกิจ นักศึกษาที่เรียนด้านธุรกิจมีจริยธรรมไม่น้อยไปกว่านักศึกษาที่เรียนด้านอื่น ๆ ผู้หญิงมีจริยธรรมและความรับผิดชอบต่อสังคมมากกว่าเพศชาย อายุมีความสัมพันธ์เชิงลบกับการวางแผนทางของ Machiavellian และเกี่ยวข้องกับทัศนคติเชิงลบเกี่ยวกับความพยายามขององค์กร ในความรับผิดชอบต่อสังคม ผลการวิจัยชี้ให้เห็นความต้องการที่มากขึ้นในการมุ่งเน้นการเรียนการสอนจริยธรรมบนพื้นฐานของคุณลักษณะของนักศึกษา

เครสเวล (Cresswell, 2000) ได้ศึกษาวิจัยเรื่องการตรวจสอบตนเองในการเขียนของนักเรียน : พัฒนาความรับผิดชอบต่อผู้เรียน พบว่าการตรวจสอบตนเองของนักเรียนเป็นวิธีที่มีคุณค่า มีความเป็นอิสระในการเรียนรู้ การเขียน อย่างไรก็ตามยังมีปัญหาที่อาจเกิดขึ้นในเทคนิคนี้ ประการแรก นักเรียนอาจไม่ได้พัฒนาความสามารถในการสื่อสาร ประการที่สอง การเลือกที่จะมุ่งเน้นภาษา โดยเสียค่าใช้จ่ายในการตรวจสอบ และมีการกระบวนการดังนี้ a) การสร้างความตระหนักรู้เกี่ยวกับกระบวนการและเนื้อเรื่อง b) การสาธิต คำอธิบายประกอบและ c) การประเมินคำอธิบายประกอบ กระบวนการนี้มีประสิทธิภาพในการพัฒนาการตรวจสอบตนเองอย่างมีความรับผิดชอบต่อ พบว่า นักเรียนที่เตรียมในลักษณะนี้มีความสามารถในการสื่อสารและให้ความสนใจกับเนื้อหาพร้อมทั้งใช้เทคนิคการตรวจสอบด้วยตนเองเพื่อเรียนรู้ด้านภาษา

โรลินา (Rolina, 2014) ได้ศึกษาวิจัยเรื่องการพัฒนาทักษะความรับผิดชอบสำหรับ นักศึกษามหาวิทยาลัยผ่านวิธีการจัดทำโครงการ นักศึกษามหาวิทยาลัยใน PG.PAUD/ Pendidikan Guru PAUD ใน Yogyakarta State University พบว่าการพัฒนาบทบาทความรับผิดชอบสำหรับ นักศึกษามหาวิทยาลัยใน PG.PAUD ใช้วิธีการโครงการ (วิธีการโครงการไม่เคยทำใน PG.PAUD) ซึ่งลักษณะความรับผิดชอบซึ่งเป็นส่วนหนึ่งของลักษณะความอิสระ พัฒนาโดยวิธีการของ โครงการที่มีหลายขั้นตอน มีอาจารย์เป็นผู้วางแผนและการเริ่มต้นโครงการ เพื่อดูความก้าวหน้า การสะท้อนและข้อสรุป เมื่อนักเรียนได้เรียนรู้ด้วยวิธีโครงการผ่านหลายขั้นตอน เช่น อภิปราย งานภาคสนาม การสืบสวน การเป็นตัวแทนและการแสดง สถานการณ์เหล่านี้จะให้นักศึกษา สามารถเรียนรู้เกี่ยวกับลักษณะความรับผิดชอบ เช่น วิธีที่พวกเขาสามารถทำโครงการที่ อาจารย์มอบให้ จึงสรุปได้ว่าลักษณะความรับผิดชอบสำหรับนักศึกษามหาวิทยาลัยใน PG.PAUD สามารถพัฒนาได้โดยวิธีโครงการ

กอลวา (Galvao, 2019) ได้ศึกษาวิจัยเรื่องปัจจัยที่มีอิทธิพลต่อการปฐมนิเทศความ รับผิดชอบต่อสังคมของนักศึกษาในระดับอุดมศึกษา การศึกษาครั้งนี้มีวัตถุประสงค์เพื่อศึกษา ปัจจัยที่มีอิทธิพลต่อการกำหนดแนวความรับผิดชอบต่อสังคมของนักเรียนในบริบทของ การศึกษาระดับอุดมศึกษา ข้อมูลปฐมภูมิถูกรวบรวมผ่านแบบสอบถามที่แจกจ่ายให้กับ นักศึกษาระดับปริญญาตรีและระดับบัณฑิตศึกษาที่มหาวิทยาลัย Trás-os-Montes และ Alto Douro ซึ่งเป็นสถาบันสาธารณะของโปรตุเกสทางตอนเหนือ แม้ว่าค่านิยมส่วนบุคคล, เพศ, ศาสนา, อุดมการณ์ทางการเมือง สาขาวิชาด้านการศึกษาและการเป็นอาสาสมัครจะมีอิทธิพลต่อมิติ การวางแผนความรับผิดชอบต่อสังคมขององค์กร แต่ผลลัพธ์แสดงความสัมพันธ์ของเพศ ศาสนาและการเป็นอาสาสมัคร พบว่านักศึกษาผู้หญิงและผู้ที่อาสาสมัครมีการวางแผนทาง ความรับผิดชอบต่อสังคมในระดับสูงและผู้หญิงจะมีการวางแผนทางด้านจริยธรรมที่สูง ผลการศึกษา ครั้งนี้แสดงหลักฐานที่น่าสนใจเกี่ยวกับการเชื่อมโยงแนวทางและวรรณกรรมเกี่ยวกับความ รับผิดชอบต่อสังคมขององค์กรในขณะที่นักศึกษามหาวิทยาลัยกำลังเลือกตัวเลือกที่สำคัญ เกี่ยวกับอาชีพ การค้นพบเหล่านี้อาจช่วยขยายขอบเขตการวิจัยด้านความรับผิดชอบต่อสังคม ขององค์กรโดยการระบุปัจจัยที่มีส่วนในการกำหนดทิศทางความรับผิดชอบต่อสังคมของ องค์กร มีการอภิปรายถึงผลกระทบทั้งภาคทฤษฎีและภาคปฏิบัติโดยเน้นถึงสิ่งที่ยังต้องทำเพื่อ ส่งเสริมการวางแผนความรับผิดชอบต่อสังคมขององค์กรในโครงการอุดมศึกษา

กอนซาเล (Gonzale, 2015) ได้ศึกษาวิจัยเรื่องแบบจำลองเพื่อประเมินพฤติกรรมการ
ความรับผิดชอบต่อสังคมของนักเรียน พบว่าอารมณ์ส่งผลต่อกระบวนการตัดสินใจของแต่ละ
บุคคล โดยการทดลองในชั้นเรียนในประเด็นที่เกี่ยวข้องกับความรับผิดชอบต่อสังคม ข้อมูลที่
สร้างขึ้นในการทดลองนี้ เพื่อประเมินแบบจำลองตามวิธีการของ Fehr and Schmidt (1999) เป็น
วิธีการจัดกิจกรรมการเรียนการสอนที่ส่งเสริมให้นักเรียนไตร่ตรองและอภิปรายถึงคุณค่า
ทางสังคมที่หลากหลาย เช่น การเคารพ ความสามัคคีและความยุติธรรมทางสังคม เป้าหมาย
คือ การส่งเสริมและการประเมินพฤติกรรมในด้านความรับผิดชอบต่อสังคมของนักเรียนใน
กิจกรรมที่จัดขึ้น โดยมีจุดประสงค์เพื่อออกแบบกิจกรรมการทดลองที่สามารถดำเนินการใน
ห้องเรียนเพื่อสร้างความสนใจ และสร้างความตระหนักในกลุ่มเพื่อนได้



จากการศึกษาเอกสารและงานวิจัยที่เกี่ยวข้องกับคุณลักษณะและการพัฒนาคุณลักษณะของนักศึกษา พบว่าคุณลักษณะเป็นสิ่งที่คาดหวังให้เกิดขึ้นกับบุคคลหรือสังคมเป็นคุณลักษณะเชิงพฤติกรรมของบุคคลที่สะท้อนออกมาในรูปของพฤติกรรมการทำงาน บทบาทและสถานการณ์ต่าง ๆ มีพื้นฐานมาจากความรู้ ทักษะและความสามารถ ซึ่งเป็นพฤติกรรมที่แสดงออก สามารถสังเกต วัดหรือประเมินและพัฒนาได้ คุณลักษณะจึงมีความสำคัญในการพัฒนาศักยภาพของตนเองทั้งในการดำรงชีวิตและการทำงาน สถาบันอุดมศึกษาซึ่งมีหน้าที่ในการผลิตบัณฑิตให้สอดคล้องกับความต้องการของสังคมและตลาดแรงงานจำเป็นต้องตระหนักถึงการพัฒนาคุณลักษณะของนักศึกษา โดยเฉพาะคณะบริหารธุรกิจที่ยังคงได้รับความนิยมาอย่างต่อเนื่อง จะมีแนวทางอย่างไรให้นักศึกษาเป็นบัณฑิตที่มีคุณลักษณะที่ตรงกับความต้องการของสถานประกอบการ มีความสามารถในระดับสากลและสอดคล้องกับแนวทางการพัฒนาเศรษฐกิจของประเทศ การวิจัยนี้ผู้วิจัยได้ศึกษาจากแนวคิดต่าง ๆ ได้แก่ 1) คุณลักษณะของนักศึกษาระดับอุดมศึกษา ได้ศึกษาตามแนวคิดจากแผนพัฒนาอุดมศึกษาระยะยาว 15 ปี กรอบมาตรฐานคุณวุฒิระดับอุดมศึกษาและคุณลักษณะของนักศึกษาที่พึงประสงค์ในศตวรรษที่ 21 2) คุณลักษณะของบัณฑิตตามที่กำหนดในคณะ/สาขาบริหารธุรกิจในประเทศและต่างประเทศ และ 3) คุณลักษณะของบัณฑิตสาขาบริหารธุรกิจตามความต้องการของสถานประกอบการ นำมาวิเคราะห์เปรียบเทียบ สรุปได้ว่าคุณลักษณะนักศึกษา คณะบริหารธุรกิจประกอบด้วยคุณลักษณะทั้งหมด 45 คุณลักษณะ ดังนั้นสถาบันอุดมศึกษาจึงควรวางแนวทางในการพัฒนาคุณลักษณะของนักศึกษา นอกจากการเรียนการสอนแล้ว ควรเสริมสร้างคุณลักษณะของนักศึกษาเพื่อเป็นบัณฑิตที่มีคุณภาพด้วยวิธีการต่าง ๆ ได้แก่ การฝึกงาน การใช้ระบบพี่เลี้ยง การสัมมนา การจัดกิจกรรม โดยเฉพาะการฝึกอบรมเป็นวิธีที่ได้รับความนิยมอย่างแพร่หลาย มีขั้นตอนและกระบวนการที่ชัดเจน ส่งผลให้เกิดการเสริมสร้างคุณลักษณะที่ต้องการได้ ผู้วิจัยจึงเลือกคุณลักษณะที่มีความสำคัญมากที่สุดจากการวิเคราะห์องค์ประกอบเชิงสำรวจ ได้แก่ ด้านความรับผิดชอบตนเองและสังคม นำมาสร้างชุดฝึกอบรมเพื่อเสริมสร้างคุณลักษณะด้านความรับผิดชอบตนเองและสังคมของนักศึกษา คณะบริหารธุรกิจ สถาบันอุดมศึกษาเอกชน ในการพัฒนานักศึกษาให้เป็นบัณฑิตที่มีคุณภาพของสังคม

บทที่ 3

วิธีดำเนินการวิจัย

การวิจัยเรื่องการพัฒนาคุณลักษณะของนักศึกษา คณะบริหารธุรกิจ สถาบันอุดมศึกษาเอกชน เป็นการศึกษาในลักษณะของการวิจัยและพัฒนา (Research and Development) โดยแบ่งการดำเนินการวิจัยออกเป็น 3 ขั้นตอน ดังนี้

ขั้นตอนที่ 1 การศึกษาองค์ประกอบคุณลักษณะของนักศึกษา คณะบริหารธุรกิจ สถาบันอุดมศึกษาเอกชน

การวิจัยในขั้นตอนนี้เป็นการศึกษาว่าคุณลักษณะนักศึกษา คณะบริหารธุรกิจ สถาบันอุดมศึกษาเอกชนประกอบด้วยอะไรบ้าง และแต่ละองค์ประกอบประกอบด้วยคุณลักษณะอะไรการดำเนินการแบ่งเป็น 2 ชั้น ได้แก่ 1) ศึกษาเอกสารและงานวิจัยที่เกี่ยวข้อง 2) ศึกษาคุณลักษณะนักศึกษาปริญญาตรี คณะบริหารธุรกิจ มหาวิทยาลัยเอกชนในเขตกรุงเทพมหานคร รายละเอียดในแต่ละชั้นมีดังนี้

ชั้นที่ 1 ศึกษาเอกสารและงานวิจัยที่เกี่ยวข้อง

ศึกษาคุณลักษณะของนักศึกษา คณะบริหารธุรกิจ จากเอกสารและงานวิจัยที่เกี่ยวข้องกับคุณลักษณะของนักศึกษาระดับบริหารธุรกิจ ได้แก่ คุณลักษณะนักศึกษาตามแผนพัฒนาอุดมศึกษา ระยะยาว 15 ปี คุณลักษณะนักศึกษาตามกรอบมาตรฐานคุณวุฒิระดับอุดมศึกษา คุณลักษณะนักศึกษาและบัณฑิตที่พึงประสงค์ในศตวรรษที่ 21 คุณลักษณะของบัณฑิตตามที่กำหนดในคณะ/สาขาบริหารธุรกิจ และคุณลักษณะของบัณฑิตสาขาบริหารธุรกิจตามความต้องการของสถานประกอบการเพื่อสรุปเป็นคุณลักษณะของนักศึกษา คณะบริหารธุรกิจ

ชั้นที่ 2 ศึกษาคุณลักษณะของนักศึกษาปริญญาตรี คณะบริหารธุรกิจ มหาวิทยาลัยเอกชน เขตกรุงเทพมหานคร

ใช้แบบสอบถามศึกษาคุณลักษณะของนักศึกษาปริญญาตรี คณะบริหารธุรกิจ มหาวิทยาลัยเอกชน เขตกรุงเทพมหานคร ดังนี้

2.1 ประชากรและกลุ่มตัวอย่าง

ประชากร ประกอบด้วยนักศึกษาระดับปริญญาตรี ชั้นปีที่ 3 คณะบริหารธุรกิจ มหาวิทยาลัยเอกชน เขตกรุงเทพมหานครจำนวน 12,895 คน (สำนักงานคณะกรรมการการอุดมศึกษา, 2560, สืบออนไลน์)

กลุ่มตัวอย่างที่ใช้ในการวิจัยครั้งนี้ประกอบด้วย นักศึกษาระดับปริญญาตรี คณะบริหารธุรกิจ ชั้นปีที่ 3 ในการศึกษาองค์ประกอบเชิงสำรวจ (EFA) กำหนดขนาดกลุ่มตัวอย่างเท่ากับ 388 โดยการใช้สูตรของยามาเน่ (Yamane, 1973, p. 725 อ้างอิงใน ศิริพงศ์ พฤทธิพันธ์, 2553, หน้า 203) มีระดับความเชื่อมั่นที่ 95% เพื่อให้ข้อมูลเกิดความน่าเชื่อถือมากขึ้น จึงทำการเก็บข้อมูลจำนวน 400 คน และในการศึกษาองค์ประกอบเชิงยืนยัน (CFA) กำหนดขนาดกลุ่มตัวอย่างอย่างน้อย 5 เท่าของข้อคำถาม (Hair et al, 2010 อ้างอิงใน ธาณินทร์ ศิลป์จารุ, 2557, หน้า 93) ซึ่งข้อคำถามทั้งหมดมีจำนวน 52 ข้อ การศึกษาในครั้งนี้กำหนดกลุ่มตัวอย่างที่ 9 เท่าของข้อคำถาม เท่ากับ 468 เพื่อให้เกิดความเชื่อมั่นมากขึ้น จึงเก็บข้อมูลจากกลุ่มตัวอย่าง 480 คน รวมกลุ่มตัวอย่าง 880 คน วิธีการสุ่มตัวอย่างโดยใช้เทคนิคของการสุ่มตัวอย่างแบบชั้นภูมิ (Stratified Random Sampling) ตามสัดส่วนของประชากรจาก 16 มหาวิทยาลัยในเขตกรุงเทพมหานคร และดำเนินการสุ่มอย่างง่ายจากแต่ละชั้นภูมิ ดังนี้

ตาราง 10 แสดงจำนวนประชากรและกลุ่มตัวอย่าง

เกณฑ์การแบ่งกลุ่ม	ประชากร	กลุ่ม	กลุ่ม	กลุ่มตัวอย่าง
		ตัวอย่าง	ตัวอย่าง	กลุ่มตัวอย่าง
		ในการศึกษา	ในการศึกษา	ในการศึกษา
		องค์ประกอบ	องค์ประกอบ	องค์ประกอบ
		เชิงสำรวจ	เชิงยืนยัน	
กลุ่ม 1 จำนวนนักศึกษา 1-500 คน				
มหาวิทยาลัยสยาม				
มหาวิทยาลัยเกริก				
มหาวิทยาลัยเซนต์จอห์น	2,047	64	76	140
มหาวิทยาลัยกรุงเทพธนบุรี				
มหาวิทยาลัยเทคโนโลยีมหานคร				
และมหาวิทยาลัยกรุงเทพสุวรรณภูมิ				
กลุ่ม 2 จำนวนนักศึกษา 501-900คน				
มหาวิทยาลัยเกษมบัณฑิต				
มหาวิทยาลัยธนบุรี	2,645	82	98	180
มหาวิทยาลัยเอเชียอาคเนย์				
และมหาวิทยาลัยนวัตกรรมกรุงเทพ				
กลุ่ม 3 จำนวนศึกษา 901 คน ขึ้นไป				
มหาวิทยาลัยกรุงเทพ				
มหาวิทยาลัยศรีปทุม				
มหาวิทยาลัยธุรกิจบัณฑิต	8,203	254	306	560
มหาวิทยาลัยหอการค้าไทย				
มหาวิทยาลัยรัตนบัณฑิต				
มหาวิทยาลัยอัสสัมชัญ				
รวมกลุ่มตัวอย่าง	12,895	400	480	880

2.2 เครื่องมือที่ใช้ในการเก็บรวบรวมข้อมูล

เครื่องมือที่ใช้ในการเก็บรวบรวมข้อมูลคือแบบสอบถามคุณลักษณะของนักศึกษา คณะบริหารธุรกิจ สถาบันอุดมศึกษาเอกชน โดยผู้วิจัยจะดำเนินการสร้างแบบสอบถาม ดังนี้

2.2.1 นำข้อมูลจากการศึกษาเอกสารและงานวิจัยที่เกี่ยวข้องในชั้นที่ 1 มาเป็นข้อความ (Statement) เพื่อใช้ในการสอบถามเกี่ยวกับคุณลักษณะของนักศึกษา คณะบริหารธุรกิจ สถาบันอุดมศึกษาเอกชน

2.2.2 สร้างแบบสอบถามคุณลักษณะของนักศึกษา คณะบริหารธุรกิจ สถาบันอุดมศึกษาเอกชน โดยแบ่งออกเป็น 2 ตอน ดังนี้

ตอนที่ 1 ข้อมูลทั่วไปของผู้ตอบแบบสอบถาม ได้แก่ เพศ สาขาวิชา คณะที่กำลังศึกษาและมหาวิทยาลัยที่ศึกษา

ตอนที่ 2 ข้อคำถามเกี่ยวกับคุณลักษณะของนักศึกษา คณะบริหารธุรกิจ สถาบันอุดมศึกษาเอกชน จำนวน 61 ข้อ โดยพิจารณาแบบสอบถามแต่ละข้อเป็นแบบมาตราส่วนประมาณค่า 5 ระดับ (Rating Scale) ได้แก่

1 หมายถึง มีพฤติกรรมหรือการกระทำที่ปรากฏตามข้อความนั้นระดับน้อยที่สุด

2 หมายถึง มีพฤติกรรมหรือการกระทำที่ปรากฏตามข้อความนั้นระดับน้อย

3 หมายถึง มีพฤติกรรมหรือการกระทำที่ปรากฏตามข้อความนั้นระดับปานกลาง

4 หมายถึง มีพฤติกรรมหรือการกระทำที่ปรากฏตามข้อความนั้น ระดับมาก

5 หมายถึง มีพฤติกรรมหรือการกระทำที่ปรากฏตามข้อความนั้น ระดับมากที่สุด

2.2.3 นำแบบสอบถามที่สร้างขึ้นเสนออาจารย์ที่ปรึกษาเพื่อตรวจสอบความเหมาะสม และความครอบคลุมของเนื้อหา ภาษา รวมทั้งให้ข้อเสนอแนะเพิ่มเติม และดำเนินการแก้ไขตามคำแนะนำของอาจารย์ที่ปรึกษา

2.2.4 ตรวจสอบความเที่ยงตรงเชิงเนื้อหา (Content Validity) โดยให้ผู้เชี่ยวชาญ จำนวน 5 ท่าน (ภาคผนวก ก) พิจารณาความเที่ยงตรงของแบบสอบถามเรื่องการพัฒนาคูณลักษณะของนักศึกษา คณะบริหารธุรกิจ สถาบันอุดมศึกษาเอกชน พิจารณาความสอดคล้องของข้อความที่แสดงถึงคุณลักษณะกับนิยามที่ต้องการจะวัด และพิจารณาความเหมาะสมของข้อความและภาษาที่ใช้ พิจารณาจากการหาค่าดัชนีความสอดคล้อง (IOC: Index of Item-Objective Congruence) มีค่ามากกว่าหรือเท่ากับ .50 (พิสนุพงษ์ศรี, 2553, หน้า 310) ซึ่งได้ค่าความเที่ยงตรงของแบบสอบถามมากกว่า .50 ขึ้นไปทุกข้อคำถามเมื่อพิจารณาแก้ไขข้อคำถามตามคำแนะนำ

ของผู้เชี่ยวชาญและปรึกษาอาจารย์ จึงมีข้อคำถามที่นำไปใช้ทั้งหมด 52 ข้อ จากข้อคำถามทั้งหมด 61 ข้อ

2.2.5 หลังจากตรวจสอบความเที่ยงเชิงเนื้อหาแล้ว ผู้วิจัยได้นำเครื่องมือแบบสอบถามไปทดลองเก็บข้อมูลกับนักศึกษาที่ไม่ใช่กลุ่มตัวอย่างจริงจำนวน 30 คน แล้วนำมาวิเคราะห์ เพื่อหาค่าอำนาจจำแนกของเครื่องมือเป็นรายข้อ ด้วยวิธีหาความสัมพันธ์ระหว่างคะแนนรายข้อกับคะแนนรวม (Item-total Correlation) โดยมีเกณฑ์คือ ข้อที่มีค่าการจำแนกที่ยอมรับไว้จะมีค่าตั้งแต่ .20 ขึ้นไปและหาค่าความเชื่อมั่นของเครื่องมือทั้งฉบับด้วยวิธีของ Cronbach จากค่าสัมประสิทธิ์แอลฟา (Alpha-Coefficient) มีเกณฑ์วัดค่าความเชื่อมั่นที่ยอมรับได้จะมีค่าตั้งแต่ .70 ขึ้นไป ซึ่งการตรวจสอบค่าการจำแนกและความเชื่อมั่นของเครื่องมือ ปรากฏว่าได้ค่าความเชื่อมั่นเท่ากับ .943

2.3 การเก็บรวบรวมข้อมูล

การเก็บข้อมูลจากแบบสอบถามคุณลักษณะของนักศึกษา คณะบริหารธุรกิจ สถาบันอุดมศึกษาเอกชน (ภาคผนวก ข) ผู้วิจัยดำเนินการดังนี้

2.3.1 ผู้วิจัยขออนุมัติจากวิทยาลัยการจัดการ มหาวิทยาลัยพะเยา เพื่อออกหนังสือขอความอนุเคราะห์ในการเก็บรวบรวมข้อมูลจากกลุ่มตัวอย่าง

2.3.2 ผู้วิจัยนำหนังสือขอความอนุเคราะห์พร้อมด้วยแบบสอบถามแล้วลงพื้นที่เก็บข้อมูลโดยคณะทำงานในการเก็บข้อมูลและตัวผู้วิจัย

2.3.3 ผู้วิจัยลงพื้นที่ในการเก็บข้อมูลจากแบบสอบถาม โดยขอความร่วมมือจากผู้ตอบแบบสอบถาม โดยผู้วิจัยอธิบายและชี้แจงรายละเอียดเกี่ยวกับวัตถุประสงค์ของแบบสอบถาม ชี้แจงการทำวิจัยให้ทราบและวิธีการกรอกข้อมูลแก่ผู้ตอบแบบสอบถามเป็นรายบุคคลและรับแบบสอบถามกลับคืนด้วยตนเองเมื่อกรอกข้อมูลสมบูรณ์

2.4 การวิเคราะห์ข้อมูล

2.4.1 การวิเคราะห์ข้อมูลทั่วไปของผู้ตอบแบบสอบถามได้แก่ เพศและสาขาวิชา วิเคราะห์ด้วยการหาค่าความถี่ (Frequency) และค่าร้อยละ (Percentage)

2.4.2 วิเคราะห์ระดับคุณลักษณะของนักศึกษา คณะบริหารธุรกิจ สถาบันอุดมศึกษา เอกชน ด้วยการหาค่าเฉลี่ย (Mean) และค่าความเบี่ยงเบนมาตรฐาน (Standard Deviation) โดยมีเกณฑ์ในการแปลความหมายของค่าเฉลี่ยตามเกณฑ์ ดังนี้

- 1.00–1.49 หมายถึง มีคุณลักษณะที่ปรากฏตามข้อความนั้นน้อยที่สุด
 1.50–2.49 หมายถึง มีคุณลักษณะที่ปรากฏตามข้อความนั้นน้อย
 2.50–3.49 หมายถึง มีคุณลักษณะที่ปรากฏตามข้อความนั้นปานกลาง
 3.50–4.49 หมายถึง มีคุณลักษณะที่ปรากฏตามข้อความนั้นมาก
 4.50–5.00 หมายถึง มีคุณลักษณะที่ปรากฏตามข้อความนั้นมากที่สุด

2.4.3 วิเคราะห์องค์ประกอบคุณลักษณะของนักศึกษา คณะบริหารธุรกิจ สถาบันอุดมศึกษาเอกชน ด้วยการวิเคราะห์องค์ประกอบเชิงสำรวจ (Exploratory Factor Analysis: EFA) เพื่อสังเคราะห์เป็นองค์ประกอบของคุณลักษณะของนักศึกษา คณะบริหารธุรกิจ สถาบันอุดมศึกษาเอกชน มีขั้นตอน ดังนี้

- 1) วิเคราะห์ค่าไอเกน (Eigen Value) เพื่อพิจารณาว่าคุณลักษณะนักศึกษา คณะบริหารธุรกิจ สถาบันอุดมศึกษาเอกชน มีกี่องค์ประกอบ โดยถือเกณฑ์ว่าถ้าค่าไอเกนมีค่าเท่ากับหรือมากกว่า 1.00 ถือได้ว่าเป็น 1 องค์ประกอบ (กัลยา วานิชย์บัญชา, 2557 หน้า 362)
- 2) วิเคราะห์ค่าน้ำหนักองค์ประกอบ (Factor Loading) เพื่อพิจารณาว่าแต่ละองค์ประกอบประกอบด้วยตัวบ่งชี้อะไรบ้าง โดยถือเกณฑ์ค่าน้ำหนักองค์ประกอบมีค่าเท่ากับหรือหรือมากกว่า .30 ถือได้ว่าตัวบ่งชี้เป็นองค์ประกอบของคุณลักษณะนั้น และในแต่ละองค์ประกอบต้องมีตัวบ่งชี้มีตั้งแต่ 3 ข้อความขึ้นไป (กัลยา วานิชย์บัญชา, 2557 หน้า 362)
- 3) ตั้งชื่อองค์ประกอบคุณลักษณะของนักศึกษา คณะบริหารธุรกิจ ด้วยการพิจารณาจากกลุ่มของตัวบ่งชี้

2.4.4 วิเคราะห์องค์ประกอบเชิงยืนยัน (Confirmatory factor analysis: CFA) การยืนยันองค์ประกอบของคุณลักษณะของนักศึกษา คณะบริหารธุรกิจ สถาบันอุดมศึกษาเอกชน โดยการวิเคราะห์สัมประสิทธิ์สหสัมพันธ์แบบเพียร์สัน (Pearson product moment correlation coefficient) เพื่อวิเคราะห์ข้อมูลพื้นฐานโมเดลองค์ประกอบ และพิจารณาความสอดคล้องของโมเดลจากค่าสถิติต่อไปนี้

- 1) ค่าไคว์สแควร์ (Chi-Square : χ^2) เป็นค่าสถิติที่ใช้ทดสอบว่าองค์ประกอบที่ยืนยันกับข้อมูลเชิงประจักษ์มีความสอดคล้องกันหรือไม่ ถ้า χ^2 มีค่าน้อยหรือไม่มีนัยสำคัญ $p\text{-value} > .05$ แสดงว่าองค์ประกอบที่ยืนยันนั้นอยู่ในวิสัยที่ยอมรับได้
- 2) ค่าดัชนีวัดระดับความสอดคล้อง (Goodness of Fit Index: GFI) เป็นค่าที่แสดงถึงอัตราส่วนผลต่างระหว่างฟังก์ชันความสอดคล้องจากโมเดลก่อนและหลังปรับโมเดลกับฟังก์ชันความสอดคล้องก่อนปรับโมเดล ค่า GFI หากเข้าใกล้ 1.00 แสดงว่าโมเดลหรือ

โครงสร้างขององค์ประกอบมีความสอดคล้องกับข้อมูลเชิงประจักษ์ สำหรับการวิจัยนี้กำหนดไว้ที่ $GFI \geq .90$

3) ค่าดัชนีวัดระดับความกลมกลืนที่ปรับแล้ว (Adjusted Goodness of Fit Index: AGFI) เป็นค่าที่นำเอา GFI มาปรับแก้ โดยคำนึงถึงจำนวนตัวแปรและกลุ่มตัวอย่าง ถ้าค่า AGFI ใกล้ 1.00 แสดงว่าโมเดลหรือโครงสร้างองค์ประกอบมีความสอดคล้องกับข้อมูลเชิงประจักษ์ สำหรับการวิจัยนี้ได้กำหนดค่า AGFI ไว้ที่ $\geq .90$

4) ค่าความคลาดเคลื่อนของโมเดล (Root Mean Square Error of Approximation : RMSEA) เป็นค่าที่บอกถึงความไม่สอดคล้องของโมเดลหรือโครงสร้างองค์ประกอบที่ต้องการยืนยันกับเมทริกซ์ข้อความแปรปรวนรวมของประชากร ถ้าค่า RMSEA เข้าใกล้ 0 แสดงว่าโมเดลหรือโครงสร้างองค์ประกอบที่ต้องการยืนยันมีความสอดคล้องกับข้อมูลเชิงประจักษ์ สำหรับการวิจัยนี้ได้กำหนดค่า RMSEA ไว้ที่ $\leq .05$

ขั้นตอนที่ 2 การสร้างชุดฝึกอบรมเพื่อเสริมสร้างคุณลักษณะด้านความรับผิดชอบตนเอง และสังคมของนักศึกษา คณะบริหารธุรกิจ สถาบันอุดมศึกษาเอกชน

การดำเนินการในขั้นตอนนี้เป็นการสร้างชุดฝึกอบรมเพื่อเสริมสร้างคุณลักษณะของนักศึกษา คณะบริหารธุรกิจ สถาบันอุดมศึกษาเอกชนโดยนำผลจากการวิเคราะห์องค์ประกอบคุณลักษณะของนักศึกษาจากตอนที่ 1 โดยเลือกองค์ประกอบที่มีความสำคัญ มีค่าไอเกนในระดับสูงที่สุด ได้แก่ องค์ประกอบด้านความรับผิดชอบตนเองและสังคม นำมาสร้างชุดฝึกอบรมเพื่อเสริมสร้างคุณลักษณะด้านความรับผิดชอบตนเองและสังคมของนักศึกษา คณะบริหารธุรกิจ สถาบันอุดมศึกษาเอกชน และประเมินประสิทธิผลของชุดฝึกอบรมนี้ มีรายละเอียด ดังนี้

ขั้นที่ 1 การสร้างชุดฝึกอบรม

การสร้างชุดฝึกอบรมเพื่อเสริมสร้างคุณลักษณะของนักศึกษา คณะบริหารธุรกิจ สถาบันอุดมศึกษาเอกชน มีขั้นตอนการดำเนินการ ดังนี้

1.1 การสร้างชุดฝึกอบรมเป็นการกำหนดรายละเอียดตามกระบวนการในการสร้างชุดฝึกอบรม โดยนำแนวคิดและหลักการของ วิชัย วงษ์ใหญ่ (2532, หน้า 38-39) ชัยยงค์ พรหมวงศ์ (2551, หน้า 119) นิพนธ์ ศุขปรีดี (2552, หน้า 154) มีรายละเอียด ดังนี้

1.1.1 ความเป็นมาของชุดฝึกอบรมเป็นการนำผลการวิเคราะห์องค์ประกอบคุณลักษณะของนักศึกษา คณะบริหารธุรกิจ สถาบันอุดมศึกษาเอกชน พิจารณาจากองค์ประกอบที่มีความสำคัญมากที่สุด ได้แก่ ด้านความรับผิดชอบตนเองและสังคม นำมาเขียนเป็น

แนวทางในการพัฒนาชุดฝึกอบรมเพื่อเสริมสร้างคุณลักษณะด้านความรับผิดชอบต่อตนเอง และสังคมของนักศึกษา คณะบริหารธุรกิจ สถาบันอุดมศึกษาเอกชน

1.1.2 แนวคิดและหลักการของชุดฝึกอบรมเป็นการศึกษาเอกสารแนวคิด และหลักการที่จะนำมาพัฒนาชุดฝึกอบรมเพื่อเสริมสร้างคุณลักษณะด้านความรับผิดชอบต่อตนเองและสังคมของนักศึกษาซึ่งเลือกใช้หลักการของการปรับพฤติกรรมด้วยกระบวนการทางปัญญา นำมาเป็นแนวคิดในการกำหนดวัตถุประสงค์ และกระบวนการเสริมสร้างคุณลักษณะของนักศึกษาได้พัฒนาจากแนวคิดการพัฒนาคติพิสัยของเดวิด อาร์แคธวอล (David R. Krathwohl) การเรียนรู้ทางสังคม (Social Learning Theory) การเรียนรู้เชิงประสบการณ์ (Experiential Learning) การเรียนรู้จากการทำโครงการ (Project Method) ได้ 4 ขั้นตอน 1) การเรียนรู้ 2) การตอบสนอง 3) การเห็นคุณค่า และ 4) การจัดระบบและสร้างอุปนิสัย และการดำเนินกิจกรรม ได้นำแนวคิดเกี่ยวกับกระบวนการกลุ่ม (Group Dynamics)

1.1.3 วัตถุประสงค์ของชุดฝึกอบรม โดยการกำหนดคุณลักษณะพฤติกรรม การเรียนรู้ในด้านความรู้ ด้านเจตคติและพฤติกรรมให้สอดคล้องกับวิธีการและกระบวนการต่าง ๆ ในการชุดฝึกอบรม

1.1.4 เนื้อหาในการฝึกอบรม โดยกำหนดโครงสร้างของชุดฝึกอบรมในลักษณะของหน่วยการเรียนรู้ ประกอบด้วย 2 หน่วยการเรียนรู้ ได้แก่ หน่วยการเรียนรู้ที่ 1 ความรับผิดชอบต่อตนเองและหน่วยการเรียนรู้ที่ 2 ความรับผิดชอบต่อสังคม ในแต่ละหน่วยการเรียนรู้จะประกอบด้วย สารสำคัญ วัตถุประสงค์ วิธีการจัดกิจกรรม สื่อประกอบ และวิธีการประเมินผล ซึ่งมีความสอดคล้องกับวัตถุประสงค์ของชุดฝึกอบรมเพื่อเสริมสร้างคุณลักษณะด้านความรับผิดชอบต่อตนเองและสังคมของนักศึกษา คณะบริหารธุรกิจ สถาบันอุดมศึกษาเอกชน

1.1.5 กิจกรรมในการฝึกอบรม โดยการจัดแผนการในจัดกิจกรรมหน่วยการเรียนรู้ให้สอดคล้องกับวัตถุประสงค์ หน่วยการเรียนรู้ที่ 1 ความรับผิดชอบต่อตนเอง ประกอบด้วย แผนการจัดกิจกรรมที่ 1.1 อะไรคือความรับผิดชอบต่อตนเอง แผนการจัดกิจกรรมที่ 1.2 บทบาทสมมติ “หน้าที่กับความรับผิดชอบต่อ” และหน่วยการเรียนรู้ที่ 2 ประกอบด้วยแผนการจัดกิจกรรมที่ 2.1 การเรียนรู้ผ่านสื่อสังคมออนไลน์ และแผนการจัดกิจกรรมที่ 2.2 โครงการสำนึกรับผิดชอบต่อสังคม

1.1.6 สื่อประกอบการฝึกอบรม เป็นการจัดหาหรือผลิตสื่อเพื่อใช้ในกิจกรรม การฝึกอบรม โดยการจัดสื่อให้เหมาะสม สอดคล้องกับกับกิจกรรม และวัตถุประสงค์ของหน่วย

การเรียนรู้ ซึ่งประกอบด้วยคอมพิวเตอร์ สื่อสังคมออนไลน์ กระดาษ ดินสอสี ปากกาเคมี และ อุปกรณ์ประกอบตามความเหมาะสมในแต่ละกิจกรรม

1.1.7 การวัดและประเมินผลคุณลักษณะของนักศึกษา โดยใช้แบบสังเกต พฤติกรรมของนักศึกษาในการฝึกอบรบเพื่อเสริมสร้างคุณลักษณะด้านความรับผิดชอบต่อตนเอง และสังคมของนักศึกษา คณะบริหารธุรกิจ สถาบันอุดมศึกษาเอกชนกำหนดเกณฑ์การประเมิน คุณลักษณะของนักศึกษาเป็น 3 ระดับ ได้แก่ระดับปรับปรุง คะแนนอยู่ระหว่าง 3-4 คะแนน ระดับพอใช้ มีคะแนนอยู่ระหว่าง 5-7 คะแนน และระดับดีมีคะแนนอยู่ระหว่าง 8-9 คะแนน

ขั้นที่ 2 การประเมินชุดฝึกอบรบ

การประเมินชุดฝึกอบรบ โดยผู้วิจัยนำชุดฝึกอบรบเพื่อเสริมสร้างคุณลักษณะของนักศึกษา คณะบริหารธุรกิจ สถาบันอุดมศึกษาเอกชน ที่สร้างขึ้นมานำไปประเมินความเหมาะสม และความสอดคล้องของชุดฝึกอบรบ ดังนี้

2.1 ผู้เชี่ยวชาญในการประเมินชุดฝึกอบรบ

ผู้เชี่ยวชาญในการประเมินชุดฝึกอบรบ จำนวน 7 ท่าน (ภาคผนวก ค)

มีคุณสมบัติ ดังนี้

2.1.1 ผู้เชี่ยวชาญด้านการวิจัยหรือผู้เชี่ยวชาญที่เกี่ยวข้องจำนวน 4 ท่าน

2.1.2 ผู้เชี่ยวชาญด้านการฝึกอบรบจำนวน 3 ท่าน

2.2 เครื่องมือที่ใช้ในการประเมินชุดฝึกอบรบ

เครื่องมือที่ใช้ในการประเมินชุดฝึกอบรบ คือ แบบประเมินชุดฝึกอบรบ เพื่อเสริมสร้างคุณลักษณะด้านความรับผิดชอบต่อตนเองและสังคมของนักศึกษา คณะบริหารธุรกิจ สถาบันอุดมศึกษาเอกชน โดยผู้วิจัยจะดำเนินการ ดังนี้

2.2.1 ศึกษาเอกสาร และงานวิจัยที่เกี่ยวข้องกับการสร้างแบบประเมิน ความเหมาะสมและความสอดคล้องของชุดฝึกอบรบ

2.2.2 เขียนแบบประเมินชุดฝึกอบรบเพื่อเสริมสร้างคุณลักษณะด้าน ความรับผิดชอบต่อตนเองของนักศึกษา คณะบริหารธุรกิจ สถาบันอุดมศึกษาเอกชน (ภาคผนวก ง) โดยแบ่งออกเป็น 2 ตอน ดังนี้

ตอนที่ 1 แบบประเมินความเหมาะสมของชุดฝึกอบรบ ลักษณะของ แบบประเมินแต่ละข้อเป็นแบบให้ประเมินว่า “เหมาะสม” หรือ “ไม่เหมาะสม” ตลอดจนมีแบบ ปลายเปิด (Open Form) ให้ผู้เชี่ยวชาญได้ให้ข้อเสนอแนะในแต่ละข้อนั้น

ตอนที่ 2 แบบประเมินความสอดคล้องของชุดฝึกอบรม ลักษณะของแบบประเมินแต่ละข้อเป็นแบบให้ประเมินว่า “สอดคล้อง” หรือ “ไม่สอดคล้อง” ตลอดจนมีแบบปลายเปิด (Open Form) ให้ผู้เชี่ยวชาญได้ให้ข้อเสนอแนะความคิดเห็นเพื่อนำมาปรับปรุง

2.3 การเก็บรวบรวมข้อมูล

ขั้นตอนนี้ผู้วิจัยดำเนินการเก็บรวบรวมข้อมูล โดยขอหนังสือจากบัณฑิตวิทยาลัย มหาวิทยาลัยพะเยา เพื่อขอความอนุเคราะห์ผู้เชี่ยวชาญในการประเมินชุดฝึกอบรมเพื่อเสริมสร้างคุณลักษณะด้านความรับผิดชอบต่อตนเองและสังคมของนักศึกษา คณะบริหารธุรกิจ สถาบันอุดมศึกษาเอกชน และดำเนินการเก็บรวบรวมผลการประเมินจากผู้เชี่ยวชาญทั้ง 7 ท่านด้วยตนเอง

2.4 การวิเคราะห์ข้อมูล

ผู้วิจัยวิเคราะห์ข้อมูลด้วยการทดสอบไคว์สแควร์ (Chi-Square: χ^2) เพื่อเปรียบเทียบค่าความถี่ของผู้เชี่ยวชาญที่ประเมินชุดฝึกอบรมว่า “เหมาะสม-ไม่เหมาะสม” และ “สอดคล้อง-ไม่สอดคล้อง” มีจำนวนค่าความถี่ที่แตกต่างกันอย่างมีนัยสำคัญทางสถิติที่ระดับ .01 เป็นอย่างน้อย โดยวิเคราะห์ข้อมูล ดังนี้

2.4.1 การประเมินความเหมาะสมชุดฝึกอบรมเพื่อเสริมสร้างคุณลักษณะด้านความรับผิดชอบต่อตนเองและสังคมของนักศึกษา คณะบริหารธุรกิจ สถาบันอุดมศึกษาเอกชน จากผู้เชี่ยวชาญ 7 ท่าน ที่ประเมินใน 15 ข้อความ

2.4.2 การประเมินค่าความสอดคล้องของชุดฝึกอบรม เพื่อเสริมสร้างคุณลักษณะด้านความรับผิดชอบต่อตนเองและสังคมของนักศึกษา คณะบริหารธุรกิจ สถาบันอุดมศึกษาเอกชน จากผู้เชี่ยวชาญ 7 ท่าน ที่ประเมินใน 16 ข้อความ

ขั้นตอนที่ 3 การศึกษาประสิทธิผลของชุดฝึกอบรมเพื่อเสริมสร้างคุณลักษณะด้านความรับผิดชอบต่อตนเองและสังคมของนักศึกษา คณะบริหารธุรกิจ สถาบันอุดมศึกษาเอกชน

การดำเนินการในตอนนี้เป็นการนำชุดฝึกอบรมเพื่อเสริมสร้างคุณลักษณะของนักศึกษา คณะบริหารธุรกิจ สถาบันอุดมศึกษาเอกชน ที่สร้างขึ้นจากตอนที่ 2 นำมาทดลองใช้ โดยมีรายละเอียด ดังนี้

3.1 แบบแผนการทดลอง โดยใช้แบบ One Group Pretest-Posttest Design (Campbell; Stanley, 1963, p 7) มีลักษณะ ดังนี้

	ทดสอบก่อน	ทดลอง	ทดสอบหลัง
	01	x	02
โดย	x แทน กิจกรรมในการฝึกอบรมเพื่อเสริมสร้างคุณลักษณะด้าน ความรับผิดชอบต่อตนเองและสังคม		
	01 แทน การประเมินตนเองเกี่ยวกับคุณลักษณะด้านความรับผิดชอบ ต่อตนเองและสังคมก่อนการฝึกอบรม		
	02 แทน การประเมินตนเองเกี่ยวกับคุณลักษณะด้านความรับผิดชอบ ต่อตนเองและสังคมหลังการฝึกอบรม		

3.2. ประชากรและกลุ่มตัวอย่างที่ใช้ในทดลอง

3.2.1 ประชากรในการทดลอง ได้แก่ นักศึกษามหาวิทยาลัยเกริก คณะบริหารธุรกิจ
ชั้นปีที่ 3 จำนวน 7 สาขาวิชานักศึกษา 320 คน

3.2.2 กลุ่มตัวอย่างในการทดลอง ได้แก่ นักศึกษาคณะบริหารธุรกิจ มหาวิทยาลัย
เกริก ชั้นปีที่ 3 จำนวน 25 คน มีวิธีการ ดังนี้

1) การกำหนดขนาดของกลุ่มตัวอย่าง เลือกเกณฑ์กำหนดร้อยละของ
ประชากร ซึ่งเกณฑ์หลักร้อยละใช้กลุ่มตัวอย่าง 15%–30% (วารุ เฟิงส์วัตต์. 2551 หน้า 187) ดังนั้น
กลุ่มตัวอย่าง 30 % ของนักศึกษาชั้นปีที่ 3 คณะบริหารธุรกิจ 7 สาขาวิชาจำนวน 320 คน ได้กลุ่ม
ตัวอย่างเท่ากับ 96 คน

2) จากกลุ่มตัวอย่าง 96 คน แบ่งกลุ่มนักศึกษาตามสาขาวิชาแบบชั้นภูมิ
ตามสัดส่วนของแต่ละสาขาวิชา เพื่อทำแบบประเมินคุณลักษณะด้านความรับผิดชอบต่อตนเอง
และสังคมของนักศึกษา คณะบริหารธุรกิจ สถาบันอุดมศึกษาเอกชน แล้วนำผลคะแนนมาจัด
เรียงลำดับเพื่อหาตำแหน่งเปอร์เซ็นต์ไทล์ พบว่าตำแหน่งเปอร์เซ็นต์ไทล์ที่ 25 มีนักศึกษาที่มี
ระดับคะแนนน้อยกว่าหรือเท่ากับ 12 คะแนน จากคะแนนเต็ม 24 คะแนนมีจำนวน 25 คน จึงนำมา
เป็นกลุ่มทดลองเพื่อเข้ารับการฝึกอบรม

3.3. เครื่องมือที่ใช้ในการทดลอง

เครื่องมือที่ใช้ในการทดลองครั้งนี้ มีดังนี้

3.3.1 ชุดฝึกอบรมเพื่อเสริมสร้างคุณลักษณะด้านความรับผิดชอบต่อตนเอง
ของนักศึกษา คณะบริหารธุรกิจ สถาบันอุดมศึกษาเอกชน (ภาคผนวก จ) ซึ่งผู้วิจัยได้ดำเนินการ
สร้างมาแล้วในตอนที่ 2

3.3.2 แบบประเมินคุณลักษณะด้านความรับผิดชอบต่อตนเองและสังคม ของนักศึกษา คณะบริหารธุรกิจ สถาบันอุดมศึกษาเอกชนโดยผู้วิจัยจะดำเนินการพัฒนา ดังนี้

1) นำผลการวิเคราะห์องค์ประกอบคุณลักษณะของนักศึกษา คณะบริหารธุรกิจ ในตอนที่ 1 มาสร้างเป็นแบบการประเมินคุณลักษณะด้านความรับผิดชอบต่อตนเองและสังคม ของนักศึกษา คณะบริหารธุรกิจ สถาบันอุดมศึกษาเอกชน มีลักษณะเป็นข้อคำถาม เกี่ยวกับคุณลักษณะด้านความรู้ 8 ข้อ ด้านเจตคติ 8 ข้อ และพฤติกรรม 8 ข้อ รวมทั้งสิ้น 24 ข้อ ข้อคำถามเป็นแบบเลือกตอบ 4 ตัวเลือก ก ข ค และ ง โดยกำหนดเกณฑ์คำตอบดังนี้ ด้านความรู้และด้านพฤติกรรม ข้อที่คำตอบถูกได้ 1 คะแนน ข้อที่คำตอบผิดได้ 0 คะแนน และด้านเจตคติ ข้อที่คำตอบถูกเหมาะสมได้ 1 คะแนน ข้อที่คำตอบไม่เหมาะสมได้ 0 คะแนน

2) นำแบบประเมินที่สร้างขึ้นให้ผู้เชี่ยวชาญด้านการฝึกอบรมจำนวน 7 ท่าน (ภาคผนวก ค) เพื่อประเมินผล ตรวจสอบความเที่ยงตรงของข้อคำถาม แล้วนำผลการพิจารณาที่ได้นำมาหาค่า IOC (Index of Item-Objective Congruence) โดยพิจารณาตั้งแต่ .50 ขึ้นไป พบว่า ได้ค่าความเที่ยงตรงของแบบประเมินสูงกว่า .50 ขึ้นไปทุกข้อคำถาม

3) หาคุณภาพของแบบประเมิน โดยนำมาหาค่าความเชื่อมั่น (Reliability) ของแบบประเมิน และนำไปใช้กับนักศึกษา คณะบริหารธุรกิจ จำนวน 30 คน ที่ไม่ใช่กลุ่มตัวอย่าง แล้วนำข้อมูลมาหาค่าสัมประสิทธิ์แอลฟาของครอนบาค (Cronbach's Alpha) โดยพิจารณาตั้งแต่ .70 ขึ้นไป ซึ่งได้ค่าความเชื่อมั่นเป็นรายด้านได้แก่ ด้านความรู้ เท่ากับ .76 ด้านเจตคติ เท่ากับ .72 และด้านพฤติกรรม เท่ากับ .79 และค่าความเชื่อมั่นโดยรวมเท่ากับ .88 และมีค่าอำนาจจำแนกเป็นรายข้อไม่ต่ำกว่า .20

3.3.3 แบบประเมินความพึงพอใจของนักศึกษาที่มีต่อชุดฝึกอบรมเพื่อเสริมสร้างคุณลักษณะด้านความรับผิดชอบต่อตนเองและสังคมของนักศึกษา คณะบริหารธุรกิจ สถาบันอุดมศึกษาเอกชนเพื่อใช้ประเมินความพึงพอใจใน 4 ด้าน ได้แก่ ด้านวิทยากร จำนวน 5 ข้อ ด้านวิธีการในการจัดกิจกรรม จำนวน 5 ข้อ ด้านการอำนวยความสะดวก จำนวน 4 ข้อ และด้านความรู้และประโยชน์ที่ได้รับ จำนวน 3 ข้อ รวมทั้งสิ้น 17 ข้อ โดยผู้วิจัยดำเนินการ ดังนี้

1) ศึกษาเอกสาร และงานวิจัยที่เกี่ยวข้องกับความพึงพอใจที่มีต่อรูปแบบการฝึกอบรมเพื่อทำเป็นนิยามศัพท์เฉพาะตลอดจนศึกษาการสร้างแบบประเมินความพึงพอใจ

2) สร้างแบบประเมินความพึงพอใจที่มีต่อการฝึกอบรมเพื่อเสริมสร้างคุณลักษณะด้านความรับผิดชอบต่อตนเองและสังคมของนักศึกษา คณะบริหารธุรกิจ สถาบันอุดมศึกษาเอกชน ในลักษณะของแบบประเมินแบบมาตราส่วนประมาณค่า 5 ระดับ (Rating Scale 5 Level) มีเกณฑ์การให้คะแนน ดังนี้

- 1 หมายถึง มีความพึงพอใจน้อยที่สุด
- 2 หมายถึง มีความพึงพอใจน้อย
- 3 หมายถึง มีความพึงพอใจปานกลาง
- 4 หมายถึง มีความพึงพอใจมาก
- 5 หมายถึง มีความพึงพอใจมากที่สุด

3) นำแบบประเมินความพึงพอใจนี้ไปให้ผู้เชี่ยวชาญตรวจสอบความเที่ยงตรงของข้อคำถาม จากนั้นนำผลการประเมินมาพิจารณาหาค่า IOC (Index of Item-Objective Congruence) โดยพิจารณาตั้งแต่ .50 ขึ้นไปได้ข้อคำถาม 17 ข้อ

3.4. การดำเนินการทดลองใช้ชุดฝึกอบรม

การดำเนินการทดลองครั้งนี้ ผู้วิจัยใช้แบบแผนการทดลองเพียงกลุ่มเดียวและทำการประเมินคุณลักษณะของนักศึกษา ก่อนและหลังการฝึกอบรม เพื่อศึกษาประสิทธิผลของชุดฝึกอบรมเพื่อเสริมสร้างคุณลักษณะด้านความรับผิดชอบต่อตนเองและสังคมของนักศึกษา คณะบริหารธุรกิจ โดยผู้วิจัยดำเนินการฝึกอบรมตามแผนการฝึกอบรมที่กำหนดไว้ มีกำหนดระยะเวลา 4 วัน วันละ 6 ชั่วโมง รวม 24 ชั่วโมง โดยมีขั้นตอนดังนี้

3.4.1 การเตรียมการจัดการฝึกอบรม ผู้วิจัยเตรียมความพร้อมในการฝึกอบรม จัดเตรียมสื่อ อุปกรณ์ในการฝึกอบรม สถานที่และประสานงานกับผู้เข้ารับการฝึกอบรม

3.4.2 การดำเนินการฝึกอบรมตามชุดฝึกอบรมเพื่อเสริมสร้างคุณลักษณะด้านความรับผิดชอบต่อตนเองและสังคมของนักศึกษา คณะบริหารธุรกิจ สถาบันเอกชน ที่ได้พัฒนาขึ้นจนครบกระบวนการของการฝึกอบรม

3.4.3 การประเมินผลการฝึกอบรม โดยนำแบบประเมินคุณลักษณะด้านความรับผิดชอบต่อตนเองและสังคมของนักศึกษา คณะบริหารธุรกิจ สถาบันเอกชน ให้ผู้เข้ารับการฝึกอบรมประเมินตนเองก่อนและหลังเสร็จสิ้นการฝึกอบรม และแบบประเมินความพึงพอใจของนักศึกษาต่อการฝึกอบรมเพื่อเสริมสร้างคุณลักษณะด้านความรับผิดชอบต่อตนเองของนักศึกษา คณะบริหารธุรกิจ สถาบันเอกชน ให้ผู้เข้ารับการฝึกอบรมประเมินตนเองหลังการฝึกอบรม

3.5. การวิเคราะห์ข้อมูล

การวิเคราะห์ข้อมูล ผู้วิจัยดำเนินการดังนี้

3.5.1 วิเคราะห์ข้อมูลทั่วไปของกลุ่มตัวอย่าง ด้วยการหาค่าความถี่ (Frequency) และค่าร้อยละ (Percentage)

3.5.2 วิเคราะห์คุณลักษณะด้านความรับผิดชอบตนเองและสังคมของนักศึกษา คณะบริหารธุรกิจ สถาบันอุดมศึกษาเอกชน โดยการเปรียบเทียบค่าเฉลี่ย (\bar{X}) ก่อนและหลังเข้ารับการฝึกอบรมด้วยการทดสอบที่แบบกลุ่มไม่เป็นอิสระจากกัน (t-test for dependent sample)

3.5.3 วิเคราะห์ความพึงพอใจที่มีต่อการฝึกอบรมเพื่อเสริมสร้างคุณลักษณะของนักศึกษา คณะบริหารธุรกิจ สถาบันอุดมศึกษาเอกชน โดยการเปรียบเทียบค่าเฉลี่ย (\bar{X}) กับเกณฑ์ ($\mu = 3.51$) หลังจากเข้ารับการฝึกอบรม ด้วยการทดสอบที่แบบกลุ่มตัวอย่างเดี่ยว (t-test for one sample) และมีเกณฑ์ในการแปลความหมาย ดังนี้

- 1.00–1.49 หมายถึง นักศึกษามีความพึงพอใจต่อการฝึกอบรม
อยู่ในระดับน้อยที่สุด
- 1.50–2.49 หมายถึง นักศึกษามีความพึงพอใจต่อการฝึกอบรม
อยู่ในระดับน้อย
- 2.50–3.49 หมายถึง นักศึกษามีความพึงพอใจต่อการฝึกอบรม
อยู่ในระดับปานกลาง
- 3.50–4.49 หมายถึง นักศึกษามีความพึงพอใจต่อการฝึกอบรม
อยู่ในระดับมาก
- 4.50–5.00 หมายถึง นักศึกษามีความพึงพอใจต่อการฝึกอบรม
อยู่ในระดับมากที่สุด

บทที่ 4

ผลการวิเคราะห์ข้อมูล

การวิจัยเรื่องการพัฒนาคุณลักษณะของนักศึกษา คณะบริหารธุรกิจ สถาบันอุดมศึกษาเอกชน ผู้วิจัยใช้สัญลักษณ์ในการวิเคราะห์ข้อมูล ดังนี้

สัญลักษณ์และอักษรย่อที่ใช้ในการวิเคราะห์ข้อมูล

N	หมายถึง	จำนวนคนในกลุ่มตัวอย่าง
\bar{X}	หมายถึง	ค่าเฉลี่ย
SD	หมายถึง	ค่าความเบี่ยงเบนมาตรฐาน
Chi-Square	หมายถึง	ค่าสถิติไค์สแควร์
p – Value	หมายถึง	ค่าความน่าจะเป็นที่สถิติที่ใช้ในการทดสอบ
*	หมายถึง	มีนัยสำคัญทางสถิติที่ระดับ .05
**	หมายถึง	มีนัยสำคัญทางสถิติที่ระดับ .01
t	หมายถึง	ค่าสถิติที่ใช้ในการพิจารณาค่าเฉลี่ย
df	หมายถึง	ระดับชั้นแห่งความเป็นอิสระ
GFI	หมายถึง	ดัชนีวัดระดับความกลมกลืน
AGFI	หมายถึง	ดัชนีวัดระดับความกลมกลืนที่ปรับแก้แล้ว
RMSEA	หมายถึง	ค่ารากของค่าเฉลี่ยกำลังสองของความคลาดเคลื่อน
X1	หมายถึง	องค์ประกอบที่ 1 ความรับผิดชอบต่อตนเองและสังคม
X2	หมายถึง	องค์ประกอบที่ 2 ความรู้เกี่ยวกับการบริหารธุรกิจ
X3	หมายถึง	องค์ประกอบที่ 3 การแก้ปัญหาและการตัดสินใจ
X4	หมายถึง	องค์ประกอบที่ 4 นวัตกรรมทางความคิด
X5	หมายถึง	องค์ประกอบที่ 5 การบริหารจัดการการ
X6	หมายถึง	องค์ประกอบที่ 6 การใช้เทคโนโลยีสารสนเทศ
X7	หมายถึง	องค์ประกอบที่ 7ภาวะผู้นำ
X8	หมายถึง	องค์ประกอบที่ 8การเรียนรู้และพัฒนาองค์การ
X9	หมายถึง	องค์ประกอบที่ 9 การเป็นผู้นำประกอบการ

BSC หมายถึง คุณลักษณะของนักศึกษา คณะบริหารธุรกิจ
สถาบันอุดมศึกษาเอกชน

การนำเสนอผลวิเคราะห์ข้อมูล

การนำเสนอผลการวิเคราะห์ข้อมูลแบ่งเป็น 3 ขั้นตอน ดังนี้

ขั้นตอนที่ 1 ผลการศึกษาองค์ประกอบคุณลักษณะของนักศึกษา คณะบริหารธุรกิจ
สถาบันอุดมศึกษาเอกชน

ขั้นตอนที่ 2 ผลการสร้างชุดฝึกอบบรมเพื่อเสริมสร้างคุณลักษณะของนักศึกษา
คณะบริหารธุรกิจ สถาบันอุดมศึกษาเอกชน

ขั้นตอนที่ 3 ผลการศึกษาประสิทธิผลของชุดฝึกอบบรมเพื่อเสริมสร้างคุณลักษณะ
ของนักศึกษา คณะบริหารธุรกิจ สถาบันอุดมศึกษาเอกชน

ขั้นตอนที่ 1 ผลการศึกษาองค์ประกอบคุณลักษณะของนักศึกษา คณะบริหารธุรกิจ สถาบันอุดมศึกษาเอกชน

ผลการศึกษา วิเคราะห์และสังเคราะห์จากเอกสาร แนวคิด ทฤษฎีและงานวิจัยที่
เกี่ยวข้องกับคุณลักษณะของนักศึกษา คณะบริหารธุรกิจ สถาบันอุดมศึกษาเอกชน เพื่อกำหนด
เป็นคุณลักษณะของนักศึกษา คณะบริหารธุรกิจ สถาบันอุดมศึกษาเอกชน ได้ผลการศึกษา
คุณลักษณะ 45 คุณลักษณะ จากนั้นนำมาสร้างเป็นแบบสอบถาม เพื่อศึกษาองค์ประกอบ
คุณลักษณะของนักศึกษา คณะบริหารธุรกิจ สถาบันอุดมศึกษาเอกชน แสดงผลดังนี้

1.1 ผลการวิเคราะห์ข้อมูลทั่วไปของผู้ตอบแบบสอบถาม

การวิเคราะห์ข้อมูลทั่วไปของผู้ตอบแบบสอบถาม คุณลักษณะของนักศึกษา
คณะบริหารธุรกิจ สถาบันอุดมศึกษาเอกชน จำแนกตามเพศและสาขาวิชา โดยใช้ค่าความถี่และ
ค่าร้อยละ เพื่อศึกษาองค์ประกอบเชิงสำรวจ(Exploratory Factor Analysis: EFA) และองค์ประกอบ
เชิงยืนยัน (Confirmatory factor analysis: CFA) ดังแสดงในตาราง 10 ดังนี้

ตาราง 11 แสดงจำนวนและร้อยละข้อมูลทั่วไปของผู้ตอบแบบสอบถาม

ข้อมูลทั่วไป	กลุ่มตัวอย่าง ที่ตอบแบบสอบถาม องค์ประกอบเชิงสำรวจ (EFA)		กลุ่มตัวอย่าง ที่ตอบแบบสอบถาม องค์ประกอบเชิงยืนยัน (CFA)	
	จำนวน	ร้อยละ	จำนวน	ร้อยละ
	1. เพศ			
1) ชาย	140	35.00	164	34.20
2) หญิง	260	65.00	316	65.80
รวม	400	100.00	480	100.00
2. สาขาวิชา				
1) การจัดการ	178	44.50	181	37.70
2) การบัญชี	49	12.30	64	13.30
3) การตลาด	50	12.50	73	15.20
4) คอมพิวเตอร์ธุรกิจ	40	10.00	66	13.80
5) อื่น ๆ	83	20.80	96	20.00
รวม	400	100.00	480	100.00

จากตาราง 11 แสดงว่าข้อมูลทั่วไปของผู้ตอบแบบสอบถามเพื่อศึกษาองค์ประกอบเชิงสำรวจ (EFA) มีผู้ตอบแบบสอบถามจำนวน 400 คน จำแนกตามเพศ พบว่าส่วนใหญ่เป็นเพศหญิงจำนวน 260 คน คิดเป็นร้อยละ 65.00 และเพศชายจำนวน 140 คน คิดเป็นร้อยละ 35.00 ตามลำดับเมื่อจำแนกตามสาขาวิชา พบว่า ส่วนใหญ่เป็นนักศึกษาสาขาวิชาการจัดการจำนวน 178 คน คิดเป็นร้อยละ 44.50 สาขาวิชาอื่น ๆ จำนวน 83 คน คิดเป็นร้อยละ 20.80 สาขาวิชาการตลาดจำนวน 50 คน คิดเป็นร้อยละ 12.50 สาขาวิชาการบัญชีจำนวน 49 คน คิดเป็นร้อยละ 12.30 และสาขาคอมพิวเตอร์ธุรกิจ จำนวน 40 คน คิดเป็นร้อยละ 10.00 ตามลำดับ และข้อมูลทั่วไปของผู้ตอบแบบสอบถามเพื่อศึกษาองค์ประกอบเชิงยืนยัน (CFA) มีผู้ตอบแบบสอบถามจำนวน 480 คน จำแนกตามเพศ พบว่าส่วนใหญ่เป็นเพศหญิงจำนวน 316 คน คิดเป็นร้อยละ 65.80 และเพศชายจำนวน 164 คน คิดเป็นร้อยละ 34.20 ตามลำดับเมื่อจำแนกตามสาขาวิชา พบว่า ส่วนใหญ่เป็นนักศึกษาสาขาวิชาการจัดการจำนวน 181 คน คิดเป็นร้อยละ 37.70 สาขาวิชาอื่น ๆ จำนวน 96 คน คิดเป็นร้อยละ 20.00 สาขาวิชาการตลาดจำนวน 73 คน คิดเป็นร้อยละ

15.20 สาขาวิชาการบัญชีจำนวน 64 คนคิดเป็นร้อยละ 13.30 และสาขาคอมพิวเตอร์ธุรกิจ จำนวน 66 คน คิดเป็นร้อยละ 13.80 ตามลำดับ

1.2 ผลการวิเคราะห์องค์ประกอบคุณลักษณะของนักศึกษา คณะบริหารธุรกิจ สถาบันอุดมศึกษาเอกชน

การวิเคราะห์องค์ประกอบคุณลักษณะของนักศึกษา คณะบริหารธุรกิจ สถาบันอุดมศึกษาเอกชน แสดงผลการวิเคราะห์ข้อมูลดังตาราง 11 ดังนี้

ตาราง 12 แสดงผลการวิเคราะห์องค์ประกอบเชิงสำรวจ

องค์ประกอบ	ค่าไอเกน	ค่าร้อยละความแปรปรวน	ค่าร้อยละความแปรปรวนสะสม
1	16.989	32.672	32.672
2	3.008	5.784	38.456
3	2.188	4.207	42.663
4	1.941	3.732	46.395
5	1.723	3.314	49.709
6	1.653	3.178	52.887
7	1.444	2.777	55.664
8	1.340	2.577	58.241
9	1.250	2.404	60.644

จากตาราง 12 แสดงคุณลักษณะของนักศึกษา คณะบริหารธุรกิจ สถาบันอุดมศึกษาเอกชน ประกอบด้วย 9 องค์ประกอบ โดยองค์ประกอบที่ 1 มีความสำคัญที่สุดมีค่าไอเกนเท่ากับ 16.989 ค่าความแปรปรวนร้อยละ 32.672 องค์ประกอบที่ 2 มีค่าไอเกนเท่ากับ 3.008 ค่าความแปรปรวนร้อยละ 5.784 องค์ประกอบที่ 3 มีค่าไอเกนเท่ากับ 2.188 ค่าความแปรปรวนร้อยละ 4.207 องค์ประกอบที่ 4 มีค่าไอเกนเท่ากับ 1.941 ค่าความแปรปรวนร้อยละ 3.732 องค์ประกอบที่ 5 มีค่าไอเกนเท่ากับ 1.723 ค่าความแปรปรวนร้อยละ 3.314 องค์ประกอบที่ 6 มีค่าไอเกนเท่ากับ 1.653 ค่าความแปรปรวนร้อยละ 3.178 องค์ประกอบที่ 7 มีค่าไอเกนเท่ากับ 1.444 ค่าความแปรปรวนร้อยละ 2.777 องค์ประกอบที่ 8 มีค่าไอเกนเท่ากับ 1.340 ค่าความแปรปรวนร้อยละ 2.577 และองค์ประกอบที่ 9 มีค่าไอเกนเท่ากับ 1.250 ค่าความแปรปรวนร้อยละ 2.404

ตามลำดับจากนั้นวิเคราะห์ค่าน้ำหนักขององค์ประกอบ (Factor Loading) ที่มีค่าเท่ากับหรือมากกว่า .30 และพิจารณาความสอดคล้องกับองค์ประกอบ ดังนี้

1.3 ค่าน้ำหนักของแต่ละองค์ประกอบคุณลักษณะของนักศึกษา คณะบริหารธุรกิจ สถาบันอุดมศึกษาเอกชน

การวิเคราะห์ค่าน้ำหนักองค์ประกอบ (Factor loading) พิจารณาจากข้อความที่มีน้ำหนักองค์ประกอบเท่ากับหรือมากกว่า .30 และพิจารณาจากความสอดคล้องกับองค์ประกอบ ดังนี้

ตาราง 13 แสดงค่าน้ำหนักของข้อความในองค์ประกอบที่ 1 ความรับผิดชอบตนเอง และสังคม

	ข้อความ	ค่าน้ำหนัก องค์ประกอบ
X11	มีความพยายามในการปฏิบัติงานในหน้าที่ของตนเองให้ดีที่สุด	.763
X12	กระตือรือร้นที่จะให้ความช่วยเหลือและแสดงไมตรีจิตที่ดีกับผู้อื่น	.694
X13	ยอมรับต่อผลกระทบจากการปฏิบัติงานในหน้าที่ของตนเอง	.676
X14	ประพฤติตนซื่อตรงและมีความจริงใจต่อตนเองและผู้อื่น	.624
X15	มีความพยายามในการแสวงหาความรู้ใหม่ๆ	.596
X16	สามารถทำงานให้สำเร็จภายใต้สภาพแวดล้อมที่มีความกดดันได้	.547
X17	นำความรู้ แนวคิด มุมมองของตนเองไปใช้ให้เกิดประโยชน์ได้อย่างเหมาะสม	.516
X18	ยึดมั่นในคุณธรรม จริยธรรม คุณงามความดีและมีความรับผิดชอบต่อสังคม	.467

จากตาราง 13 แสดงค่าน้ำหนักของข้อความในองค์ประกอบที่ 1 จำนวน 8 ข้อความ มีค่าพิสัยน้ำหนักองค์ประกอบอยู่ระหว่าง .467 – .763 ตั้งชื่อองค์ประกอบนี้ว่า ความรับผิดชอบตนเองและสังคม

ตาราง 14 แสดงค่าสัมประสิทธิ์สหสัมพันธ์ระหว่างข้อความในองค์ประกอบที่ 1
ความรับผิดชอบตนเองและสังคม

ข้อความ	X11	X12	X13	X14	X15	X16	X17	X18	
X11	1.000	.561*	.594*	.410*	.544*	.449*	.485*	.505*	
X12		1.000	.460*	.671*	.634*	.425*	.406*	.507*	
X13			1.000	.452*	.419*	.420*	.456*	.434*	
X14				1.000	0.411*	.296*	.342*	.418*	
X15					1.000	.424*	.403*	.466*	
X16						1.000	.319*	.326*	
X17							1.000	.301*	
X18								1.000	
\bar{X}	4.20	4.13	4.16	4.15	4.11	4.06	3.98	4.19	
SD	.78	.83	.71	.82	.80	.87	.78	.75	
Kaiser-Meyer-Olkin Measure of Sampling Adequacy								.874	
Bartlett's Test of Sphericity Approx. Chi-Square								1547.717	
Df								28	
p-value								.000	

หมายเหตุ: * มีนัยสำคัญทางสถิติที่ระดับ .05

จากตาราง 14 แสดงค่าสัมประสิทธิ์สหสัมพันธ์ระหว่างข้อความในองค์ประกอบที่ 1 ด้านความรับผิดชอบตนเองและสังคม พบว่า มีความสัมพันธ์เชิงบวกอย่างมีนัยสำคัญทางสถิติที่ระดับ .05 มีค่าสัมประสิทธิ์สหสัมพันธ์อยู่ระหว่าง .301- .671 เมื่อพิจารณาค่าเฉลี่ยพบว่าข้อความทุกข้อความอยู่ในระดับมากโดยมีค่าเฉลี่ยอยู่ระหว่าง 3.98-4.20 เมื่อพิจารณาค่า Kaiser-Meyer-Olkin Measure of Sampling Adequacy (KMO) พบว่ามีค่า KMO เท่ากับ .874 มากกว่า .05 แสดงว่าข้อความในองค์ประกอบที่ 1 ความรับผิดชอบตนเองและสังคม มีความสัมพันธ์กันในขนาดที่เหมาะสม และเมื่อทดสอบด้วยค่า Bartlett's Test of Sphericity พบว่ามีค่า Chi-Square เท่ากับ 1547.717 และมีนัยสำคัญทางสถิติที่ระดับ .05 แสดงว่าเมทริกซ์สหสัมพันธ์ที่ได้ไม่เป็นเมทริกซ์เอกลักษณะทั้งนี้เมื่อทำการวิเคราะห์องค์ประกอบเชิงยืนยันของข้อความในองค์ประกอบที่ 1 ผลปรากฏดังภาพ 9

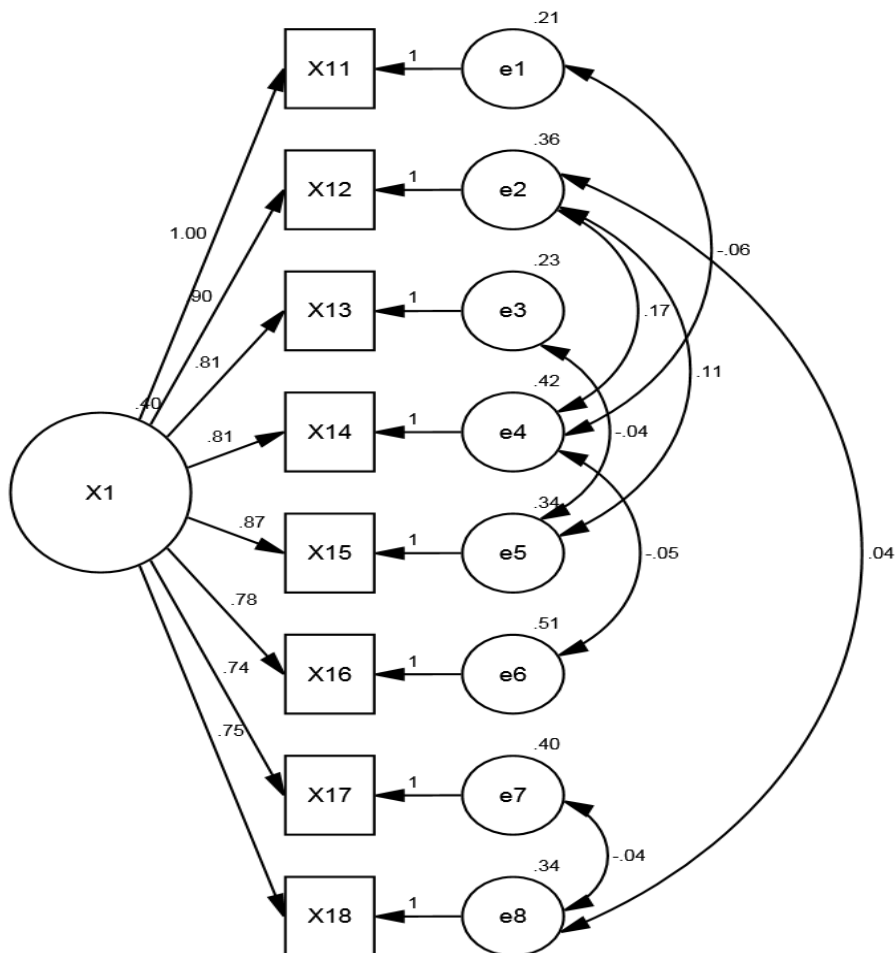

Chi-square = 14.585, df = 13, p-value = .334, GFI = .993, AGFI = .980, RMSEA = .016

**ภาพ 9 แสดงผลการวิเคราะห์องค์ประกอบเชิงยืนยันขององค์ประกอบที่ 1
ความรับผิดชอบตนเองและสังคม (X1)**

จากภาพ 9 แสดงผลการวิเคราะห์องค์ประกอบเชิงยืนยันขององค์ประกอบที่ 1 ความรับผิดชอบตนเองและสังคม (X1) พบว่ามีค่า Chi-Square เท่ากับ 14.585 มีนัยสำคัญทางสถิติที่ระดับ .05 ดังนั้น GFI มีค่าเท่ากับ .993 ดังนั้น AGFI มีค่าเท่ากับ .980 และค่า RMSEA มีค่าเท่ากับ .016 แสดงว่าคุณลักษณะของนักศึกษา คณะบริหารธุรกิจสถาบันอุดมศึกษาเอกชนองค์ประกอบที่ 1 ความรับผิดชอบตนเองและสังคม (X1) มีความสอดคล้องกับข้อมูลเชิงประจักษ์

ตาราง 15 แสดงค่าน้ำหนักของข้อความในองค์ประกอบที่ 2 ความรู้เกี่ยวกับการบริหารธุรกิจ

	ข้อความ	ค่าน้ำหนัก องค์ประกอบ
X21	มีความรู้ ความเข้าใจเกี่ยวกับแนวคิด หลักการ และทฤษฎีในการบริหารธุรกิจ	.791
X22	ศึกษาและค้นคว้าข้อมูลที่เกี่ยวข้องกับการบริหารธุรกิจจากหลากหลายแหล่งความรู้หรือบุคคลผู้มีความรู้ เพื่อนำมาพัฒนาตนเอง	.674
X23	มีความรู้ ความเข้าใจเกี่ยวกับวิธีการในการทำธุรกิจระหว่างประเทศ	.657
X24	นำความรู้ด้านการบริหารธุรกิจมาประยุกต์ใช้ให้เกิดประโยชน์กับสถานการณ์ที่เกี่ยวข้องได้	.616
X25	เชื่อมโยงความรู้การบริหารธุรกิจกับความรู้ในด้านอื่นๆที่เกี่ยวข้องได้อย่างเหมาะสม	.561
X26	ประเมินความรู้และทักษะในการทำงานต่าง ๆ ของตนเองตามความเป็นจริงได้	.535

จากตาราง 15 แสดงค่าน้ำหนักของข้อความในองค์ประกอบที่ 2 จำนวน 6 ข้อความ มีค่าพิสัยน้ำหนักองค์ประกอบอยู่ระหว่าง .535 - .791 ตั้งชื่อองค์ประกอบนี้ว่า ความรู้เกี่ยวกับการบริหารธุรกิจ

ตาราง 16 แสดงค่าสัมประสิทธิ์สหสัมพันธ์ระหว่างข้อความในองค์ประกอบที่ 2
ความรู้เกี่ยวกับการบริหารธุรกิจ

ข้อความ	X21	X22	X23	X24	X25	X26
X21	1.000	.469*	.485*	.550*	.410*	.372*
X22		1.000	.432*	.441*	.503*	.540*
X23			1.000	.481*	.472*	.396*
X24				1.000	.447*	.400*
X25					1.000	.459*
X26						1.000
\bar{X}	3.64	3.79	3.25	3.72	3.69	3.84
SD	.90	.82	.96	.83	.73	.76
Kaiser-Meyer-Olkin Measure of Sampling Adequacy						.861
Bartlett's Test of Sphericity Approx. Chi-Square						938.527
df						15
p-value						.000

หมายเหตุ: * มีนัยสำคัญทางสถิติที่ระดับ .05

จากตาราง 16 แสดงค่าสัมประสิทธิ์สหสัมพันธ์ระหว่างข้อความในองค์ประกอบที่ 2 ความรู้เกี่ยวกับการบริหารธุรกิจ พบว่า มีความสัมพันธ์เชิงบวกอย่างมีนัยสำคัญทางสถิติที่ระดับ .05 มีค่าสัมประสิทธิ์สหสัมพันธ์อยู่ระหว่าง .372 - .550 เมื่อพิจารณาค่าเฉลี่ย พบว่าข้อความที่อยู่ในระดับมากได้แก่ X21 X22 X24 X25 และ X26 โดยมีค่าเฉลี่ยอยู่ระหว่าง 3.64 - 3.84 และข้อความที่อยู่ในระดับปานกลางได้แก่ X23 มีค่าเฉลี่ยเท่ากับ 3.25 เมื่อพิจารณาค่า Kaiser-Meyer-Olkin Measure of Sampling Adequacy (KMO) พบว่ามีค่า KMO เท่ากับ .861 มากกว่า .05 แสดงว่าข้อความในองค์ประกอบที่ 2 ความรู้เกี่ยวกับการบริหารธุรกิจ มีความสัมพันธ์กันในระดับที่เหมาะสม เมื่อทดสอบด้วยค่า Bartlett's Test of Sphericity พบว่ามีค่า Chi-Square เท่ากับ

938.527 และมีนัยสำคัญทางสถิติที่ระดับ .05 แสดงว่าเมทริกซ์สหสัมพันธ์ที่ได้ไม่เป็นเมทริกซ์เอกลักษณะ ทั้งนี้เมื่อทำการวิเคราะห์องค์ประกอบเชิงยืนยันของข้อความในองค์ประกอบที่ 2 ผลปรากฏดังภาพ 10

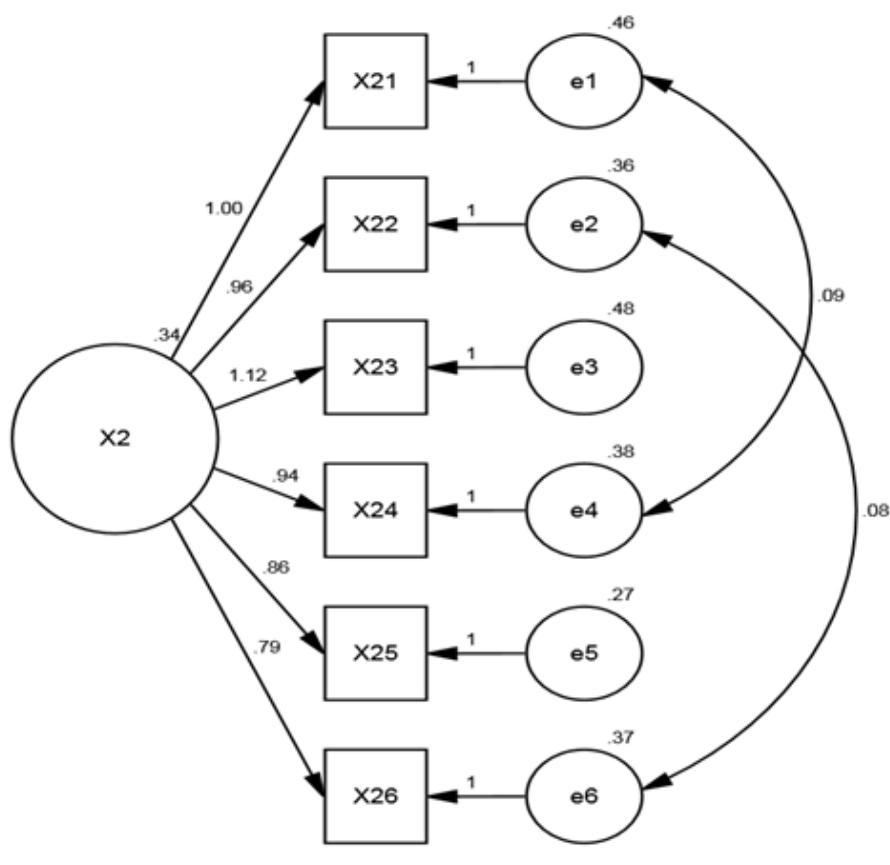

Chi-square = 13.865, df = 7, p-value = .054, GFI = .990, AGFI = .971, RMSEA = .045

ภาพ 10 แสดงผลการวิเคราะห์องค์ประกอบเชิงยืนยันขององค์ประกอบที่ 2
ความรู้เกี่ยวกับการบริหารธุรกิจ (X2)

จากภาพ 10 แสดงผลการวิเคราะห์องค์ประกอบเชิงยืนยันขององค์ประกอบที่ 2 ความรู้เกี่ยวกับการบริหารธุรกิจ (X2) พบว่า มีค่า Chi-square เท่ากับ 13.865 มีนัยสำคัญทางสถิติที่ระดับ .05 ดังนั้น GFI มีค่าเท่ากับ .990 ดังนั้น AGFI มีค่าเท่ากับ .971 และค่า RMSEA มีค่าเท่ากับ .045 แสดงว่าคุณลักษณะของนักศึกษาคณะบริหารธุรกิจ สถาบันอุดมศึกษาเอกชน องค์ประกอบที่ 2 ความรู้เกี่ยวกับการบริหารธุรกิจ (X2) มีความสอดคล้องกับข้อมูลเชิงประจักษ์

ตาราง 17 แสดงค่าน้ำหนักของข้อความในองค์ประกอบที่ 3 การแก้ปัญหาและการตัดสินใจ

ข้อความ	ค่าน้ำหนัก องค์ประกอบ
X31 เลือกทางเลือกที่เหมาะสมจากหลายทางเลือกที่มีอยู่ในการจัดการกับปัญหาที่เกิดขึ้นได้	.697
X32 มีวิธีคิดวิเคราะห์ในเรื่องต่าง ๆ อย่างเป็นขั้นตอน	.621
X33 ค้นหาแนวทางในการป้องกันความเสียหายจากการทำงานหรือกิจกรรมที่อาจเกิดขึ้นได้	.604
X34 มีกระบวนการหรือขั้นตอนที่ชัดเจนในการแก้ปัญหาที่เกิดขึ้น	.543
X35 สร้างทางเลือกในการแก้ปัญหาได้หลากหลายวิธี โดยคำนึงถึงผลกระทบในแต่ละทางเลือก	.470

จากตาราง 17 แสดงค่าน้ำหนักของข้อความในองค์ประกอบที่ 3 จำนวน 5 ข้อความ มีค่าพิสัยน้ำหนักองค์ประกอบอยู่ระหว่าง .470 - .697 ตั้งชื่อองค์ประกอบนี้ว่าการแก้ปัญหาและการตัดสินใจ



ตาราง 18 แสดงค่าสัมประสิทธิ์สหสัมพันธ์ระหว่างข้อความในองค์ประกอบที่ 3 การแก้ปัญหาและการตัดสินใจ

ข้อความ	X31	X32	X33	X34	X35
X31	1.000	.556*	.457*	.404*	.480*
X32		1.000	.446*	.522*	.422*
X33			1.000	.464*	.444*
X34				1.000	.585*
X35					1.000
\bar{X}	3.73	3.84	3.85	3.84	3.72
SD	.73	.72	.84	.68	.76
Kaiser-Meyer-Olkin Measure of Sampling Adequacy					.801
Bartlett's Test of Sphericity Approx. Chi-Square					785.779
df					10
p-value					.000

หมายเหตุ: * มีนัยสำคัญทางสถิติที่ระดับ .05

จากตาราง 18 แสดงค่าสัมประสิทธิ์สหสัมพันธ์ระหว่างข้อความในองค์ประกอบที่ 3 ด้านการแก้ปัญหาและการตัดสินใจ พบว่า มีความสัมพันธ์เชิงบวกอย่างมีนัยสำคัญทางสถิติที่ระดับ 0.05 มีค่าสัมประสิทธิ์สหสัมพันธ์อยู่ระหว่าง .358- .585 เมื่อพิจารณาค่าเฉลี่ยพบว่า ข้อความทุกข้อความอยู่ในระดับมาก โดยมีค่าเฉลี่ยอยู่ระหว่าง 3.72 - 3.85 เมื่อพิจารณาค่า Kaiser-Meyer-Olkin Measure of Sampling Adequacy (KMO) พบว่ามีค่า KMO เท่ากับ .801 มากกว่า .05 และแสดงว่าข้อความในองค์ประกอบที่ 3 การแก้ปัญหาและการตัดสินใจมีความสัมพันธ์กันในขนาดที่เหมาะสมและเมื่อทดสอบด้วยค่า Bartlett's Test of Sphericity พบว่ามีค่า Chi-Square เท่ากับ 785.779 และมีนัยสำคัญทางสถิติที่ระดับ .05 แสดงว่าเมทริกซ์สหสัมพันธ์ที่ไม่เป็นเมทริกซ์เอกลักษณะ ทั้งนี้เมื่อทำการวิเคราะห์องค์ประกอบเชิงยืนยันของข้อความในองค์ประกอบที่ 3 ผลปรากฏดังภาพ 11

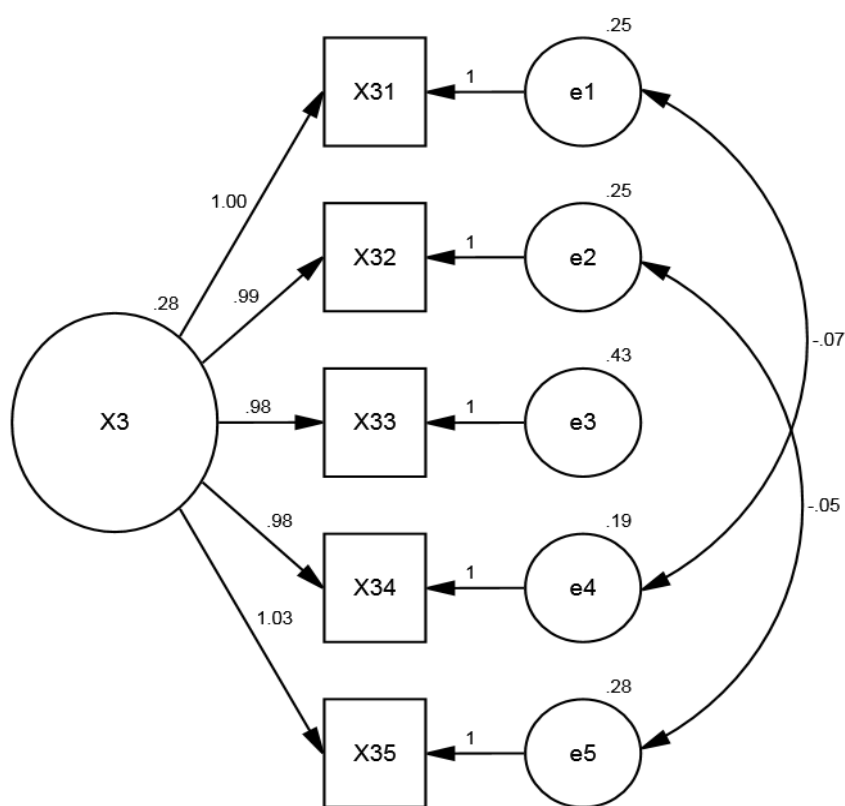

Chi-square = 7.106, df = 3, p-value = .069, GFI = .994, AGFI = .971, RMSEA = .043

ภาพ 11 แสดงผลการวิเคราะห์องค์ประกอบเชิงยืนยันขององค์ประกอบที่ 3
การแก้ปัญหาและการตัดสินใจ (X3)

จากภาพ 11 แสดงผลการวิเคราะห์องค์ประกอบเชิงยืนยันขององค์ประกอบที่ 3 การแก้ปัญหาและการตัดสินใจ (X3) พบว่า มีค่า Chi-square เท่ากับ 7.106 มีนัยสำคัญทางสถิติที่ระดับ .05 ดังนั้น GFI มีค่าเท่ากับ .994 ดังนั้น AGFI มีค่าเท่ากับ .971 และค่า RMSEA มีค่าเท่ากับ .043 แสดงว่าคุณลักษณะของนักศึกษา คณะบริหารธุรกิจ สถาบันอุดมศึกษาเอกชน องค์ประกอบที่ 3 การแก้ปัญหาและการตัดสินใจ (X3) มีความสอดคล้องกับข้อมูลเชิงประจักษ์

ตาราง 19 แสดงค่าน้ำหนักของข้อความในองค์ประกอบที่ 4 นวัตกรรมทางความคิด

	ข้อความ	ค่าน้ำหนัก องค์ประกอบ
X41	นำแนวคิดหรือมุมมองที่ต่างจากแนวคิดเดิมมาใช้ได้อย่างสร้างสรรค์	.607
X42	เปลี่ยนแปลงความคิดจากสิ่งหนึ่งไปสู่หลายๆสิ่งโดยไม่ยึดติดกับมุมมองหรือคำตอบเพียงคำตอบเดียว	.588
X43	มีความคิดสร้างสรรค์ในการคิดค้นสิ่งใหม่ที่เป็นประโยชน์จนได้รับการยอมรับจากสังคม	.570
X44	วิเคราะห์สถานการณ์ต่าง ๆ ในบริบททางสังคมและเศรษฐกิจได้	.549
X45	ปรับความคิด ความรู้สึกหรือพฤติกรรมให้เป็นไปตามแบบแผนที่ตั้งงามของสังคม	.405
X46	มีความสนใจเกี่ยวกับขนบธรรมเนียม ประเพณีและวัฒนธรรมที่แตกต่าง	.342

จากตาราง 19 แสดงค่าน้ำหนักของข้อความในองค์ประกอบที่ 4 จำนวน 6 ข้อความ มีค่าพิสัยน้ำหนักองค์ประกอบอยู่ระหว่าง .342 - .607 ตั้งชื่อองค์ประกอบนี้ว่า นวัตกรรมทางความคิด

ตาราง 20 แสดงค่าสัมประสิทธิ์สหสัมพันธ์ระหว่างข้อความในองค์ประกอบที่ 4
 นวัตกรรมทางความคิด

ข้อความ	X41	X42	X43	X44	X45	X46
X41	1.000	.515*	.530*	.366*	.404*	.376*
X42		1.000	.365*	.456*	.387*	.380*
X43			1.000	.367*	.300*	.302*
X44				1.000	.365*	.310*
X45					1.000	.467*
X46						1.000
\bar{X}	3.78	3.83	3.82	3.71	3.88	3.94
SD	.76	.74	.79	.79	.74	.75
Kaiser-Meyer-Olkin Measure of Sampling Adequacy						.817
Bartlett's Test of Sphericity Approx. Chi-Square						745.608
df						15
Sig.						.000

หมายเหตุ: * มีนัยสำคัญทางสถิติที่ระดับ .05

จากตาราง 20 แสดงค่าสัมประสิทธิ์สหสัมพันธ์ระหว่างข้อความในองค์ประกอบที่ 4 นวัตกรรมทางความคิด พบว่า มีความสัมพันธ์เชิงบวกอย่างมีนัยสำคัญทางสถิติที่ระดับ .05 มีค่าสัมประสิทธิ์สหสัมพันธ์อยู่ระหว่าง .300- .530 เมื่อพิจารณาค่าเฉลี่ยพบว่าข้อความทุกข้อความอยู่ในระดับมาก มีค่าเฉลี่ยอยู่ระหว่าง 3.71 – 3.94 เมื่อพิจารณาค่า Kaiser-Meyer-Olkin Measure of Sampling Adequacy (KMO) พบว่ามีค่า KMO เท่ากับ .817 มากกว่า .05 แสดงว่าข้อความในองค์ประกอบที่ 4 นวัตกรรมทางความคิดมีความสัมพันธ์กันในขนาดที่เหมาะสมและเมื่อทดสอบด้วยค่า Bartlett's Test of Sphericity พบว่ามีค่า Chi-Square เท่ากับ 745.608 และมีนัยสำคัญทางสถิติที่ระดับ .05 แสดงว่าเมทริกซ์สหสัมพันธ์ที่ได้ไม่เป็นเมทริกซ์

เอกลักษณ์ ทั้งนี้เมื่อทำการวิเคราะห์หองค์ประกอบเชิงยืนยันของข้อความในองค์ประกอบที่ 4 ผลปรากฏดังภาพ 12

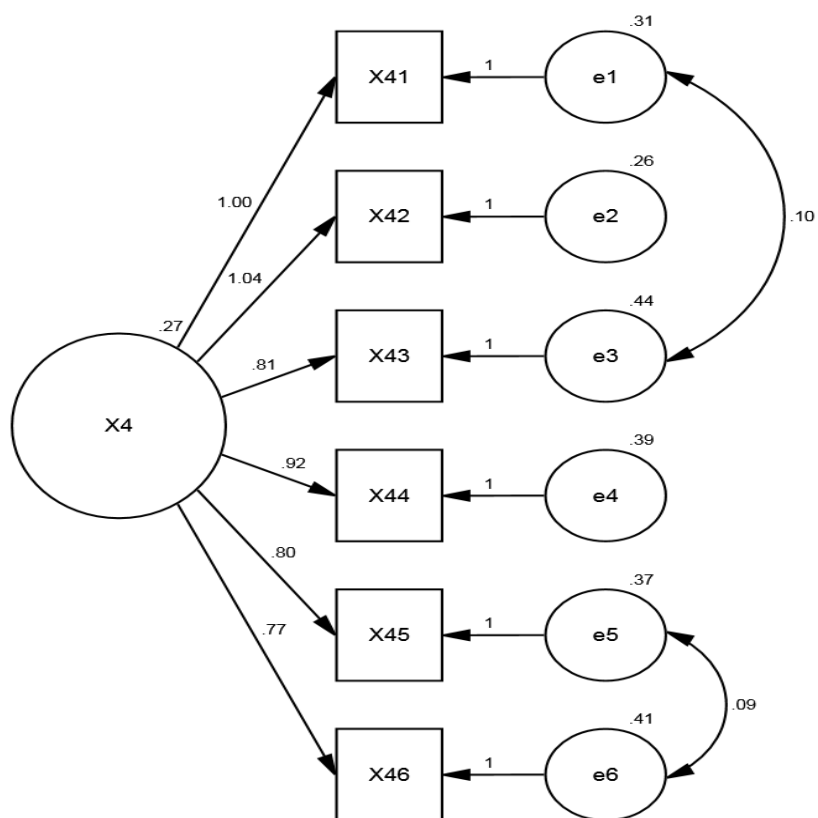

Chi-square = 12.686, df = 7, p-value = .080, GFI= .992, AGFI= .975, RMSEA =.041

ภาพ 12 แสดงผลการวิเคราะห์องค์ประกอบเชิงยืนยันขององค์ประกอบที่ 4
นวัตกรรมทางความคิด (X4)

จากภาพ 12 แสดงผลการวิเคราะห์องค์ประกอบเชิงยืนยันขององค์ประกอบที่ 4 นวัตกรรมทางความคิด (X4) พบว่ามีค่า Chi-squareเท่ากับ 12.686 มีนัยสำคัญทางสถิติที่ระดับ .05 ดัชนี GFI มีค่าเท่ากับ .992 ดัชนี AGFI มีค่าเท่ากับ .975 และค่า RMSEA มีค่าเท่ากับ .041 แสดงว่า

คุณลักษณะของนักศึกษา คณะบริหารธุรกิจ สถาบันอุดมศึกษาเอกชน องค์ประกอบที่ 4
นวัตกรรมทางความคิด (X4) มีความสอดคล้องกับข้อมูลเชิงประจักษ์

ตาราง 21 แสดงค่าน้ำหนักของข้อความในองค์ประกอบที่ 5 การบริหารจัดการ

	ข้อความ	ค่าน้ำหนัก องค์ประกอบ
X51	วิเคราะห์และประเมินผลกิจกรรมหรือกระบวนการจาก การทำงานเพื่อหาข้อดี ข้อเสียที่เกิดขึ้นได้	.629
X52	ประสานงานกับบุคคลหรือหน่วยงานอื่นๆ ที่เกี่ยวข้องในการ ทำงานหรือกิจกรรมต่าง ๆ ได้	.619
X51	สามารถวางแผนในการทำงานและปฏิบัติตามแผนที่ กำหนดไว้ได้	.567
X54	ทำงานหลากหลายประเภทในเวลาเดียวกันและประสบ ผลสำเร็จภายในระยะเวลาที่กำหนด	.456

จากตาราง 21 แสดงค่าน้ำหนักของข้อความในองค์ประกอบที่ 5 จำนวน 4 ข้อความ มีค่า
พิสัยน้ำหนักองค์ประกอบอยู่ระหว่าง .456 - .629 ตั้งชื่อองค์ประกอบนี้ว่า การบริหารจัดการ

ตาราง 22 แสดงค่าสัมประสิทธิ์สหสัมพันธ์ระหว่างตัวแปรในองค์ประกอบที่ 5
การบริหารจัดการ

ข้อความ	X51	X52	X53	X54
X51	1.000	.542*	.487*	.522*
X52		1.000	.562*	.507*
X53		.562	1.000	.491*
X54				1.000
\bar{X}	3.83	3.79	3.87	3.66
SD	.78	.86	.77	.91
Kaiser-Meyer-Olkin Measure of Sampling Adequacy				.799
Bartlett's Test of Sphericity Approx. Chi-Square				604.967
df				6
p-value				.000

หมายเหตุ: * มีนัยสำคัญทางสถิติที่ระดับ .05

จากตาราง 22 แสดงค่าสัมประสิทธิ์สหสัมพันธ์ในองค์ประกอบที่ 5 การบริหารจัดการ พบว่า มีความสัมพันธ์เชิงบวกอย่างมีนัยสำคัญทางสถิติที่ระดับ .05 มีค่าสัมประสิทธิ์สหสัมพันธ์อยู่ระหว่าง .487- .562 เมื่อพิจารณาค่าเฉลี่ยพบว่าข้อความทุกข้อความอยู่ในระดับมากโดยมีค่าเฉลี่ยอยู่ระหว่าง 3.79- 3.87 เมื่อพิจารณาค่า Kaiser-Meyer-Olkin Measure of Sampling Adequacy (KMO) พบว่ามีค่า KMO เท่ากับ .799 มากกว่า .05 แสดงว่าข้อความในองค์ประกอบที่ 5 การบริหารจัดการ มีความสัมพันธ์กันในขนาดที่เหมาะสมและเมื่อทดสอบด้วยค่า Bartlett's Test of Sphericity พบว่ามีค่า Chi-Square เท่ากับ 604.967 และมีนัยสำคัญทางสถิติที่ระดับ .05 แสดงว่าเมทริกซ์สหสัมพันธ์ที่ได้ไม่เป็นเมทริกซ์เอกซ์กษณ์ ทั้งนี้เมื่อทำการวิเคราะห์องค์ประกอบเชิงยืนยันของข้อความในองค์ประกอบที่ 5 ผลปรากฏดังภาพ 13

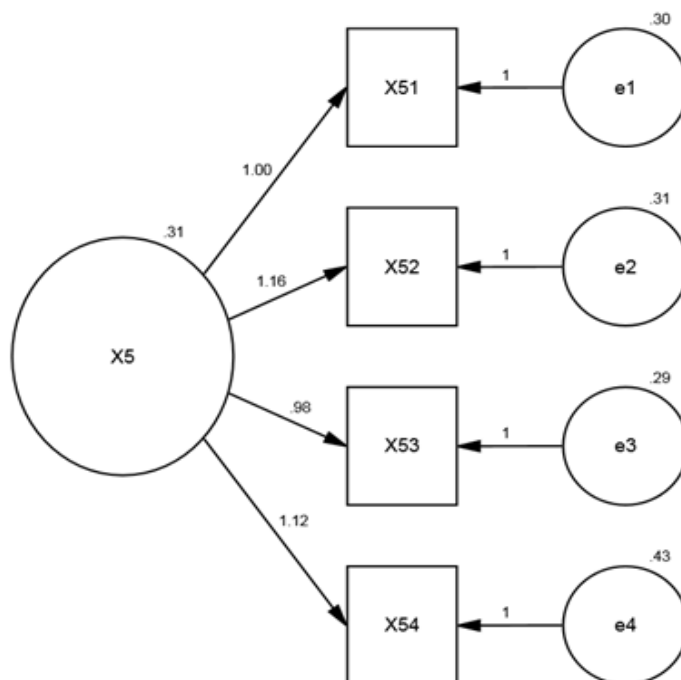

Chi-square = 4.074, df = 2, p-value = .130, GFI = .996, AGFI = .979, RMSEA = .047

ภาพ 13 แสดงผลการวิเคราะห์องค์ประกอบเชิงยืนยันขององค์ประกอบที่ 5 การบริหารจัดการ (X5)

จากภาพ 13 แสดงผลการวิเคราะห์องค์ประกอบเชิงยืนยันขององค์ประกอบที่ 5 การบริหารจัดการ (X5) พบว่า มีค่า Chi-square เท่ากับ 4.074 ดังนั้น GFI มีค่าเท่ากับ .996 ดังนั้น AGFI มีค่าเท่ากับ .979 มีค่า RMSEA เท่ากับ .047 แสดงว่าคุณลักษณะของนักศึกษาคณะบริหารธุรกิจ สถาบันอุดมศึกษาเอกชน องค์ประกอบที่ 5 การบริหารจัดการ (X5) มีความสอดคล้องกับข้อมูลเชิงประจักษ์

ตาราง 23 แสดงค่าน้ำหนักของข้อความในองค์ประกอบที่ 6 การใช้เทคโนโลยีสารสนเทศ

	ข้อความ	ค่าน้ำหนัก องค์ประกอบ
X61	ใช้เทคโนโลยีสารสนเทศในการนำเสนองานได้เหมาะสม ตามวัตถุประสงค์ตามหลักจริยธรรมและกฎหมาย	.722
X62	ใช้เทคโนโลยีในการค้นหาข้อมูล จัดเก็บและเชื่อมโยงจาก หลายแหล่งข้อมูลได้อย่างสร้างสรรค์	.699
X63	ติดตามการเปลี่ยนแปลงของเทคโนโลยีและ สภาพแวดล้อมต่าง ๆ ที่ส่งผลกระทบต่อสังคม	.374
X64	วิเคราะห์ข้อมูลเพื่อหาสาเหตุของปัญหาที่เผชิญอยู่ได้	.353

จากตาราง 23 แสดงค่าน้ำหนักของข้อความในองค์ประกอบที่ 6 จำนวน 4 ข้อความ มีค่า
พิสัยน้ำหนักองค์ประกอบอยู่ระหว่าง .353 –.722 ตั้งชื่อองค์ประกอบนี้ว่า การใช้เทคโนโลยีสารสนเทศ

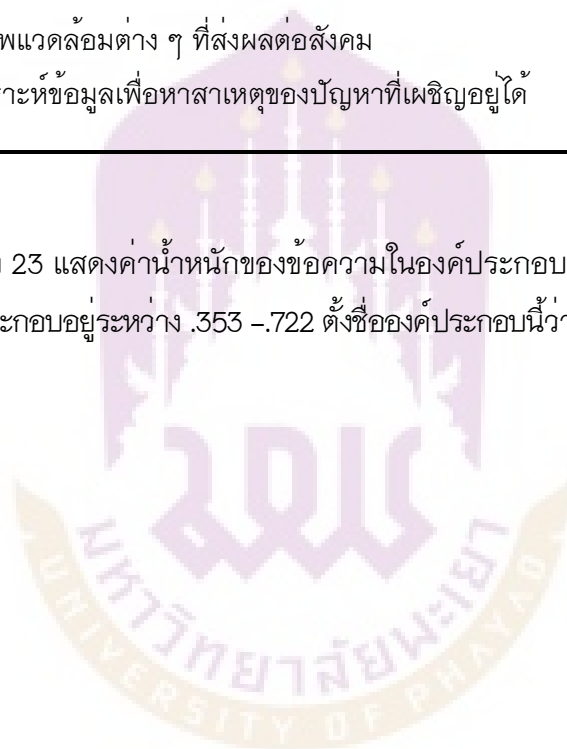

ตาราง 24 แสดงค่าสัมประสิทธิ์สหสัมพันธ์ระหว่างข้อความในองค์ประกอบที่ 6
การใช้เทคโนโลยีสารสนเทศ

ข้อความ	X61	X62	X63	X64
X61	1.000	.632*	.333*	.383*
X62		1.000	.398*	.359*
X63			1.000	.241*
X64				1.000
\bar{X}	3.96	3.91	3.88	3.81
SD	.74	.79	.79	.75
Kaiser-Meyer-Olkin Measure of Sampling Adequacy				.705
Bartlett's Test of Sphericity Approx. Chi-Square				424.410
df				6
p-value				.000

หมายเหตุ: * มีนัยสำคัญทางสถิติที่ระดับ .05

จากตาราง 24 แสดงค่าสัมประสิทธิ์สหสัมพันธ์ระหว่างข้อความในองค์ประกอบที่ 6 การใช้เทคโนโลยีสารสนเทศ พบว่า มีความสัมพันธ์เชิงบวกอย่างมีนัยสำคัญทางสถิติที่ระดับ 0.05 มีค่าสัมประสิทธิ์สหสัมพันธ์อยู่ระหว่าง .333 - .632 เมื่อพิจารณาค่าเฉลี่ย พบว่า ข้อความทุกข้อความอยู่ในระดับมาก โดยมีค่าเฉลี่ยอยู่ระหว่าง 3.81- 3.96 เมื่อพิจารณาค่า Kaiser-Meyer-Olkin Measure of Sampling Adequacy (KMO) พบว่ามีค่า KMO เท่ากับ .705มากกว่า .05 แสดงว่าข้อความในองค์ประกอบที่ 6 การใช้เทคโนโลยีสารสนเทศมีความสัมพันธ์กันในขนาดที่เหมาะสมและเมื่อทดสอบด้วยค่า Bartlett's Test of Sphericity พบว่า Chi-Square เท่ากับ 424.410 และมีนัยสำคัญทางสถิติที่ระดับ .05 แสดงว่าเมทริกซ์สหสัมพันธ์ที่ได้ไม่เป็นเมทริกซ์เอกลักษณะ ทั้งนี้เมื่อทำการวิเคราะห์องค์ประกอบเชิงยืนยันของข้อความในองค์ประกอบที่ 6 ผลปรากฏดังภาพ 14

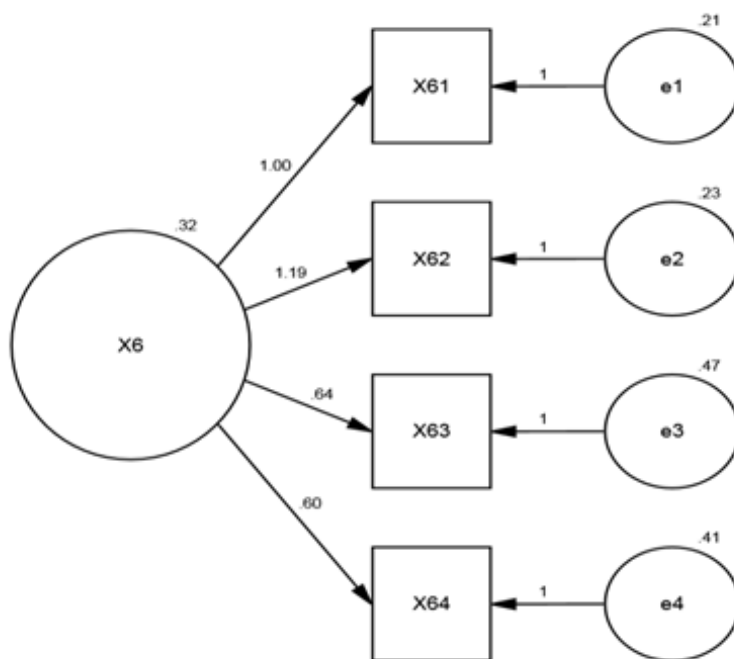

Chi-square = 3.879, df = 2, p-value = .144, GFI = .996, AGFI = .980, RMSEA = .044

ภาพ 14 แสดงผลการวิเคราะห์องค์ประกอบเชิงยืนยันขององค์ประกอบที่ 6
การใช้เทคโนโลยีสารสนเทศ (X6)

จากภาพ 14 แสดงผลการวิเคราะห์องค์ประกอบเชิงยืนยันขององค์ประกอบที่ 6 การใช้เทคโนโลยีสารสนเทศ (X6) พบว่ามีค่า Chi-square เท่ากับ 3.879 ดัชนี GFI มีค่าเท่ากับ .996 ดัชนี AGFI มีค่าเท่ากับ .980 ค่า RMSEA มีค่าเท่ากับ .044 แสดงว่าคุณลักษณะของนักศึกษา คณะบริหารธุรกิจ สถาบันอุดมศึกษาเอกชน องค์ประกอบที่ 6 การใช้เทคโนโลยีสารสนเทศ (X6) มีความสอดคล้องกับข้อมูลเชิงประจักษ์

ตาราง 25 แสดงค่าน้ำหนักของข้อความในองค์ประกอบที่ 7 ภาวะผู้นำ

	ข้อความ	ค่าน้ำหนัก องค์ประกอบ
X71	โน้มน้าวให้ผู้อื่นยอมรับและปฏิบัติตามแนวคิดหรือแผนงาน ของท่านด้วยความสมัครใจ	.675
X72	รับรู้ความรู้สึกนึกคิดของผู้อื่นที่ถ่ายทอดออกมาในสถานการณ์ ต่าง ๆ อย่างมีประสิทธิภาพ	.532
X73	ใช้เทคนิคพื้นฐานทางคณิตศาสตร์และสถิติในการวิเคราะห์ข้อมูล เพื่อนำไปสู่การแก้ปัญหาและตัดสินใจได้	.526
X74	เสนอความคิดเห็นอย่างสมเหตุสมผลและเปิดกว้างทาง ความคิดเพื่อก่อให้เกิดการพัฒนา	.442

จากตาราง 25 แสดงค่าน้ำหนักของข้อความในองค์ประกอบที่ 7 จำนวน 4 ข้อความ
มีค่าพิสัยน้ำหนักองค์ประกอบอยู่ระหว่าง .422 - .675 ตั้งชื่อองค์ประกอบนี้ว่า ภาวะผู้นำ

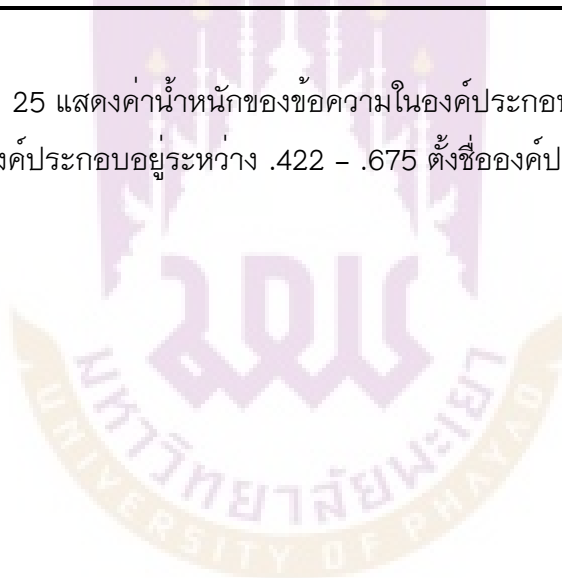

ตาราง 26 แสดงค่าสัมประสิทธิ์สหสัมพันธ์ระหว่างข้อความในองค์ประกอบที่ 7
ภาวะผู้นำ

ข้อความ	X71	X72	X73	X74
X71	1.000	.448*	.455*	.450*
X72		1.000	.650*	.477*
X73			1.000	.477*
X74				1.000
\bar{X}	3.83	3.91	3.91	3.90
SD	.74	.79	.79	.75
Kaiser-Meyer-Olkin Measure of Sampling Adequacy				.656
Bartlett's Test of Sphericity Approx. Chi-Square				2145.381
Df				6
p-value				.000

หมายเหตุ: * มีนัยสำคัญทางสถิติที่ระดับ .05

จากตาราง 26 แสดงค่าสัมประสิทธิ์สหสัมพันธ์ระหว่างข้อความในองค์ประกอบที่ 7 ภาวะผู้นำ พบว่า มีความสัมพันธ์เชิงบวกอย่างมีนัยสำคัญทางสถิติที่ระดับ .05 มีค่าสัมประสิทธิ์สหสัมพันธ์อยู่ระหว่าง .448-.650 เมื่อพิจารณาค่าเฉลี่ยพบว่าข้อความทุกข้อความอยู่ในระดับมากโดยมีค่าเฉลี่ยอยู่ระหว่าง 3.83-3.91 และเมื่อพิจารณาค่า Kaiser-Meyer-Olkin Measure of Sampling Adequacy (KMO) พบว่ามี KMO เท่ากับ .656 มากกว่า.05แสดงว่าข้อความในองค์ประกอบที่ 7 ภาวะผู้นำ มีความสัมพันธ์กันในขนาดที่เหมาะสม และเมื่อทดสอบด้วยค่า Bartlett's Test of Sphericity พบว่ามีค่า Chi-Square เท่ากับ 2145.381 และมีนัยสำคัญทางสถิติที่ระดับ .05 แสดงว่าเมทริกซ์สหสัมพันธ์ที่ได้ไม่เป็นเมทริกซ์เอกลักษณะทั้งนี้เมื่อทำการวิเคราะห์องค์ประกอบเชิงยืนยันของข้อความในองค์ประกอบที่ 7 ผลปรากฏดังภาพ 15

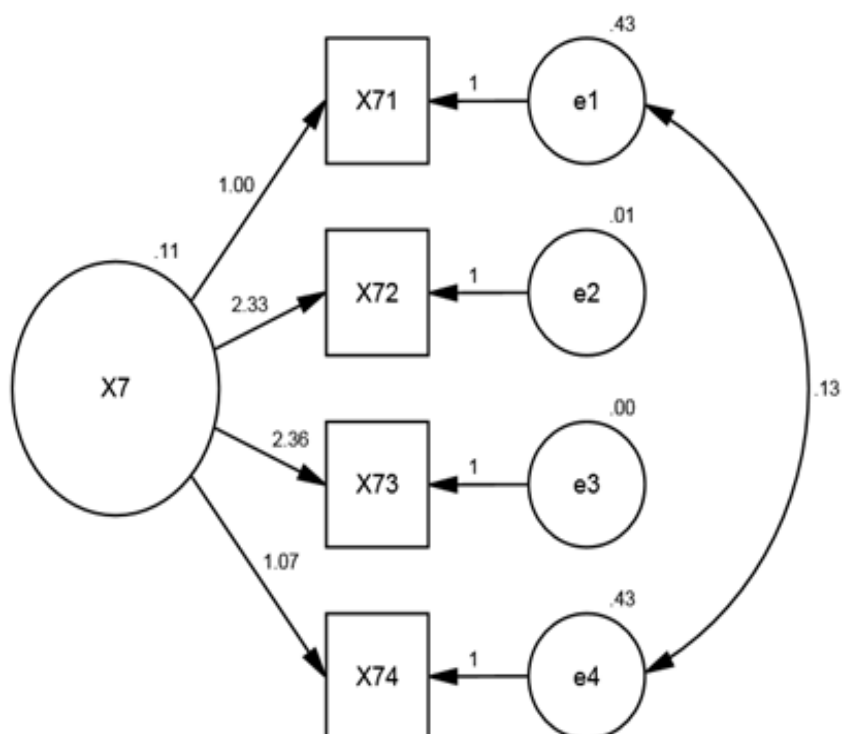

Chi-square = 1.106, df = 1, p-value = .293, GFI = .999, AGFI = .988, RMSEA = .015

ภาพ 15 แสดงผลการวิเคราะห์องค์ประกอบเชิงยืนยันขององค์ประกอบที่ 7
ภาวะผู้นำ (X7)

จากภาพ 15 แสดงผลการวิเคราะห์องค์ประกอบเชิงยืนยันขององค์ประกอบที่ 7 ภาวะผู้นำ (X7) พบว่า ความสอดคล้องของรูปแบบมีค่า Chi-square เท่ากับ 1.106 มีนัยสำคัญทางสถิติที่ระดับ 0.05 ดังนั้น GFI มีค่าเท่ากับ .999 ดังนั้น AGFI มีค่าเท่ากับ .988 และค่า RMSEA เท่ากับ .015 แสดงว่า คุณลักษณะของนักศึกษา คณะบริหารธุรกิจ สถาบันอุดมศึกษาเอกชน องค์ประกอบที่ 7 ภาวะผู้นำ (X7) มีความสอดคล้องกับข้อมูลเชิงประจักษ์

ตาราง 27 แสดงค่าน้ำหนักของข้อความในองค์ประกอบที่ 8 การเรียนรู้และพัฒนาตนเอง

	ข้อความ	ค่าน้ำหนัก องค์ประกอบ
X81	ยอมรับแนวความคิดใหม่หรือสิ่งใหม่ที่แตกต่างไปจากเดิม	.707
X82	เรียนรู้สิ่งใหม่ๆ หรือนวัตกรรมใหม่ เพื่อนำมาแก้ไขหรือพัฒนาตนเอง	.656
X83	เรียนรู้ในเรื่องต่าง ๆ ได้อย่างเป็นระบบ ตั้งแต่การคัดเลือกกิจกรรม แหล่งการเรียนรู้ วิธีการเรียนรู้และการประเมินผลความรู้ของตนเอง	.623
X84	กำหนดเป้าหมายในการเรียนรู้หรือฝึกฝนเพื่อพัฒนาตนเองในเรื่องใดเรื่องหนึ่งจนบรรลุเป้าหมายได้	.331

จากตาราง 27 แสดงค่าน้ำหนักของข้อความในองค์ประกอบที่ 8 จำนวน 4 ข้อความ มีค่าพิสัยน้ำหนักองค์ประกอบอยู่ระหว่าง .331 - .707 ตั้งชื่อองค์ประกอบนี้ว่า การเรียนรู้และพัฒนาตนเอง



ตาราง 28 แสดงค่าสัมประสิทธิ์สหสัมพันธ์ระหว่างข้อความในองค์ประกอบที่ 8 การเรียนรู้และพัฒนาตนเอง

ข้อความ	X81	X82	X83	X84
X81	1.000	.413*	.428*	.312*
X82		1.000	.617*	.462*
X83			1.000	.519*
X84				1.000
\bar{X}	4.06	3.94	3.85	3.78
SD	.79	.80	.82	.79
Kaiser-Meyer-Olkin Measure of Sampling Adequacy				.762
Bartlett's Test of Sphericity Approx. Chi-Square				520.746
Df				6
p-value				.000

หมายเหตุ: * มีนัยสำคัญทางสถิติที่ระดับ .05

จากตาราง 28 แสดงค่าสัมประสิทธิ์สหสัมพันธ์ระหว่างข้อความในองค์ประกอบที่ 8 การเรียนรู้และพัฒนาตนเอง พบว่ามีความสัมพันธ์เชิงบวกอย่างมีนัยสำคัญทางสถิติที่ระดับ .05 มีค่าสัมประสิทธิ์สหสัมพันธ์อยู่ระหว่าง .413 - .167 เมื่อพิจารณาค่าเฉลี่ย พบว่าข้อความทุกข้อความอยู่ในระดับมาก โดยมีค่าเฉลี่ยอยู่ระหว่าง 3.78- 4.06 เมื่อพิจารณาค่า Kaiser-Meyer-Olkin Measure of Sampling Adequacy (KMO) พบว่ามีค่า KMO เท่ากับ .762 มากกว่า .05 แสดงว่าข้อความในองค์ประกอบที่ 8 การเรียนรู้และพัฒนาตนเองมีความสัมพันธ์กันในขนาดที่เหมาะสมและเมื่อทดสอบด้วยค่า Bartlett's Test of Sphericity พบว่ามีค่า Chi-Square เท่ากับ 520.746 และมีนัยสำคัญทางสถิติที่ระดับ .05 แสดงว่าเมทริกซ์สหสัมพันธ์ที่ได้ไม่เป็นเมทริกซ์เอกลักษณะนี้เมื่อทำการวิเคราะห์องค์ประกอบเชิงยืนยันของข้อความในองค์ประกอบที่ 8 ผลปรากฏดังภาพ 16

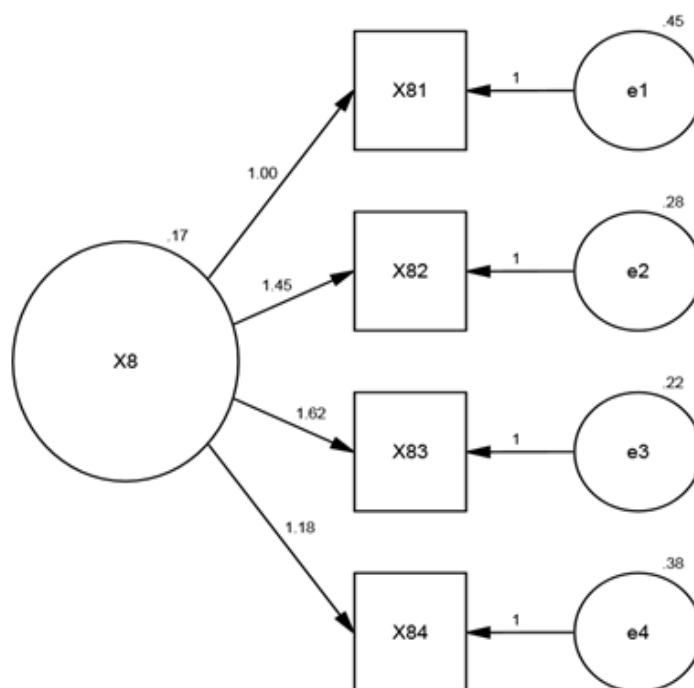

Chi-square = .921, df = 2, p-value = .631, GFI = .999, AGFI = .995, RMSEA = .000

ภาพ 16 แสดงผลการวิเคราะห์องค์ประกอบเชิงยืนยันขององค์ประกอบที่ 8 การเรียนรู้และพัฒนาตนเอง (X8)

จากภาพ 16 แสดงผลการวิเคราะห์องค์ประกอบเชิงยืนยันขององค์ประกอบที่ 8 การเรียนรู้และพัฒนาตนเอง (X8) พบว่ามีค่า Chi-square เท่ากับ .921 ดัชนี GFI มีค่าเท่ากับ .999 ดัชนี AGFI มีค่าเท่ากับ .995 และค่า RMSEA มีค่าเท่ากับ .000 แสดงว่าคุณลักษณะของนักศึกษา คณะบริหารธุรกิจ สถาบันอุดมศึกษาเอกชน องค์ประกอบที่ 8 การเรียนรู้และพัฒนาตนเอง (X8) มีความสอดคล้องกับข้อมูลเชิงประจักษ์

ตาราง 29 แสดงค่าน้ำหนักของข้อความในองค์ประกอบที่ 9 การเป็นผู้ประกอบการ

	ข้อความ	ค่าน้ำหนัก องค์ประกอบ
X91	สรรหาและคัดเลือกบุคคลให้ตรงกับงานที่กำหนดไว้ได้ อย่างเหมาะสม	.631
X92	มีวิธีการในการดูแลและพัฒนาผู้ร่วมงานให้ทำงานได้อย่าง เต็มความสามารถ	.485
X93	กล้าเผชิญกับความเสี่ยงจากการดำเนินงานเพื่อปฏิบัติ หน้าที่ของตนเองให้บรรลุเป้าหมาย	.470
X94	เลือกใช้คำพูด ภาษา ท่าทางหรือสัญลักษณ์ แสดงความรู้สึก นึกคิดของตนเองต่อผู้อื่นได้เหมาะสม	.461
X95	ทำงานร่วมกับบุคคลอื่นภายใต้เป้าหมายเดียวกันให้บรรลุ วัตถุประสงค์ได้	.423
X96	สร้างหรือพัฒนาสิ่งใดสิ่งหนึ่งให้เป็นนวัตกรรมใหม่ๆ ที่ ก่อให้เกิดประโยชน์ได้อย่างเป็นระบบ	.392

จากตาราง 29 แสดงค่าน้ำหนักของข้อความในองค์ประกอบที่ 9 จำนวน 6 ข้อความ มีค่า
พิสัยน้ำหนักองค์ประกอบอยู่ระหว่าง .392 - .631 ตั้งชื่อองค์ประกอบนี้ว่า การเป็นผู้ประกอบการ

ตาราง 30 แสดงค่าสัมประสิทธิ์สหสัมพันธ์ระหว่างข้อความในองค์ประกอบที่ 9
การเป็นผู้ประกอบการ

ข้อความ	X91	X92	X93	X94	X95	X96
X91	1.000	.549*	.433*	.469*	.446*	.411*
X92		1.000	.389*	.446*	.421*	.431*
X93			1.000	.432*	.333*	.319*
X94				1.000	.473*	.376*
X95					1.000	.409*
X96						1.000
\bar{X}	3.83	3.89	3.91	3.94	3.90	3.58
SD	.79	.78	.77	.78	.80	.85
Kaiser-Meyer-Olkin Measure of Sampling Adequacy						.863
Bartlett's Test of Sphericity Approx. Chi-Square						805.323
df						15
p-value						.000

หมายเหตุ: * มีนัยสำคัญทางสถิติที่ระดับ .05

จากตาราง 30 แสดงค่าสัมประสิทธิ์สหสัมพันธ์ระหว่างข้อความในองค์ประกอบที่ 9 การเป็นผู้ประกอบการ พบว่า มีความสัมพันธ์เชิงบวกอย่างมีนัยสำคัญทางสถิติที่ระดับ .05 มีค่าสัมประสิทธิ์สหสัมพันธ์อยู่ระหว่าง .319- .549 เมื่อพิจารณาค่าเฉลี่ยพบว่าข้อความทุกข้อความอยู่ในระดับมากโดยมีค่าเฉลี่ยอยู่ระหว่าง 3.58 - 3.94 เมื่อพิจารณาค่า Kaiser-Meyer-Olkin Measure of Sampling Adequacy (KMO) พบว่ามีค่า KMO เท่ากับ .863 มากกว่า .05 แสดงว่าข้อความในองค์ประกอบที่ 9 การเป็นผู้ประกอบการ มีความสัมพันธ์กันในขนาดที่เหมาะสม และเมื่อทดสอบด้วยค่า Bartlett's Test of Sphericity พบว่า มีค่า Chi-Square เท่ากับ 805.323 และมีนัยสำคัญทางสถิติที่ระดับ .05 แสดงว่าเมทริกซ์สหสัมพันธ์ที่ได้ไม่เป็นเมทริกซ์เอกลักษณะ

ทั้งนี้เมื่อทำการวิเคราะห์หองค์ประกอบเชิงยืนยันของข้อความในองค์ประกอบที่ 9 ผลปรากฏดัง
ภาพ 17

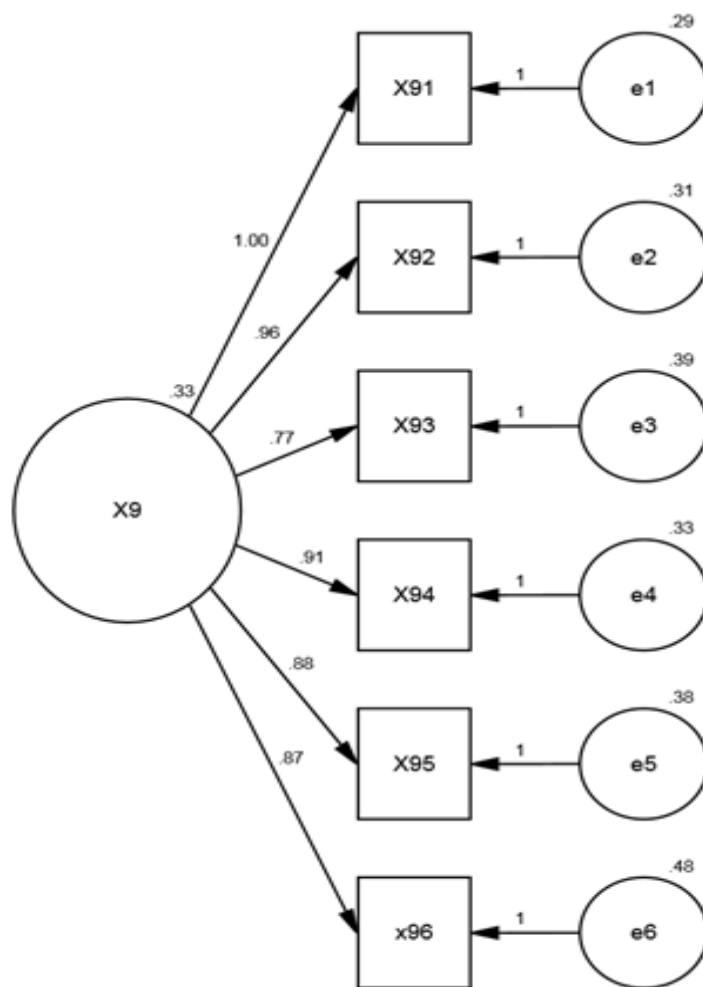

Chi-square = 17.340, df = 9, p-value = .044, GFI = .988, AGFI = .972, RASEA = .044

ภาพ 17 แสดงผลการวิเคราะห์หองค์ประกอบเชิงยืนยันขององค์ประกอบที่ 9
การเป็นผู้ประกอบการ (X9)

จากภาพ 17 แสดงผลการวิเคราะห์องค์ประกอบเชิงยืนยันองค์ประกอบที่ 9 การเป็นผู้ประกอบการ (X9) พบว่ามีค่า Chi-square เท่ากับ 17.340 มีนัยสำคัญทางสถิติที่ระดับ .05 ดัชนี GFI มีค่าเท่ากับ .988 ดัชนี AGFI มีค่าเท่ากับ .972 และค่า RMSEA มีค่าเท่ากับ .044 แสดงว่ารูปแบบขององค์ประกอบที่ 9 การเป็นผู้ประกอบการ (X9) มีความสอดคล้องกับข้อมูลเชิงประจักษ์

จากนั้นทำการวิเคราะห์องค์ประกอบเชิงยืนยัน (Confirmatory Factor Analysis: CFA) ของคุณลักษณะของนักศึกษา คณะบริหารธุรกิจ สถาบันอุดมศึกษาเอกชน เพื่อทดสอบความสอดคล้องของโมเดลองค์ประกอบตามแนวคิดและทฤษฎีกับข้อมูลเชิงประจักษ์ โดยการวิเคราะห์สัมประสิทธิ์สหสัมพันธ์แบบเพียร์สัน (Pearson product moment correlation coefficient) เพื่อวิเคราะห์ข้อมูลพื้นฐานโมเดลองค์ประกอบและทดสอบความสอดคล้องโมเดลด้วยสถิติไคว์สแควร์ ดัชนีวัดความสอดคล้อง (Goodness of Fit Index: GFI) ดัชนีวัดระดับความกลมกลืนที่ปรับแก้แล้ว (Adjusted Goodness of Fit Index: AGFI) ค่ารากของค่าเฉลี่ยกำลังสองของความคลาดเคลื่อนของโมเดล (Root Mean Square Error of Approximation: RMSEA) และทำการวิเคราะห์องค์ประกอบเชิงยืนยัน 9 องค์ประกอบ ได้แก่ ความรับผิดชอบต่อตนเองและสังคม ความรู้เกี่ยวกับการบริหารธุรกิจ การแก้ปัญหาและการตัดสินใจ นวัตกรรมทางความคิด การบริหารจัดการ การใช้เทคโนโลยีสารสนเทศ ภาวะผู้นำ การเรียนรู้และพัฒนาตนเอง และการเป็นผู้ประกอบการ ดังแสดงในตาราง 31

ตาราง 31 แสดงค่าสัมประสิทธิ์สหสัมพันธ์ระหว่างองค์ประกอบคุณลักษณะของนักศึกษา
คณะบริหารธุรกิจ สถาบันอุดมศึกษาเอกชน

องค์ประกอบ	X1	X2	X3	X4	X5	X6	X7	X8	X9
X1	1.000	.403*	.529*	.599*	.609*	.573*	.559*	.512*	.596*
X2		1.000	.605*	.545*	.613*	.434*	.465*	.582*	.517*
X3			1.000	.622*	.587*	.525*	.612*	.580*	.665*
X4				1.000	.619*	.634*	.617*	.506*	.628*
X5					1.000	.544*	.630*	.609*	.661*
X6						1.000	.527*	.402*	.629*
X7							1.000	.557*	.691*
X8								1.000	.603*
X9									1.000
\bar{X}	4.12	3.65	3.80	3.83	3.79	3.89	3.89	3.91	3.84
SD	.79	.83	.75	.76	.83	.77	.77	.80	.79
Kaiser-Meyer-Olkin Measure of Sampling Adequacy									.930
Bartlett's Test of Sphericity Approx. Chi-Square									2646.371
df									36
p-value									.000

หมายเหตุ: * มีนัยสำคัญทางสถิติที่ระดับ .05

จากตาราง 30 แสดงค่าสัมประสิทธิ์สหสัมพันธ์ระหว่างองค์ประกอบคุณลักษณะของนักศึกษา คณะบริหารธุรกิจ สถาบันอุดมศึกษาเอกชน ประกอบด้วย 9 องค์ประกอบ มีความสัมพันธ์เชิงบวกอย่างมีนัยสำคัญทางสถิติที่ระดับ .05 มีค่าสัมประสิทธิ์สหสัมพันธ์อยู่ระหว่าง .402 – .665 เมื่อพิจารณาค่าเฉลี่ยพบว่าทุกองค์ประกอบอยู่ในระดับมากมีค่าเฉลี่ยอยู่ระหว่าง 3.65–4.12 เมื่อพิจารณาค่า Kaiser-Meyer-Olkin Measure of Sampling Adequacy (KMO) พบว่ามีค่า KMO เท่ากับ .930 มากกว่า .05 แสดงว่าองค์ประกอบคุณลักษณะของนักศึกษา คณะบริหารธุรกิจ สถาบันอุดมศึกษาเอกชนมีความสัมพันธ์กันในขนาดที่เหมาะสม และเมื่อทดสอบด้วยค่า Bartlett's Test of Sphericity พบว่ามีค่า Chi-Square เท่ากับ 2646.371 และมีนัยสำคัญทางสถิติที่ระดับ .05 แสดงว่าเมทริกซ์สหสัมพันธ์ที่ได้ไม่เป็นเมทริกซ์เอกลักษณะทั้งนี้เมื่อทำการวิเคราะห์องค์ประกอบเชิงยืนยันขององค์ประกอบคุณลักษณะของนักศึกษา คณะบริหารธุรกิจ สถาบันอุดมศึกษาเอกชน ผลปรากฏดังภาพ 18

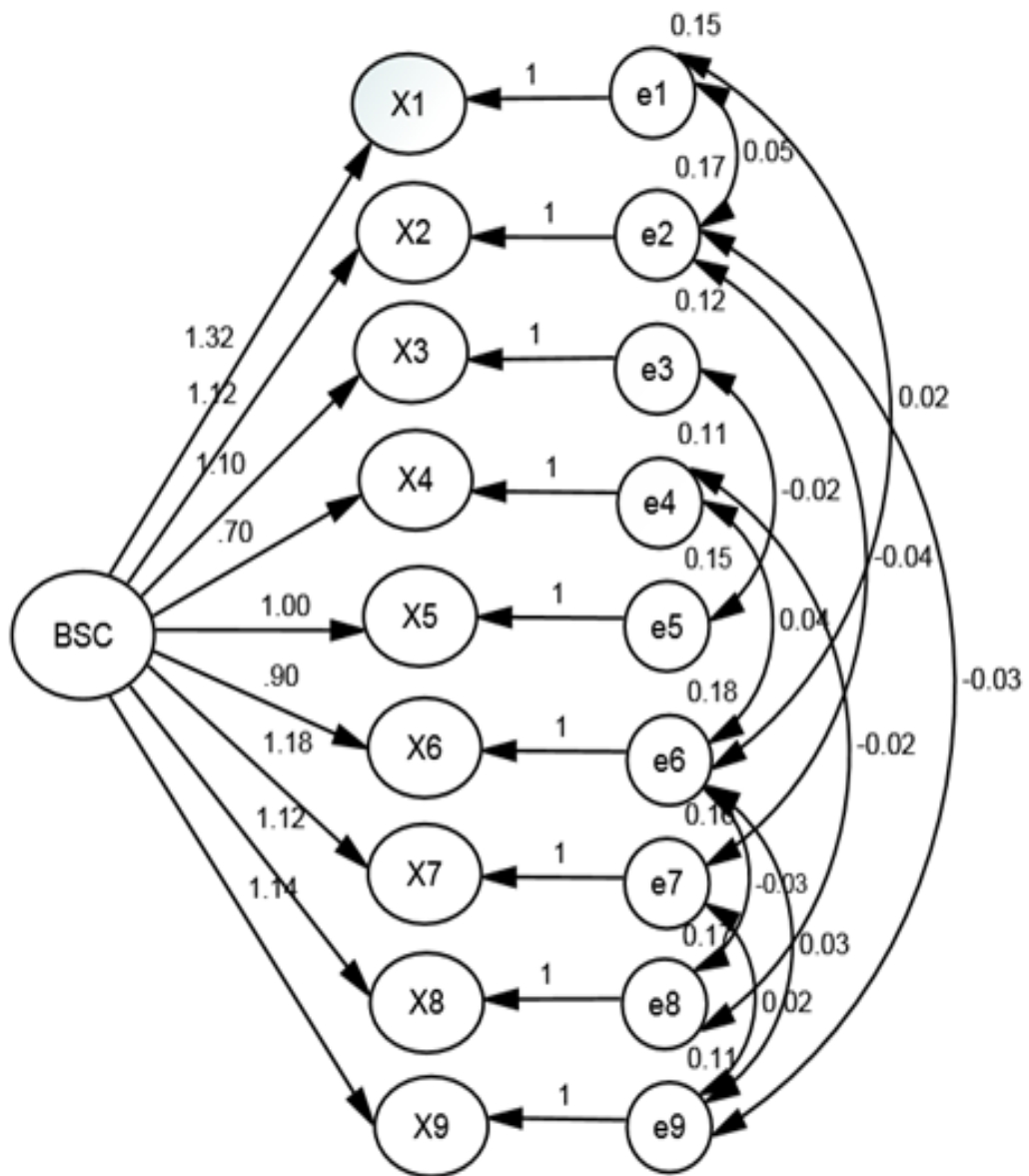

Chi-square = 20.704, df = 17, p-value = .240, GFI = .991, AFGI = .976, RMSEA = .021

ภาพ 18 แสดงผลการวิเคราะห์องค์ประกอบเชิงยืนยันของคุณลักษณะของนักศึกษา
คณะบริหารธุรกิจ สถาบันอุดมศึกษาเอกชน (BSC)

จากภาพ 18 แสดงผลการวิเคราะห์องค์ประกอบเชิงยืนยันขององค์ประกอบคุณลักษณะของนักศึกษา คณะบริหารธุรกิจ สถาบันอุดมศึกษาเอกชน พบว่ามีค่า Chi-square เท่ากับ 20.704 มีนัยสำคัญทางสถิติที่ระดับ .05 ดัชนี GFI มีค่าเท่ากับ .991 ดัชนี AGFI มีค่าเท่ากับ .976 และ RMSEA มีค่าเท่ากับ .021 แสดงว่าองค์ประกอบคุณลักษณะของนักศึกษา คณะบริหารธุรกิจ สถาบันอุดมศึกษาเอกชน มีความสอดคล้องกับข้อมูลเชิงประจักษ์

จากข้อมูลการวิเคราะห์องค์ประกอบคุณลักษณะของนักศึกษา คณะบริหารธุรกิจ สถาบันอุดมศึกษาเอกชน พบว่าองค์ประกอบที่ 1 ด้านความรับผิดชอบต่อตนเองและสังคมมีความสำคัญมากที่สุด มีค่าไอเกนเท่ากับ 16.989 และค่าความแปรปรวนร้อยละ 32.672 ผู้วิจัยจึงได้นำองค์ประกอบนี้ไปพัฒนาเป็นชุดฝึกอบรมเพื่อเสริมสร้างคุณลักษณะของนักศึกษา คณะบริหารธุรกิจ สถาบันอุดมศึกษาเอกชน ต่อไป

ขั้นตอนที่ 2 ผลการสร้างชุดฝึกอบรมเพื่อเสริมสร้างคุณลักษณะด้านความรับผิดชอบต่อตนเองและสังคมของนักศึกษา คณะบริหารธุรกิจ สถาบันอุดมศึกษาเอกชน

2.1. การสร้างชุดฝึกอบรมเพื่อเสริมสร้างคุณลักษณะด้านความรับผิดชอบต่อตนเองและสังคม ประกอบด้วยหัวข้อที่สำคัญ ได้แก่ ความเป็นมาของชุดฝึกอบรม แนวคิดและหลักการของชุดฝึกอบรม วัตถุประสงค์ของชุดฝึกอบรม เนื้อหาในการฝึกอบรม กิจกรรมในการฝึกอบรม ระยะเวลาในการฝึกอบรม สื่อประกอบการฝึกอบรม การวัดและประเมินผล มีรายละเอียด ดังนี้

2.1.1 ความเป็นมาของชุดฝึกอบรม

การเปลี่ยนแปลงทุกมิติของสังคมในศตวรรษที่ 21 ส่งผลให้ประเทศไทย ในระยะที่ผ่านมาอยู่ในช่วงเวลาที่ต้องเผชิญกับการเปลี่ยนแปลงที่เกิดขึ้นอย่างรวดเร็ว การพัฒนาทรัพยากรมนุษย์จึงเป็นเป้าหมายสำคัญ มุ่งเน้นการพัฒนาคุณลักษณะของคนไทยให้เป็นทรัพยากรมนุษย์ที่มีคุณค่า สามารถพัฒนาประเทศสู่ความเจริญอย่างสมดุลและยั่งยืน เป็นพลเมืองที่มีความตื่นรู้มีความรับผิดชอบ เรียนรู้ได้ด้วยตนเองตลอดชีวิต มีจิตสาธารณะและทำประโยชน์ต่อส่วนรวม มีความเป็นพลเมืองไทยและพลเมืองโลก (สำนักงานคณะกรรมการพัฒนาการเศรษฐกิจและสังคมแห่งชาติ, 2560, หน้า 1) โดยเฉพาะอย่างยิ่งคุณลักษณะด้านความรับผิดชอบต่อตนเองและสังคม เป็นคุณธรรมที่สำคัญที่จะส่งผลกระทบต่อการพัฒนาประเทศถ้าบุคคลในสังคมมีความรับผิดชอบจะสามารถทำงานทุกอย่างสำเร็จได้ตามเป้าหมายและทันเวลาเป็นที่นับถือได้รับการยกย่องสรรเสริญเป็นคุณประโยชน์ต่อตนเองและสังคมเป็นสิ่งที่เกื้อหนุนให้บุคคลปฏิบัติงานให้สอดคล้องกับกฎจริยธรรมและหลักเกณฑ์ของสังคมไม่ต้องมีการบังคับจากผู้อื่น ทำให้สงบสุข เรียบร้อยในสังคม และไม่เป็นที่เหตุแห่งความเสื่อมและความเสียหายของส่วนรวม

(เครือข่ายอุดมศึกษาภาคกลางตอนบน, 2562, สื่อออนไลน์)ความรับผิดชอบจึงเป็นคุณลักษณะที่จำเป็นจะต้องปลูกฝังให้เกิดขึ้นกับคนไทยทุกคนเพราะคนที่มีความรับผิดชอบย่อมจะเอาใจใส่ต่อหน้าที่การงานและพยายามที่จะปรับปรุงงานทั้งของตนเองและของส่วนรวมให้ดีขึ้นอยู่เสมอ อันจะเกิดผลดีต่อประเทศทั้งโดยตรงและโดยอ้อม

สาขาวิชาบริหารธุรกิจมีเป้าหมายในการสร้างบัณฑิตให้มีความรู้และมีความเชี่ยวชาญในศาสตร์และศิลป์ของการบริหารธุรกิจ สามารถนำความรู้แนวคิดทฤษฎีและกลยุทธ์ต่าง ๆ ไปประยุกต์ให้เหมาะสมกับการปฏิบัติงานได้อย่างมีประสิทธิภาพและเกิดประสิทธิผล(สำนักงานคณะกรรมการการอุดมศึกษา, 2552, หน้า 3) นอกจากนี้ด้านวิชาการยังมุ่งเน้นผลิตบัณฑิตให้มีคุณลักษณะของความเป็นผู้ที่มีความรับผิดชอบทั้งต่อตนเองและสังคม ตรงตามความต้องการของผู้ประกอบการและตลาดแรงงานเพราะคุณลักษณะในด้านนี้เป็นคุณลักษณะของบุคคลในการผลักดันให้เกิดผลลัพธ์สูงสุดในการทำงานได้องค์กรจะอยู่รอดหรือเจริญเติบโตได้จะต้องสร้างหรือเพิ่มคุณค่าของงานหรือผลผลิตอยู่ตลอดเวลา และจากผลการวิจัยเรื่องคุณลักษณะของนักศึกษา คณะบริหารธุรกิจ สถาบันอุดมศึกษาเอกชน พบว่าคุณลักษณะของนักศึกษาด้านความรับผิดชอบต่อตนเองและสังคมเป็นคุณลักษณะที่สำคัญและควรได้รับการพัฒนาอย่างยิ่ง ดังนั้นจึงเป็นหน้าที่สถาบันการศึกษาจึงต้องตระหนักและหาแนวทางในการพัฒนาคุณลักษณะของนักศึกษาด้านความรับผิดชอบต่อตนเองและสังคมเพื่อให้เป็นบัณฑิตที่สมบูรณ์ของสังคม

การพัฒนาคุณลักษณะของนักศึกษาสามารถทำได้หลายวิธี เช่น การปฐมนิเทศ การศึกษาดูงาน การใช้ระบบพี่เลี้ยง การสัมมนา การให้คำปรึกษา การมอบหมายงาน และวิธีที่ได้รับความนิยมอย่างแพร่หลายได้แก่การใช้รูปแบบการฝึกอบรม ซึ่งสามารถบูรณาการร่วมกับสื่อประสมต่าง ๆ มีกระบวนการฝึกอบรมมีความชัดเจน มีสื่อประกอบการเรียนรู้และกิจกรรมประกอบการฝึกอบรมที่ช่วยส่งเสริมให้การฝึกอบรมเกิดประโยชน์สูงสุด บรรลุตามเป้าหมายที่ต้องการ นั่นคือการเพิ่มศักยภาพของการเรียนรู้และการพัฒนาตนเองของนักศึกษาได้ ดังนั้นผู้วิจัยจึงนำมาเป็นแนวทางในการสร้างชุดฝึกอบรมเพื่อเสริมสร้างคุณลักษณะของนักศึกษาด้านความรับผิดชอบต่อตนเองและสังคม มุ่งหวังให้เป็นบัณฑิตที่มีคุณภาพของสังคมต่อไป

2.1.2 แนวคิดและหลักการของชุดฝึกอบรม

แนวคิดและหลักการของชุดฝึกอบรมมุ่งเน้นการเสริมสร้างความรู้ เจตคติ และพฤติกรรมที่แสดงถึงความรับผิดชอบต่อตนเองและสังคมของนักศึกษาคณะบริหารธุรกิจ สถาบันอุดมศึกษาเอกชนมีแนวคิดและหลักการ ดังนี้

1) การปรับพฤติกรรมด้วยกระบวนการทางปัญญา การเรียนรู้จากการปฏิบัติจริง (Action Learning) โดยให้ผู้เรียนเกิดการเรียนรู้จากการกระทำของตนเอง (Learning by Doing) สามารถปรับเปลี่ยนปัจจัยภายใน ได้แก่ ความคิด เจตคติของผู้เรียนให้เกิดการปรับเปลี่ยนพฤติกรรมที่แสดงออกถึงความรับผิดชอบต่อตนเองและสังคม ตามแนวคิดของบลูม (Bloom, 1959, Online)

2) กระบวนการในการพัฒนาความรับผิดชอบต่อตนเองและสังคม เป็นการนำแนวคิดและหลักการเกี่ยวกับกระบวนการพัฒนาจิตพิสัยของเดวิด อาร์. แครธวอล (David R. Krathwohl) ทฤษฎีการเรียนรู้ทางสังคม (Social Learning Theory) การเรียนรู้เชิงประสบการณ์ (Experiential Learning) การเรียนรู้จากการทำโครงการ (Project Method) นำมาสังเคราะห์ สามารถแบ่งออกเป็น 4 ขั้นตอน ได้แก่

ขั้นที่ 1 ขั้นการรับรู้ (Perceiving or Receiving) เป็นการเรียนรู้ การสังเกตและใช้ประสบการณ์เชิงประจักษ์ผ่านกระบวนการความตั้งใจและจดจำ เพื่อให้ผู้เรียนเกิดความสนใจ ไตร่ตรองและตระหนักถึงการทำประโยชน์ต่อตนเองและส่วนรวม

ขั้นที่ 2 ขั้นการตอบสนอง (Responding) เป็นการสะท้อนผลการรับรู้จากในขั้นแรก ซึ่งได้จากการสังเกตตัวแบบของบุคคล สื่อต่าง ๆ ประสบการณ์เชิงประจักษ์อย่างไตร่ตรอง ผ่านกระบวนการกระทำ เช่น การค้นคว้า การจัดบันทึก การอภิปราย การซักถาม วิพากษ์วิจารณ์ และการระดมสมอง เป็นต้น

ขั้นที่ 3 ขั้นการเห็นคุณค่า (Valuing) เป็นการแสดงความรู้สึกเห็นคุณค่าของสิ่งของปรากฏการณ์หรือพฤติกรรมที่เกี่ยวกับความรับผิดชอบต่อตนเองและสังคม

ขั้นที่ 4 ขั้นการจัดระบบและสร้างอุปนิสัย (Organizing and Characterization) เป็นการนำประสบการณ์การเรียนรู้จากขั้นที่ 1 ขั้นที่ 2 และขั้นที่ 3 มาจัดระบบทางความคิดให้สะท้อนสู่การปฏิบัติ โดยเริ่มจากการจัดระบบของแนวคิด วางแผน ดำเนินการ การประเมินผล และการประยุกต์ใช้

3) กระบวนการกลุ่ม (Group Dynamics) เป็นกระบวนการในการจัดกิจกรรมเกี่ยวกับกลุ่มบุคคล เพื่อก่อให้ความรู้ที่คนคิดและพฤติกรรมความรับผิดชอบต่อตนเองและสังคม เสริมสร้างความสัมพันธ์และศักยภาพของบุคคลให้มีมากยิ่งขึ้น (นุชรรัตน์ นุชประยะ, 2559, หน้า 6) กระบวนการกลุ่มจึงมีเทคนิคและวิธีการที่ให้สมาชิกในกลุ่มได้เกิดการเรียนรู้ด้วยตนเองมีส่วนร่วมทำกิจกรรมร่วมกับสมาชิกในกลุ่ม เช่น การวางแผน การระดมสมอง การสืบค้นข้อมูลออนไลน์ บทบาทสมมติ การจัดทำโครงการ กิจกรรมเหล่านี้จะส่งผลให้เกิดการเปลี่ยนแปลงทางด้านพฤติกรรมที่จะทำให้เกิดจิตสำนึกความรับผิดชอบต่อตนเองและสังคม นอกจากนี้กระบวนการกลุ่ม

จะทำให้เกิดการพัฒนาด้านตนเอง พัฒนาศักยภาพในด้านต่าง ๆ เช่น การคิด การวิเคราะห์ การตัดสินใจ การแก้ปัญหาเพื่อให้งานที่ได้รับประสิทธิผลสำเร็จตามกำหนด (วิภาวดีเกียรติอัชฌาสัย, 2542, หน้า 6) ซึ่งประกอบด้วย 4 ขั้นตอน ได้แก่

1.1) ขั้นนำ เป็นการเริ่มบทเรียนให้น่าสนใจมีสาระแทรกความสนุกสนานและตื่นเต้นในบางครั้ง เพื่อช่วยให้สมาชิกในกลุ่มตื่นตัว มีสมาธิเกิดความต้องการในสิ่งที่ต้องการจะเรียนรู้

1.2) ขั้นกิจกรรม สมาชิกทุกคนได้รับบทบาทหน้าที่ในการดำเนินกิจกรรมตามที่วิทยากรมอบหมาย แยกย้ายตามกลุ่มที่กำหนดและเลือกประธานเลขานุการสมาชิกกลุ่มเพื่อประชุมปรึกษาหารือหรือการวางแผนการเสนอความคิดเห็นของสมาชิก

1.3) ขั้นอภิปราย ขั้นนี้ต้องจัดโอกาสให้สมาชิกแลกเปลี่ยนความคิดเห็นการซักถามการอภิปรายในแง่คิดประเด็นต่าง ๆ

1.4) ขั้นสรุปและประยุกต์ใช้ ในขั้นนี้สมาชิกประมวลเนื้อหาของกิจกรรม ประสพการณ์ความคิดเห็นต่าง ๆ ตามหลักการวิทยากรจะต้องพยายามสนับสนุนติดตามให้สมาชิกสามารถนำความรู้ความคิดทักษะต่าง ๆ ที่ได้รับไปประยุกต์ใช้ให้เหมาะสมกับการดำเนินชีวิตของแต่ละบุคคล

2.1.3 วัตถุประสงค์ของการฝึกอบรม

การฝึกอบรมมีวัตถุประสงค์ เพื่อให้ผู้เข้ารับการฝึกอบรมได้รับการเสริมสร้างคุณลักษณะความรับผิดชอบตนเองและสังคม 3 ด้าน ดังนี้

1) ด้านความรู้ ได้แก่การตระหนักรู้และเข้าใจถึงความสำคัญความรับผิดชอบตนเองและสังคม

2) ด้านเจตคติ ได้แก่การมีทัศนคติที่ดีต่อหน้าที่ของตนเองมีคุณธรรมจริยธรรม และมีจิตสำนึกในความรับผิดชอบต่อสังคม สามารถนำความรู้ไปใช้ประโยชน์ต่อตนเองและสังคมได้อย่างเหมาะสม

3) ด้านพฤติกรรม ได้แก่การมุ่งปฏิบัติตนในการทำกิจกรรมเพื่อพัฒนาคุณลักษณะนิสัยความรับผิดชอบต่อตนเองและทำประโยชน์ให้กับสังคม

2.1.4 เนื้อหาในการฝึกอบรม

เนื้อหาของการฝึกอบรมเพื่อเสริมสร้างคุณลักษณะด้านความรับผิดชอบต่อตนเองและสังคมของนักศึกษา คณะบริหารธุรกิจ สถาบันอุดมศึกษาเอกชน ด้านความรับผิดชอบต่อตนเองและสังคม ประกอบด้วย 2 หน่วยการเรียนรู้ ได้แก่ หน่วยการเรียนรู้ที่ 1 ความรับผิดชอบต่อตนเองและหน่วยการเรียนรู้ที่ 2 ความรับผิดชอบต่อสังคม

2.1.5 กิจกรรมในการฝึกอบรม

กิจกรรมการฝึกอบรมแบ่งตามหน่วยการเรียนรู้ มีกิจกรรมต่าง ๆ ดังนี้
 หน่วยการเรียนรู้ที่ 1 ความรับผิดชอบต่อตนเองประกอบด้วยแผนการในการจัดกิจกรรม 2 แผนกิจกรรม ได้แก่ แผนการจัดกิจกรรมที่ 1.1 ละครคือความรับผิดชอบต่อตนเอง ประกอบด้วยกิจกรรมย่อย 2 กิจกรรมคือ 1) นักศึกษากับความรับผิดชอบ และ 2) ชมภาพยนตร์ แล้วติดตาม แผนการจัดกิจกรรมที่ 1.2 บทบาทสมมติ“หน้าที่กับความรับผิดชอบ”

หน่วยการเรียนรู้ที่ 2 ความรับผิดชอบต่อสังคม ประกอบด้วยแผนการในการจัดกิจกรรม 2 แผนกิจกรรม ได้แก่ แผนการจัดกิจกรรมที่ 2.1 การเรียนรู้ผ่านสื่อสังคมออนไลน์ และแผนการจัดกิจกรรมที่ 2.2 โครงการสำนักรับผิดชอบต่อสังคม

2.1.6 ระยะเวลาในการฝึกอบรม

ชุดฝึกอบรมเพื่อเสริมสร้างคุณลักษณะด้านความรับผิดชอบต่อตนเองและสังคมของนักศึกษา คณะบริหารธุรกิจ สถาบันอุดมศึกษาเอกชน มีระยะเวลาในการฝึกอบรม 4 วัน วันละ 6 ชั่วโมง รวมระยะเวลาเท่ากับ 24 ชั่วโมง

2.1.7 สื่อประกอบการฝึกอบรม

สื่อประกอบการฝึกอบรม ได้แก่ สื่อสังคมออนไลน์ เครื่องคอมพิวเตอร์ กระดาษ Flip Chart ปากกาเคมี ดินสอสี และอุปกรณ์ในการปฏิบัติกิจกรรมอื่นที่เกี่ยวข้อง

2.1.8 วิธีการวัดและประเมินผล

การวัดและประเมินผลการฝึกอบรมด้านความรู้ เจตคติและพฤติกรรม ดังนี้
 1) ก่อนการฝึกอบรม ประเมินผลโดยใช้แบบประเมินคุณลักษณะด้านความรับผิดชอบต่อตนเองและสังคมของนักศึกษา คณะบริหารธุรกิจ สถาบันอุดมศึกษาเอกชน
 2) ระหว่างการฝึกอบรมประเมินผลโดยใช้แบบสังเกตพฤติกรรมด้านความรับผิดชอบต่อตนเองและสังคมของนักศึกษา คณะบริหารธุรกิจ สถาบันอุดมศึกษาเอกชน
 3) หลังการฝึกอบรม ประเมินผลโดยใช้แบบประเมินคุณลักษณะด้านความรับผิดชอบต่อตนเองและสังคมของนักศึกษา คณะบริหารธุรกิจ สถาบันอุดมศึกษาเอกชน และแบบประเมินความพึงพอใจที่มีต่อการฝึกอบรมเพื่อเสริมสร้างคุณลักษณะด้านความรับผิดชอบต่อตนเองและสังคมของนักศึกษาต่อการเข้ารับการฝึกอบรมเพื่อเสริมสร้างคุณลักษณะของนักศึกษา สถาบันอุดมศึกษาเอกชน

2.2 การประเมินประสิทธิผลของชุดฝึกอบรมเพื่อเสริมสร้างคุณลักษณะด้านความรับผิดชอบต่อตนเองและสังคมของนักศึกษา คณะบริหารธุรกิจ สถาบันอุดมศึกษาเอกชน มีดังนี้

2.2.1 ผลการประเมินความเหมาะสมของชุดฝึกอบรมเพื่อเสริมสร้างคุณลักษณะด้านความรับผิดชอบต่อตนเองและสังคมของนักศึกษา คณะบริหารธุรกิจ สถาบันอุดมศึกษาเอกชน ตามความคิดเห็นของผู้เชี่ยวชาญ โดยการหาค่าไค์สแควร์ ดังนี้

ตาราง 32 แสดงผลการประเมินความเหมาะสมของชุดฝึกอบรมเพื่อเสริมสร้างคุณลักษณะด้านความรับผิดชอบต่อตนเองและสังคมของนักศึกษา คณะบริหารธุรกิจ สถาบันอุดมศึกษาเอกชน ตามความคิดเห็นของผู้เชี่ยวชาญ (n=7)

ข้อความ	ผลการประเมิน		X ²	P-value
	เห็นว่าเหมาะสม	เห็นว่าไม่เหมาะสม		
1. ความเป็นมาของชุดฝึกอบรมความรับผิดชอบต่อตนเองและสังคม	7	0	7.000**	.000
2. วัตถุประสงค์ของชุดฝึกอบรมเพื่อเสริมสร้างคุณลักษณะของนักศึกษา ด้านความรู้ เจตคติ และพฤติกรรมความรับผิดชอบต่อตนเองและสังคม	7	0	7.000**	.000
3. กระบวนการพัฒนาการเรียนรู้ จากการสังเคราะห์จากแนวคิดและทฤษฎี กระบวนการพัฒนาจิตพิสัยของเดวิด อาร์. แครธไวล การเรียนรู้ทางสังคม การเรียนรู้เชิงประสบการณ์และการเรียนรู้การทำโครงการ ประกอบด้วย 4 ขั้นตอน คือ 1) การรับรู้ 2) การตอบสนอง 3) การเห็นคุณค่าและ 4) การจัดระบบและสร้างอุปนิสัย	7	0	7.000**	.000
4. เนื้อหาในการฝึกอบรมแบ่งเป็น 2 หน่วยการเรียนรู้ ได้แก่ หน่วยการเรียนรู้ที่ 1 ความรับผิดชอบต่อตนเองและหน่วยการเรียนรู้ที่ 2 ความรับผิดชอบต่อสังคม	7	0	7.000**	.000

ตาราง 32 (ต่อ)

ข้อความ	ผลการประเมิน		X ²	P-value
	เห็นว่า เหมาะสม	เห็นว่า ไม่เหมาะสม		
5. หน่วยการเรียนรู้ที่ 1 ความรับผิดชอบต่อตนเอง กับแผนการจัดกิจกรรมที่ 1 อะไรคือความรับผิดชอบต่อตนเองและแผนการจัดกิจกรรมที่ 2 บทบาทสมมติ “หน้าที่กับความรับผิดชอบ”	7	0	7.000**	.000
6. แผนการจัดกิจกรรมที่ 1 อะไรคือความรับผิดชอบต่อตนเอง กับใบงานกิจกรรมที่ 1.1 นักศึกษากับความรับผิดชอบและใบงานกิจกรรมที่ 1.2 ชมภาพยนตร์แล้วติดตาม	7	0	7.000**	.000
7. แผนการจัดกิจกรรมที่ 2 บทบาทสมมติ “หน้าที่กับความรับผิดชอบ” กับใบงานกิจกรรมที่ 2.1 บทบาทสมมติ “หน้าที่กับความรับผิดชอบ”	7	0	7.000**	.000
8. หน่วยการเรียนรู้ที่ 2 ความรับผิดชอบต่อสังคมกับแผนการจัดกิจกรรมที่ 1 การเรียนรู้ผ่านสื่อออนไลน์และแผนการจัดกิจกรรมที่ 2 โครงการจิตสำนึกรับผิดชอบต่อสังคม	7	0	7.000**	.000
9. แผนการจัดกิจกรรมที่ 1 การเรียนรู้ผ่านสื่อออนไลน์ ประกอบด้วยใบงานกิจกรรมที่ 1.1 การเรียนรู้ผ่านสื่อออนไลน์	7	0	7.000**	.000
10. แผนการจัดกิจกรรมที่ 2 โครงการจิตสำนึกรับผิดชอบต่อสังคม ประกอบด้วยใบงานกิจกรรมที่ 2.1 โครงการจิตสำนึกรับผิดชอบต่อสังคม	7	0	7.000**	.000
11. สื่อประกอบการฝึกอบรมในแต่ละหน่วยการเรียนรู้กับกิจกรรมการเรียนรู้และผู้เข้ารับการอบรม	7	0	7.000**	.000

ตาราง 32 (ต่อ)

ข้อความ	ผลการประเมิน		X ²	P-value
	เห็นว่า เหมาะสม	เห็นว่า ไม่เหมาะสม		
12. การวัดและประเมินผล โดยการใช้แบบ ประเมินคุณลักษณะของนักศึกษา ก่อนและหลังการฝึกอบรม	7	0	7.000**	.000
13. การวัดและประเมินผล โดยการใช้แบบ สังเกตคุณลักษณะของนักศึกษาระหว่าง การฝึกอบรม	7	0	7.000* *	.000
14. การวัดและประเมินผล โดยการใช้แบบ ประเมินความพึงพอใจของนักศึกษาต่อ การฝึกอบรม หลังการฝึกอบรม	7	0	7.000* *	.000
15. การกำหนดระยะเวลาในการฝึกอบรม ของแต่ละหน่วยการเรียนรู้	7	0	7.000* *	.000

หมายเหตุ: ** มีนัยสำคัญทางสถิติที่ระดับ .01

จากตาราง 32 แสดงผลการประเมินค่าความเหมาะสมของชุดฝึกอบรมเพื่อเสริมสร้างคุณลักษณะของนักศึกษา คณะบริหารธุรกิจ สถาบันอุดมศึกษาเอกชน ด้านความรับผิดชอบต่อตนเองและสังคม จากผู้เชี่ยวชาญ 7 ท่าน ที่ประเมินใน 15 ข้อความ พบว่าทุกข้อความมีความเหมาะสมและเมื่อทำการทดสอบด้วยค่าไคว์สแควร์ พบว่าชุดฝึกอบรมเพื่อเสริมสร้างคุณลักษณะของนักศึกษา คณะบริหารธุรกิจ สถาบันอุดมศึกษาเอกชน ด้านความรับผิดชอบต่อตนเองและสังคมมีความเหมาะสมทุกข้อความอย่างมีนัยสำคัญทางสถิติที่ระดับ .01 (ไคว์สแควร์ = 7.000, P-value = .000)

2.2.2 การประเมินความสอดคล้องของโครงสร้างชุดฝึกอบรมเพื่อเสริมสร้างคุณลักษณะด้านความรับผิดชอบต่อตนเองและสังคมของนักศึกษา คณะบริหารธุรกิจ สถาบันอุดมศึกษาเอกชนตามความคิดเห็นของผู้เชี่ยวชาญ โดยการหาค่าไคว์สแควร์ ดังนี้

ตาราง 33 แสดงผลการประเมินความสอดคล้องของชุดฝึกอบรมเพื่อเสริมสร้างคุณลักษณะด้านความรับผิดชอบต่อตนเองและสังคมของนักศึกษา คณะบริหารธุรกิจ สถาบันอุดมศึกษาเอกชน ตามความคิดเห็นของผู้เชี่ยวชาญ (n=7)

ข้อความ	ผลการประเมิน		X ²	P-value
	เห็นว่า สอดคล้อง	เห็นว่า ไม่สอดคล้อง		
1. ความเป็นมาของชุดฝึกอบรมกับวัตถุประสงค์ของชุดฝึกอบรม	7	0	7.000**	.000
2. แนวคิดและหลักการของชุดฝึกอบรมกับวัตถุประสงค์ของชุดฝึกอบรม	7	0	7.000**	.000
3. วัตถุประสงค์ของชุดฝึกอบรมกับเนื้อหาในการฝึกอบรม	7	0	7.000**	.000
4. เนื้อหาในการฝึกอบรมกับกิจกรรมในการฝึกอบรม	7	0	7.000**	.000
5. เนื้อหาในการฝึกอบรมกับระยะเวลาในการฝึกอบรม	7	0	7.000**	.000
6. เนื้อหาในการฝึกอบรมกับสื่อประกอบการฝึกอบรม	7	0	7.000**	.000
7. เนื้อหาในการฝึกอบรมกับการวัดและประเมินผล	7	0	7.000**	.000
8. หน่วยการเรียนรู้หน่วยที่ 1 ความรับผิดชอบต่อตนเองกับแผนการจัดกิจกรรมที่ 1 อะไรคือความรับผิดชอบต่อตนเอง	7	0	7.000**	.000
9. แผนการจัดกิจกรรมที่ 1 อะไรคือความรับผิดชอบต่อตนเองกับใบงานกิจกรรมที่ 1.1 นักศึกษากับความรับผิดชอบต่อ	7	0	7.000**	.000
10. แผนการจัดกิจกรรมที่ 1 อะไรคือความรับผิดชอบต่อตนเองกับใบงานกิจกรรมที่ 1.2 ชมภาพยนตร์แล้วคิดตาม	7	0	7.000**	.000

ตาราง 33 (ต่อ)

ข้อความ	ผลการประเมิน		X ²	P-value
	เห็นว่า สอดคล้อง	เห็นว่า ไม่สอดคล้อง		
11. หน่วยการเรียนรู้หน่วยที่ 1 ความ รับผิดชอบต่องานกับแผนการจัด กิจกรรมที่ 2 บทบาทสมมติ “หน้าที่กับ ความรับผิดชอบ”	7	0	7.000**	.000
12. แผนการจัดกิจกรรมที่ 2 บทบาทสมมติ “หน้าที่กับความรับผิดชอบ”กับใบงาน กิจกรรมที่ 2.1 บทบาทสมมติ “หน้าที่กับ ความรับผิดชอบ”	7	0	7.000**	.000
13. หน่วยการเรียนรู้หน่วยที่ 2 ความ รับผิดชอบต่อสังคมกับแผนการจัด กิจกรรมที่ 1 การเรียนรู้ผ่านสื่อออนไลน์	7	0	7.000**	.000
14. แผนการจัดกิจกรรมที่ 1 การเรียนรู้ผ่าน สื่อสังคมออนไลน์กับใบงานกิจกรรมที่ 1.1 การเรียนรู้ผ่านสื่อสังคมออนไลน์	7	0	7.000**	.000
15. หน่วยการเรียนรู้หน่วยที่ 2 ความ รับผิดชอบต่อสังคมกับแผนการจัด กิจกรรมที่ 2 โครงการจิตสำนึก รับผิดชอบต่อสังคม	7	0	7.000**	.000
16. แผนการจัดกิจกรรมที่ 2 โครงการ จิตสำนึกรับผิดชอบต่อสังคมกับใบงาน กิจกรรมที่ 2.1 โครงการจิตสำนึก รับผิดชอบต่อสังคม	7	0	7.000**	.000

หมายเหตุ: ** มีนัยสำคัญทางสถิติที่ระดับ.01

จากตาราง 33 แสดงผลการประเมินค่าความสอดคล้องของชุดฝึกอบรมเพื่อเสริมสร้าง
คุณลักษณะของนักศึกษา คณะบริหารธุรกิจ สถาบันอุดมศึกษาเอกชน ด้านความรับผิดชอบต่อ
ตนเองและสังคม จากผู้เชี่ยวชาญ 7 ท่าน ที่ประเมินใน 16 ข้อความ พบว่าทุกข้อความมีความ
สอดคล้องและเมื่อทำการทดสอบด้วยค่าไคว์สแควร์ พบว่าชุดฝึกอบรมเพื่อเสริมสร้าง

คุณลักษณะของนักศึกษา คณะบริหารธุรกิจ สถาบันอุดมศึกษาเอกชน ด้านความรับผิดชอบต่อตนเองและสังคม มีความสอดคล้องกันในทุกข้อความอย่างมีนัยสำคัญทางสถิติที่ระดับ .01 (ไค์สแควร์ = 7.000, P-value = .000)

ขั้นตอนที่ 3 ผลการศึกษาประสิทธิผลของชุดฝึกอบรมเพื่อเสริมสร้างคุณลักษณะด้านความรับผิดชอบต่อตนเองและสังคมของนักศึกษา คณะบริหารธุรกิจ สถาบันอุดมศึกษาเอกชน

ผลการทดลองใช้ชุดฝึกอบรมเพื่อเสริมสร้างคุณลักษณะด้านความรับผิดชอบต่อตนเองและสังคมของนักศึกษา คณะบริหารธุรกิจ สถาบันอุดมศึกษาเอกชน ขั้นตอนนี้เป็นการตรวจสอบประสิทธิผลของชุดฝึกอบรม โดยทดลองใช้ชุดฝึกอบรมกับนักศึกษา คณะบริหารธุรกิจ ชั้นปีที่ 3 มหาวิทยาลัยเกริก จำนวน 25 คน ประเมินตนเองก่อนและหลังการฝึกอบรม และมีการสังเกตพฤติกรรมของนักศึกษาระหว่างการฝึกอบรม ปรากฏผลการศึกษาตามลำดับขั้น ดังนี้

3.1 การตรวจสอบประสิทธิผลชุดฝึกอบรมเพื่อเสริมสร้างคุณลักษณะด้านความรับผิดชอบต่อตนเองและสังคมของนักศึกษา คณะบริหารธุรกิจ สถาบันอุดมศึกษาเอกชนก่อนและหลังการฝึกอบรม ปรากฏผลดังนี้

ตาราง 34 แสดงผลการเปรียบเทียบคุณลักษณะด้านความรับผิดชอบต่อตนเองและสังคมของนักศึกษาก่อนและหลังการฝึกอบรม

คุณลักษณะ ของนักศึกษา	การประเมินผล	n	\bar{X}	SD	t	P-value
1. ด้านความรู้	ก่อนการฝึกอบรม	25	3.68	1.65	12.65**	.000
	หลังการฝึกอบรม	25	6.44	1.04		
2. ด้านเจตคติ	ก่อนการฝึกอบรม	25	3.68	1.14	19.79**	.000
	หลังการฝึกอบรม	25	6.48	1.00		
3. ด้านพฤติกรรม	ก่อนการฝึกอบรม	25	3.16	.85	19.11**	.000
	หลังการฝึกอบรม	25	6.80	.81		
โดยรวม	ก่อนการฝึกอบรม	25	3.50	.30	10.68**	.000
	หลังการฝึกอบรม	25	6.57	.19		

หมายเหตุ: ** มีนัยสำคัญทางสถิติที่ระดับ .01

จากตาราง 34 แสดงผลการเปรียบเทียบคุณลักษณะด้านความรับผิดชอบต่อตนเองและสังคมของนักศึกษา คณะบริหารธุรกิจ สถาบันอุดมศึกษาเอกชน ก่อนและหลังการฝึกอบรม พบว่าหลังการฝึกอบรมมีค่าเฉลี่ยทั้งโดยรวมและรายด้านสูงกว่าก่อนการฝึกอบรมอย่างมีนัยสำคัญทางสถิติที่ระดับ .01

3.2 การประเมินผลการสังเกตพฤติกรรมของนักศึกษาที่เข้าร่วมการฝึกอบรมเพื่อเสริมสร้างคุณลักษณะด้านความรับผิดชอบต่อตนเองของนักศึกษา คณะบริหารธุรกิจ สถาบันอุดมศึกษาเอกชน และการสังเกตพฤติกรรมคุณลักษณะของนักศึกษาจะพิจารณาจากคะแนนรวมในการทำกิจกรรมกลุ่มของแต่ละหน่วยการเรียนรู้ กำหนดเกณฑ์การตัดสิน 3 ระดับ ได้แก่ระดับปรับปรุง คะแนนอยู่ระหว่าง 3-4 คะแนน ระดับพอใช้ มีคะแนนอยู่ระหว่าง 5-7 คะแนน และระดับดีมีคะแนนอยู่ระหว่าง 8-9 คะแนน ปรากฏผลดังนี้

ตาราง 35 แสดงผลการสังเกตพฤติกรรมการเข้าร่วมกิจกรรมด้านความรับผิดชอบต่อตนเอง และสังคมของนักศึกษา คณะบริหารธุรกิจ สถาบันอุดมศึกษาเอกชน

คุณลักษณะ ของนักศึกษา	กลุ่มที่	ประเด็นการสังเกตพฤติกรรม			คะแนน รวม	ผลการสังเกต พฤติกรรม
		ความรู้	เจตคติ	ลักษณะนิสัย		
ความ รับผิดชอบต่อ ตนเอง	1	3	2	3	8	ดี
	2	3	2	2	7	พอใช้
	3	2	2	1	5	พอใช้
ความ รับผิดชอบต่อ สังคม	1	3	2	3	8	ดี
	2	2	3	2	6	พอใช้
	3	2	2	2	6	พอใช้

จากตาราง 35 แสดงผลการสังเกตพฤติกรรมการทำกิจกรรมกลุ่มของนักศึกษาจำนวน 3 กลุ่ม ด้านความรู้ เจตคติและการเสริมสร้างลักษณะนิสัยความรับผิดชอบต่อตนเอง และสังคม พบว่า ผลการประเมินความรับผิดชอบต่อตนเองของนักศึกษา พบว่า กลุ่มที่ 1 อยู่ในระดับดี กลุ่มที่ 2 และกลุ่มที่ 3 อยู่ในระดับพอใช้ ส่วนผลการประเมินความรับผิดชอบต่อสังคมของนักศึกษาพบว่า กลุ่มที่ 1 อยู่ในระดับดี กลุ่มที่ 2 และ กลุ่มที่ 3 อยู่ในระดับพอใช้ ส่วนผลการประเมินโดยรวมของกลุ่มที่ 1 อยู่ในระดับดี กลุ่มที่ 2 และ กลุ่มที่ 3 อยู่ในระดับพอใช้

3.3 การประเมินผลความพึงพอใจของนักศึกษาที่มีต่อการฝึกอบรมเพื่อเสริมสร้างคุณลักษณะด้านความรับผิดชอบต่อตนเองของนักศึกษา คณะบริหารธุรกิจ สถาบันอุดมศึกษาเอกชน ปรากฏผลดังนี้

ตาราง 36 แสดงผลความพึงพอใจของนักศึกษาที่มีต่อการฝึกอบรมเพื่อเสริมสร้างคุณลักษณะด้านความรับผิดชอบต่อตนเองและสังคมของนักศึกษา คณะบริหารธุรกิจ สถาบันอุดมศึกษาเอกชน (n = 25)

ความพึงพอใจของนักศึกษา	\bar{X}	SD	ระดับ	t	p-value
ด้านวิทยากร	4.12	.15	มาก	60.48**	.000
1. ความรู้ ความเข้าใจในเนื้อหาสาระการฝึกอบรม	4.16	.37	มาก	55.59**	.000
2. การมีบุคลิกภาพดีและแสดงพฤติกรรมที่เหมาะสม	4.08	.40	มาก	51.00**	.000
3. การพูด การฟังและการตอบข้อซักถาม	4.20	.58	มาก	36.37**	.000
4. การใช้สื่อและอุปกรณ์ประกอบการฝึกอบรม	3.88	.53	มาก	36.88**	.000
5. การบูรณาองค์ความรู้ต่าง ๆ ให้สัมพันธ์กับเนื้อหาสาระในการฝึกอบรม	4.28	.54	มาก	39.51**	.000
ด้านวิธีการในการจัดกิจกรรม	4.22	.29	มาก	31.75**	.000
6. กิจกรรม “นักศึกษากับความรับผิดชอบต่อตนเอง”	4.56	.51	มากที่สุด	45.00**	.000
7. กิจกรรม “ชมภาพยนตร์แล้วติดตาม”	4.12	.44	มาก	46.85**	.000
8. กิจกรรม บทบาทสมมติ “หน้าที่กับความรับผิดชอบต่อตนเอง”	3.92	.64	มาก	30.61**	.000
9. กิจกรรม “การเรียนรู้ผ่านสื่อสังคมออนไลน์”	4.00	.58	มาก	34.64**	.000
10. กิจกรรม “โครงการจิตสำนึกรับผิดชอบต่อสังคม”	4.52	.51	มากที่สุด	44.32**	.000

ตาราง 36 (ต่อ)

ความพึงพอใจของนักศึกษา	\bar{X}	SD	ระดับ	t	p-value
ด้านการอำนวยความสะดวก	4.14	.05	มาก	38.15**	.000
11. การจัดสถานที่และสภาพแวดล้อมในการฝึกอบรม	4.08	.57	มาก	35.69**	.000
12. การกำหนดระยะเวลาในการฝึกอบรม	4.16	.55	มาก	37.56**	.000
13. ความพร้อมของสื่อและอุปกรณ์ในการฝึกอบรม	4.12	.44	มาก	46.85**	.000
14. การบริการอาหารและเครื่องดื่มต่าง ๆ	4.20	.65	มาก	32.53**	.000
ด้านความรู้และประโยชน์ที่ได้รับ	4.10	.16	มาก	42.71**	.000
15. การนำความรู้ไปใช้ประโยชน์	4.24	.44	มาก	48.63**	.000
16. การนำความรู้ไปเผยแพร่ถ่ายทอดได้	3.92	.49	มาก	39.73**	.000
17. การนำความรู้ที่ได้รับไปประยุกต์ใช้ได้	4.16	.37	มาก	55.59**	.000
รวม	4.15	.15	มาก	92.52**	.000

หมายเหตุ: ** มีนัยสำคัญทางสถิติที่ระดับ .01

จากตาราง 36 แสดงผลความพึงพอใจของนักศึกษาที่มีต่อการฝึกอบรมเพื่อเสริมสร้างคุณลักษณะด้านความรับผิดชอบต่อตนเองและสังคมของนักศึกษา คณะบริหารธุรกิจ สถาบันอุดมศึกษาเอกชน พบว่านักศึกษามีความพึงพอใจต่อการฝึกอบรมโดยรวมอยู่ในระดับมาก ($\bar{x} = 4.15$) เมื่อพิจารณาเป็นรายด้าน พบว่านักศึกษามีความพึงพอใจทุกด้านอยู่ในระดับมาก เมื่อพิจารณาเป็นรายข้อในแต่ละด้านพบว่า ทุกข้อในด้านวิทยากร ด้านการอำนวยความสะดวก และด้านความรู้และประโยชน์ที่ได้รับ นักศึกษามีความพึงพอใจต่อการฝึกอบรมอยู่ในระดับมาก ยกเว้นด้านวิธีการในการจัดกิจกรรมมีข้อ 1 กิจกรรม “นักศึกษากับความรับผิดชอบต่อสังคม” และข้อ 5 กิจกรรม “โครงการจิตสำนึกรับผิดชอบต่อสังคม” อยู่ในระดับดีมาก และเมื่อทดสอบความแตกต่างของค่าเฉลี่ยความพึงพอใจที่มีต่อการฝึกอบรมกับเกณฑ์ ($\mu = 3.51$) พบว่าทุกด้านและทุกข้อในแต่ละด้าน นักศึกษามีความพึงพอใจต่อการฝึกอบรมสูงกว่าเกณฑ์ที่กำหนดอย่างมีนัยสำคัญทางสถิติที่ระดับ .01

บทที่ 5

บทสรุป

การวิจัยเรื่องการพัฒนาคุณลักษณะของนักศึกษา คณะบริหารธุรกิจ สถาบันอุดมศึกษา เอกชน มีวัตถุประสงค์เพื่อ 1) ศึกษาองค์ประกอบคุณลักษณะของนักศึกษา คณะบริหารธุรกิจ สถาบันอุดมศึกษาเอกชน 2) สร้างชุดฝึกอบรมเพื่อเสริมสร้างคุณลักษณะ ของนักศึกษา คณะบริหารธุรกิจ สถาบันอุดมศึกษาเอกชน และ 3) ศึกษาประสิทธิผลของชุดฝึกอบรมเพื่อเสริมสร้างคุณลักษณะของ นักศึกษา คณะบริหารธุรกิจ สถาบันอุดมศึกษาเอกชน

วิธีดำเนินการวิจัย

การวิจัยนี้มีการดำเนินการ 3 ขั้นตอน ดังนี้

ขั้นตอนที่ 1 ศึกษาองค์ประกอบคุณลักษณะของนักศึกษา คณะบริหารธุรกิจ สถาบันอุดมศึกษาเอกชน การดำเนินการแบ่งเป็น 2 ขั้นตอน ได้แก่

ขั้นที่ 1 ศึกษาเอกสารและงานวิจัยที่เกี่ยวข้องโดยการวิเคราะห์ สังเคราะห์ แนวคิด ทฤษฎีและงานวิจัยที่เกี่ยวข้องกับคุณลักษณะของนักศึกษา คณะบริหารธุรกิจ นำมาสร้าง เป็นแบบสอบถามคุณลักษณะของนักศึกษา คณะบริหารธุรกิจ สถาบันอุดมศึกษาเอกชน

ขั้นที่ 2 ศึกษาคุณลักษณะนักศึกษาปริญญาตรี คณะบริหารธุรกิจ มหาวิทยาลัยเอกชนในเขตกรุงเทพมหานคร โดยใช้แบบสอบถาม นำไปสอบถามกับกลุ่ม ตัวอย่างทั้งหมดจำนวน 880 คน จำแนกเป็นกลุ่มตัวอย่างที่ 1 จำนวน 400 คน เพื่อสำรวจ องค์ประกอบของคุณลักษณะของนักศึกษา ด้วยการวิเคราะห์องค์ประกอบเชิงสำรวจ (Exploratory factor Analysis: EFA) กลุ่มตัวอย่างที่ 2 จำนวน 480 คน เพื่อยืนยันองค์ประกอบของ คุณลักษณะที่สำรวจได้ ด้วยการวิเคราะห์องค์ประกอบเชิงยืนยัน (Confirmatory factor analysis: CFA)

ขั้นตอนที่ 2 การสร้างชุดฝึกอบรมเพื่อเสริมสร้างคุณลักษณะด้านความรับผิดชอบ ต่อตนเองและสังคมของนักศึกษา คณะบริหารธุรกิจ สถาบันอุดมศึกษาเอกชน ประกอบด้วย 2 ขั้นตอน ได้แก่

ขั้นที่ 1 การสร้างชุดฝึกอบรมนำผลจากการวิเคราะห์องค์ประกอบคุณลักษณะของนักศึกษาจากขั้นตอนที่ 1 โดยนำองค์ประกอบที่มีความสำคัญ มีค่าไอเกนในระดับที่สูงที่สุดด้านความรับผิดชอบต่อตนเองและสังคมมาสร้างชุดฝึกอบรมเพื่อเสริมสร้างคุณลักษณะของนักศึกษา คณะบริหารธุรกิจ สถาบันอุดมศึกษาเอกชน

ขั้นที่ 2 การประเมินชุดฝึกอบรมนำชุดฝึกอบรมเพื่อเสริมสร้างคุณลักษณะด้านความรับผิดชอบต่อตนเองและสังคมของนักศึกษา คณะบริหารธุรกิจ สถาบันอุดมศึกษาเอกชน ไปประเมินความเหมาะสมและความสอดคล้องโดยผู้เชี่ยวชาญจำนวน 7 ท่าน วิเคราะห์ข้อมูลด้วยการทดสอบไคสแควร์ (Chi-Square: X^2) เพื่อเปรียบเทียบค่าความถี่ของผู้เชี่ยวชาญที่ประเมินชุดฝึกอบรมว่า “เหมาะสม-ไม่เหมาะสม” และ “สอดคล้อง-ไม่สอดคล้อง”

ขั้นตอนที่ 3 การศึกษาประสิทธิผลของชุดฝึกอบรมเพื่อเสริมสร้างคุณลักษณะด้านความรับผิดชอบต่อตนเองและสังคมของนักศึกษาคณะบริหารธุรกิจ สถาบันอุดมศึกษาเอกชน โดยนำชุดฝึกอบรมไปทดลองใช้กับนักศึกษาชั้นปีที่ 3 คณะบริหารธุรกิจ มหาวิทยาลัยเกริก จำนวน 25 คน ทำการประเมินคุณลักษณะของนักศึกษาก่อนและหลังเข้ารับการฝึกอบรมจากแบบประเมินคุณลักษณะด้านความรับผิดชอบต่อตนเองและสังคมของนักศึกษา คณะบริหารธุรกิจ สถาบันอุดมศึกษาเอกชน นำผลมาวิเคราะห์เปรียบเทียบค่าเฉลี่ย (\bar{X}) ก่อนและหลังเข้ารับการฝึกอบรมด้วยการทดสอบทีแบบกลุ่มตัวอย่างไม่อิสระจากกัน (t-test for Dependent sample) และประเมินความพึงพอใจของนักศึกษาที่มีต่อการฝึกอบรม โดยวิเคราะห์เปรียบเทียบค่าเฉลี่ยกับเกณฑ์ ($\mu = 3.51$) หลังจากเข้ารับการฝึกอบรมด้วยการทดสอบทีแบบกลุ่มตัวอย่างเดียว (t-test for one Sample)

สรุปผลการวิจัย

1. การศึกษาองค์ประกอบคุณลักษณะของนักศึกษา คณะบริหารธุรกิจ สถาบันอุดมศึกษาเอกชน

คุณลักษณะของนักศึกษา คณะบริหารธุรกิจ สถาบันอุดมศึกษาเอกชน มี 9 องค์ประกอบ ได้แก่ 1) ความรับผิดชอบต่อตนเองและสังคม 2) ความรู้เกี่ยวกับการบริหารธุรกิจ 3) การแก้ปัญหาและการตัดสินใจ 4) นวัตกรรมทางความคิด 5) การบริหารจัดการ 6) การใช้เทคโนโลยีสารสนเทศ 7) ภาวะผู้นำ 8) การเรียนรู้และพัฒนาตนเอง และ 9) การเป็นผู้ประกอบการและพบว่าองค์ประกอบที่ 1 ความรับผิดชอบต่อตนเองและสังคมมีความสำคัญมากที่สุด โดยมีค่าไอเกนเท่ากับ 16.989 และค่าความแปรปรวนร้อยละ 32.672

2. การสร้างชุดฝึกอบรมเพื่อเสริมสร้างคุณลักษณะด้านความรับผิดชอบ ต่อตนเองและสังคมของนักศึกษา คณะบริหารธุรกิจ สถาบันอุดมศึกษาเอกชน

ชุดฝึกอบรมฝึกอบรมเพื่อเสริมสร้างคุณลักษณะด้านความรับผิดชอบต่อตนเองและสังคมของนักศึกษา คณะบริหารธุรกิจ สถาบันอุดมศึกษาเอกชนประกอบด้วย ความเป็นมา แนวคิดและหลักการ วัตถุประสงค์ เนื้อหา กิจกรรม ระยะเวลา สื่อ การวัดและประเมินผล และเนื้อหาในการฝึกอบรมประกอบด้วยหน่วยการเรียนรู้ที่ 1 ความรับผิดชอบต่อตนเอง และหน่วยการเรียนรู้ที่ 2 ความรับผิดชอบต่อสังคม แต่ละหน่วยประกอบด้วยสาระสำคัญ วัตถุประสงค์ วิธีการจัดกิจกรรม สื่อประกอบ การประเมินผล และแผนการจัดกิจกรรม ซึ่งสอดคล้องกับกระบวนการพัฒนาคุณลักษณะความรับผิดชอบต่อตนเองและสังคม 4 ขั้นตอน คือ ขั้นการรับรู้ ขั้นการตอบสนอง ขั้นการเห็นคุณค่า ขั้นการจัดระบบและสร้างอุปนิสัย ซึ่งใช้กระบวนการกลุ่มเป็นฐานในการทำกิจกรรมแต่ละหน่วยการเรียนรู้ มีระยะเวลาอบรม 4 วัน วันละ 6 ชั่วโมง ซึ่งรวมระยะเวลาทั้งสิ้น 24 ชั่วโมง และผลการประเมินความเหมาะสมและสอดคล้องของชุดฝึกอบรมจากผู้เชี่ยวชาญ พบว่าชุดฝึกอบรมเพื่อเสริมสร้างคุณลักษณะของนักศึกษา คณะบริหารธุรกิจ สถาบันอุดมศึกษาเอกชน ด้านความรับผิดชอบต่อตนเองและสังคม มีความเหมาะสมและความสอดคล้องอย่างมีนัยสำคัญทางสถิติที่ระดับ .01

3. การศึกษาประสิทธิผลของชุดฝึกอบรมเพื่อเสริมสร้างคุณลักษณะ ด้านความรับผิดชอบต่อตนเองและสังคมของนักศึกษา คณะบริหารธุรกิจ สถาบันอุดมศึกษาเอกชน

3.1 นักศึกษามีคุณลักษณะความรับผิดชอบต่อตนเองและสังคมทั้งโดยรวมและรายด้านสูงกว่าก่อนการฝึกอบรมอย่างมีนัยสำคัญทางสถิติที่ระดับ .01

3.2 นักศึกษาที่มีความพึงพอใจต่อการฝึกอบรมเพื่อเสริมสร้างคุณลักษณะของนักศึกษาด้านความรับผิดชอบต่อตนเองและสังคม ทั้งโดยรวมและรายด้านสูงกว่าเกณฑ์ที่กำหนด ($\mu = 3.51$) อย่างมีนัยสำคัญทางสถิติที่ระดับ .01

อภิปรายผลการวิจัย

จากผลการวิจัยเรื่องการพัฒนาคุณลักษณะของนักศึกษา คณะบริหารธุรกิจ สถาบันอุดมศึกษาเอกชน ผู้วิจัยขอเสนอการอภิปรายผลการวิจัย ดังนี้

1. องค์ประกอบคุณลักษณะของนักศึกษา คณะบริหารธุรกิจ สถาบันอุดมศึกษาเอกชน

องค์ประกอบคุณลักษณะของนักศึกษา คณะบริหารธุรกิจ สถาบันอุดมศึกษาเอกชน ประกอบด้วย 9 องค์ประกอบ ได้แก่

1.1 ด้านความรับผิดชอบต่องานและสังคม เป็นคุณลักษณะของนักศึกษา คณะบริหารธุรกิจที่สำคัญมากที่สุดทั้งนี้อาจเป็นเพราะความรับผิดชอบต่องานและสังคมเป็นเรื่องที่ต้องมีในตัวบุคคลนอกจากความรู้ ความสามารถแล้ว การทำงานในธุรกิจทั้งภาครัฐและเอกชนหรือทุกหน่วยงานขององค์กรต่างมีความต้องการผู้ปฏิบัติงานที่มีความรับผิดชอบต่องาน นั่นคือ มีความกระตือรือร้น ทำงานเสร็จสิ้นภายใต้ความกดดันและภายในระยะเวลาที่กำหนด ยอมรับกับผลที่เกิดขึ้นได้ทั้งในแง่ที่ดีและไม่ดีเพื่อนำไปแก้ไข และมีความพยายามในการแสวงหาความรู้ใหม่ๆ เพื่อพัฒนาตนเองตลอดเวลา คุณลักษณะเหล่านี้จะส่งผลให้เกิดการพัฒนาตนเองและทำให้องค์กรมีความเจริญก้าวหน้า ดำรงอยู่ท่ามกลางการแข่งขันที่รุนแรง นอกจากนี้ต้องเป็นผู้ที่มีความรับผิดชอบต่อสังคม ประพฤติซื่อตรง จริงใจ แสดงไมตรีจิตต่อผู้อื่น และเป็นผู้ที่มีคุณธรรมจริยธรรมที่จะทำให้ดำรงชีพในสังคมอย่างมีความสุข ซึ่งสอดคล้องกับ เกสร์ ปิยะทัต (2554, หน้า 12) กล่าวว่าความรับผิดชอบต่อตนเองเป็นการรับรู้บทบาทของตนเองที่เป็นส่วนหนึ่งของสังคม ต้องดำรงให้อยู่ในฐานะที่สามารถช่วยตนเองได้ รู้ว่าอะไรผิดอะไรถูก ยอมรับผลการกระทำของตน บุคคลที่มีความรับผิดชอบในตนเองย่อมไตร่ตรอง ก่อนว่าสิ่งที่กระทำลงไปนั้นจะมีผลเสียหรือไม่และความรับผิดชอบต่อสังคมเป็นภาระหน้าที่ของบุคคลที่ต้องเกี่ยวข้องและมีส่วนร่วมต่อสวัสดิภาพของสังคมที่ตนดำรงอยู่ ตั้งแต่สังคมขนาดเล็กจนถึงสังคมขนาดใหญ่ ดังนั้นความรับผิดชอบต่อตนเองและสังคมจึงเป็นเรื่องสำคัญ ทุกมหาวิทยาลัยต้องศึกษาและพัฒนา สอดคล้องกับการกำหนดคุณลักษณะของบัณฑิต มหาวิทยาลัยคาพิลาโน (Capilano University, 2017, Online) กำหนดคุณลักษณะของบัณฑิต คณะบริหารธุรกิจว่าจะต้องมีความเข้าใจในความรับผิดชอบต่อสังคมขององค์กร ภายในบริบทขององค์กร บทบาททางสังคม และผลกระทบขององค์กรการพัฒนาอย่างยั่งยืนภายในบริบทของการตัดสินใจและการดำเนินธุรกิจ ผลการวิจัยนี้สอดคล้องกับ วิสัยพร ยาชามป้อม (2557, สื่อออนไลน์) ได้ศึกษาคุณลักษณะบัณฑิตหลักสูตรบริหารธุรกิจบัณฑิต สาขาวิชาการจัดการตามความต้องการของผู้ประกอบการ พบว่าความรับผิดชอบเป็นคุณลักษณะอันดับแรกของผู้ประกอบการต้องการให้เกิดขึ้นกับบัณฑิต และงานวิจัยของ ญัฐแก้ว ข่องรอด (2554) ศึกษาคุณลักษณะบัณฑิตตามกรอบมาตรฐานคุณวุฒิ

แห่งชาติ และตามความต้องการของผู้ใช้บัณฑิตผลการศึกษพบว่า ด้านความชำนาญด้าน ความพยายาม และด้านความรู้ความสามารถที่ใช้ ในการทำงานมีความต้องการอยู่ในระดับ มาก ขณะที่ด้านความรับผิดชอบอยู่ในระดับที่มากที่สุด

1.2 ด้านความรู้เกี่ยวกับการบริหารธุรกิจเป็นองค์ประกอบคุณลักษณะของ นักศึกษา คณะบริหารธุรกิจ ทั้งนี้อาจเป็นเพราะนักศึกษาบริหารธุรกิจต้องมีความรู้ ความเข้าใจ เกี่ยวกับแนวคิด หลักการ และทฤษฎีในการบริหารธุรกิจในทุกสาขาวิชา เช่น สาขาการบัญชี การจัดการ การเงิน การตลาด และคอมพิวเตอร์ธุรกิจ เป็นต้น และเชื่อมโยงความรู้การบริหารธุรกิจ กับด้านอื่น ๆ ให้เกิดประโยชน์ได้อย่างเหมาะสม ตลอดจนค้นหาข้อมูล ประเมินผลการทำงาน ของตนเองได้คุณลักษณะเหล่านี้จะทำให้ตนเองสามารถทำงานได้อย่างมีประสิทธิภาพและเป็น พื้นฐานการพัฒนาตนเองในวิชาชีพได้ สอดคล้องกับมหาวิทยาลัยเชียงใหม่ (2560, สื่อบนออนไลน์) กำหนดให้บัณฑิตจะต้องมีความรู้ทางวิชาการของหลักการบริหารธุรกิจ ที่เป็นสากล ทันสมัย และเหมาะสมกับสังคมไทยและ สถาบันการจัดการปัญญาภิวัฒน์ (2560, สื่อบนออนไลน์) มุ่งเน้น ให้ผู้เรียนจะได้เรียนรู้ทั้งภาคทฤษฎีและการฝึกปฏิบัติงานจริง (Work-based Learning) เพื่อผลิต บัณฑิตให้เป็นผู้มีความรู้และเต็มเปี่ยมไปด้วยทักษะ ความสามารถและความเชี่ยวชาญบริหารงาน ด้านธุรกิจการค้าสมัยใหม่อย่างแท้จริง นอกจากนี้ มหาวิทยาลัยเทคโนโลยีสวินเบิร์น (Swinburne University of Technology, 2017, Online) กำหนดว่าการเรียนปริญญาตรีทางด้านการบริหารธุรกิจ มีแนวคิดพื้นฐานและหลักการธุรกิจที่มีการพัฒนาความรู้และทักษะ ผู้สำเร็จการศึกษาสามารถ เชื่อมโยงความรู้ หลักการและแนวคิดการบริหาร การจัดการธุรกิจ ผลการวิจัยนี้สอดคล้องกับ งานวิจัยของ อธิวัฒน์ โพธิ์พนา (2556) ได้ศึกษาคุณลักษณะบัณฑิตที่พึงประสงค์ของมหาวิทยาลัย เจ้าพระยาตามทัศนะของผู้ใช้บัณฑิตพบว่าด้านความรู้เป็นหนึ่งในองค์ประกอบของคุณลักษณะที่ พึงประสงค์ มีประเด็นที่สำคัญ ได้แก่ 1) รู้เท่าทันความก้าวหน้าทางวิทยาการ 2) มีความรู้ความ ชำนาญในสาขาวิชาที่สำเร็จ 3) มีความรู้ความเข้าใจในวิชาชีพและงานที่รับผิดชอบและ 4) สามารถริเริ่มและการพัฒนาการเรียนรู้ทางวิชาการและการพัฒนาลักษณะอื่น ๆ ของตนเองได้ และสอดคล้องกับงานวิจัยของ วรลักษณ์ สลิตศิริวัฒน์ (2560, หน้า 1) ได้ศึกษาความคาดหวัง ทักษะที่พึงประสงค์ของผู้ประกอบการผลการวิจัยพบว่าทักษะที่ผู้ประกอบการคาดหวังมากที่สุดได้แก่ทักษะด้านความรู้ในการทำงานและทักษะด้านจริยธรรมในการทำงาน

1.3 ด้านการแก้ปัญหาและการตัดสินใจ เป็นองค์ประกอบคุณลักษณะของนักศึกษา คณะบริหารธุรกิจ ทั้งนี้อาจเป็นเพราะผู้ปฏิบัติงานหรือผู้บริหารธุรกิจจะต้องมีความสามารถ จัดการกับปัญหาที่เกิดขึ้นในองค์กร หรือมีแนวคิดที่เป็นระบบ สามารถสร้างทางเลือกเพื่อใช้ ในการแก้ไขปัญหาได้หลากหลายวิธี และตัดสินใจเลือกที่เหมาะสมในการแก้ปัญหาทางธุรกิจที่

ซับซ้อนจะส่งผลให้การทำงานให้บรรลุเป้าหมาย ป้องกันหรือแก้ไขความเสียหายจากการทำงานหรือกิจกรรมต่างๆ ขององค์กรหรือผู้มีส่วนได้ส่วนเสียซึ่งสอดคล้องกับ ไพฑูรย์ สินลารัตน์ (2557, หน้า 1) กล่าวว่าความคิดวิเคราะห์และการแก้ปัญหา เป็นการคิดวิเคราะห์ สิ่งที่ได้ศึกษามาว่าอะไรดี ไม่ดี เหมาะสม ไม่เหมาะสม อะไรเป็นความจริง อะไรไม่เป็นความจริง ซึ่งผู้เรียนในศตวรรษที่ 21 ต้องให้ความสำคัญควบคู่ไปกับทักษะในการแก้ปัญหาที่มีเหตุผลและสอดคล้องกับการกำหนดคุณลักษณะของบัณฑิตในหลายๆ มหาวิทยาลัย เช่น มหาวิทยาลัยเชียงใหม่ (2560, ลีออนออนไลน์) กำหนดให้บัณฑิตต้องเป็นผู้มีทักษะในการวิเคราะห์และแก้ไขปัญหาวิกฤตด้านต่าง ๆ อย่างเป็นระบบมหาวิทยาลัยคาพิลาโน (Capilano University, 2017, Online) กำหนดคุณลักษณะบัณฑิต คณะบริหารธุรกิจว่าจะต้องสามารถการวิเคราะห์และการตัดสินใจ นำมุมมองทางธุรกิจที่ไม่ซ้ำกันมาใช้ในการวิเคราะห์ปัญหาขององค์กรประยุกต์ใช้ และเลือกใช้เครื่องมือที่ช่วยในการตัดสินใจทางธุรกิจได้และสอดคล้องกับ จ๊อบ ดีบี (Job DB, 2014, Online) เป็นบริษัทเกี่ยวกับการจัดหางานกล่าวว่าคุณลักษณะหลักที่นายจ้างต้องการเสมอ คือความสามารถในการแก้ปัญหา นักแก้ปัญหาจะมองเห็นปัญหาก่อนที่มันจะกลายเป็นเรื่องใหญ่ ทั้งรู้จักมองด้วยมุมมองที่แตกต่างกัน จึงมองเห็นและจัดการกับปัญหาได้ก่อนผู้อื่น ไม่กลัวที่จะเผชิญหน้ากับปัญหา เมื่อเกิดความผิดพลาดก็เรียนรู้จากความผิดพลาดของตัวเองและพยายามทางหนทางใหม่ ๆ ในการแก้ปัญหายังไม่ย่อท้อ

1.4 ด้านนวัตกรรมทางความคิด เป็นองค์ประกอบคุณลักษณะของนักศึกษา คณะบริหารธุรกิจ ทั้งนี้อาจเป็นเพราะนวัตกรรมเป็นเรื่องหนึ่งที่ทุกองค์กรให้ความสนใจ ซึ่งจะทำให้ธุรกิจสร้างความแตกต่างในหลายรูปแบบ ไม่ว่าจะเป็นผลิตภัณฑ์ วิธีการทำงานต่าง ๆ เมื่อได้รับการพัฒนายังจะทำให้ได้เปรียบคู่แข่ง นักศึกษาจึงควรมีความสามารถในการคิดและสร้างนวัตกรรมที่ทำให้เกิดธุรกิจใหม่และต้องเป็นผู้ที่นำแนวคิดหรือมุมมองมาใช้ได้อย่างสร้างสรรค์ คิดค้นสิ่งใหม่ที่เป็นประโยชน์วิเคราะห์สถานการณ์ในบริบททางสังคมเศรษฐกิจได้ พร้อมทั้งสามารถปรับความคิดให้เป็นไปตามแบบแผนที่ตั้งใจของสังคมและวัฒนธรรมที่แตกต่างได้ ซึ่งสอดคล้องกับ ไพฑูรย์ สินลารัตน์ (2557, หน้า 1) กล่าวว่าความคิดสร้างสรรค์และพัฒนานวัตกรรม (Production and Innovation) คือทักษะในการคิดอะไรใหม่ ๆ ถือว่าเป็นสิ่งจำเป็นมากในศตวรรษที่ 21 เพราะการเปลี่ยนแปลงเกิดขึ้นทุกรูปแบบ การแก้ปัญหาจึงต้องใช้ความคิดใหม่ ๆ ซึ่งจะทำให้เกิดนวัตกรรมที่เกิดจากความคิดใหม่ ๆ นั้นและสอดคล้องกับ สถาบันบัณฑิตบริหารธุรกิจศศินทร์ (2556, ลีออนออนไลน์) ระดมสมองเรียงเรียงกลุ่มทักษะที่จำเป็นสำหรับศตวรรษที่ 21 พบว่าความคิดสร้างสรรค์และนวัตกรรม (Creativity & Innovation) เป็นทักษะด้านหนึ่งที่ทุกคนต้องมี สามารถคิดริเริ่มหรือนำเสนอแนวคิดใหม่ด้วยวิธีการต่าง ๆ

เช่น การระดมสมองทั้งในระดับของบุคคลและการทำงานเป็นกลุ่ม มีประเด็นสำคัญคือความสามารถในการคิดสิ่งที่แปลกใหม่นอกกรอบในเชิงของความรู้และเชิงสังคม

1.5 ด้านการบริหารจัดการ เป็นองค์ประกอบคุณลักษณะของนักศึกษา คณะบริหารธุรกิจ ทั้งนี้อาจเป็นเพราะทุกหน่วยงานและองค์กรต้องการให้เกิดคุณลักษณะด้านนี้กับผู้ปฏิบัติงานทำงานซึ่งจะส่งผลให้ธุรกิจดำเนินไปอย่างมีระบบและประสบความสำเร็จได้อย่างเป็นรูปธรรม ผู้ปฏิบัติงานสามารถบริหารจัดการการวางแผนการทำงานและปฏิบัติตามแผน ประสานงานกับบุคคลหรือหน่วยงานที่เกี่ยวข้องและทำงานที่หลายหลายได้ในเวลาเดียวกันจนประสบผลสำเร็จในเวลาที่กำหนดซึ่งสอดคล้องกับ แมนเพาเวอร์ กรุป (2017, สื่อบนออนไลน์) กล่าวว่ากลุ่มผู้นำในการจัดหาแรงงานได้เสนอทักษะที่จำเป็นในการทำงานได้แก่ ทักษะในการจัดการและวางแผนการทำงานที่ขาดการวางแผนที่ดีเป็นส่วนสำคัญที่ทำให้ไม่บรรลุเป้าหมายที่วางไว้ ดังนั้นการมีทักษะในการวางแผนของพนักงานย่อมหมายถึงความสำเร็จเพราะการวางแผนคือการหาทางเลือกที่ดีที่สุดเหมาะสมที่สุดในการปฏิบัติงาน เช่น การใช้แผนระยะยาวในการพัฒนาทักษะและฝีมือของแรงงานทำให้งานมีคุณภาพ เพิ่มมูลค่าให้กับชิ้นงานนั้นได้ เช่นเดียวกับ ซูซาน อัดัม (Susan Adams, 2013, สื่อบนออนไลน์) กล่าวถึงความต้องการของสถานประกอบการว่าคุณลักษณะด้านการบริหารจัดการเป็นทักษะที่นายจ้างมีความต้องการต้องการในปี 2020 และहांหूंส่วนเบอนาดีน แม็กลีออน, เมนเทอร์ เวิร์ด (Bernadeen McLeod, Mentor Works, Ltd., 2011, สื่อบนออนไลน์) กล่าวว่าทักษะในการบริหารจัดการเป็นคุณลักษณะที่สำคัญสำหรับความสำเร็จทางธุรกิจและนำไปใช้กับกิจกรรมขององค์กร ผลการวิจัยนี้สอดคล้องกับงานวิจัยของวิภาเกตุเทียน (2556) ศึกษาคุณลักษณะของผู้ประกอบการที่มีอิทธิพลต่อความสำเร็จในการดำเนินธุรกิจวิสาหกิจขนาดกลางในเขตภาคตะวันออกเฉียงเหนือตอนล่างผลการวิจัยพบว่าปัจจัยการบริหารจัดการเป็นปัจจัยหนึ่งของผู้ประกอบการที่มีอิทธิพลต่อความสำเร็จในการดำเนินธุรกิจซึ่งสามารถพยากรณ์ความสำเร็จในการดำเนินธุรกิจวิสาหกิจขนาดกลางคิดเป็นร้อยละ 43

1.6 ด้านการใช้เทคโนโลยีสารสนเทศ เป็นองค์ประกอบคุณลักษณะของนักศึกษา คณะบริหารธุรกิจ ทั้งนี้อาจเป็นเพราะเทคโนโลยีเป็นเครื่องมือสำคัญในการทำงาน ผู้ที่มีความสามารถในการใช้เทคโนโลยีสารสนเทศ จะทำให้ได้เปรียบทางการแข่งขัน และเครื่องมือที่ช่วยให้การปฏิบัติงานได้มีประสิทธิภาพมากขึ้น ไม่ว่าจะเป็นในเรื่องการค้นหา วิเคราะห์ข้อมูล จัดเก็บ เชื่อมโยงจากหลายแหล่งข้อมูล นำเสนอได้อย่างเหมาะสม ติดตามการเปลี่ยนแปลงของเทคโนโลยีและสภาพแวดล้อมที่ส่งผลกระทบต่อสังคมซึ่งสอดคล้องกับ วิจารย์ พานิช (2555, หน้า 16) กล่าวว่าความสามารถในการประยุกต์และใช้เทคโนโลยีอย่างมีประสิทธิภาพและประสิทธิผล เป็นการใช้เทคโนโลยีเชื่อมโยงกับเครือข่าย สร้างสื่อมีเดียและโซเชียลเน็ตเวิร์ค

ได้ถูกต้องและเหมาะสมเพื่อเข้าถึง (Access) จัดการ (Manager) ผสมผสาน (Integrate) ประเมิน (Evaluate) และสร้าง (Create) เพื่อทำหน้าที่ในเศรษฐกิจบนพื้นฐานความรู้และยังสอดคล้องกับการกำหนดคุณลักษณะของบัณฑิต มหาวิทยาลัยเอลไมรา (Elmira College, 2017, Online) กำหนดการเรียนรู้การบริหารธุรกิจ ต้องตอบสนองต่อทุกความต้องการของธุรกิจ ในเรื่องของการใช้เทคโนโลยีสารสนเทศ และการใช้ข้อมูลสนับสนุนกระบวนการทางธุรกิจและการตัดสินใจและวิทยาลัยโคโลราโด มอนเทน (Colorado Mountain College, 2017, Online) กำหนดว่าการศึกษาระดับปริญญาตรี การบริหารธุรกิจ เป็นการเตรียมความพร้อมสำหรับผู้เรียนที่จะประกอบอาชีพในภาคเอกชนต้องวิเคราะห์และแก้ปัญหาทางธุรกิจที่ซับซ้อนโดยใช้เครื่องมือทางเทคโนโลยี และการวิเคราะห์ที่เหมาะสมสอดคล้องกับ แมนเพาเวอร์ กรุ๊ป (Manpower Group, 2017, Online) กลุ่มผู้นำการจัดหาแรงงาน กล่าวว่าผู้ว่าจ้างส่วนใหญ่กำหนดทักษะด้านเทคโนโลยีและคอมพิวเตอร์เป็นคุณสมบัติเบื้องต้นของการรับพนักงานใหม่ เพราะพนักงานที่มีทักษะเรื่องของเทคโนโลยีและคอมพิวเตอร์จะสามารถทำงานได้รวดเร็วและมีประสิทธิภาพ ผลการวิจัยนี้สอดคล้องกับงานวิจัยของ นันทิตา เพชรภรณ์ (2553) ศึกษาความคาดหวังของผู้ใช้บัณฑิตที่มีต่อคุณลักษณะของบัณฑิตที่สำเร็จการศึกษาระดับปริญญาตรี สาขาวิชาการตลาดผลการศึกษาพบว่าการใช้เทคโนโลยีสารสนเทศเป็นคุณลักษณะด้านหนึ่งที่ผู้ใช้บัณฑิตคาดหวังให้มีในบัณฑิต

1.7 ด้านภาวะผู้นำ เป็นองค์ประกอบคุณลักษณะของนักศึกษา คณะบริหารธุรกิจ ทั้งนี้อาจเป็นเพราะภาวะผู้นำเป็นคุณลักษณะของนักบริหารธุรกิจ บุคคลที่มีภาวะผู้นำจะต้องเป็นผู้ที่สามารถโน้มน้าวให้ผู้อื่นยอมรับและปฏิบัติตามแนวคิดหรือแผนงานด้วยความสมัครใจ ได้รับความรู้สึกนึกคิดของผู้อื่นที่ถ่ายทอดออกมาได้อย่างมีประสิทธิภาพ และสามารถใช้เทคนิคในการวิเคราะห์ข้อมูลเพื่อจัดการกับปัญหาและตัดสินใจได้ถูกต้อง ตลอดจนเสนอความคิดที่ก่อให้เกิดการพัฒนาอย่างสมเหตุสมผล ซึ่งสอดคล้องกับแชปแมน (Chapman, 2010, p. 249) เสนอคุณลักษณะที่สำคัญสำหรับผู้เรียน คือการเป็นผู้นำ (Leadership) ทุกคนต้องมีความสามารถสร้างแรงจูงใจและความร่วมมือ นำกลุ่มคนให้ไปสู่เป้าหมายที่ต้องการ ซึ่งต้องอาศัยความฉลาดทางด้านสังคมและและอารมณ์ และการทำงานร่วมกับผู้อื่นซึ่งสอดคล้องกับ เคน เคย์ (Ken Kay, 2009, p. 34) นำเสนอกลุ่มทักษะการเรียนรู้ เพื่อพัฒนาความสามารถในการแข่งขันทางธุรกิจ กล่าวว่าความเป็นผู้นำเป็นความสามารถในการชี้แนะผู้อื่นด้วยการใช้ทักษะระหว่างบุคคลและการแก้ปัญหา เพื่อแนะนำหรือชี้แนะผู้อื่นให้บรรลุเป้าหมาย เช่น การใช้ประโยชน์จากจุดเด่นของผู้อื่น การสร้างแรงบันดาลใจ การแสดงพฤติกรรมในการใช้อำนาจ การแสดงความรับผิดชอบต่อความสนใจของตนเองและผู้อื่นใน เชิงกว้างซึ่งสอดคล้องกับการกำหนดคุณลักษณะของบัณฑิต มหาวิทยาลัยแม่ฟ้าหลวง (2560, สื่อออนไลน์) กำหนดจุดมุ่งหมายในการผลิตบัณฑิต

บริหารธุรกิจให้มีคุณลักษณะเป็นผู้นำและผู้บริหารที่มีคุณภาพในสถานการณ์การเปลี่ยนแปลงของกระแสของโลกาภิวัตน์และเศรษฐกิจของโลกใหม่

1.8 ด้านการเรียนรู้และพัฒนาตนเองเป็นองค์ประกอบคุณลักษณะของนักศึกษา คณะบริหารธุรกิจ ทั้งนี้อาจเป็นเพราะการเรียนรู้และพัฒนาตนเองเป็นการเรียนรู้สิ่งใหม่ ๆ เพื่อนำไปปรับใช้กับหน้าที่การทำงาน ทำให้เกิดความคิดใหม่ ๆ แนวทางใหม่ ๆ นำมาพัฒนาตนเองและองค์กร ส่งผลให้องค์กรเจริญเติบโตอย่างต่อเนื่องและสร้างความได้เปรียบในการแข่งขันทางธุรกิจได้ การเรียนรู้และพัฒนาตนเอง เริ่มกำหนดเป้าหมายในการเรียนรู้ คัดเลือกกิจกรรมการเรียนรู้ ประเมินผลความรู้ของตนเองและยอมรับแนวคิดใหม่ที่แตกต่างจากเดิมเพื่อนำไปประยุกต์ใช้ให้เกิดประโยชน์สูงสุดได้ซึ่งสอดคล้องกับ ไพฑูรย์ สินลาร์ตัน (2557, หน้า 1) อธิบายถึงผลการศึกษาและประมวลทักษะการเรียนรู้สำหรับศตวรรษที่ 21 ผู้เรียนควรมีความสนใจใฝ่รู้และมีจินตนาการ (Curiosity and Imagination) ผู้เรียนและพัฒนาตนเองในโลกแห่งศตวรรษที่ 21 ต้องใฝ่รู้สนใจใฝ่รู้ในสิ่งใหม่อยู่ตลอดเวลา ไม่เช่นนั้นจะไม่ทันกับการเปลี่ยนแปลงและมีจินตนาการต่อไปข้างหน้าและสอดคล้องกับ จิราภรณ์ พรหมทอง (2559, หน้า 1) กล่าวว่าบุคคลที่พัฒนาตนเองให้เป็นบุคคลแห่งการเรียนรู้จะเป็นมีความรู้ ความสามารถ มีศักยภาพ และมีประสิทธิภาพจนเป็นที่ยอมรับและใช้ชีวิตอยู่ในสังคมได้อย่างมีความสุข และแก้ปัญหาที่เกิดขึ้นได้อย่างมีประสิทธิภาพและ คลาร์ค (Clark, 1997, Online) ได้เก็บรวบรวมข้อมูลจากกลุ่มตัวอย่างผู้บริหารจากอุตสาหกรรมบริการและการผลิตจำนวน 40 คนในประเทศอังกฤษเกี่ยวกับคุณลักษณะของพนักงานที่ต้องการในการจ้างงาน พบว่านายจ้างส่วนใหญ่ต้องการบัณฑิตที่มีคุณลักษณะในการเรียนรู้ตลอดชีวิต

1.9 ด้านการเป็นผู้ประกอบการ เป็นองค์ประกอบคุณลักษณะของนักศึกษา คณะบริหารธุรกิจ ทั้งนี้อาจเป็นเพราะคุณลักษณะของผู้ประกอบการเป็นคุณลักษณะที่จะทำให้ผู้ปฏิบัติงานเกิดความเข้าใจในการทำงานหรือแนวทางที่องค์กรกำหนดไว้ทำให้การทำงานประสบผลสำเร็จ และยังเป็นผู้ที่มีความสามารถในการสรรหา คัดเลือกบุคคล มีวิธีการดูแลและพัฒนาผู้ร่วมงานได้อย่างเต็มความสามารถ กล่าวเผชิญกับความเสี่ยงสื่อสารทั้งด้านภาษาหรือสัญลักษณ์ได้เหมาะสมและทำงานร่วมกับผู้อื่นภายใต้เป้าหมายเดียวกันและสร้างนวัตกรรมใหม่ ก่อให้เกิดการพัฒนาได้ ซึ่งสอดคล้องกับ ไพฑูรย์ สินลาร์ตัน (2557, หน้า 1) กล่าวถึงทักษะการเรียนรู้สำหรับศตวรรษที่ 21 การเป็นผู้ประกอบการ (Entrepreneurial Spirit) เป็นทักษะในเชิงของการดำเนินงานทางธุรกิจและการค้า การพัฒนาทักษะนี้จะทำให้ผู้เรียนมีความพร้อมในการทำงานทางด้านเศรษฐกิจและการค้าเป็นหลักสำคัญซึ่งสอดคล้องกับการกำหนดคุณลักษณะบัณฑิต คณะบริหารธุรกิจ มหาวิทยาลัยหอการค้าไทย (2560, สื่อบนไลน์) กำหนดให้บัณฑิตมีทักษะและ

ประสบการณ์การเรียนรู้การฝึกปฏิบัติและมีความพร้อมสำหรับการเป็นผู้ประกอบการ นอกจากนี้ ซูซาน อัดัม (Susan Adams, 2013, สื่อบนออนไลน์) กล่าวว่า การเป็นผู้ประกอบการคือ 1 ใน 10 ทักษะที่นายจ้างต้องการในปี 2020 ผลการวิจัยนี้สอดคล้องกับงานวิจัยของ ดิรวิวัฒน์ ตั้งทรงเจริญ (2558) ได้ศึกษาคุณลักษณะของการเป็นผู้ประกอบการของนักศึกษาระดับปริญญาโทด้านบริหารธุรกิจ ในเขตกรุงเทพมหานคร ผลการศึกษาพบว่าคุณลักษณะของการเป็นผู้ประกอบการประกอบด้วย การมีนวัตกรรม มีความกล้าเสี่ยง มีความสามารถทำงานเชิงรุก มีความกล้าแข่งขัน และการมีอิสระในการบริหารงาน

2. การสร้างชุดฝึกอบรมเพื่อเสริมสร้างคุณลักษณะด้านความรับผิดชอบตนเอง และสังคมของนักศึกษา คณะบริหารธุรกิจ สถาบันอุดมศึกษาเอกชน

ชุดฝึกอบรมเพื่อเสริมสร้างคุณลักษณะด้านความรับผิดชอบตนเองและสังคมของนักศึกษาคณะบริหารธุรกิจ สถาบันอุดมศึกษาเอกชน มีผลการประเมินจากผู้เชี่ยวชาญพบว่าทุกองค์ประกอบของชุดฝึกอบรมมีความเหมาะสมและสอดคล้องกันทั้งนี้อาจเป็นเพราะการสร้างชุดฝึกอบรมเป็นไปตามแนวคิดและหลักการทางวิชาการในการพัฒนาชุดฝึกอบรมของ วิชัย วงษ์ใหญ่ (2532, หน้า 38-39) ชัยยงค์ พรหมวงศ์ (2551, หน้า 119) และ นิพนธ์ ศุขปริดี (2552, หน้า 154) ประกอบด้วยความเป็นมาที่ชี้ให้เห็นถึงความจำเป็นและความสำคัญในการฝึกอบรม แนวคิดและหลักการที่จะสะท้อนให้เห็นถึงผลกระบวนการเสริมสร้างคุณลักษณะด้านความรับผิดชอบตนเองและสังคม วัตถุประสงค์มีความชัดเจน เรียบเรียงเนื้อหาและกิจกรรมในลักษณะของหน่วยการเรียนรู้ได้อย่างเหมาะสม มีสื่อหลากหลายที่ใช้ส่งเสริมการทำกิจกรรมการเรียนรู้และมีวิธีการวัดและประเมินผลที่มีคุณภาพ ทุกองค์ประกอบเชื่อมโยงกันอย่างเป็นระบบซึ่งสอดคล้องกับแนวคิดของ จำเนียร จวงตระกูล (2553, หน้า 302) กล่าวว่า เมื่อวิเคราะห์ถึงความจำเป็นในการฝึกอบรมแล้ว ขั้นตอนคือการออกแบบการฝึกอบรมประกอบด้วย ชื่อเรื่อง หลักการและเหตุผล วัตถุประสงค์ เนื้อเรื่อง สื่อ เวลาและการวัดประเมินผล และยังสอดคล้องกับงานวิจัยของ อนุสิทธิ์ ตั้งคณาณุกุลชัย (2560) ได้พัฒนาชุดฝึกอบรมเพื่อส่งเสริมการเรียนรู้ด้วยการนำตนเองของนิสิต สาขาวิชาบริหารธุรกิจ มหาวิทยาลัยเกษตรศาสตร์ ออกแบบชุดฝึกอบรมประกอบด้วยจุดมุ่งหมาย เนื้อหาสาระ วิธีดำเนินการ วิธีการวัดและประเมินผลชุดฝึกอบรม

สำหรับการกำหนดวัตถุประสงค์ของการฝึกอบรม ได้นำหลักการของการปรับเปลี่ยนพฤติกรรมด้วยกระบวนการทางปัญญา (Cognitive Behavior Modification: CBM) ตามแนวคิดของบลูม (Bloom, 1959, Online) มุ่งเน้นเสริมสร้างคุณลักษณะการเรียนรู้จากการปฏิบัติจริง (Action Learning) โดยให้ผู้เรียนเกิดการเรียนรู้จากการกระทำของตนเอง (Learning by Doing) สามารถปรับเปลี่ยนปัจจัยภายใน ได้แก่ ความคิดและเจตคติของผู้เรียนให้เกิดการปรับเปลี่ยน

พฤติกรรม ดังนั้นจึงกำหนดวัตถุประสงค์ของการฝึกอบรมเพื่อเสริมสร้างคุณลักษณะของนักศึกษาในความรู้ เจตคติและพฤติกรรมซึ่งสอดคล้องกับงานวิจัยของ วลัยยา ธรรมอภิบาล (2555) ได้จัดหลักสูตรฝึกอบรมเพื่อเสริมสร้างจิตสาธารณะสำหรับนักศึกษาปริญญาตรี มหาวิทยาลัยทักษิณ วิทยาเขตสงขลา ผลการศึกษาพบว่าจิตสาธารณะเป็นคุณลักษณะสำคัญและจำเป็นต้องเสริมสร้างด้านความรู้ ด้านเจตคติและด้านพฤติกรรม

และการออกแบบกระบวนการเสริมสร้างคุณลักษณะด้านความรับผิดชอบตนเอง และสังคมของนักศึกษา นำหลักการเกี่ยวกับกระบวนการพัฒนาจิตพิสัยของ เดวิด อาร์ แครธวอล (David R. Krathwohl) การเรียนรู้ทางสังคม (Social Learning Theory) การเรียนรู้เชิงประสบการณ์ (Experiential Learning) การเรียนรู้จากการทำโครงการ (Project Method) มาสังเคราะห์ สามารถแบ่งออกเป็น 4 ชั้น ได้แก่ ชั้นที่ 1 ชั้นการรับรู้ เป็นการเสริมสร้างให้นักศึกษาได้เรียนรู้ สังเกต ตั้งใจจดจำและเข้าใจถึงความสำคัญในเรื่องของความรับผิดชอบตนเองและสังคม เพื่อนำไปสู่ขั้นที่ 2 ชั้นการตอบสนอง เป็นการสะท้อนผลการรับรู้จากขั้นแรก ซึ่งได้จากการสังเกตตัวแบบบุคคล นักศึกษาแสดงพฤติกรรมตอบสนองต่อสิ่งที่สนใจ เช่น การอภิปราย การซักถาม วิพากษ์วิจารณ์ และการระดมสมองพัฒนาไปยังขั้นที่ 3 ชั้นการเห็นคุณค่า เป็นการให้นักศึกษาแสดงความรู้สึกเห็นคุณค่า ยอมรับและตระหนักในคุณค่าของสิ่งที่จะปฏิบัติในการพัฒนาความรับผิดชอบตนเองและสังคมเพื่อให้ปรากฏเป็นรูปธรรมนำไปสู่ขั้นที่ 4 ชั้นการจัดระบบและสร้างอุปนิสัย เป็นการนำประสบการณ์การเรียนรู้จากขั้นที่ 1 ขั้นที่ 2 และขั้นที่ 3 มาจัดระบบทางความคิดให้สะท้อนสู่การปฏิบัติ โดยนักศึกษาเป็นผู้ปฏิบัติเริ่มตั้งแต่การจัดระบบของแนวคิด ตลอดจนการวางแผนและดำเนินการ รวมทั้งการวัดและประเมินผลและการประยุกต์ใช้ในชีวิตประจำวันจนเป็นลักษณะนิสัย ดังนั้นการพัฒนาตามกระบวนการที่กล่าวมาทำให้นักศึกษาได้รับการเสริมสร้างคุณลักษณะความรับผิดชอบตนเองและสังคม พร้อมทั้งกำหนดโครงสร้างเนื้อหาเป็นลักษณะของหน่วยการเรียนรู้จำนวน 2 หน่วยการเรียนรู้ คือความรับผิดชอบตนเองและความรับผิดชอบต่อสังคม ซึ่งประกอบด้วยกิจกรรมที่จะพัฒนานักศึกษาให้เกิดความรู้ เจตคติที่ดีและพฤติกรรมที่แสดงออกถึงความรับผิดชอบตนเองและสังคม จากการพัฒนาด้วยกระบวนการทั้ง 4 ชั้นที่กล่าวมาจะส่งผลให้เกิดการเสริมสร้างคุณลักษณะของนักศึกษาเป็นระบบและต่อเนื่อง

นอกจากนี้ได้นำแนวคิดเรื่องกระบวนการกลุ่มมาเป็นพื้นฐานของการทำกิจกรรมในแต่ละหน่วยการเรียนรู้ เพื่อหล่อหลอมให้นักศึกษามีความรับผิดชอบตนเองและสังคม ทำให้เกิดการพัฒนาทักษะด้านต่าง ๆ เช่น การทำงานเป็นทีม ช่วยเหลือซึ่งกันและกัน สามัคคี มุ่งมั่นที่จะทำกิจกรรมแต่ละหน่วยการเรียนรู้ให้สำเร็จภายในเวลาที่กำหนด รู้จักวางแผน แก้ไข

สถานการณ์เฉพาะหน้า ซือลัตย์และเคารพผู้อื่น ซึ่งสอดคล้องกับ นุชรัตน์ นุชประยูร (2559, หน้า 6) กล่าวว่าการทำงานกิจกรรมกลุ่มเป็นวิทยาการแขนงหนึ่งเกี่ยวกับกลุ่มบุคคล เพื่อให้ได้ความรู้ที่จะนำไปใช้ในการปรับปรุง หรือเปลี่ยนแปลงทัศนคติ หรือพฤติกรรมนำมาซึ่งประโยชน์ ในด้านการเสริมสร้างความสัมพันธ์และการปรับปรุงการทำงานของกลุ่มคนให้มีประสิทธิภาพยิ่งขึ้น มีเทคนิคและวิธีการที่ให้ผู้สมาชิกในกลุ่มได้เกิดการเรียนรู้ด้วยตนเองได้มีส่วนร่วมเพื่อให้เกิดปฏิสัมพันธ์ระหว่างกัน ส่งผลให้เกิดการเปลี่ยนแปลงด้านพฤติกรรมและ ทัศนคติ แคมมณี (2553, หน้า 143) กล่าวว่ากระบวนการกลุ่มเป็นกระบวนการทำงาน โดยมีวัตถุประสงค์ร่วมกันและมีกระบวนการทำงานที่ดี เพื่อนำไปสู่วัตถุประสงค์ที่กำหนดไว้ มีวิธีการส่งเสริมการทำงานกิจกรรมกลุ่มในรูปแบบต่าง ๆ เช่น บทบาทสมมติ การระดมสมอง สถานการณ์จำลอง กรณีตัวอย่าง โดยจัดกิจกรรมให้เหมาะสมกับหน่วยการเรียนรู้ ทำให้ผู้เรียนได้มีส่วนร่วมในการการเรียนรู้ร่วมกันอย่างเต็มความสามารถ

จะเห็นได้ว่าการพัฒนาชุดฝึกอบรมมีแนวคิดและหลักการที่เหมาะสมและสอดคล้องกันอย่างเป็นระบบในการเสริมสร้างคุณลักษณะของนักศึกษา คณะบริหารธุรกิจ ให้เป็นผู้ที่มีความรู้ เจตคติและแสดงพฤติกรรมความรับผิดชอบต่อตนเองและสังคมได้อย่างมีประสิทธิภาพ

3. ผลการศึกษาประสิทธิผลของชุดฝึกอบรมเพื่อเสริมสร้างคุณลักษณะด้านความรับผิดชอบต่อตนเองและสังคมของนักศึกษา คณะบริหารธุรกิจ สถาบันอุดมศึกษาเอกชน

3.1 ผลประเมินคุณลักษณะด้านความรับผิดชอบต่อตนเองและสังคมของนักศึกษา คณะบริหารธุรกิจ สถาบันอุดมศึกษาเอกชน นักศึกษามีคุณลักษณะด้านความรับผิดชอบต่อตนเองและสังคมหลังการฝึกอบรมสูงกว่าก่อนการฝึกอบรมอย่างมีนัยสำคัญทางสถิติที่ระดับ .01 ทั้งโดยรวมและรายด้าน ซึ่งประกอบด้วยด้านความรู้ ด้านเจตคติและด้านพฤติกรรม สรุปได้ว่าชุดฝึกอบรมสามารถนำไปใช้เสริมสร้างคุณลักษณะด้านความรับผิดชอบต่อตนเองและสังคมของนักศึกษาได้ ทั้งนี้อาจเป็นเพราะคุณภาพของชุดฝึกอบรมที่ออกแบบเพื่อเสริมสร้างคุณลักษณะความรับผิดชอบต่อตนเองและสังคมมีกระบวนการในการพัฒนาคุณลักษณะของนักศึกษาอย่างเป็นระบบ มีกิจกรรมกลุ่มที่เสริมสร้างความรู้ นำไปสู่เจตคติที่ดีและการแสดงพฤติกรรมความรับผิดชอบต่อตนเองและสังคมด้วยวิธีการเรียนรู้ที่มุ่งเน้นที่การปฏิบัติจริง นักศึกษาเกิดการเรียนรู้จากการกระทำของตนเอง ทำให้ปรับเปลี่ยนความคิด เจตคติของผู้เรียนให้เกิดการเปลี่ยนแปลงพฤติกรรม ซึ่งสอดคล้องกับ จิราภรณ์ ยกอินทร์ (2562, สืบออนไลน์) กล่าวว่า การจัดการเรียนรู้ผ่านการลงมือปฏิบัติ ทำให้ผู้เรียนสามารถทำกิจกรรมที่หลากหลาย

ตามความสนใจและศักยภาพของผู้เรียน สามารถแสดงความรู้สึก สะท้อนความคิดเห็นและเปิดโอกาสให้ผู้เรียนได้พัฒนาปรับปรุงผลงานของตนเอง จะส่งผลต่อประสิทธิภาพในการพัฒนาตนเองของผู้เรียนให้มีความรู้ เจตคติและพฤติกรรม และ สุรางค์ไคว์ตระกูล (2553, หน้า 184) กล่าวว่าเมื่อบุคคลกระทำการหนึ่งสิ่งใดขึ้นมา ก่อนการแสดงพฤติกรรมนั้นออกมาย่อมต้องอาศัยขั้นตอนของการเกิดอย่างเป็นกระบวนการมาก่อน เริ่มจากการรับรู้และการคิดเข้าใจมีอารมณ์ตอบสนองต่อสิ่งที่ได้รับรู้นั้น ๆ และแสดงพฤติกรรมการตอบสนองให้บุคคลอื่นสังเกตเห็นได้

อาจกล่าวได้ว่าการฝึกอบรมเป็นวิธีการที่สามารถเสริมสร้างคุณลักษณะด้านความรู้ เจตคติและพฤติกรรมของนักศึกษาได้อย่างมีประสิทธิภาพและประสิทธิผล ซึ่งสอดคล้องกับแนวคิดของ ทนง ทองเต็ม (2553, ออนไลน์) กล่าวว่า การฝึกอบรมเป็นกระบวนการปรับเปลี่ยนพฤติกรรมการเรียนรู้ของมนุษย์ ประกอบไปด้วยความรู้ (Knowledge) ความเข้าใจ (Understanding) ทักษะ (Attitude) และทักษะความชำนาญในการปฏิบัติงาน Skills ส่วน ราเบย์ (Rabey, 1981, p.6) กล่าวว่า การฝึกอบรมช่วยให้บุคคลได้รับ ความรู้ ทักษะ และเจตคติที่จำเป็นต่อการทำงาน เพื่อเตรียมตัวทำกิจกรรมในอนาคต ซึ่งจะต้องเป็นการเปลี่ยนแปลงพฤติกรรมของตนเองด้วยและ บีช (Beach, 1975, p. 193) กล่าวว่า การฝึกอบรมเป็นกระบวนการเปลี่ยนแปลงพฤติกรรมอย่างมีระบบ เพื่อให้บุคคลเปลี่ยนแปลงความรู้ ทักษะและเจตคติที่จำเป็นสำหรับการปฏิบัติงานอย่างใดอย่างหนึ่งจากการได้รับประสบการณ์การเรียนรู้ในรูปแบบของการทำกิจกรรม สามารถนำไปใช้ในการปฏิบัติงานเพื่อนำไปสู่การเพิ่มผลผลิตและผลสำเร็จ ดังนั้นชุดการฝึกอบรมนี้จึงสามารถเสริมสร้างคุณลักษณะของนักศึกษาให้มีคุณลักษณะด้านความรู้ เจตคติและพฤติกรรมความรับผิดชอบต่อตนเองและสังคมมากกว่าก่อนเข้ารับการฝึกอบรม ผลการวิจัยนี้ยังสอดคล้องกับงานวิจัยของ วรินทร์ เฉลิมโฉม (2559) ได้จัดฝึกอบรมเพื่อเสริมสร้างภาวะผู้นำของนักศึกษา คณะศึกษาศาสตร์ สถาบันการพลศึกษา ผลการวิจัยพบว่า นักศึกษามีภาวะผู้นำด้านความรู้ เจตคติและพฤติกรรมหลังการฝึกอบรมสูงกว่าก่อนการฝึกอบรมอย่างมีนัยสำคัญทางสถิติที่ระดับ .01 และงานวิจัยของ อนุสิทธิ์ ตั้งคณาณุกุลชัย (2560) ได้ศึกษาวิจัยเรื่องการพัฒนาชุดฝึกอบรมเพื่อส่งเสริมการเรียนรู้ด้วยการนำตนเองของนิสิตสาขาวิชาบริหารธุรกิจ มหาวิทยาลัยเกษตรศาสตร์ ผลการวิจัยพบว่า ชุดฝึกอบรมสามารถนำไปใช้ฝึกอบรมเพื่อส่งเสริมการเรียนรู้ด้วยการนำตนเองได้มีผลการประเมินการเรียนรู้ด้วยการนำตนเองของกลุ่มตัวอย่าง หลังการฝึกอบรมสูงกว่าก่อนการฝึกอบรมอย่างมีนัยสำคัญทางสถิติที่ระดับ .05

3.2 ผลการประเมินความพึงพอใจของนักศึกษาที่มีต่อการฝึกอบรมเพื่อเสริมสร้างคุณลักษณะด้านความรับผิดชอบต่อตนเองและสังคมของนักศึกษา คณะบริหารธุรกิจ สถาบันอุดมศึกษาเอกชน พบว่านักศึกษามีความพึงพอใจต่อการฝึกอบรมสูงกว่าเกณฑ์ ($\mu = 3.51$)

อย่างมีนัยสำคัญทางสถิติที่ระดับ .01 ทั้งนี้อาจเป็นเพราะมีวิทยากรให้ความรู้และคำแนะนำตลอดระยะเวลาของการฝึกอบรมมีบุคลิกภาพที่ดีและแสดงพฤติกรรมที่เหมาะสมมีวิธีการสื่อสารที่ทำให้นักศึกษาเข้าใจได้ง่ายส่งผลให้การทำกิจกรรมเกิดความสนุกสนาน ซึ่งสอดคล้องกับแนวคิดของ วิลเลียมส์ แอ้มจอท (2553, หน้า 507) กล่าวว่า การถ่ายทอดความรู้เป็นศาสตร์ที่จำเป็นต้องใช้ศิลปะชั้นสูงเพื่อกล่อมเกลาคิดใจ โน้มน้าวให้เกิดการเปลี่ยนแปลงด้านเจตคติและเบี่ยงเบนแนวคิดของเยาวชนและในการจัดกิจกรรมการเรียนรู้แต่ละหน่วยการเรียนรู้ ออกแบบมาเพื่อให้ นักศึกษาเรียนรู้ควบคู่กับการปฏิบัติจริง แสดงความคิดเห็น สืบค้นข้อมูลวางแผนและแก้ไขปัญหาด้วยตนเอง ตลอดจนสร้างสรรค์ผลงานและช่วยเหลือกันในระหว่างการทำกิจกรรม ส่งผลให้นักศึกษาแสดงพฤติกรรมตามความรู้สึกที่แท้จริงได้ และยังเป็นกิจกรรมที่แตกต่างจากภายในชั้นเรียน ทำให้เกิดความผ่อนคลาย ความสนุกสนาน น่าสนใจและมีความท้าทาย เหมาะสมกับวัยของนักศึกษาและสอดคล้องกับ สำเนาวิ ขจรศิลป์ (2538, หน้า 117) กล่าวว่าวัยหนุ่มสาวเป็นวัยที่มีพลังกำลัง มีความคิด ความสนใจ มีความพร้อมที่จะเรียนรู้และนำไปช่วยเหลือสังคม ซึ่งสอดคล้องกับคนรุ่นใหม่ในศตวรรษที่ 21 และ วิชัย วงษ์ใหญ่ (2552, หน้า 13) กล่าวว่าคนรุ่นใหม่เป็นคนที่พร้อมต่อการเปลี่ยนแปลง เชื่อว่าทุก ๆ อย่างมีวิวัฒนาการสามารถปรับตัวเองให้ดีขึ้นเรื่อย ๆ ได้ ชอบทำงานเป็นทีม นอกจากนี้ชุดฝึกอบรมมีวิธีการจัดกิจกรรมที่สอดคล้องกันและเรียงตามลำดับกิจกรรม โดยเริ่มจากเสริมสร้างความรู้และเจตคติที่ดีไปจนถึงที่แสดงพฤติกรรมความรับผิดชอบต่อตนเองและสังคม ซึ่งเป็นกิจกรรมที่อยู่บนพื้นฐานของการกระบวนกรกลุ่มในแต่ละหน่วยการเรียนรู้ หน่วยการเรียนรู้ที่ 1 ประกอบด้วยกิจกรรม “นักศึกษากับความรับผิดชอบต่อตนเอง” เป็นกิจกรรมที่ทำให้ นักศึกษาได้รับความรู้ ความสำคัญและเรียนรู้เกี่ยวกับความรับผิดชอบต่อตนเองจากการสืบค้นข้อมูลจากสื่อสังคมออนไลน์ สามารถนำข้อมูลมาเขียนแผนผังความรับผิดชอบต่อตนเองของนักศึกษา ทำให้ในการทำกิจกรรมต่อไปมีความเข้าใจมากขึ้นคือกิจกรรม “ชมภาพยนตร์แล้วคิดตาม” เป็นการสร้างเจตคติที่ดีเกี่ยวกับความรับผิดชอบต่อตนเอง นักศึกษาได้คิดวิเคราะห์ แสดงความคิดเห็นจนเกิดการยอมรับและตระหนักถึง ซึ่งนำไปสู่กิจกรรมการเสริมสร้างลักษณะนิสัยด้วยการทำกิจกรรมบทบาทสมมติ “หน้าที่กับความรับผิดชอบต่อตนเอง” นักศึกษาได้คิดสร้างสรรค์ วางแผน บริหารจัดการและแสดงบทบาทสมมติเกี่ยวกับความรับผิดชอบต่อตนเอง และหน่วยการเรียนรู้ที่ 2 ความรับผิดชอบต่อสังคม ซึ่งเริ่มต้นด้วยกิจกรรม “การเรียนรู้ผ่านสื่อสังคมออนไลน์” กิจกรรมนี้นักศึกษาได้สืบค้นข้อมูล เนื้อหาสาระสำคัญและโครงการเกี่ยวกับความรับผิดชอบต่อสังคม ทำให้ได้รับความรู้และเห็นคุณค่าของการจัดโครงการต่าง ๆ เพื่อสังคม เป็นการเสริมสร้างเจตคติที่ดีและนำไปสู่การทำกิจกรรม “โครงการจิตสำนึกรับผิดชอบต่อสังคม” นักศึกษาเรียนรู้และลงมือปฏิบัติใน

สถานการณ์จริงฝึกคิดวิเคราะห์ สร้างสรรค์และนำความรู้ ประสบการณ์หรือความสามารถ เฉพาะตัว นำมาจัดทำโครงการที่เป็นประโยชน์ต่อส่วนรวมทำให้เกิดความภูมิใจเมื่อได้ลงมือ ปฏิบัติและเห็นผลลัพธ์ที่เกิดขึ้น ส่งผลให้เกิดการแสดงออกของพฤติกรรมความรับผิดชอบต่อ สังคม สอดคล้องกับแนวคิดของ วิไลลักษณ์ ซาดีวีเชียร (2551) กล่าวว่า การเรียนรู้แบบโครงการ ยังสามารถสอดแทรกคุณธรรม จริยธรรม ไปสู่การปรับเปลี่ยนค่านิยมในตัวของผู้เรียนให้เป็นไป ในแนวทางที่ดี รวมทั้งผู้เรียนสามารถแลกเปลี่ยนเรียนรู้กับผู้อื่น ค้นคว้าข้อมูลจากแหล่งต่าง ๆ เพื่อใช้ประกอบการทำโครงการนอกจากนี้การจัดฝึกอบรมนี้ยังมีสื่อและสิ่งอำนวยความสะดวก ในเรื่องสถานที่ อาหาร เครื่องดื่ม ระยะเวลาที่ใช้จัดกิจกรรม และมีการเรียงลำดับกิจกรรมได้ อย่างเหมาะสม ส่งผลให้นักศึกษาเอาใจใส่ที่จะเรียนรู้และมีความรู้สึกสนุกสนานในการเข้าร่วม กิจกรรมตลอดระยะเวลาของการฝึกอบรม ดังนั้นจึงทำให้นักศึกษาพึงพอใจในการฝึกอบรม สูงกว่าเกณฑ์ที่กำหนดไว้ ผลการวิจัยนี้สอดคล้องกับงานวิจัยของ วรันธร เฉลิมโณม (2559) ได้ จัดฝึกอบรมเพื่อเสริมสร้างภาวะผู้นำของนักศึกษา คณะศึกษาศาสตร์ สถาบันการพลศึกษา ผลการวิจัยพบว่านักศึกษาที่มีความพึงพอใจต่อการฝึกอบรมโดยรวมอยู่ในระดับมากที่สุดและเป็นไปตามเกณฑ์ 3.51 และสอดคล้องกับงานวิจัยของ ฐิติชัย รักบำรุง (2559) ได้ศึกษาวิจัยเรื่อง การพัฒนาชุดฝึกอบรมเพื่อเสริมสร้างจิตสาธารณะของนิสิตวิทยาลัยการศึกษา มหาวิทยาลัยพะเยาพบว่าผลการศึกษาคความพึงพอใจของนิสิตที่มีต่อชุดฝึกอบรมในภาพรวมมีความพึงพอใจ ในระดับมาก

ข้อเสนอแนะ

ข้อเสนอแนะในการนำผลการวิจัยไปใช้

1. ผลการศึกษาคู่ประจักษ์คุณลักษณะของนักศึกษาคณะบริหารธุรกิจประกอบด้วย 9 ด้าน ได้แก่ ด้านความรับผิดชอบต่อตนเองและสังคม ด้านความรู้เกี่ยวกับการบริหารธุรกิจ ด้านการแก้ปัญหาและการตัดสินใจ ด้านนวัตกรรมทางความคิด ด้านการบริหารจัดการ ด้านการใช้เทคโนโลยีสารสนเทศ ด้านภาวะผู้นำ ด้านการเรียนรู้และพัฒนาตนเองและด้านการเป็นผู้ประกอบการ สถาบันอุดมศึกษาหรือหน่วยงานที่เกี่ยวข้องสามารถนำข้อมูลนี้ไปใช้เพื่อเป็นแนวทางในการกำหนดคุณลักษณะที่พึงประสงค์ของบัณฑิต คณะบริหารธุรกิจ เพื่อให้เป็นบัณฑิตที่มีคุณภาพและมีสอดคล้องกับความต้องการของสถานประกอบการและสังคม

2. ชุดฝึกอบรมเพื่อเสริมสร้างคุณลักษณะด้านความรับผิดชอบต่อตนเองและสังคม ของนักศึกษา คณะบริหารธุรกิจ สถาบันอุดมศึกษาเอกชนพัฒนาขึ้นตามกระบวนการเสริมสร้างคุณลักษณะความรับผิดชอบต่อตนเองและสังคม สามารถเสริมสร้างคุณลักษณะความรับผิดชอบต่อ

ต่อตนเองและสังคมทั้งในด้านความรู้ เจตคติและพฤติกรรมซึ่งฝ่ายกิจการนักศึกษาของมหาวิทยาลัยสามารถนำชุดฝึกอบรมไปปรับใช้ในการพัฒนาคุณลักษณะของนักศึกษาด้านความรับผิดชอบต่อตนเองและสังคม

3. กิจกรรมในแต่ละหน่วยการเรียนรู้ของชุดฝึกอบรมเป็นกิจกรรมที่มีพื้นฐานจากการทำกิจกรรมกลุ่ม ทำให้นักศึกษาได้รับการพัฒนาทักษะต่างๆ ในการทำงานร่วมกับผู้อื่น และอาจารย์ผู้สอนสามารถนำแนวคิดการจัดกิจกรรมหรือเลือกนำกิจกรรมในชุดฝึกอบรมไปใช้สอดคล้องกับการเรียนการสอนเพื่อพัฒนาศักยภาพของนักศึกษา และเพิ่มประสิทธิภาพในการจัดการเรียนการสอน

ข้อเสนอแนะในการวิจัยครั้งต่อไป

1. การวิจัยครั้งนี้ ได้ศึกษาองค์ประกอบคุณลักษณะของนักศึกษา คณะบริหารธุรกิจ ประกอบด้วย 9 องค์ประกอบ และเลือกองค์ประกอบสำคัญมากที่สุด คือ ความรับผิดชอบต่อตนเองและสังคม นำมาสร้างชุดฝึกอบรมเพื่อเสริมสร้างคุณลักษณะของนักศึกษา คณะบริหารธุรกิจ สถาบันอุดมศึกษาเอกชน ดังนั้นควรมีการวิจัยและพัฒนาเพื่อเสริมสร้างคุณลักษณะของนักศึกษาในองค์ประกอบด้านอื่น ๆ ด้วย ได้แก่ ด้านความรู้เกี่ยวกับการบริหารธุรกิจ ด้านการแก้ปัญหาและการตัดสินใจ ด้านนวัตกรรมทางความคิด ด้านการบริหารจัดการ ด้านการใช้เทคโนโลยีสารสนเทศ ด้านภาวะผู้นำด้านการเรียนรู้และพัฒนาตนเองและด้านการเป็นผู้ประกอบการ

2. จากผลการวิจัยองค์ประกอบคุณลักษณะของนักศึกษา คณะบริหารธุรกิจ สถาบันอุดมศึกษาเอกชน ควรศึกษาปัจจัยที่ส่งผลต่อการพัฒนาคุณลักษณะของนักศึกษาเพื่อนำผลการวิจัยไปเป็นแนวทางในการกำหนดนโยบายการพัฒนาคุณลักษณะของนักศึกษาให้สอดคล้องกับความต้องการของตลาดแรงงานและสังคม

3. การศึกษาประสิทธิผลของชุดฝึกอบรมเพื่อเสริมสร้างคุณลักษณะด้านความรับผิดชอบต่อตนเองและสังคมของนักศึกษา ควรเพิ่มวิธีการวัดและประเมินผลที่หลากหลายรูปแบบ และเพิ่มเติมการศึกษาวิจัยเชิงคุณภาพ หรือการศึกษาระยะยาวที่ครอบคลุมทั้งด้านความรู้ ด้านเจตคติและด้านพฤติกรรม เพื่อกำกับติดตามการคงอยู่คุณลักษณะของนักศึกษาหลังจากเข้ารับการฝึกอบรมและการเสริมแรงให้พฤติกรรมนั้นคงอยู่ต่อไป

4. คุณลักษณะของนักธุรกิจในอนาคตจะเปลี่ยนแปลงไปตามความต้องการของสังคมและตลาดแรงงาน จึงควรศึกษาคุณลักษณะของนักธุรกิจยุคใหม่เพื่อใช้เป็นแนวทางในการพัฒนาคุณลักษณะของนักศึกษาให้เป็นบัณฑิตที่พึงประสงค์



บรรณานุกรม

บรรณานุกรม

- กรมวิชาการ. (2544). **การสังเคราะห์รูปแบบการพัฒนาศักยภาพของเด็กไทยด้านความ**
รับผิดชอบและมีวินัยในตนเอง. กรุงเทพฯ: โรงพิมพ์การศาสนา.
- กฤตยา สุวานุรักษ์. (2555). **คุณลักษณะบัณฑิตที่พึงประสงค์สำหรับสถานประกอบการ**
กรณีศึกษา บัณฑิตสาขาวิชาภาษาอังกฤษเพื่อการสื่อสารคณะสังคมศาสตร์
และศิลปศาสตร์. รายงานการวิจัยคณะสังคมศาสตร์และศิลปศาสตร์,
มหาวิทยาลัยนอร์ท-เชียงใหม่, เชียงใหม่. สืบค้นเมื่อ 9 ธันวาคม 2559, จาก
http://research.northcm.ac.th/attachments/summary_project/130325111711
- กัลยา วานิชย์บัญชา. (2557). **การวิเคราะห์สถิติ : สถิติสำหรับการบริหารและวิจัย.**
กรุงเทพฯ: ภาควิชาสถิติ คณะพาณิชยศาสตร์และการบัญชี.
- กาญจนา ไชยพันธุ์. (2542). **กระบวนการกลุ่ม.** ขอนแก่น: มหาวิทยาลัยขอนแก่น.
- กานตยुทธ ตริบุญนิธิ. (2556). **การพัฒนาหลักสูตรเพื่อเสริมสร้างสมรรถนะวิชาชีพครู**
ของนักศึกษาครุศาสตร์อุตสาหกรรม มหาวิทยาลัยเทคโนโลยีราชมงคล
สุวรรณภูมิ. วิทยานิพนธ์ ปริญญาตรี, มหาวิทยาลัยศิลปากร, กรุงเทพฯ.
- เกรียงศักดิ์ เจริญวงศ์ศักดิ์. (2546). **ภาพอนาคตและคุณลักษณะของคนไทยที่พึงประสงค์.**
กรุงเทพฯ: สำนักงานคณะกรรมการการศึกษาแห่งชาติ.
- เกสร ปิยะทัต. (2554). **การศึกษาความรับผิดชอบต่อตนเองของนักศึกษามหาวิทยาลัย**
เกษมบัณฑิต. สารนิพนธ์ กศ.ม, มหาวิทยาลัยศรีนครินทรวิโรฒ, กรุงเทพฯ.
- โกเมท จันทรสมนโกชน. (2554). **ความรับผิดชอบต่อสังคมของนักศึกษา คณะเทคโนโลยีการจัดการ**
มหาวิทยาลัยเทคโนโลยีราชมงคลอีสานวิทยาเขตสุรินทร์. วารสารวิชาการและวิจัย มทร.
พระนครฉบับพิเศษการประชุมวิชาการมหาวิทยาลัยเทคโนโลยีราชมงคล, (5),
209.
- โกวิทย์ พวงงาม. (2553). **การจัดการตนเองของชุมชนและท้องถิ่น.** กรุงเทพฯ: บริษัทการพิมพ์
จำกัด.
- ขจรศักดิ์ ศิริมัย. (2554). **การพัฒนาระบบสมรรถนะเพื่อพัฒนาทรัพยากรบุคคล.**
สังกัดมหาวิทยาลัยเทคโนโลยีราชมงคลพระนคร. สืบค้นเมื่อ 28 กันยายน 2560,
จาก <http://www.competency.rmutp.ac.th>

- เครือข่ายสถาบันอุดมศึกษาเขตภาคกลาง. (2556). **การพัฒนาบัณฑิตอุดมคติไทย บนเส้นทางเสริมสร้างความรับผิดชอบต่อสังคม**. สืบค้นเมื่อ 24 สิงหาคม 2560, จาก <https://eduserv.ku.ac.th/idealgrad>
- จนิสา ช่วยสมบุญ. (2556). **แนวทางการพัฒนาบุคลากร: กรณีศึกษาองค์การบริหารส่วนจังหวัดสตูล**. การศึกษาอิสระ ปร.ม., มหาวิทยาลัยรามคำแหง, สงขลา.
- จำเนียร จวงตระกูล. (2553). **การพัฒนาทรัพยากรมนุษย์: ทฤษฎีและการปฏิบัติ**. กรุงเทพฯ: ศูนย์กฎหมายธุรกิจอินเตอร์เนชั่นแนล.
- จิรประภา อัครบวร. (2556). การศึกษาแนวโน้มงานทรัพยากรมนุษย์ พ.ศ. 2555-2556, **วารสารการพัฒนาทรัพยากรมนุษย์และองค์การ**, 5(1), 4-29.
- จิรพล ระวังการ. (2555). **การพัฒนาชุดฝึกแบบผสมผสานเรื่องการบริการของอาสาสมัครองค์การพิพิธภัณฑศึกษาาสตร์แห่งชาติ**. วิทยานิพนธ์ ศษ.ม., มหาวิทยาลัยราชภัฏจันทรเกษม, ปทุมธานี.
- จิราภรณ์ ยกอินทร์(2562).**การจัดการเรียนรู้ผ่านการลงมือปฏิบัติ Active Learning โปรแกรมการศึกษาปฐมวัย**. มหาวิทยาลัยสวนดุสิต: กรุงเทพฯ.
- จิราภรณ์ พรหมทอง. (2559). การพัฒนาตนเองให้เป็นบุคคลแห่งการเรียนรู้เพื่อเข้าสู่ศตวรรษที่ 21. **วารสารวิชาการมหาวิทยาลัยฟาร์อีสเทอร์น**, 10(2), 63-72.
- จุฑารัตน์ กิตติเชมากรม. (2553). **ปัจจัยทางจิตสังคมที่เกี่ยวข้องกับพฤติกรรมการทำงานด้านความรับผิดชอบต่อในการปฏิบัติงานและด้านการมีส่วนร่วมของบุคลากรสายสนับสนุนวิชาการมหาวิทยาลัยศรีนครินทรวิโรฒ**. วิทยานิพนธ์ วท.ม., มหาวิทยาลัยศรีนครินทรวิโรฒ, กรุงเทพฯ.
- จุรีรัตน์ นันทัยทวิกุล. (2540) **การวิเคราะห์องค์ประกอบคุณลักษณะความรับผิดชอบต่อของนักเรียนชั้นมัธยมศึกษาปีที่ 1 ในกรุงเทพมหานคร**. วิทยานิพนธ์ กศ.ม., มหาวิทยาลัยศรีนครินทรวิโรฒ, กรุงเทพฯ.
- เจียมใจ บุญแสน. (2536). **การศึกษาเปรียบเทียบผลสัมฤทธิ์ทางการเรียนและความสามารถในการแก้ปัญหาของนักเรียนชั้นมัธยมศึกษาปีที่ 6 วิชาสุขศึกษา หัวข้อเรื่องประชากรศึกษาด้วยวิธีสอนแบบโครงการกับการสอนตามคู่มือครู**. วิทยานิพนธ์ กศ.ด., มหาวิทยาลัยศรีนครินทรวิโรฒประสานมิตร, กรุงเทพฯ.

- ฉันทนา ปาปัตถา. (2556). ปัจจัยที่มีผลต่อพฤติกรรมการยอมรับผิดชอบต่อสังคมของนักศึกษา มหาวิทยาลัยของรัฐในเขตกรุงเทพมหานคร. **วารสารวิชาการสถาบันอุดมศึกษาแห่งประเทศไทย**, 19(2), 92-100.
- ชัยยงค์ พรหมวงศ์. (2551). **ประมวลสาระชุดวิชาการพัฒนาหลักสูตรและสื่อการเรียนการสอน** (พิมพ์ครั้งที่ 2). กรุงเทพฯ: มหาวิทยาลัยสุโขทัยธรรมาธิราช.
- ชำนาญ ฉายาจิตร. (2554). **ความหมายและความสำคัญของธุรกิจ**. สืบค้นเมื่อ 24 สิงหาคม 2560, จาก <https://sites.google.com/site/chamnam2554/home/naew>
- ชูชัย สมितिไกร. (2551). **การฝึกอบรมบุคลากรในองค์กร** (พิมพ์ครั้งที่ 6). กรุงเทพฯ: จุฬาลงกรณ์มหาวิทยาลัย.
- ฐิติชัย รักบำรุง. (2559). การพัฒนาชุดฝึกอบรมเพื่อเสริมสร้างจิตสาธารณะของนิสิต วิทยาลัยการศึกษามหาวิทยาลัยพะเยา, **วารสารวิชาการเครือข่ายบัณฑิตศึกษา มหาวิทยาลัยราชภัฏภาคเหนือ**, 11(6), 97-110.
- ณรงค์วิทย์ แสนทอง. (2547). **เทคนิคการวิเคราะห์หาตัวชี้วัดความสามารถหลัก**. กรุงเทพฯ: เอชอาร์ เซ็นเตอร์.
- ณัฐแก้ว ช่อรอด. (2554). **ศึกษารูปแบบการแนะแนวการศึกษาต่อระดับปริญญาตรี มหาวิทยาลัยราชภัฏเพชรบูรณ์ ของนักเรียนระดับชั้นมัธยมศึกษาปีที่ 6 สังกัดสำนักงานเขตพื้นที่เพชรบูรณ์ เขต 1**. รายงานผลการวิจัย, คณะวิทยาการจัดการ มหาวิทยาลัยราชภัฏเพชรบูรณ์, เพชรบูรณ์.
- ณัฐธนิชา ศรีพิมลปานี. (2551). **คู่มือพัฒนาความรับผิดชอบของนักเรียนช่วงชั้นที่ 2**. ปริญญาานิพนธ์ กศ.ม., มหาวิทยาลัยศรีนครินทรวิโรฒ, กรุงเทพฯ.
- ทะนง ทองเต็ม. (2553). **ฝึกอบรมอย่างไรจึงจะเกิดประสิทธิภาพ**. สถาบันที่ปรึกษาพัฒนาองค์กร (สพอ.). สืบค้นเมื่อ 30 สิงหาคม 2560, จาก http://thanongthongtem.blogspot.com/2010/02/blog-post_2567.html
- ทบวงมหาวิทยาลัย. (2555). **ประวัติความเป็นของมหาวิทยาลัย**, สืบค้นเมื่อ 14 พฤษภาคม 2558, จาก http://directoru.narak.com/government/ministry_of_university_affairs/
- ทศพร แสงสว่าง. (2559). **การผลิตชุดการสอนผ่านเครือข่าย**. ปทุมธานี: มหาวิทยาลัยเทคโนโลยีราชมงคลธัญบุรี.

- ทองนาค เขียวกุล. (2557). **เครื่องมือการพัฒนาบุคลากร**. สืบค้นเมื่อ 3 ตุลาคม 2560, จาก <http://www.gotoknow.org/posts/582807>
- ทิตนา แชมมณี. (2550). **รูปแบบการเรียนการสอนทางเลือกที่หลากหลาย**. กรุงเทพฯ: จุฬาลงกรณ์มหาวิทยาลัย.
- ทิตนา แชมมณี. (2553). **ศาสตร์การสอน องค์ความรู้เพื่อการจัดกระบวนการเรียนรู้ที่มีประสิทธิภาพ**. กรุงเทพฯ: จุฬาลงกรณ์มหาวิทยาลัย.
- ธเนศ ตั้งจิตเจริญเลิศ. (2553). **คุณลักษณะนักศึกษาที่พึงประสงค์ของมหาวิทยาลัยราชภัฏพระนคร**. มหาวิทยาลัยราชภัฏพระนคร, กรุงเทพฯ.
- ธัชกฤต ศิริชินภัทร. (2557). **ชุดฝึกอบรมการสกัดสารชีวภาพจากพืชสมุนไพรว่านหางจระเข้ บำบัดอาการปวดแผลแสบร้อน สำหรับกลุ่มผู้สูงอายุ ตำบลท่างาม อำเภออินทร์บุรี จังหวัดสิงห์บุรี**. วิทยานิพนธ์ ศษ.ม., มหาวิทยาลัยเทคโนโลยีราชมงคลธัญบุรี, ปทุมธานี.
- ธานินทร์ ศิลป์จารุ. (2557). **การวิจัยและวิเคราะห์ข้อมูลทางสถิติด้วย SPSS และ AMOS**. (พิมพ์ครั้งที่ 15). กรุงเทพฯ: สามัญปิสซิเนสซาร์แอนด์ดี.
- ธารทิพย์ แก้วเหลี่ยม. (2555). **แนวทางในการสร้างและพัฒนาชุดสื่อนิเทศสำหรับศึกษาด้วยตนเอง**. สืบค้นเมื่อ 3 ตุลาคม 2560, จาก <http://www.gotoknow.org/blogs/posts>
- ธีรศักดิ์ อุบลรัตน์. (2543). **การพัฒนาชุดฝึกอบรมด้วยตนเองเรื่องจัดทำผลงานทางวิชาการของข้าราชการครูสังกัดกรมสามัญศึกษา**. วิทยานิพนธ์ กศ.ม., มหาวิทยาลัยศรีนครินทรวิโรฒ, กรุงเทพฯ.
- นพรัตน์ โพธิ์ศรีทอง. (2550). **รูปแบบสมรรถนะของหัวหน้าศูนย์พัฒนาเด็กเล็กองค์กรปกครองส่วนท้องถิ่น กรมส่งเสริมการปกครองกระทรวงมหาดไทย**. รายงานผลการวิจัย, มหาวิทยาลัยราชภัฏสวนดุสิต, กรุงเทพฯ.
- นันทิตา เพชรภรณ์. (2554). **ความคาดหวังของผู้ใช้บัณฑิตที่มีต่อคุณลักษณะของบัณฑิตที่สำเร็จ การศึกษาระดับปริญญาตรี ปีการศึกษา 2553 สาขาวิชาการตลาด**. รายงานผลการวิจัย, วิทยาลัยราชพฤกษ์, กรุงเทพฯ.
- นิพนธ์ ศุขปริดี. (2552). **ประมวลสาระชุดวิชา เทคโนโลยีและสื่อสารการฝึกอบรม**. กรุงเทพฯ: สำนักพิมพ์มหาวิทยาลัยสุโขทัยธรรมมาธิราช.

- นิศาชูโต. (2530). การประเมินผลการฝึกอบรม. **วารสารวิถีการวิจัย**. (มกราคม – เมษายน), 26-27.
- นิศารัตน์ รอมวงษ์. (2549). **ปัจจัยที่มีความสัมพันธ์กับสมรรถนะของพยาบาลหัวหน้าหอผู้ป่วยในโรงพยาบาลเอกชน เครือโรงพยาบาลกรุงเทพ ภาคตะวันออก**.
วิทยานิพนธ์ พย.ม., มหาวิทยาลัยบูรพา, ชลบุรี.
- นิศารักษ์ เวชยานนท์. (2551). **มิติใหม่ในการบริหารทุนมนุษย์**. กรุงเทพฯ: กราฟิสิกส์เต็มส์.
- นุชรรัตน์ นุชประยูร. (2559). **การพัฒนารูปแบบการสอนเพื่อเสริมสร้างความรับผิดชอบต่อตนเองสำหรับนักศึกษาปริญญาตรี**. ดุษฎีนิพนธ์ ปร.ด., มหาวิทยาลัยบูรพา, ชลบุรี.
- บุญธรรม พูนทรัพย์. (2539). **สังคมศึกษา 2**. กรุงเทพฯ: โรงพิมพ์วัฒนาวิชาการ.
- ประนอม เดชชัย (2531). **แนวทางการเรียนการสอนและแนวทางปฏิบัติสังคมศึกษา**.
มหาวิทยาลัยเชียงใหม่, เชียงใหม่.
- ประหยัด ยางกลาง. (2546). **การปฏิบัติตามระเบียบวินัยและการส่งเสริมระเบียบวินัยของนักเรียนระดับประถมศึกษาตามทัศนะของผู้บริหารโรงเรียนและครูผู้สอนในสังกัดสำนักงานคณะกรรมการการประถมศึกษา นครราชสีมา**. วิทยานิพนธ์ ศศ.ม., สถาบันราชภัฏนครราชสีมา, นครราชสีมา.
- ปราโมทย์ กัลยา. (2551). **ปัจจัยที่ส่งผลต่อความรับผิดชอบในการปฏิบัติงานตามความคิดเห็นของข้าราชการครูในสถานศึกษาขั้นพื้นฐานสังกัดสำนักงานเขตพื้นที่การศึกษาอุบลราชธานีเขต1**. วิทยานิพนธ์ ศศ.ม., มหาวิทยาลัยราชภัฏอุบลราชธานี, อุบลราชธานี.
- ปรีชา ชัยนิยม. (2542). **การศึกษาความคิดเห็นของครูต่อการสอนความรับผิดชอบและความมีระเบียบวินัยโดยกระบวนการกลุ่มสัมพันธ์สถานศึกษาสังกัดสำนักงานคณะกรรมการการศึกษาเอกชนกรุงเทพมหานคร**. วิทยานิพนธ์ ศศ.ม., มหาวิทยาลัยศรีนครินทรวิโรฒ, กรุงเทพฯ.
- ปาริณา แอนเดอร์สัน. (2552). **การศึกษาคุณสมบัติของบัณฑิตที่พึงประสงค์ของสถานประกอบการ กรณีศึกษาสถานประกอบการในจังหวัดกาฬสินธุ์**.
รายงานผลการวิจัย, มหาวิทยาลัยเทคโนโลยีราชมงคลอีสาน, กาฬสินธุ์.
- พจนานุกรมฉบับราชบัณฑิตยสถาน. (2542). **ความหมายของคุณลักษณะ**. สืบค้นเมื่อ 15 มีนาคม 2559, จาก <http://www.tij.or.th>

- พรชัย เจดามาน. (2556). **การพัฒนาทรัพยากรมนุษย์ในองค์กร**. กรุงเทพฯ: สุภา.
- พรณพัชร วิมลทรง. (2555). คุณลักษณะตามสภาพจริงและคุณลักษณะที่ถึงประสงค์ของบัณฑิตระดับปริญญาตรีตามความคิดเห็นขององค์กรผู้ใช้บัณฑิตในจังหวัดนครศรีธรรมราช. **วารสารเทคโนโลยีภาคใต้**, 5(2), 39-52.
- พิริยะ ผลพิรุฬห์. (2556). **การพัฒนาระบบการศึกษาอาชีพและการเรียนรู้นอกระบบเพื่อสร้างระบบการเรียนรู้ตลอดชีวิตของประเทศไทย**, รายงานผลการวิจัย, สถาบันบัณฑิตพัฒนบริหารศาสตร์, กรุงเทพฯ.
- พิริยะ ผลพิรุฬห์. (24 ตุลาคม 2558). **ทำงานไม่ตรงวุฒิ จบมาไม่ตรงสาย. โพสต์ทูเดย์**, 1.
- พิสนุ พงศ์ศรี. (2553). **การสร้างและพัฒนาเครื่องมือวิจัย**. กรุงเทพฯ: ต้นแก้ว.
- ไพฑูรย์ สีนลารัตน์. (2552). **กลยุทธ์การขับเคลื่อนนวัตกรรมการศึกษา “สัตตศิลา” สู่วิทยาลัย**. สำนักงานคณะกรรมการวิจัยแห่งชาติ. กรุงเทพฯ: พริกหวานกราฟฟิค.
- ไพฑูรย์ สีนลารัตน์. (2557). **เพื่อความเป็นผู้นำของการครุศึกษาไทย**. กรุงเทพฯ: มหาวิทยาลัยธุรกิจบัณฑิต.
- ไพศาล ไกรสิทธิ์. (2542). **การพัฒนาตน**. ราชบุรี: สถาบันราชภัฏหมู่บ้านจอมบึง.
- ไพศาล หวังพานิช. (2532). **การวัดผลการศึกษา**. กรุงเทพฯ: มหาวิทยาลัยศรีนครินทรวิโรฒ.
- มหาวิทยาลัยกรุงเทพธนบุรี. (2560). **หลักสูตรบริหารธุรกิจ**, สืบค้นเมื่อ 20 สิงหาคม 2560, จาก <http://bkkthon.ac.th/home/th/faculty/faculty-14>
- มหาวิทยาลัยเกริก. (2559). **รายงานผลการประเมินคุณภาพ คณะบริหารธุรกิจ**, สืบค้นเมื่อ 20 กันยายน 2560, จาก www.krirk.ac.th/
- มหาวิทยาลัยเกษตรศาสตร์. (2553). **บริหารธุรกิจเพื่อนักจัดการบริหารที่มีคุณภาพ**. **วารสารเกษตรศาสตร์ธุรกิจประยุกต์**, มกราคม, 29.
- มหาวิทยาลัยเกษตรศาสตร์. (2560). **คณะบริหารธุรกิจ**. สืบค้นเมื่อ 18 พฤษภาคม 2559, จาก www.bus.ku.ac.th
- มหาวิทยาลัยขอนแก่น. 2551. **ภาวการณ์ปฏิบัติงานของบัณฑิต**, สืบค้นเมื่อ 28 พฤษภาคม 2560, จาก <https://pharm.kku.ac.th/qa/sar/มิติที่1ประสิทธิผล/IQA%209-D1-O.doc>
- มหาวิทยาลัยเชียงใหม่. (2560). **หลักสูตรบริหารธุรกิจ**, สืบค้นเมื่อ 20 สิงหาคม 2560, จาก <http://www.ba.cmu.ac.th/th/business-administration/>

- มหาวิทยาลัยธรรมศาสตร์. (2560). **หลักสูตรควบปริญญาบัณฑิตสาขาวิชาการบัญชีธุรกิจ
แบบบูรณาการ (หลักสูตรปรับปรุง พ.ศ. 2556)**. สืบค้นเมื่อ 20 สิงหาคม 2560,
จาก www.tu.ac.th/index.php/th/
- มหาวิทยาลัยแม่โจ้. (2554). **ภาวะการณ์มีงานทำของบัณฑิต**. สืบค้นเมื่อ 28 พฤษภาคม
2560, จาก planning2.mju.ac.th/wtmsdocumentDownload.aspx?id=MTIOMDE=
- มหาวิทยาลัยแม่ฟ้าหลวง. (2560). **หลักสูตรบริหารธุรกิจบัณฑิต สาขาวิชาบริหารธุรกิจ**.
สืบค้นเมื่อ 20 สิงหาคม 2560, จาก <http://www.mfu.ac.th/education/program/program-bachelor/bachelor-management/becon-program-management/ba-businessadministration.html>
- มหาวิทยาลัยราชภัฏวไลยอลงกรณ์ในพระบรมราชูปถัมภ์. (2557). **การพัฒนานักศึกษา
มหาวิทยาลัยราชภัฏวไลยอลงกรณ์ในพระบรมราชูปถัมภ์: กองพัฒนานักศึกษา**.
สืบค้นเมื่อ 15 กันยายน 2559, จาก [council.vru.ac.th/spa1/9_2557/vara% 2051](http://council.vru.ac.th/spa1/9_2557/vara%2051)
- มหาวิทยาลัยหอการค้าไทย. (2560). **หลักสูตรบริหารธุรกิจบัณฑิต**. สืบค้นเมื่อ 20 สิงหาคม
2560, จาก <http://business.utcc.ac.th/index.php/bba-program-in-business-administration>
- เมธี ธรรมวัฒนา. (2551). **การพัฒนากิจกรรมเสริมสร้างความรับผิดชอบและวินัยของ
นักศึกษาข้างอุตสาหกรรม**. วิทยานิพนธ์ ศศ.ต., มหาวิทยาลัยเกษตรศาสตร์,
กรุงเทพฯ
- ราชบัณฑิตยสถาน. (2554) **พจนานุกรมฉบับราชบัณฑิตยสถาน พ.ศ.2554**. กรุงเทพฯ:
ราชบัณฑิตยสถาน.
- รีนฤดี ชัยอำมาตย์. (2549). **คุณลักษณะของบัณฑิตที่พึงประสงค์ในทัศนะของนักศึกษา
มหาวิทยาลัยธรรมศาสตร์**. วิทยานิพนธ์ พย.บ., มหาวิทยาลัยธรรมศาสตร์,
ปทุมธานี.
- ลีลา สุวรรณนิมิต. (2553). **คุณลักษณะที่พึงประสงค์ของผู้บริหารโรงเรียนอนุบาลตาม
ทัศนะของครูผู้สอนโรงเรียนอนุบาลของรัฐ**. วิทยานิพนธ์ ศษ.ม.,
มหาวิทยาลัยสงขลานครินทร์ทริวิโรฒ, สงขลา.
- วรลักษณ์ ลลิตศศิวิมล. (2560). **ความคาดหวังทักษะที่พึงประสงค์ของผู้ประกอบการ
ในเขตพื้นที่ภาคใต้**. **วารสารมนุษยศาสตร์และสังคมศาสตร์
มหาวิทยาลัยมหาสารคาม**. 36(5), 133-141.

- วัชรระ ชุนชิต. (2551). รายงานการวิจัยความคิดเห็นเรื่องคุณลักษณะของนายทหารใน
นักเรียนนายร้อยชั้นปีที่ 4 โรงเรียนนายร้อยพระจุลจอมเกล้าประจำปีการศึกษา
2551, สืบค้นเมื่อ 15 กันยายน 2558, จาก <http://www.vajarak.blogspot.com> 2008
- วรรณธร เฉลิมโฉม. (2559). การพัฒนาหลักสูตรฝึกอบรมเพื่อเสริมสร้างภาวะผู้นำของนักศึกษา
คณะศึกษาศาสตร์ สถาบันการพลศึกษา. ปริญญาโท. กศ.ด.,
มหาวิทยาลัยศรีนครินทรวิโรฒ, กรุงเทพฯ.
- วัฒนา มัคคสมัน. (2554). การสอนแบบโครงการ. กรุงเทพฯ: จุฬาลงกรณ์มหาวิทยาลัย.
- วัลลยา ธรรมอภิบาล (2555). การพัฒนาหลักสูตรเสริมสร้างจิตสาธารณะ สำหรับ
นักศึกษาปริญญาตรี มหาวิทยาลัยทักษิณ วิทยาเขตสงขลา. วิทยานิพนธ์ ปร.ด.,
มหาวิทยาลัยศรีนครินทรวิโรฒ, กรุงเทพฯ.
- วาโร เพ็งสวัสดิ์ . (2551). วิธีวิทยาการวิจัย. กรุงเทพฯ: สุวีริยาสาส์น.
- วิภาวี มหารักขกะ. (2550). การศึกษาความสัมพันธ์ระหว่างการรับรู้บรรยากาศองค์การกับ
พฤติกรรมการทำงานของพนักงานสายปฏิบัติการโรงเรียนร่วมฤดีวิเทศศึกษา.
สารนิพนธ์ กศ.ม., มหาวิทยาลัยศรีนครินทรวิโรฒ, กรุงเทพฯ.
- วิจารณ์ พานิช. (2555). วิธีการเรียนรู้เพื่อศิษย์ในศตวรรษที่ 21. กรุงเทพฯ:
มูลนิธิสดศรี-สฤษดิ์วงศ์.
- วิชัย วงษ์ใหญ่. (2532). การพัฒนาหลักสูตรแบบครบวงจร. กรุงเทพฯ:
จุฬาลงกรณ์มหาวิทยาลัย.
- วิภาวี มหารักขกะ. (2550). การศึกษาความสัมพันธ์ระหว่างการรับรู้บรรยากาศองค์การ
กับพฤติกรรมการทำงานของพนักงานสายปฏิบัติการโรงเรียนร่วมฤดีวิเทศ
ศึกษา. สารนิพนธ์. กศ.ม., มหาวิทยาลัยศรีนครินทรวิโรฒ, กรุงเทพฯ.
- วิทยาลัยราชพฤกษ์. (2554). ภาวะการณ์มีงานทำของบัณฑิต, สืบค้นเมื่อ 28 พฤษภาคม
2560, จาก www.rpu.ac.th/Library_web/doc/RC_RR/2555_GenEd_Vonvimol.pdf.
- วิภา เกตุเทียน. (2556). คุณลักษณะของผู้ประกอบการที่มีอิทธิพลต่อความสำเร็จในการ
ดำเนินธุรกิจวิสาหกิจขนาดกลางในเขตภาคตะวันออกเฉียงเหนือตอนล่าง.
สารนิพนธ์ บธ.ม., มหาวิทยาลัยเทคโนโลยีราชมงคลอีสาน, นครราชสีมา.

- วิภาวี เกียรติชัยฉมาลัย. (2542). **เปรียบเทียบผลการปรึกษาเชิงจิตวิทยาแบบกลุ่มตามแนวทฤษฎีของโรเจอร์สและกิจกรรมกลุ่มที่มีต่อการพัฒนาอัตมโนทัศน์ของนักศึกษา คณะพยาบาลศาสตร์ มหาวิทยาลัยเชียงใหม่. วิทยานิพนธ์ วท.ม., มหาวิทยาลัยเชียงใหม่, เชียงใหม่.**
- วิสัยพร ยาชามป้อม. (2557). **คุณลักษณะบัณฑิตหลักสูตรบริหารธุรกิจบัณฑิต สาขาวิชาการจัดการตามความต้องการของผู้ประกอบการในเขตอำเภอเมืองเลย จังหวัดเลย. วารสารวิชาการการตลาดและการจัดการ, 1(2),10–15.**
- วิไลรัตน์ แยมจ้อหอ. (2553). **กระบวนการเรียนรู้เพื่อพัฒนาทักษะชีวิตและสังคมของกลุ่มแกนนำเยาวชนตำบลลำสินธุ์ กิ่งอำเภอศรีนครินทร์ จังหวัดพัทลุง. วารสารสงขลานครินทร์, ฉบับสังคมศาสตร์และมนุษยศาสตร์, 16(3), 498–511.**
- วิไลลักษณ์ ชชาติวิเชียร. (2551). **การพัฒนารูปแบบการเรียนการสอนบนเว็บไซต์ วิทยาศาสตร์ด้วยการเรียนรู้แบบโครงงานเพื่อสร้างค่านิยมด้านการมีภูมิคุ้มกันในตัวที่ดีตามปรัชญาของเศรษฐกิจพอเพียงสำหรับนักเรียนชั้นมัธยมศึกษาปีที่ 4. วิทยานิพนธ์ ค.ม., จุฬาลงกรณ์มหาวิทยาลัย, กรุงเทพฯ.**
- วีระพันธ์ แก้วรัตน์. (2560). **การฝึกอบรมและการพัฒนาทรัพยากรมนุษย์. สืบค้นเมื่อ 20 พฤศจิกายน 2560, จาก it.nation.ac.th/person/file/481009**
- ศศิธร กนิษฐสวัสดิ์. (2553). **ผลการจัดการเรียนรู้โดยชุดฝึกอบรมสื่ออิเล็กทรอนิกส์ผ่านระบบอินเทอร์เน็ตวิชาคอมพิวเตอร์เรื่องการใช้งานโปรแกรมคำนวณ 2007 สำหรับนักเรียนระดับประกาศนียบัตรวิชาชีพ. วิทยานิพนธ์ ค.บ., มหาวิทยาลัยราชภัฏธนบุรี. กรุงเทพฯ.**
- ศิรินันท์ วรรณตนิจ. (2545). **การศึกษาความสัมพันธ์ระหว่างปัจจัยบางประการกับความรับผิดชอบตนเองและส่วนรวมของนักเรียนชั้นมัธยมศึกษาปีที่ 3 โดยใช้วิธีวิเคราะห์แบบสหสัมพันธ์คาโนนิคอลล. ปริญญาานิพนธ์ กศ.ม., มหาวิทยาลัยศรีนครินทรวิโรฒ, กรุงเทพฯ.**
- ศิริพงศ์ พงุทธิพันธ์. (2553). **ระเบียบวิธีวิจัยทางธุรกิจ. (พิมพ์ครั้งที่ 3). กรุงเทพฯ: ฮาซันพรีนติ้ง.**

- ศิริวัฒน์ ตั้งทรงเจริญ. (2558). **คุณลักษณะของการเป็นผู้ประกอบการของนักศึกษาระดับปริญญาโท ด้านบริหารธุรกิจ**ในเขตกรุงเทพมหานคร. การค้นคว้าอิสระ บธ.ม., มหาวิทยาลัยธรรมศาสตร์, กรุงเทพฯ.
- ศุภรัตน์ แดงน้อย. (2550). **ชุดฝึกอบรมเพื่อพัฒนาทักษะในการดำเนินธุรกิจและการเป็นผู้ประกอบการโดยใช้กระบวนการกลุ่มสัมพันธ์ สำหรับนักศึกษาระดับประกาศนียบัตรวิชาชีพ ชั้นปีที่ 3 สาขาพาณิชยการ.** วิทยานิพนธ์ ค.ม., มหาวิทยาลัยราชภัฏอุตรดิตถ์, อุตรดิตถ์.
- สถาบันการจัดการปัญญาภิวัฒน์. (2560). **การจัดการธุรกิจการค้าสมัยใหม่**, สืบค้นเมื่อ 6 พฤษภาคม 2559, จาก <https://ba.pim.ac.th/th/pages/modern-trade-business>
- สถาบันบัณฑิตบริหารธุรกิจ ศศินทร์. (2556). **ครูในศตวรรษที่ 21**. สืบค้นเมื่อ 16 เมษายน 2558, จาก <http://www.siga.or.th>
- สมพร เบ็ทซ์. (2557). การพัฒนาความรับผิดชอบของนิสิตที่เรียนวิชา 233100 สารสนเทศศาสตร์เบื้องต้นโดยใช้การอ่าน. **วารสารบริหารธุรกิจเศรษฐศาสตร์และการสื่อสาร**, 10(1), 85-93.
- สมคิด บางโม. (2556). **เทคนิคการฝึกอบรมและการประชุม**. กรุงเทพฯ: วิทน์พัฒนา.
- สมบูรณ์ แซ่เจ็ง. (2554). **คุณลักษณะของลูกจ้างที่นายจ้างต้องการในเขตอำเภอบ้านโป่ง จ.ราชบุรี**. สืบค้นเมื่อ 12 มีนาคม 2559, จาก <http://www.gotoknow.org/opsts/461810>
- สมาคมอุดมศึกษาเอกชนแห่งประเทศไทย. (2556). **ความสัมพันธ์ระหว่างการเปิดรับข้อมูลข่าวสารที่มีกับภาพลักษณ์**. **วารสารวิชาการบริหารธุรกิจ**, 2(1), 7-8.
- สรวงธร นาวาผล. (2551). **หนังสือสื่อเพื่อพัฒนาเด็กสู่การมีคุณลักษณะที่พึงประสงค์**. กรุงเทพฯ: สำนักงานกองทุนสนับสนุนการสร้างเสริมสุขภาพ.
- สำเนาวิ ขจรศิลป์. (2538). **มิติใหม่ของกิจการนักศึกษา 2: การพัฒนานักศึกษา**. กรุงเทพมหานคร: มหาวิทยาลัยเกษตรศาสตร์.
- สุนันต์ธิดา ธรรมพุดิธ (2552). **ผลการจัดการเรียนรู้แบบบูรณาการเชิงวิธีการที่เน้นกระบวนการกลุ่มเพื่อพัฒนาทักษะการแก้ปัญหา ทักษะการเชื่อมโยงทางคณิตศาสตร์และพฤติกรรมการทำงานกลุ่มของนักเรียนมัธยมศึกษาปีที่ 3**. วิทยานิพนธ์ กศ.ม., มหาวิทยาลัยศรีนครินทรวิโรฒ, กรุงเทพฯ.

- สุเทพ หุ่นสวัสดิ์. (2555). **การพัฒนาชุดฝึกอบรมครูเสริมสร้างความสามารถด้านการจัดกิจกรรม**. วิทยานิพนธ์ กศ.ด., มหาวิทยาลัยศรีนครินทรวิโรฒ, กรุงเทพฯ.
- สุนันทา สุนทรประเสริฐ. (2547). **การสร้างสื่อการสอนและนวัตกรรมการเรียนรู้สู่การพัฒนาผู้เรียน**. กรุงเทพฯ: ราชบุรีธรรมรักษ์การพิมพ์.
- สุภัทร จำปาทอง. (2553). **การนำนโยบายเงินทุนหมุนเวียนเพื่อพัฒนาสถาบันอุดมศึกษาเอกชนไปปฏิบัติ**. กรุงเทพฯ: มหาวิทยาลัยรามคำแหง.
- สุรางค์ โค้วตระกูล. (2553). **จิตวิทยาการศึกษา**. (พิมพ์ครั้งที่ 9). กรุงเทพฯ: สำนักพิมพ์แห่งจุฬาลงกรณ์มหาวิทยาลัย.
- สุวรรณ เทพจิต. (2552). **การพัฒนาคุณลักษณะ. วารสารวิชาการศิลปะศาสตร์ประยุกต์**, 2(1), 73.
- สำนักงานคณะกรรมการการอุดมศึกษา. (2551). **กรอบแผนอุดมศึกษาระยะยาว 15 ปี (พ.ศ.2551 – 2565)**. สืบค้นเมื่อ 2 กุมภาพันธ์ 2561, จาก http://www.mua.go.th/2018/wp-content/uplond/HEPlan_book.
- สำนักงานคณะกรรมการการอุดมศึกษา. (2560). **ข้อมูลสถิติการศึกษา**. สืบค้นเมื่อ 2 กุมภาพันธ์ 2561, จาก http://www.info.mua.go.th/information/show_all_statdata
- สำนักงานคณะกรรมการการอุดมศึกษา. (24 เมษายน 2554). **ประกาศกระทรวงศึกษาธิการ เรื่องมาตรฐานสถาบันอุดมศึกษา พ.ศ. 2554**.
- สำนักงานคณะกรรมการการอุดมศึกษา. (2552). **ประกาศคณะกรรมการการอุดมศึกษา เรื่อง กรอบมาตรฐานคุณวุฒิระดับอุดมศึกษาแห่งชาติ พ.ศ.2552 และแนวทางปฏิบัติ**.
- สำนักงานคณะกรรมการข้าราชการพลเรือน (2548). **การปรับใช้สมรรถนะในการบริหารทรัพยากรมนุษย์**. สืบค้นเมื่อ 22 สิงหาคม 2560, จาก <http://www.thequickhost.com/View.aspx>
- สำนักงานคณะกรรมการพัฒนาการเศรษฐกิจและสังคมแห่งชาติ. (2560). **แผนพัฒนาเศรษฐกิจและสังคมแห่งชาติ ฉบับที่ 12 พ.ศ.2560-2564**, สืบค้นเมื่อ 20 กุมภาพันธ์ 2560, จาก <http://www.nesdb.go.th>
- สำนักแผนและประกันคุณภาพการศึกษา. (2557). **คู่มือการประกันคุณภาพการศึกษาภายในระดับอุดมศึกษา พ.ศ. 2557**.

- สิริวัลย์ ใจจะโปะ. (2554). **ชุดฝึกอบรบการคิดอย่างมีวิจารณญาณตามแนวคิด
หมวกหกใบสำหรับนักศึกษาระดับปริญญาตรี**. วิทยานิพนธ์ ศษ.ม.
มหาวิทยาลัยศรีนครินทรวิโรฒ, มหาสารคาม.
- อติวัฒน์ โพธิ์พนา. (2556). คุณลักษณะที่พึงประสงค์ของบัณฑิต มหาวิทยาลัยเจ้าพระยาตาม
ทัศนะของผู้ใช้บัณฑิต. **นเรศวรวิจัย**, 12(1), 1625–1635.
- อนุสิทธิ์ ตั้งคณานุกุลชัย. (2560). การพัฒนาชุดฝึกอบรบเพื่อส่งเสริมการเรียนรู้ด้วยการนำ
ตนเองของนิสิตสาขาวิชาบริหารธุรกิจ. **วารสารสมาคมนักวิจัย**, 22(1), 1.
- อรณิชชา ทศดา. (2558) **การสร้างและการหาคุณภาพเครื่องมือเพื่อการวิจัยในการ
เสริมสร้างความสามารถของครูโรงเรียน สังกัดเทศบาลนครราชสีมา**.
รายงานผลการวิจัย, คณะศึกษาศาสตร์และศิลปศาสตร์ วิทยาลัยนครราชสีมา,
นครราชสีมา.
- อรอนงค์ เข้มเกษม. (2552). **ปัจจัยที่ส่งผลต่อคุณลักษณะบัณฑิตที่พึงประสงค์ของ
นักศึกษามหาวิทยาลัยขอนแก่น**. วิทยานิพนธ์ ศษ.ม., มหาวิทยาลัยขอนแก่น,
ขอนแก่น.
- อรุณี กาญจนสุวรรณ. (2532). **การบริหารงานบุคลากรในโรงเรียนสาธิต กรมการฝึกหัด
ครูตามทัศนะของครูและผู้บริหาร**. วิทยานิพนธ์ ศษ.ม.,
มหาวิทยาลัยศรีนครินทรวิโรฒ, สงขลา.
- อัจฉราวรรณ ณ สงขลา. (2554). **คุณลักษณะของบัณฑิตที่พึงประสงค์ตามกรอบ
มาตรฐานคุณวุฒิระดับอุดมศึกษาแห่งชาติของสาขาวิชาเทคโนโลยีการจัดการ
สินค้าแฟชั่น**. คณะเทคโนโลยีคหกรรมศาสตร์,
มหาวิทยาลัยเทคโนโลยีราชมงคลพระนคร, กรุงเทพฯ.
- อานนท์ คักดีวรวิชัย. (2547). **แนวคิดเรื่องสมรรถนะ Competency:
เรื่องเก่าที่เรายังหลงทาง**. กรุงเทพฯ: จุฬาลงกรณ์มหาวิทยาลัย.
- Argosy University.(2017). **Business Administration**. Retrieved May 5, 2017, from
<https://www.argosy.edu/locations/online/degree-programs/business>
- Arlow, P. (1991). Personal Characteristics in College Students' Evaluations of Business
Ethics and Corporate Social Responsibility, **Journal of Business Ethics**. 10
(January), 63–69.

- Beach, D.S. (1975). **Personal: the Management of People at work.** (2nd ed).
New York: Mac Milan.
- Bernadeen McLeod, Mentor Works, Ltd., (2011). **Essential Skills For Business Success.**
Retrieved October 15, 2015, from <http://www.businessinsider.com/5-essential-skills-for-business-success-2011-5>.
- Boyatzis, R.E. (2009) .**The Competence manager: A model for effective Performance.**
NewYork: Wiley.
- Bloom, B.S. (1959). **Taxonomy of educational objectives: the classification of educational goals.** New York: David Mckey.
- Business School of Nankai University,(2017). **Business: majors and learning goals.**
Retrieved May 5, 2017, from <http://ibs.nankai.edu.cn/en/page/up>
- Campbell, D. T. and Stanley, J. C. (1963). **Experimental and quasi-experimental design for research.** NJ: Houghton Mifflin.
- Capilano University (2017). **Business Administration,** Retrieved May 5, 2017, from <https://www.capilanou.ca/business/Bachelor-of-Business-Administration/>
- Carter, J. A. (1998).**The systematic development of a video-based self-Instructional interview Training package.** Retrieved May 5, 2017, from <https://www.learntechlib.org/p/123838/>
- Cattell, R. B. (1963).**Personality: A Systematic Theoretical and Factual Study.**
New York: McGraw – Hill Book Company.
- Chapman, P. (2010). **Twenty-first century skills.** Retrieved October 15, 2015, from <http://www.invernessassociates.org/news/Twent-first-century-skills>.
- Chatham University. (2017). **Business Learning Outcomes,** Retrieved May 5, 2016,
from <https://www.chatham.edu/business/outcomes.cfm>.
- Clark, G. (1997). **Glossary of CBT/WBT terms.** Retrieved February 17, 2017.
From <http://www.clark.net/pub/nractive/alt5.html>

- Colorado Mountain College. (2017). **Learning Outcomes for Bachelor of Science in Business Administration**. Retrieved May 5, 2016, from http://coloradomtn.edu/programs/business_administration/learning_outcomes/
- Costa, A. L. and Kallick, B. (2004). **Assessment Strategies for Self-directed Learning**, California: Cowin Press A sage Publications.
- Cressell, A. (2000). Self-monitoring in student writing: Developing learner Responsibility, **ELT Journal**, 54(1), 235–244.
- Deakin University, (2017). **Bachelor of Business**, Retrieved May 5, 2016, from <http://www.deakin.edu.au/course/bachelor-business>
- Dessler, G. (1988). **Personnel Management: Training and Development**. (4th ed). New Jersey: Prentice-Hall.
- Dickinson. L. (1987). **Self-instruction in Language Learning**. Cambridge: Cambridge University Press.
- Dickinson State University. (2017). **Bachelor of Business Administration with major in Administration, Business Core Intended Learning Outcomes**. Retrieved May 5, 2016 from <http://dickinsonstate.smartcatalogiq.com/en/2017-18/Catalog/School-of-Business-and-Entrepreneurship/Bachelor-of-Business-Administration-with-major-in-Management-Changed>
- Dubois, D. D. and Rothwell, W. J. (2004). **Competency-Based Human Resource Management**. California: Davies-Black Publishing.
- Elmira Colleg. (2017). **Business Administration Learning Outcomes**, Retrieved May 5, 2017, from [https://www.elmira.edu/academics/Majors_Minors/Business Administration/ learning Outcomes.html](https://www.elmira.edu/academics/Majors_Minors/Business_Administration/learning_Outcomes.html)
- Galvao, A. (2019). Factors influencing students' corporate social responsibility orientation in higher education. **Journal of Cleaner Production.**, (April), 290–304
- Good, C.V. (1959). **Dictionary of Education**. New York: McGraw-Hill.
- Gonzale, A. R. (2015). A model to assess students' social responsibility behavior within a

- classroom experiment International. **Review of Economics Education**, 18 (January 2015), 62–82.
- Honey, P. and Mumford, A. (1992). **The manual of learning styles**. Maidenhead, UK: Peter Honey and Alan Mumford.
- Job DB. (2014). **6 ทักษะหลักที่นายจ้างต้องการเสมอ**. Retrieved March 5, 2016, from <https://th.jobsdb.com/th-th/articles/>
- Krepps, K. A. (1986). **The effects of an experimental compute training program on effective job Responses for employees converting to an automated operation (Organizational Behavior, Attitude, Operations research)**. Retrieved May 5, 2017, from <https://dl.acm.org/doi/book/10.5555/912737>
- Ken, K. (2010). **21st Century Skills: Why They Matter, What They Are, and How We Get There, in 21st Century Skills: Rethinking How Students Learn**, ed. Balance James and Brandt Ron, Bloomington, IN: Solution Tree Press.
- Kohlberg. L. (2000). **Development of Moral Character and Moral Ideology Review of Child Development Research**. New York: Russell Sage Foundation.
- Krathwohl, D. R. (2002). **A Revision of Bloom's Taxonomy: An Overview. Theory into practice**. College of Education: The Ohio State University.
- Louisiana State University,(2017). **Business Education**. Retrieved May 5 2017. form <https://business.lsu.edu/Graduate-Program/Pages/About.aspx>
- Manpower Group (2017). **Learn more about the talent and skills shortage**. Retrieved May 5, 2017, from <http://manpowergroup.us/meos/>
- McClelland, D. C. (1973). **Testing for Competence rather than Intelligence**. Retrieved October 15, 2015, from <https://www.orientamento.it/indice/a-summary-of-mcclelland-d-c-1973>
- Miller and Prince. (1976). **The coach ability and affability of personality-based selection tests used for police selection**. Public Personnel Management, 37 (3), 339–351.
- Mitchell, T. R. (1982). **People in Organization An Introduction to Organization**

- Behavior.** (2nded.) Japan: McGraw–hill International Book Company.
- Nadler, L. C. (1980). **Corporate Human Resource Development.** New York: American Society for Training and Development.
- National University. (2017). **School of Business and Management,** Retrieved May 5, 2017, from <https://www.nu.edu/OurPrograms/SchoolOfBusinessAndManagement>
- Northouse, P. G. (2007). **Leadership.** Thousand Oaks, CA: Sage.
- Oregon State University. (2017). **Business Administration,** Retrieved May 12, 2017, from <http://business.oregonstate.edu/business-administration-0>
- Partnership for 21 Century Skills. (2009). **21 Century skills,** Retrieved October 15, 2015, Retrieved May 15 2017, from <http://uc.suss.edu.sg/BusinessAnalytics.html>.
- Rabey, G. P. (1981). **Training.** Wellington: Deedly Rabone & Co.Ltd.,.
- Rolina, N. (2004). Developing Responsibility Character for University Student in ECE through Project Method. **Procedia – Social and Behavioral Sciences.** 20 (March 2014), 170–174.
- Ryan, K. (2002). **The six of character educational.** New York: Carter for the Advancement of Ethics and Character.
- Shaw, M. E. (1981). **Group Dynamic: The Psychology of Small Group Behavior.** New York : Mc Group – Hill Book Company.
- Seemalanonech. (2513). **ทฤษฎีกระบวนการกลุ่ม (Group Process).** Retrieved March 5, 2017, from <https://seemalanonech.wordpress.com>
- Singapore University of social sciences: SUSS, (2017). **Business Analytics,** Retrieved May 5, 2017, from uc.suss.edu.sg/BusinessAnalytics.html
- Sparks, D., and Loucks–Horsley, S. (1989). Five models of staff development for teachers. **Journal of Staff Development,** 10(4), 40.
- Spencer, L. M. and Spencer, S. M. (1993). **Competence at work: models for superior performance.** New York: John Wiley & Sons, Inc.

- Susan Adam (2013). **The 10 Skills Employers Most Want In 20–Something Employees**. Retrieved October 20, 2017, from <https://www.forbes.com/sites/susanadam2013/10/11/the-10-skills-employers-most-want-in-20-something-employees/#1e8c907f6330>
- Swinburne University of Technology. (2017). **Business**. Retrieved May 5, 2017, from <http://www.Swinburne.edu.au/study/business>
- The National Association of Colleges and Employers. (2513). **10 สาขาที่นายจ้างต้องการมากที่สุด**. Retrieved June 6, 2017, from www.forbes.com
- The University of Kent. (2517). **Employability Skills Map**, Retrieved May 5, 2017, from <https://www.kent.ac.uk/careers/sk/skillsmap.htm>
- University of Prince Edward ISLAND. (2017). **Bachelor of Business Administration**, Retrieved May 5, 2017, from <http://www.upei.ca/programsandcourses/bachelor-business-administration>
- Wagner, E. D. (2009). **Seven Survival Skills**. Retrieved May 6, 2017, from <https://wiki.bath.ac.uk/display/charlescornelius/Tony+Wagner%27s+Seven+Survival+Skills>
- World Economy Forum. (2017). **ทักษะที่นายจ้างต้องการในยุค Economy 4.0**. Retrieved October 15, 2017, from <http://m.eduzones.com/content.php?id>



ภาคผนวก ก รายชื่อผู้เชี่ยวชาญในการตรวจสอบเครื่องมือวิจัย

1. รองศาสตราจารย์ ดร. มารุต พัฒผล
หัวหน้าสาขาการวิจัยและพัฒนาหลักสูตร
บัณฑิตวิทยาลัย มหาวิทยาลัยศรีนครินทรวิโรฒ
2. รองศาสตราจารย์ ดร. รชพร จันทร์สว่าง
อาจารย์ประจำภาควิชาวิทยาการจัดการ
มหาวิทยาลัยสุโขทัยธรรมมาธิราช
3. ผู้ช่วยศาสตราจารย์ ดร. บุญจันทร์ สีสันต์
อาจารย์ประจำภาควิชาครุศาสตร์อุตสาหกรรม
คณะครุศาสตร์อุตสาหกรรมและเทคโนโลยี
มหาวิทยาลัยเทคโนโลยีพระจอมเกล้า เจ้าคุณทหารลาดกระบัง
4. ผู้ช่วยศาสตราจารย์ ดร. อัจฉราพร โชติพิทักษ์
ผู้อำนวยการกลุ่มงานมาตรฐานและบริการการศึกษา
มหาวิทยาลัยศรีปทุม
5. ดร.ทรงยศ แก้วมงคล
ผู้อำนวยการสำนักวิจัย
มหาวิทยาลัยนอร์ทกรุงเทพ

ภาคผนวก ข แบบสอบถามเพื่อศึกษาคูณลักษณะของนักศึกษา คณะบริหารธุรกิจ
สถาบันอุดมศึกษาเอกชน

ชุดที่ 1 แบบสอบถามเพื่อใช้วิเคราะห์องค์ประกอบเชิงสำรวจ

แบบสอบถามเพื่อการวิจัย

เรื่อง การศึกษาคูณลักษณะของนักศึกษา

คณะบริหารธุรกิจ สถาบันอุดมศึกษาเอกชน

คำชี้แจงในการตอบแบบสอบถาม

1. แบบสอบถามฉบับนี้มีวัตถุประสงค์เพื่อศึกษาคูณลักษณะของนักศึกษา คณะบริหารธุรกิจ สถาบันอุดมศึกษาเอกชน เพื่อนำผลไปใช้ในการสร้างชุดฝึกอบรมเพื่อพัฒนา คูณลักษณะของนักศึกษา
2. แบบสอบถามแบ่งออกเป็น 2 ตอน ดังนี้
ตอนที่ 1 ข้อมูลทั่วไปของนักศึกษา
ตอนที่ 2 แบบสอบถามคูณลักษณะของนักศึกษา คณะบริหารธุรกิจ
สถาบันอุดมศึกษาเอกชน จำนวน 52 ข้อ
3. ผู้วิจัยขอความอนุเคราะห์จากท่านตอบแบบสอบถามให้ครบทุกตอนและทุกข้อ ตามความเป็นจริง ซึ่งข้อมูลจะเป็นประโยชน์ในการสร้างชุดฝึกอบรมเพื่อพัฒนา คูณลักษณะของ นักศึกษา คณะบริหารธุรกิจ สถาบันอุดมศึกษาเอกชนต่อไป
4. ผู้วิจัยขอขอบคุณในความอนุเคราะห์ของท่านในการตอบแบบสอบถามเป็นอย่างยิ่ง

นางสาวจิตติมา จันทร์ทาศ

นิสิตหลักสูตรการศึกษาดุษฎีบัณฑิต สาขาวิชาการบริหารการศึกษา

วิทยาลัยการจัดการ มหาวิทยาลัยพะเยา

ตอนที่ 1 ข้อมูลทั่วไปของนักศึกษา

คำชี้แจง ให้ท่านทำเครื่องหมาย ✓ ลงใน () หน้าข้อความที่ตรงกับความเป็นจริง

1. เพศ () ชาย () หญิง
 2. สาขาวิชา () การจัดการ () การบัญชี
() การตลาด () คอมพิวเตอร์ธุรกิจ
- อื่น ๆ (โปรดระบุ)

ตอนที่ 2 คุณลักษณะของนักศึกษา คณะบริหารธุรกิจ สถาบันอุดมศึกษาเอกชน

คำชี้แจง ให้ท่านพิจารณาข้อความแต่ละข้อที่ตรงกับพฤติกรรมหรือการกระทำของท่าน แล้วทำเครื่องหมาย ✓ ตามระดับพฤติกรรมหรือการกระทำนั้น ซึ่งมีค่าน้ำหนักคะแนนแบ่งเป็น 5 ระดับดังนี้

- 5 หมายถึง มีพฤติกรรมหรือการกระทำที่ปรากฏตามข้อความนั้น ระดับมากที่สุด
- 4 หมายถึง มีพฤติกรรมหรือการกระทำที่ปรากฏตามข้อความนั้น ระดับมาก
- 3 หมายถึง มีพฤติกรรมหรือการกระทำที่ปรากฏตามข้อความนั้น ระดับปานกลาง
- 2 หมายถึง มีพฤติกรรมหรือการกระทำที่ปรากฏตามข้อความนั้น ระดับน้อย
- 1 หมายถึง มีพฤติกรรมหรือการกระทำที่ปรากฏตามข้อความนั้น ระดับน้อยที่สุด

คุณลักษณะของนักศึกษา คณะบริหารธุรกิจ สถาบันอุดมศึกษาเอกชน	ระดับพฤติกรรม/การกระทำ				
	มากที่สุด	มาก	ปานกลาง	น้อย	น้อยที่สุด
	5	4	3	2	1
1. มีความรู้ ความเข้าใจเกี่ยวกับแนวคิด หลักการ และทฤษฎีในการบริหารธุรกิจ					
2. มีความรู้ ความเข้าใจเกี่ยวกับวิธีการในการทำธุรกิจระหว่างประเทศ					
3. นำความรู้ด้านการบริหารธุรกิจมาประยุกต์ใช้ให้เกิดประโยชน์กับสถานการณ์ที่เกี่ยวข้องได้					

คุณลักษณะของนักศึกษา คณะบริหารธุรกิจ สถาบันอุดมศึกษาเอกชน	ระดับพฤติกรรม/การกระทำ				
	มากที่สุด	มาก	ปานกลาง	น้อย	น้อยที่สุด
	5	4	3	2	1
4. เชื่อมโยงความรู้การบริหารธุรกิจกับความรู้ในด้านอื่นๆที่เกี่ยวข้องได้อย่างเหมาะสม					
5. ประเมินความรู้และทักษะในการทำงานต่างๆ ของตนเองตามความเป็นจริงได้					
6. ศึกษาและค้นคว้าข้อมูลที่เกี่ยวข้องกับการบริหารธุรกิจจากหลากหลายแหล่งความรู้หรือบุคคลผู้มีความรู้ เพื่อนำมาพัฒนาตนเอง					
7. กำหนดเป้าหมายในการเรียนรู้หรือฝึกฝนเพื่อพัฒนาตนเองในเรื่องใดเรื่องหนึ่งจนบรรลุเป้าหมายได้					
8. เรียนรู้ในเรื่องต่างๆ ได้อย่างเป็นระบบ ตั้งแต่การคัดเลือกกิจกรรม แหล่งการเรียนรู้วิธีการเรียนรู้และการประเมินผลความรู้ของตนเอง					
9. เรียนรู้สิ่งใหม่ๆ หรือนวัตกรรมใหม่ เพื่อนำมาแก้ไขหรือพัฒนาตนเอง					
10. ยอมรับแนวความคิดใหม่หรือสิ่งใหม่ที่แตกต่างไปจากเดิม					
11. สามารถวางแผนในการทำงานและปฏิบัติตามแผนที่กำหนดไว้ได้					
12. ประสานงานกับบุคคลหรือหน่วยงานอื่นๆ ที่เกี่ยวข้องในการทำงานหรือกิจกรรมต่างๆ ได้					
13. วิเคราะห์และประเมินผลกิจกรรมหรือกระบวนการจากการทำงานเพื่อหาข้อดีข้อเสียที่เกิดขึ้นได้					
14. ทำงานหลากหลายประเภทในเวลาเดียวกันและประสบความสำเร็จภายในระยะเวลาที่กำหนด					
15. สร้างหรือพัฒนาสิ่งใดสิ่งหนึ่งให้เป็นนวัตกรรมใหม่ๆ ที่ก่อให้เกิดประโยชน์ได้อย่างเป็นระบบ					

คุณลักษณะของนักศึกษา คณะบริหารธุรกิจ สถาบันอุดมศึกษาเอกชน	ระดับพฤติกรรม/การกระทำ				
	มากที่สุด	มาก	ปานกลาง	น้อย	น้อยที่สุด
	5	4	3	2	1
16. กล้าเผชิญกับความเสี่ยงจากการดำเนินงานเพื่อปฏิบัติหน้าที่ของตนเองให้บรรลุเป้าหมาย					
17. ค้นหาแนวทางในการป้องกันความเสียหายจากการทำงานหรือทำกิจกรรมที่อาจเกิดขึ้นได้					
18. สรรหาและคัดเลือกบุคคลให้ตรงกับงานที่กำหนดไว้ได้อย่างเหมาะสม					
19. มีวิธีการในการดูแลและพัฒนาผู้ร่วมงานให้ทำงานได้อย่างเต็มความสามารถ					
20. โนมนาวให้ผู้อื่นยอมรับและปฏิบัติตามแนวคิดหรือแผนงานของท่านด้วยความสมัครใจ					
21. ทำงานร่วมกับบุคคลอื่นภายใต้เป้าหมายเดียวกันให้บรรลุวัตถุประสงค์ได้					
22. ได้รับความรู้สึกนึกคิดของผู้อื่นที่ถ่ายทอดออกมาในสถานการณ์ต่างๆได้อย่างมีประสิทธิภาพ					
23. เลือกใช้คำพูด ภาษา ท่าทางหรือสัญลักษณ์ แสดงความรู้สึกนึกคิดของตนเองต่อผู้อื่นได้เหมาะสม					
24. ใช้เทคโนโลยีในการค้นหาข้อมูล จัดเก็บและเชื่อมโยงจากหลากหลายแหล่งข้อมูลได้อย่างสร้างสรรค์					
25. ใช้เทคโนโลยีสารสนเทศในการนำเสนองานได้เหมาะสมตามวัตถุประสงค์ตามหลักจริยธรรมและกฎหมาย					
26. ใช้เทคนิคพื้นฐานทางคณิตศาสตร์และสถิติในการวิเคราะห์ข้อมูลเพื่อนำไปสู่การแก้ปัญหาและตัดสินใจได้					
27. นำความรู้ แนวคิด มุมมองของตนเองไปใช้ให้เกิดประโยชน์หรือแก้ปัญหาได้อย่างเหมาะสม					
28. มีกระบวนการหรือขั้นตอนที่ชัดเจนในการแก้ปัญหาที่เกิดขึ้น					
29. วิเคราะห์ข้อมูลเพื่อหาสาเหตุของปัญหาที่เผชิญอยู่ได้					

คุณลักษณะของนักศึกษา คณะบริหารธุรกิจ สถาบันอุดมศึกษาเอกชน	ระดับพฤติกรรม/การกระทำ				
	มากที่สุด	มาก	ปานกลาง	น้อย	น้อยที่สุด
	5	4	3	2	1
30. สร้างทางเลือกในการแก้ปัญหาได้หลากหลายวิธี โดยคำนึงถึงผลกระทบในแต่ละทางเลือก					
31. เลือกทางเลือกที่เหมาะสมจากหลายทางเลือกที่มีอยู่ในการจัดการกับปัญหาที่เกิดขึ้นได้					
32. มีวิธีการคิดวิเคราะห์ในเรื่องต่างๆ อย่างเป็นขั้นตอน					
33. เสนอความคิดเห็นอย่างสมเหตุสมผลและเปิดกว้างทางความคิดเพื่อก่อให้เกิดการพัฒนา					
34. มีความคิดสร้างสรรค์ในการคิดค้นสิ่งใหม่ที่เป็นประโยชน์จนได้รับการยอมรับจากสังคม					
35. นำแนวคิดหรือมุมมองที่ต่างจากแนวคิดเดิมมาใช้ได้อย่างสร้างสรรค์					
36. เปลี่ยนแปลงความคิดจากสิ่งหนึ่งไปสู่หลายๆสิ่งโดยไม่ยึดติดกับมุมมองหรือคำตอบเพียงคำตอบเดียว					
37. ติดตามการเปลี่ยนแปลงของเทคโนโลยีและสภาพแวดล้อมต่างๆที่ส่งผลต่อสังคม					
38. วิเคราะห์สถานการณ์ต่างๆ ในบริบททางสังคมและเศรษฐกิจได้					
39. ปรับความคิด ความรู้สึกหรือพฤติกรรมให้เป็นไปตามแบบแผนที่ตั้งใจของสังคม					
40. มีความสนใจเกี่ยวกับขนบธรรมเนียม ประเพณีและวัฒนธรรมที่แตกต่างกัน					
41. ปฏิบัติตนท่ามกลางความแตกต่างและความหลากหลายของวัฒนธรรมได้					
42. ใช้ชีวิตร่วมกับผู้อื่นภายใต้วัฒนธรรม กฎ ระเบียบของสังคมที่เปลี่ยนแปลงอย่างรวดเร็วและแตกต่างได้					
43. ยึดมั่นในคุณธรรม จริยธรรม คุณงามความดีและมีความรับผิดชอบต่อสังคม					

คุณลักษณะของนักศึกษา คณะบริหารธุรกิจ สถาบันอุดมศึกษาเอกชน	ระดับพฤติกรรม/การกระทำ				
	มากที่สุด	มาก	ปานกลาง	น้อย	น้อยที่สุด
	5	4	3	2	1
44. สนใจในการเข้าร่วมกิจกรรมการแลกเปลี่ยนเรียนรู้ ศิลปวัฒนธรรมและภูมิปัญญาท้องถิ่น					
45. มีส่วนร่วมทำกิจกรรมที่เกี่ยวข้องกับการอนุรักษ์ สิ่งแวดล้อม					
46. .ประพฤติตนซื่อตรงและมีความจริงใจต่อตนเองและ ผู้อื่น					
47. กระตือรือร้นที่จะให้ความช่วยเหลือและแสดงไมตรี จิตที่ดีกับผู้อื่น					
48. มีความพยายามในการแสวงหาความรู้ใหม่ๆ					
49. มีความพยายามในการปฏิบัติงานในหน้าที่ของตนเอง ให้ดีที่สุด					
50. ยอมรับต่อผลกระทบจากการปฏิบัติงานในหน้าที่ของ ตนเอง					
51. สามารถทำงานให้สำเร็จภายใต้สภาพแวดล้อมที่มี ความกดดันได้					
52. สามารถควบคุมอารมณ์ของตนเองแสดงออกใน สถานการณ์ต่างๆได้อย่างเหมาะสม					

ชุดที่ 2 แบบสอบถามเพื่อใช้วิเคราะห์องค์ประกอบเชิงยืนยัน

แบบสอบถามเพื่อการวิจัย เรื่อง การพัฒนาคุณลักษณะของนักศึกษา คณะบริหารธุรกิจ สถาบันอุดมศึกษาเอกชน

คำชี้แจงในการตอบแบบสอบถาม

1. แบบสอบถามฉบับนี้มีวัตถุประสงค์เพื่อศึกษาคุณลักษณะของนักศึกษา คณะบริหารธุรกิจ สถาบันอุดมศึกษาเอกชน เพื่อนำผลไปใช้ในการสร้างชุดฝึกอบรมเพื่อพัฒนาคุณลักษณะของนักศึกษา
2. แบบสอบถามแบ่งออกเป็น 2 ตอน ดังนี้
ตอนที่ 1 ข้อมูลทั่วไปของนักศึกษา
ตอนที่ 2 แบบสอบถามคุณลักษณะของนักศึกษา คณะบริหารธุรกิจ
สถาบันอุดมศึกษาเอกชนมีคุณลักษณะทั้งหมดจำนวน 9 ด้าน
3. ผู้วิจัยขอความอนุเคราะห์จากท่านตอบแบบสอบถามให้ครบทุกตอนและทุกข้อตามความเป็นจริง ซึ่งข้อมูลจะเป็นประโยชน์ในการสร้างชุดฝึกอบรมเพื่อพัฒนาคุณลักษณะของนักศึกษา คณะบริหารธุรกิจ สถาบันอุดมศึกษาเอกชนต่อไป
4. ผู้วิจัยขอขอบคุณในความอนุเคราะห์ของท่านในการตอบแบบสอบถามครั้งนี้เป็นอย่างยิ่ง

นางสาวจิตติมา จันทร์ภาค
นิสิตหลักสูตรการศึกษาดุษฎีบัณฑิต สาขาวิชาการบริหารการศึกษา
วิทยาลัยการจัดการ มหาวิทยาลัยพะเยา

ตอนที่ 1 ข้อมูลทั่วไปของนักศึกษา

คำชี้แจง ให้ท่านทำเครื่องหมาย ✓ ลงใน () หน้าข้อความที่ตรงกับความเป็นจริง

1. เพศ () ชาย () หญิง
2. สาขาวิชา () การจัดการ () การบัญชี
() การตลาด () คอมพิวเตอร์ธุรกิจ
อื่น ๆ (โปรดระบุ)

ตอนที่ 2 คุณลักษณะของนักศึกษา คณะบริหารธุรกิจ สถาบันอุดมศึกษาเอกชน

คำชี้แจง ให้ท่านพิจารณาข้อความแต่ละข้อที่ตรงกับพฤติกรรมหรือการกระทำของท่าน แล้วทำเครื่องหมาย ✓ ตามระดับพฤติกรรมหรือการกระทำนั้น ซึ่งมีค่าน้ำหนักคะแนนแบ่งเป็น 5 ระดับดังนี้

- 5 หมายถึง มีพฤติกรรมหรือการกระทำที่ปรากฏตามข้อความนั้น ระดับมากที่สุด
- 4 หมายถึง มีพฤติกรรมหรือการกระทำที่ปรากฏตามข้อความนั้น ระดับมาก
- 3 หมายถึง มีพฤติกรรมหรือการกระทำที่ปรากฏตามข้อความนั้น ระดับปานกลาง
- 2 หมายถึง มีพฤติกรรมหรือการกระทำที่ปรากฏตามข้อความนั้น ระดับน้อย
- 1 หมายถึง มีพฤติกรรมหรือการกระทำที่ปรากฏตามข้อความนั้น ระดับน้อยที่สุด

คุณลักษณะของนักศึกษา คณะบริหารธุรกิจ สถาบันอุดมศึกษาเอกชน	ระดับพฤติกรรม/การกระทำ				
	มากที่สุด	มาก	ปานกลาง	น้อย	น้อยที่สุด
	5	4	3	2	1
ด้านความรับผิดชอบต่อตนเองและสังคม					
1. มีความพยายามในการปฏิบัติงานในหน้าที่ของตนเองให้ดีที่สุด					
2. กระตือรือร้นที่จะให้ความช่วยเหลือและแสดงไมตรีจิตที่ดีกับผู้อื่น					
3. ยอมรับต่อผลกระทบจากการปฏิบัติงานในหน้าที่ของตนเอง					

คุณลักษณะของนักศึกษา คณะบริหารธุรกิจ สถาบันอุดมศึกษาเอกชน	ระดับพฤติกรรม/การกระทำ				
	มากที่สุด	มาก	ปานกลาง	น้อย	น้อยที่สุด
	5	4	3	2	1
ด้านความรู้เกี่ยวกับการบริหารธุรกิจ(ต่อ)					
4. ประพฤติตนซื่อตรงและมีความจริงใจต่อตนเองและผู้อื่น					
5. มีความพยายามในการแสวงหาความรู้ใหม่ๆ					
6. สามารถทำงานให้สำเร็จภายใต้สภาพแวดล้อมที่มีความกดดันได้					
7. นำความรู้แนวคิดมุมมองของตนเองไปใช้ให้เกิดประโยชน์ได้อย่างเหมาะสม					
8. ยึดมั่นในคุณธรรม จริยธรรม คุณงามความดีและมีความรับผิดชอบต่อสังคม					
ด้านความรู้เกี่ยวกับการบริหารธุรกิจ					
1. มีความรู้ ความเข้าใจเกี่ยวกับแนวคิด หลักการ และทฤษฎีในการบริหารธุรกิจ					
2. ศึกษาและค้นคว้าข้อมูลที่เกี่ยวข้องกับการบริหารธุรกิจจากหลากหลายแหล่งความรู้หรือบุคคลผู้มีความรู้ เพื่อนำมาพัฒนาตนเอง					
3. มีความรู้ ความเข้าใจเกี่ยวกับวิธีการในการทำธุรกิจระหว่างประเทศ					
4. นำความรู้ด้านการบริหารธุรกิจมาประยุกต์ใช้ให้เกิดประโยชน์กับสถานการณ์ที่เกี่ยวข้องได้					
5. เชื่อมโยงความรู้การบริหารธุรกิจกับความรู้ในด้านอื่นๆที่เกี่ยวข้องได้อย่างเหมาะสม					
6. ประเมินความรู้และทักษะในการทำงานต่างๆ ของตนเองตามความเป็นจริงได้					

คุณลักษณะของนักศึกษา คณะบริหารธุรกิจ สถาบันอุดมศึกษาเอกชน	ระดับพฤติกรรม/การกระทำ				
	มากที่สุด	มาก	ปานกลาง	น้อย	น้อยที่สุด
	5	4	3	2	1
ด้านการแก้ปัญหาและการตัดสินใจ					
1. เลือกทางเลือกที่เหมาะสมจากหลายทางเลือกที่มีอยู่ในการจัดการกับปัญหาที่เกิดขึ้นได้					
2. มีวิธีคิดวิเคราะห์ในเรื่องต่างๆอย่างเป็นขั้นตอน					
3. ค้นหาแนวทางในการป้องกันความเสียหายจากการทำงานหรือกิจกรรมที่อาจเกิดขึ้นได้					
4. มีกระบวนการหรือขั้นตอนที่ชัดเจนในการแก้ปัญหาที่เกิดขึ้น					
5. สร้างทางเลือกในการแก้ปัญหาได้หลากหลายวิธี โดยคำนึงถึงผลกระทบในแต่ละทางเลือก					
ด้านนวัตกรรมทางความคิด					
1. นำแนวคิดหรือมุมมองที่ต่างจากแนวคิดเดิมมาใช้ได้อย่างสร้างสรรค์					
2. เปลี่ยนแปลงความคิดจากสิ่งหนึ่งไปสู่หลายๆสิ่งโดยไม่ยึดติดกับมุมมองหรือคำตอบเพียงคำตอบเดียว					
3. มีความคิดสร้างสรรค์ในการคิดค้นสิ่งใหม่ที่เป็นประโยชน์จนได้รับการยอมรับจากสังคม					
4. วิเคราะห์สถานการณ์ต่างๆ ในบริบททางสังคมและเศรษฐกิจได้					
5. ปรับความคิด ความรู้สึกหรือพฤติกรรมให้เป็นไปตามแบบแผนที่ตั้งใจของสังคม					
6. มีความสนใจเกี่ยวกับขนบธรรมเนียม ประเพณีและวัฒนธรรมที่แตกต่าง					

คุณลักษณะของนักศึกษา คณะบริหารธุรกิจ สถาบันอุดมศึกษาเอกชน	ระดับพฤติกรรม/การกระทำ				
	มากที่สุด	มาก	ปานกลาง	น้อย	น้อยที่สุด
	5	4	3	2	1
ด้านการบริหารจัดการ					
1. วิเคราะห์และประเมินผลกิจกรรมหรือกระบวนการ จากการทำงานเพื่อหาข้อดี ข้อเสียที่เกิดขึ้นได้					
2. ประสานงานกับบุคคลหรือหน่วยงานอื่นๆ ที่เกี่ยวข้อง ในการทำงานหรือกิจกรรมต่างๆ ได้					
3. สามารถวางแผนในการทำงานและปฏิบัติตามแผนที่ กำหนดไว้ได้					
4. ทำงานหลากหลายประเภทในเวลาเดียวกันและ ประสบผลสำเร็จภายในระยะเวลาที่กำหนด					
ด้านการใช้เทคโนโลยีสารสนเทศ					
1. ใช้เทคโนโลยีสารสนเทศในการนำเสนองานได้ เหมาะสมตามวัตถุประสงค์ตามหลักจริยธรรมและ กฎหมาย					
2. ใช้เทคโนโลยีในการค้นหาข้อมูล จัดเก็บและเชื่อมโยง จากหลากหลายแหล่งข้อมูลได้อย่างสร้างสรรค์					
3. ติดตามการเปลี่ยนแปลงของเทคโนโลยีและ สภาพแวดล้อมต่างๆ ที่ส่งผลต่อสังคม					
4. วิเคราะห์ข้อมูลเพื่อหาสาเหตุของปัญหาที่เผชิญอยู่ได้					

คุณลักษณะของนักศึกษา คณะบริหารธุรกิจ สถาบันอุดมศึกษาเอกชน	ระดับพฤติกรรม/การกระทำ				
	มากที่สุด	มาก	ปานกลาง	น้อย	น้อยที่สุด
	5	4	3	2	1
ด้านภาวะผู้นำ					
1. โน้มน้าวให้ผู้อื่นยอมรับและปฏิบัติตามแนวคิดหรือแผนงานของท่านด้วยความสมัครใจ					
2. รับรู้ความรู้สึกนึกคิดของผู้อื่นที่ถ่ายทอดออกมาในสถานการณ์ต่างๆได้อย่างมีประสิทธิภาพ					
3. ใช้เทคนิคพื้นฐานทางคณิตศาสตร์และสถิติในการวิเคราะห์ข้อมูลเพื่อนำไปสู่การแก้ปัญหาและตัดสินใจได้					
4. เสนอความคิดเห็นอย่างสมเหตุสมผลและเปิดกว้างทางความคิดเพื่อก่อให้เกิดการพัฒนา					
ด้านการเรียนรู้และพัฒนาตนเอง					
1. ยอมรับแนวความคิดใหม่หรือสิ่งใหม่ที่แตกต่างไปจากเดิม					
2. เรียนรู้สิ่งใหม่ๆ หรือนวัตกรรมใหม่ เพื่อนำมาแก้ไขหรือพัฒนาตนเอง					
3. เรียนรู้ในเรื่องต่างๆ ได้อย่างเป็นระบบ ตั้งแต่การคัดเลือกกิจกรรม แหล่งการเรียนรู้ วิธีการเรียนรู้ และการประเมินผลความรู้ของตนเอง					
4. กำหนดเป้าหมายในการเรียนรู้หรือฝึกฝนเพื่อพัฒนาตนเองในเรื่องใดเรื่องหนึ่งจนบรรลุเป้าหมายได้					

คุณลักษณะของนักศึกษา คณะบริหารธุรกิจ สถาบันอุดมศึกษาเอกชน	ระดับพฤติกรรม/การกระทำ				
	มากที่สุด	มาก	ปานกลาง	น้อย	น้อยที่สุด
	5	4	3	2	1
ด้านการเป็นผู้ประกอบการ					
1. สรรหาและคัดเลือกบุคคลให้ตรงกับงานที่กำหนดไว้ได้อย่างเหมาะสม					
2. มีวิธีการในการดูแลและพัฒนาผู้ร่วมงานให้ทำงานได้อย่างเต็มความสามารถ					
3. กล้าเผชิญกับความเสี่ยงจากการดำเนินงานเพื่อปฏิบัติหน้าที่ของตนเองให้บรรลุเป้าหมาย					
4. เลือกใช้คำพูด ภาษา ท่าทางหรือสัญลักษณ์ แสดงความรู้สึกนึกคิดของตนเองต่อผู้อื่นได้เหมาะสม					
5. ทำงานร่วมกับบุคคลอื่นภายใต้เป้าหมายเดียวกันให้บรรลุวัตถุประสงค์ได้					
6. สร้างหรือพัฒนาสิ่งใดสิ่งหนึ่งให้เป็นนวัตกรรมใหม่ๆ ที่ก่อให้เกิดประโยชน์ได้อย่างเป็นระบบ					

ภาคผนวก ค รายชื่อผู้เชี่ยวชาญในการประเมินชุดฝึกอบรม

1. รองศาสตราจารย์ ดร.อนันต์ บุญสนอง
อาจารย์ประจำสาขาการจัดการทรัพยากรมนุษย์
คณะบริหารธุรกิจมหาวิทาลัยเกริก
2. ผู้ช่วยศาสตราจารย์ ดร. ศรากุล สุโคตรพรหมมี
อาจารย์ฝ่ายพัฒนานักศึกษา
ที่ปรึกษาชมรม การบริหารธุรกิจระหว่างประเทศ
มหาวิทาลัยเทคโนโลยีราชมงคลธัญบุรี
3. รองศาสตราจารย์ ดร. มารุต พัฒนาผล
หัวหน้าสาขาการวิจัยและพัฒนาหลักสูตร
บัณฑิตวิทาลัย มหาวิทาลัยศรีนครินทรวิโรฒ
4. ผู้ช่วยศาสตราจารย์ ดร. อัจฉราพร โชติพิฤกษ์
ผู้อำนวยการกลุ่มงานมาตรฐานและบริการการศึกษา
มหาวิทาลัยศรีปทุม
5. ดร. พัชราวดี ตริชัย
คณบดีคณะบริหารธุรกิจ
มหาวิทาลัยเกริก
6. ดร.อุบลวรรณ ชุนทอง
หัวหน้าสาขาวิชาการเงินและการธนาคาร
คณะบริหารธุรกิจ มหาวิทาลัยรัตนบัณฑิต
7. ดร. เสาวภาคย์ แหลมเพชร
คณะศึกษาศาสตร์
มหาวิทาลัยกรุงเทพธนบุรี

ภาคผนวก ง แบบประเมินชุดฝึกอบรม

แบบประเมินชุดฝึกอบรมเพื่อเสริมสร้างคุณลักษณะ ด้านความรับผิดชอบต่อตนเองและสังคมของนักศึกษา คณะบริหารธุรกิจ สถาบันอุดมศึกษาเอกชน

คำชี้แจง

1. แบบประเมินนี้มีจุดมุ่งหมายเพื่อประเมินความเหมาะสมและสอดคล้องของชุดฝึกอบรม เพื่อเสริมสร้างคุณลักษณะด้านความรับผิดชอบต่อตนเองและสังคม ของนักศึกษา คณะบริหารธุรกิจ สถาบันอุดมศึกษาเอกชน

2. แบบประเมินแบ่งออกเป็น 2 ตอน ประกอบด้วย

ตอนที่ 1 แบบประเมินความเหมาะสมของชุดฝึกอบรมเพื่อเสริมสร้างคุณลักษณะ ด้านความรับผิดชอบต่อตนเองและสังคม ของนักศึกษา คณะบริหารธุรกิจ สถาบันอุดมศึกษาเอกชน

ตอนที่ 2 แบบประเมินความสอดคล้องของชุดฝึกอบรมเพื่อเสริมสร้างคุณลักษณะ ด้านความรับผิดชอบต่อตนเองและสังคม ของนักศึกษา คณะบริหารธุรกิจ สถาบันอุดมศึกษาเอกชน

ขอความกรุณาท่านผู้เชี่ยวชาญพิจารณาความเหมาะสมและความสอดคล้องของชุดฝึกอบรม แล้วทำเครื่องหมาย ✓ ลงในช่องผลการพิจารณา

ผู้วิจัยขอขอบพระคุณของท่านมา ณ โอกาสนี้

นางสาวจิตติมา จันทภาค

หลักสูตรปริญญาการศึกษาคุณวุฒิปริญญาตรี สาขาวิชาการบริหารการศึกษา
วิทยาลัยการจัดการ มหาวิทยาลัยพะเยา

ตอนที่ 1 แบบประเมินความเหมาะสมของชุดฝึกอบรมเพื่อเสริมสร้างคุณลักษณะ

ด้านความรับผิดชอบต่อตนเองและสังคมของนักศึกษา คณะบริหารธุรกิจ

สถาบันอุดมศึกษาเอกชน

คำชี้แจงโปรดทำเครื่องหมาย ✓ ลงในช่องการประเมินความเหมาะสมตามความคิดเห็นของท่าน

รายการประเมิน	เหมาะสม	ไม่เหมาะสม
1. ความเป็นมาของชุดฝึกอบรมความรับผิดชอบต่อตนเองและสังคม		
2. วัตถุประสงค์ของชุดฝึกอบรม เพื่อเสริมสร้างคุณลักษณะของนักศึกษาด้านความรู้ เจตคติและพฤติกรรมความรับผิดชอบต่อตนเองและสังคม		
3. กระบวนการพัฒนาการเรียนรู้ จากการสังเคราะห์จากแนวคิดและทฤษฎีกระบวนการพัฒนาจิตพิสัยของ เดวิด อาร์. แครธไวล การเรียนรู้ทางสังคม การเรียนรู้เชิงประสบการณ์และการเรียนรู้การทำโครงการ ประกอบด้วย 4 ขั้นตอน คือ 1) การรับรู้ 2) การตอบสนอง 3) การเห็นคุณค่าและ 4) การจัดระบบและสร้างอุปนิสัย		
4. เนื้อหาในการฝึกอบรมแบ่งเป็น 2 หน่วยการเรียนรู้ ได้แก่ หน่วยการเรียนรู้ที่ 1 ความรับผิดชอบต่อตนเองและหน่วยการเรียนรู้ที่ 2 ความรับผิดชอบต่อสังคม		
5. หน่วยการเรียนรู้ที่ 1 ความรับผิดชอบต่อตนเอง กับแผนการจัดกิจกรรมที่ 1 อะไรคือความรับผิดชอบต่อตนเองและแผนการจัดกิจกรรมที่ 2 บทบาทสมมติ “หน้าที่กับความรับผิดชอบ”		
6. แผนการจัดกิจกรรมที่ 1 อะไรคือความรับผิดชอบต่อตนเอง กับใบงานกิจกรรมที่ 1.1 นักศึกษากับความรับผิดชอบและใบงานกิจกรรมที่ 1.2 ชมภาพยนตร์แล้วคิดตาม		
7. แผนการจัดกิจกรรมที่ 2 บทบาทสมมติ “หน้าที่กับความรับผิดชอบ” กับใบงานกิจกรรมที่ 2.1 บทบาทสมมติ “หน้าที่กับความรับผิดชอบ”		

รายการประเมิน	เหมาะสม	ไม่เหมาะสม
8. หน่วยการเรียนรู้ที่ 2 ความรับผิดชอบต่อสังคมกับ แผนการจัดกิจกรรมที่ 1 การเรียนรู้ผ่านสื่อออนไลน์และ แผนการจัดกิจกรรมที่ 2 โครงการจิตสำนึกรับผิดชอบต่อ ต่อสังคม		
9. แผนการจัดกิจกรรมที่ 1 การเรียนรู้ผ่านสื่อออนไลน์ ประกอบด้วยใบงานกิจกรรมที่ 1.1 การเรียนรู้ผ่านสื่อ ออนไลน์		
10. แผนการจัดกิจกรรมที่ 2 โครงการจิตสำนึกรับผิดชอบต่อ ต่อสังคมประกอบด้วยใบงานกิจกรรมที่ 2.1 โครงการ จิตสำนึกรับผิดชอบต่อสังคม		
11. สื่อประกอบการฝึกอบรมในแต่ละหน่วยการเรียนรู้กับ กิจกรรมการเรียนรู้และผู้เข้ารับการอบรม		
12. การวัดและประเมินผล โดยการใช้แบบประเมิน คุณลักษณะของนักศึกษา ก่อนและหลังการฝึกอบรม		
13. การวัดและประเมินผล โดยการใช้แบบสังเกต คุณลักษณะของนักศึกษาระหว่างการฝึกอบรม		
14. การวัดและประเมินผล โดยการใช้แบบประเมินความพึง พอใจของนักศึกษาต่อการฝึกอบรม หลังการฝึกอบรม		
15. การกำหนดระยะเวลาในการฝึกอบรมของแต่ละหน่วย การเรียนรู้		

๕
ข้อเสนอแนะ

.....

.....

.....

.....

ตอนที่ 2 แบบประเมินความสอดคล้องของชุดฝึกอบรมเพื่อเสริมสร้างคุณลักษณะ

ด้านความรับผิดชอบต่อนตนเองและสังคมของนักศึกษา คณะบริหารธุรกิจ

สถาบันอุดมศึกษาเอกชน

คำชี้แจง โปรดทำเครื่องหมาย ✓ ลงในช่องการประเมินความสอดคล้องขององค์ประกอบในชุดฝึก
อบรมตามความคิดเห็นของท่าน

รายการประเมิน	สอดคล้อง	ไม่สอดคล้อง
1. ความเป็นมาของชุดฝึกอบรมกับวัตถุประสงค์ของชุดฝึกอบรม		
2. แนวคิดและหลักการของชุดฝึกอบรมกับวัตถุประสงค์ของชุดฝึกอบรม		
3. วัตถุประสงค์ของชุดฝึกอบรมกับเนื้อหาในการฝึกอบรม		
4. เนื้อหาในการฝึกอบรมกับกิจกรรมในการฝึกอบรม		
5. เนื้อหาในการฝึกอบรมกับระยะเวลาในการฝึกอบรม		
6. เนื้อหาในการฝึกอบรมกับสื่อประกอบการฝึกอบรม		
7. เนื้อหาในการฝึกอบรมกับการวัดและประเมินผล		
8. หน่วยการเรียนรู้หน่วยที่ 1 ความรับผิดชอบต่อนตนเองกับแผนการจัดกิจกรรมที่ 1 อะไรคือความรับผิดชอบต่อนตนเอง		
9. แผนการจัดกิจกรรมที่ 1 อะไรคือความรับผิดชอบต่อนตนเองกับใบงานกิจกรรมที่ 1.1 นักศึกษากับความรับผิดชอบ		
10. แผนการจัดกิจกรรมที่ 1 อะไรคือความรับผิดชอบต่อนตนเองกับใบงานกิจกรรมที่ 1.2 ชมภาพยนตร์แล้วคิดตาม		
11. หน่วยการเรียนรู้หน่วยที่ 1 ความรับผิดชอบต่อนตนเองกับแผนการจัดกิจกรรมที่ 2 บทบาทสมมติ “หน้าที่กับความรับผิดชอบ”		

รายการประเมิน	สอดคล้อง	ไม่สอดคล้อง
12. แผนการจัดกิจกรรมที่ 2 บทบาทสมมติ “หน้าที่กับความรับผิดชอบ” กับใบงานกิจกรรมที่ 2.1 บทบาทสมมติ “หน้าที่กับความรับผิดชอบ		
13. หน่วยการเรียนรู้หน่วยที่ 2 ความรับผิดชอบต่อสังคมกับแผนการจัดกิจกรรมที่ 1 การเรียนรู้ผ่านสื่อออนไลน์		
14. แผนการจัดกิจกรรมที่ 1 การเรียนรู้ผ่านสื่อสังคมออนไลน์กับใบงานกิจกรรมที่ 1.1 การเรียนรู้ผ่านสื่อสังคมออนไลน์		
15. หน่วยการเรียนรู้หน่วยที่ 2 ความรับผิดชอบต่อสังคมกับแผนการจัดกิจกรรมที่ 2 โครงการจิตสำนึกรับผิดชอบต่อสังคม		
16. แผนการจัดกิจกรรมที่ 2 โครงการจิตสำนึกรับผิดชอบต่อสังคมกับใบงานกิจกรรมที่ 2.1 โครงการจิตสำนึกรับผิดชอบต่อสังคม		

ขอเสนอแนะ

.....

.....

.....

.....

.....

ภาคผนวก จ คู่มือชุดฝึกอบรมเพื่อเสริมสร้างคุณลักษณะด้านความรับผิดชอบต่อตนเอง
และสังคมของนักศึกษาคณะบริหารธุรกิจ สถาบันอุดมศึกษาเอกชน

คู่มือการใช้ชุดฝึก

ชุดฝึกอบรมเพื่อเสริมสร้างคุณลักษณะ
ด้านความรับผิดชอบต่อตนเองและสังคมของนักศึกษา
คณะบริหารธุรกิจ สถาบันอุดมศึกษาเอกชน



จิตติมา จันทภาค

หลักสูตรการศึกษาดุษฎีบัณฑิต สาขาวิชาการบริหารการศึกษา
มหาวิทยาลัยพะเยา

คำนำ

การจัดทำคู่มือการใช้ชุดฝึกอบรบเพื่อเสริมสร้างคุณลักษณะด้านความรับผิดชอบต่อตนเองและสังคมของนักศึกษา คณะบริหารธุรกิจ สถาบันอุดมศึกษาเอกชน เป็นส่วนหนึ่งของการวิจัยเรื่องการพัฒนาคุณลักษณะของนักศึกษา คณะบริหารธุรกิจ สถาบันอุดมศึกษาเอกชน โดยนำผลจากการศึกษาองค์ประกอบคุณลักษณะของนักศึกษา คณะบริหารธุรกิจ สถาบันอุดมศึกษาเอกชน ด้านที่มีความสำคัญมากที่สุดได้แก่ ด้านความรับผิดชอบต่อตนเองและสังคม นำมาพัฒนาเป็นชุดฝึกอบรบเพื่อเสริมสร้างคุณลักษณะด้านความรับผิดชอบต่อตนเองและสังคมของนักศึกษา คณะบริหารธุรกิจ สถาบันอุดมศึกษาเอกชน มุ่งเน้นเสริมสร้างคุณลักษณะของนักศึกษาด้านความรู้ เจตคติและพฤติกรรมที่แสดงออกเกี่ยวกับความรับผิดชอบต่อตนเองและสังคม

ดังนั้นผู้บริหารสถานศึกษา ผู้สอนหรือผู้ที่เกี่ยวข้องสามารถนำคู่มือการใช้ชุดฝึกอบรมนี้ไปใช้เป็นแนวทางการพัฒนาคุณลักษณะของนักศึกษา ผู้ให้การฝึกอบรบต้องศึกษาคู่มือปฏิบัติตามคำแนะนำ เพื่อให้เกิดความเข้าใจในแผนการจัดฝึกอบรบ เนื้อหาสาระ ตลอดจนวิธีการจัดกิจกรรมอย่างละเอียด และปรับใช้ให้เหมาะสมกับศักยภาพของนักศึกษาและบริบทของสถานศึกษา ซึ่งส่งผลให้จัดการฝึกอบรบได้อย่างมีประสิทธิภาพและเกิดประสิทธิผลตามวัตถุประสงค์ที่กำหนดไว้

ผู้วิจัยขอขอบพระคุณรองศาสตราจารย์ ดร.อัจฉรา วัฒนานรงค์ รองศาสตราจารย์ ดร. นรา สมประสงค์ ดร.ราชันย์ บุญธิมา และผู้เชี่ยวชาญทุกท่านสำหรับคำแนะนำในการจัดทำคู่มือการใช้ชุดฝึกอบรบเล่มนี้ให้มีความสมบูรณ์ มีคุณภาพในการนำไปพัฒนาคุณลักษณะด้านความรับผิดชอบต่อตนเองและสังคมของนักศึกษาคณะบริหารธุรกิจ สถาบันอุดมศึกษาเอกชน

นางสาวจิตติมา จันทภาค
ผู้จัดทำ

สารบัญ

หัวข้อ	หน้า
คำชี้แจงคู่มือการใช้ชุดฝึกอบรบ.....	280
ความเป็นมาของชุดฝึกอบรบ.....	284
แนวคิดและหลักการของชุดฝึกอบรบ.....	285
วัตถุประสงค์ของชุดฝึกอบรบ	287
เนื้อหาในการฝึกอบรบ	288
กิจกรรมในการฝึกอบรบ	288
ระยะเวลาในการฝึกอบรบ	288
สื่อประกอบการฝึกอบรบ	289
การวัดและประเมินผล	289
หน่วยการเรียนรู้ที่ 1 ความรับผิดชอบต่อตนเอง	290
แผนการจัดกิจกรรมที่ 1.1 อะไรคือความรับผิดชอบต่อตนเอง	291
ใบงานกิจกรรมที่ 1.1.1 นักศึกษากับความรับผิดชอบต่อตนเอง	292
ใบงานกิจกรรมที่ 1.1.2 ชมภาพยนตร์แล้วคิดตาม	293
แผนการจัดกิจกรรมที่ 1.2 บทบาทสมมติ “หน้าที่กับความรับผิดชอบ”	294
ใบงานกิจกรรมที่ 1.2.1 บทบาทสมมติ “หน้าที่กับความรับผิดชอบ”	295
หน่วยการเรียนรู้ที่ 2 ความรับผิดชอบต่อสังคม	296
แผนการจัดกิจกรรมที่ 2.1 การเรียนรู้ผ่านสื่อสังคมออนไลน์	297
ใบงานกิจกรรมที่ 2.1.1 การเรียนรู้ผ่านสื่อสังคมออนไลน์	298
แผนการจัดกิจกรรมที่ 2.2 โครงการจิตสำนึกรับผิดชอบต่อสังคม	299
ใบงานกิจกรรมที่ 2.2.1 โครงการจิตสำนึกรับผิดชอบต่อสังคม	300
บรรณานุกรม.....	305

สารบัญ(ต่อ)

หัวข้อเรื่อง	หน้า
ภาคผนวก.....	309
ภาคผนวก ก	
แบบสังเกตพฤติกรรมด้านความรับผิดชอบตนเองและสังคมของนักศึกษา	
คณะบริหารธุรกิจ สถาบันอุดมศึกษาเอกชน และเกณฑ์การให้คะแนน.....	310
ภาคผนวก ข	
แบบประเมินคุณลักษณะด้านความรับผิดชอบตนเองและสังคมของนักศึกษา	
คณะบริหารธุรกิจ สถาบันอุดมศึกษาเอกชน	314
ภาคผนวก ค	
แบบประเมินความพึงพอใจของนักศึกษาที่มีต่อการฝึกอบรม	
ด้านความรับผิดชอบตนเองและสังคมของนักศึกษา คณะบริหารธุรกิจ	
สถาบันอุดมศึกษาเอกชน	319

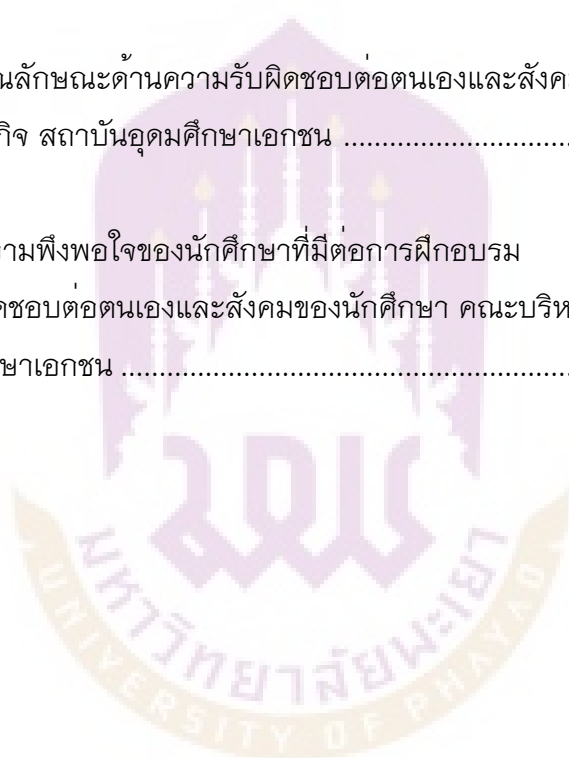

สารบัญตาราง

ตารางที่	หน้า
1 แสดงการดำเนินงานของการใช้ชุดฝึกอบรมเพื่อเสริมสร้างคุณลักษณะ ด้านความรับผิดชอบต่อตนเองและสังคมของนักศึกษา คณะบริหารธุรกิจ สถาบันอุดมศึกษาเอกชน	301
2 แสดงกำหนดการของการใช้ชุดฝึกอบรมเพื่อเสริมสร้างคุณลักษณะ ด้านความรับผิดชอบต่อตนเองและสังคมของนักศึกษา คณะบริหารธุรกิจ สถาบันอุดมศึกษาเอกชน	303



คำชี้แจงคู่มือการใช้ชุดฝึกอบรม

คู่มือการใช้ชุดฝึกอบรมเพื่อเสริมสร้างคุณลักษณะด้านความรับผิดชอบต่อตนเองและสังคมของนักศึกษา คณะบริหารธุรกิจสถาบันอุดมศึกษาเอกชนเพื่อให้เกิดประสิทธิภาพและประสิทธิผลในการนำไปใช้ ผู้ให้การฝึกอบรมหรือวิทยากรควรปฏิบัติ ดังนี้

1. ศึกษาทำความเข้าใจแผนการจัดฝึกอบรมอย่างละเอียดและสามารถปรับขั้นตอนการฝึกอบรมและกิจกรรมให้เหมาะสมกับระยะเวลาที่กำหนดในการจัดฝึกอบรมและศักยภาพของนักศึกษา ทั้งนี้ให้คำนึงถึงวัตถุประสงค์ของแต่ละหน่วยการเรียนรู้และแผนกิจกรรมเป็นสำคัญ
2. เนื้อหาและวิธีการจัดกิจกรรมในการฝึกอบรมสามารถปรับเปลี่ยนให้เหมาะสมกับสิ่งแวดล้อมที่นักศึกษามีความคุ้นเคย รวมทั้งสื่ออุปกรณ์ในการฝึกอบรม สามารถประยุกต์ใช้สื่อและอุปกรณ์ที่หาง่าย หรือเพิ่มเติมตามความเหมาะสมของแต่ละกิจกรรม โดยคำนึงถึงสาระสำคัญและวัตถุประสงค์ของการฝึกอบรม
3. ศึกษาระยะเวลาในการจัดประสบการณ์การเรียนรู้ในการฝึกอบรมกับแผนการจัดกิจกรรมโดยละเอียด เพื่อกำหนดให้เหมาะสมและสอดคล้องกัน กับเวลาของนักศึกษาที่เข้ารับการฝึกอบรม รวมถึงระยะเวลาในการติดต่อประสานงานกับผู้ให้การฝึกอบรม

วัตถุประสงค์ของคู่มือการใช้ชุดฝึกอบรม

คู่มือการใช้ชุดฝึกอบรมเพื่อเสริมสร้างคุณลักษณะด้านความรับผิดชอบต่อตนเองและสังคมของนักศึกษา คณะบริหารธุรกิจ สถาบันอุดมศึกษาเอกชนมีวัตถุประสงค์ ดังนี้

1. เพื่อใช้เป็นแนวทางในการจัดฝึกอบรมพัฒนาคุณลักษณะของนักศึกษาด้านความรับผิดชอบต่อตนเองและสังคมในระดับอุดมศึกษา
2. เพื่อใช้เป็นแนวทางในการกำหนดกิจกรรมพัฒนาคุณลักษณะของนักศึกษาให้มีความสอดคล้องกับศักยภาพของนักศึกษาและบริบทที่ศึกษา

ประโยชน์ของคู่มือการใช้ชุดฝึกอบรม

คู่มือการใช้ชุดฝึกอบรมเพื่อเสริมสร้างคุณลักษณะด้านความรับผิดชอบต่อตนเองและสังคมของนักศึกษา คณะบริหารธุรกิจ สถาบันอุดมศึกษาเอกชนมีประโยชน์ดังนี้

1. ผู้บริหารสถานศึกษาสามารถนำข้อมูลจากการฝึกอบรมไปเป็นแนวทางในการพัฒนาคุณลักษณะของนักศึกษาให้สอดคล้องกับความต้องการของสังคมและการจัดการศึกษา
2. ผู้สอนหรือผู้ที่เกี่ยวข้องกับการพัฒนานักศึกษาสามารถนำข้อมูลจากคู่มือการใช้ชุดฝึกอบรมไปเป็นแนวทางในการจัดฝึกอบรมพัฒนาคุณลักษณะของนักศึกษา
3. ผู้สอนสามารถนำข้อมูลจากคู่มือการใช้ชุดฝึกอบรมไปเป็นแนวทางจัดกิจกรรมสอดแทรกกับการเรียนการสอนเพื่อส่งเสริมให้นักศึกษามีความรับผิดชอบต่อตนเองและสังคม

สาระสำคัญในการจัดฝึกอบรม

คู่มือการใช้ชุดฝึกอบรมเพื่อเสริมสร้างคุณลักษณะด้านความรับผิดชอบต่อตนเองและสังคมของนักศึกษา คณะบริหารธุรกิจ สถาบันอุดมศึกษาเอกชนมีสาระสำคัญ ดังนี้

1. แนวทางการจัดการเรียนรู้ในการฝึกอบรมเพื่อเสริมสร้างคุณลักษณะด้านความรับผิดชอบต่อตนเองและสังคม ของนักศึกษา คณะบริหารธุรกิจสถาบันอุดมศึกษาเอกชน

ชุดฝึกอบรมเพื่อเสริมสร้างคุณลักษณะด้านความรับผิดชอบต่อตนเองและสังคม ของนักศึกษา คณะบริหารธุรกิจสถาบันอุดมศึกษาเอกชน มีลักษณะดังนี้

1.1 ชุดฝึกอบรมเพื่อเสริมสร้างคุณลักษณะด้านความรับผิดชอบต่อตนเองและสังคมของนักศึกษา คณะบริหารธุรกิจ สถาบันอุดมศึกษาเอกชน ใช้วิธีการฝึกอบรมเน้นผู้เรียนเป็นสำคัญ ผสมผสานระหว่างการเรียนรู้ด้วยการปฏิบัติจริง ที่สามารถสร้างความรู้ เจตคติและพฤติกรรมที่แสดงให้เห็นถึงความรับผิดชอบต่อตนเองและสังคมให้กับผู้เข้ารับการอบรม

1.2 ลักษณะกิจกรรมการเรียนรู้ตามโครงสร้างเนื้อหาของชุดฝึกอบรมเพื่อเสริมสร้างคุณลักษณะด้านความรับผิดชอบต่อตนเองและสังคมของนักศึกษา คณะบริหารธุรกิจ สถาบันอุดมศึกษาเอกชน เป็นลักษณะของกิจกรรมการเรียนรู้มีพื้นฐานจากการปฏิบัติกิจกรรมกลุ่มในรูปแบบต่างๆ ได้แก่ การระดมสมองสมอง การแสดงบทบาทสมมติ การชมภาพยนตร์ การสืบค้นข้อมูลจากสื่อสังคมออนไลน์และการจัดทำโครงการจิตสำนึกรับผิดชอบต่อสังคม

1.3 การวัดและประเมินผล เป็นการดำเนินการก่อนและหลังการฝึกอบรม โดยใช้แบบประเมินคุณลักษณะด้านความรับผิดชอบตนเองและสังคมของนักศึกษา คณะบริหารธุรกิจ สถาบันอุดมศึกษาเอกชน ก่อนและหลังการฝึกอบรม และใช้แบบประเมินความพึงพอใจที่มีต่อการฝึกอบรมเพื่อเสริมสร้างคุณลักษณะด้านความรับผิดชอบตนเองและสังคมของนักศึกษา คณะบริหารธุรกิจ สถาบันอุดมศึกษาเอกชน

2. การดำเนินการฝึกอบรม

การดำเนินการฝึกอบรมเพื่อเสริมสร้างคุณลักษณะของนักศึกษา คณะบริหารธุรกิจ สถาบันอุดมศึกษาเอกชน แบ่งเป็น 3 ระยะ ได้แก่ ก่อนการฝึกอบรม ระหว่างดำเนินการฝึกอบรมและหลังการฝึกอบรม ดังนี้

2.1 การเตรียมความพร้อมก่อนการฝึกอบรม

2.1.1 ผู้ให้การฝึกอบรมควรศึกษาชุดฝึกอบรมโดยละเอียดและทำความเข้าใจวิธีการจัดกิจกรรมในแต่ละหน่วยการเรียนรู้เพื่อให้ผู้รับการฝึกอบรมได้พัฒนาความรับผิดชอบตนเองและสังคมตามวัตถุประสงค์ที่กำหนดไว้

2.1.2 เตรียมสื่อที่ใช้ในการกิจกรรมการฝึกอบรมในแต่ละหน่วยการเรียนรู้

2.1.3 เตรียมสถานที่และสิ่งอำนวยความสะดวกในการฝึกอบรม

2.2 ระหว่างดำเนินการฝึกอบรมการฝึกอบรม

2.2.1 ประเมินคุณลักษณะของผู้เข้ารับการฝึกอบรมก่อนฝึกอบรม

2.2.2 ชี้นำเข้าสู่บทเรียนผู้ให้การฝึกอบรมชี้แจงความจำเป็นของการฝึกอบรม ความรับผิดชอบตนเองและสังคมและวัตถุประสงค์ที่ต้องการให้เกิดขึ้นกับผู้เข้ารับการอบรม

2.2.3 ผู้ให้การฝึกอบรมตามรายละเอียดที่กำหนดไว้ในแต่ละหน่วยการเรียนรู้ ซึ่งประกอบด้วยแผนการจัดกิจกรรมและใบงานกิจกรรมให้ครบถ้วนตามลำดับ

2.2.4 ผู้ให้การฝึกอบรมสรุปประเด็นสำคัญและสิ่งที่ได้รับจากการปฏิบัติกิจกรรม รวมทั้งการนำไปประยุกต์ใช้ในแต่ละหน่วยการเรียนรู้ โดยเปิดโอกาสให้ผู้เข้ารับการอบรมได้แสดงความคิดเห็น

2.3 ประเมินคุณลักษณะของผู้เข้ารับการฝึกอบรมและประเมินความพึงพอใจของผู้เข้ารับการฝึกอบรมหลังการฝึกอบรมเสร็จสิ้น

2.4 หลังจากการฝึกอบรมเสร็จสิ้นผู้ให้การฝึกอบรมจะเก็บผลงานจากการปฏิบัติกิจกรรมและผลการประเมินคุณลักษณะด้านความรับผิดชอบตนเองและสังคม โดยนำมาประเมินผลการฝึกอบรมต่อไป

3. บทบาทของผู้ให้การฝึกอบรมและผู้เข้ารับการฝึกอบรม

3.1 บทบาทของผู้ให้การฝึกอบรม

3.1.1 เตรียมพร้อมในการศึกษาเกี่ยวกับความรู้ ความเข้าใจในเรื่องที่อบรมเป็นอย่างดี มีวิธีการสื่อสารที่น่าสนใจ จูงใจให้ผู้เข้ารับการฝึกอบรมเกิดความสนใจและเห็นถึงความสำคัญของการฝึกอบรมและสามารถตอบข้อซักถามผู้เข้ารับการอบรมได้อย่างชัดเจน

3.1.2 เตรียมพร้อมในการอบรม ศึกษาแผนการฝึกอบรมสื่อ ระยะเวลา สถานที่ และจัดเตรียมอุปกรณ์ที่ต้องใช้ในแต่ละกิจกรรมของหน่วยการเรียนรู้

3.1.3 ชี้แจงให้ผู้เข้ารับการฝึกอบรมเข้าใจเกี่ยวกับวัตถุประสงค์ กระบวนการในการฝึกอบรม กิจกรรมในแต่ละหน่วยการเรียนรู้

3.1.4 สร้างบรรยากาศการอบรม กระตุ้นให้ผู้เข้ารับการฝึกอบรมทำกิจกรรม และสังเกตพฤติกรรมให้ความช่วยเหลือให้คำแนะนำในเรื่องการทำกิจกรรม

3.1.5 ตรวจสอบและสังเกตพฤติกรรมของผู้เข้ารับการฝึกอบรมทุกกิจกรรม สังเกตพัฒนาการการเรียนรู้ของผู้รับการอบรมและทำการประเมินผล

3.2 บทบาทของผู้เข้ารับการฝึกอบรม

3.2.1 เตรียมความพร้อมก่อนการฝึกอบรม ศึกษาวัน เวลา สถานที่ เนื้อหาสาระของเรื่องที่จะเข้ารับการฝึกอบรม

3.2.2 เข้าร่วมและมีส่วนร่วมในการเสนอแนะและแลกเปลี่ยนความคิดเห็นกับสมาชิกในกลุ่มและผู้ให้การฝึกอบรมในการทำกิจกรรมแต่ละหน่วยการเรียนรู้

3.2.3 สนใจและตั้งใจทำกิจกรรมทุกกิจกรรมตามคำแนะนำของผู้ให้การฝึกอบรมและมีความรับผิดชอบต่องานหรือกิจกรรมที่ได้รับมอบหมาย

3.2.4 ดำเนินการตามแผนการจัดกิจกรรมและคำแนะนำของผู้ให้การฝึกอบรม

ชุดฝึกอบรมเพื่อเสริมสร้างคุณลักษณะด้านความรับผิดชอบ ต่อตนเองและสังคมของนักศึกษา คณะบริหารธุรกิจสถาบันอุดมศึกษาเอกชน

ความเป็นมาของชุดฝึกอบรม

การเปลี่ยนแปลงทุกมิติของสังคมในศตวรรษที่ 21 ส่งผลให้ประเทศไทยในระบอบที่ผ่าน มาอยู่ในช่วงเวลาที่ต้องเผชิญกับการเปลี่ยนแปลงที่เกิดขึ้นอย่างรวดเร็ว การพัฒนาทรัพยากร มนุษย์จึงเป็นเป้าหมายสำคัญ มุ่งเน้นการพัฒนาคุณลักษณะของคนไทยให้เป็นทรัพยากรมนุษย์ ที่มีคุณค่า สามารถพัฒนาประเทศสู่ความเจริญอย่างสมดุลและยั่งยืน เป็นพลเมืองที่มีความตื่น รั้มีความรับผิดชอบ เรียนรู้ได้ด้วยตนเองตลอดชีวิต มีจิตสาธารณะและทำประโยชน์ต่อส่วนรวม มีความเป็นพลเมืองไทยและพลเมืองโลก (สำนักงานคณะกรรมการพัฒนาการเศรษฐกิจและ สังคมแห่งชาติ, 2560, หน้า 1) โดยเฉพาะอย่างยิ่งคุณลักษณะด้านความรับผิดชอบต่อตนเอง และสังคม เป็นคุณธรรมที่สำคัญที่จะส่งผลกระทบต่อการพัฒนาประเทศถ้าบุคคลในสังคมมี ความรับผิดชอบต่อตนเองจะสามารถทำงานทุกอย่างสำเร็จได้ตามเป้าหมายและทันเวลาเป็นที่นับถือ ได้รับการยกย่องสรรเสริญเป็นคุณประโยชน์ต่อตนเองและสังคมเป็นสิ่งที่เกื้อหนุนให้บุคคล ปฏิบัติงานให้สอดคล้องกับกฎจริยธรรมและหลักเกณฑ์ของสังคมไม่ต้องมีการบังคับจากผู้อื่น ทำให้สงบสุขและเรียบร้อยในสังคมและไม่เป็นต้นเหตุแห่งความเสื่อมและความเสียหายของ ส่วนรวม (เครือข่ายอุดมศึกษาภาคกลางตอนบน, 2562, สื่อออนไลน์) ความรับผิดชอบต่อสังคม จึงเป็น คุณลักษณะที่จำเป็นจะต้องปลูกฝังให้เกิดขึ้นกับคนไทยทุกคนเพราะคนที่มีความรับผิดชอบต่อ สังคมจะเอาใจใส่ต่อหน้าที่การงานและพยายามที่จะปรับปรุงงานทั้งของตนเองและของส่วนรวม ให้ดีขึ้นอยู่เสมออันจะเกิดผลดีต่อประเทศทั้งโดยตรงและโดยอ้อม

สาขาวิชาบริหารธุรกิจมีเป้าหมายในการสร้างบัณฑิตให้มีความรู้ ความเชี่ยวชาญใน ศาสตร์และศิลป์ของการบริหารธุรกิจ สามารถนำความรู้แนวคิดทฤษฎีและกลยุทธ์ต่างๆไป ประยุกต์ให้เหมาะสมกับการปฏิบัติงานได้อย่างมีประสิทธิภาพและเกิดประสิทธิผล(สำนักงาน คณะกรรมการการอุดมศึกษา, 2552) นอกจากนี้ในด้านวิชาการยังมุ่งเน้นผลิตบัณฑิตให้มี คุณลักษณะของความเป็นผู้ที่มีความรับผิดชอบต่อตนเองและสังคม ตรงตามความต้องการ ของผู้ประกอบการและตลาดแรงงานเพราะคุณลักษณะในด้านนี้เป็นคุณลักษณะของบุคคลใน การผลักดันให้เกิดผลลัพธ์สูงสุดในการทำงานได้องค์กรจะอยู่รอดหรือเจริญเติบโตได้จะต้อง สร้างหรือเพิ่มคุณค่าของงานหรือผลผลิตอยู่ตลอดเวลา และจากผลการวิจัยเรื่องคุณลักษณะ ของนักศึกษา คณะบริหารธุรกิจ สถาบันอุดมศึกษาเอกชน พบว่าคุณลักษณะของนักศึกษาด้าน ความรับผิดชอบต่อตนเองและสังคมเป็นคุณลักษณะที่สำคัญและควรได้รับการพัฒนาเป็นอย่าง

ยิ่ง ดังนั้นจึงเป็นหน้าที่สถาบันการศึกษาจึงต้องตระหนักและหาแนวทางในการพัฒนาคุณลักษณะของนักศึกษาด้านความรับผิดชอบต่อตนเองและสังคมเพื่อให้เป็นบัณฑิตที่สมบูรณ์ของสังคม

การพัฒนาคุณลักษณะของนักศึกษาสามารถทำได้หลากหลายวิธี เช่น การปฐมนิเทศ การศึกษาดูงาน การใช้ระบบพี่เลี้ยง การสัมมนา การให้คำปรึกษา การมอบหมายงาน และวิธีที่ได้รับความนิยมอย่างแพร่หลายได้แก่การใช้รูปแบบการฝึกอบรบ ซึ่งสามารถบูรณาการร่วมกับสื่อประสมต่างๆ มีกระบวนการฝึกอบรบมีความชัดเจน มีสื่อประกอบการเรียนรู้และกิจกรรมประกอบการฝึกอบรบที่ช่วยส่งเสริมให้การฝึกอบรบเกิดประโยชน์สูงสุด บรรลุตามเป้าหมายที่ต้องการ นั่นคือการเพิ่มศักยภาพของการเรียนรู้และการพัฒนาตนเองของนักศึกษาได้ ดังนั้นผู้วิจัยจึงนำมาเป็นแนวทางในการสร้างชุดฝึกอบรบเพื่อเสริมสร้างคุณลักษณะของนักศึกษาด้านความรับผิดชอบต่อตนเองและสังคม มุ่งหวังให้เป็นบัณฑิตที่มีคุณภาพของสังคมต่อไป

แนวคิดและหลักการของชุดฝึกอบรบ

แนวคิดและหลักการของชุดฝึกอบรบมุ่งเน้นการเสริมสร้างความรู้ เจตคติและพฤติกรรมที่แสดงถึงความรับผิดชอบต่อตนเองและสังคมของนักศึกษาคณะบริหารธุรกิจ สถาบันอุดมศึกษาเอกชนประกอบแนวคิดและหลักการเกี่ยวกับการปรับพฤติกรรมด้วยกระบวนการทางปัญญา กระบวนการในการเสริมสร้างความรับผิดชอบต่อตนเองและสังคม และกิจกรรมกลุ่ม ดังนี้

1. การปรับพฤติกรรมด้วยกระบวนการทางปัญญา (Cognitive Behavior Modification: CBM) เน้นการเรียนรู้จากการปฏิบัติจริง (Action Learning) โดยให้ผู้เรียนเกิดการเรียนรู้จากการกระทำของตนเอง (Learning by Doing) สามารถปรับเปลี่ยนปัจจัยภายใน ได้แก่ความคิด เจตคติของผู้เรียนให้เกิดการปรับเปลี่ยนพฤติกรรมที่แสดงออกถึงความรับผิดชอบต่อตนเองและสังคม ดังนั้นพฤติกรรมการเรียนรู้ของมนุษย์ ตามแนวคิดของบลูม (Bloom, 1959, Online) ซึ่งสามารถนำมากำหนดเป็นวัตถุประสงค์ของชุดฝึกอบรบได้แก่

1.1. ด้านความรู้ ความเข้าใจและใช้ความคิด การรู้คิด (Cognitive Domain) หมายถึง การเรียนรู้เกี่ยวกับเนื้อหาสาระใหม่ จะทำให้เกิดความรู้และเข้าใจสิ่งแวดล้อมต่างๆ ได้มากขึ้น เป็นการเปลี่ยนแปลงความคิดที่เกิดขึ้นในสมอง

1.2. ด้านเจตคติ อารมณ์ ความรู้สึก ทศนคติ ค่านิยม (Affective Domain) หมายถึง เมื่อบุคคลได้เรียนรู้สิ่งใหม่ ทำให้เกิดความรู้สึกด้านจิตใจ ความเชื่อ ความสนใจ

1.3 ด้านพฤติกรรม (Behavior Domain) หมายถึง การเปลี่ยนแปลงของพฤติกรรมในการเรียนรู้ทั้งด้านความคิดความเข้าใจและเกิดความรู้สึกนึกคิดที่จะรับผิดชอบต่อหน้าที่ของตนเองและมุ่งปฏิบัติตนเพื่อส่วนรวม

2.2 กระบวนการในการเสริมสร้างความรับผิดชอบต่อตนเองและสังคม

การเสริมสร้างความรับผิดชอบต่อตนเองและสังคมเป็นการนำหลักการของกระบวนการพัฒนาจิตพิสัยของเดวิด อาร์คราธวอล (David R. Krathwohl) การเรียนรู้ทางสังคม (Social Learning Theory) การเรียนรู้เชิงประสบการณ์ (Experiential Learning) การเรียนรู้จากการทำโครงการ (Project Method) มาสังเคราะห์ สามารถแบ่งออกเป็น 4 ขั้น ดังนี้

ขั้นที่ 1 ขั้นการรับรู้ (Perceiving or Receiving) เป็นการเรียนรู้ การสังเกตและใช้ประสบการณ์เชิงประจักษ์ผ่านกระบวนการความตั้งใจและจดจำ เพื่อให้ผู้เรียนเกิดความสนใจไตร่ตรองและตระหนักถึงการทำประโยชน์ต่อตนเองและส่วนรวม

ขั้นที่ 2 ขั้นการตอบสนอง (Responding) เป็นการสะท้อนผลการรับรู้จากขั้นแรก ซึ่งได้จากการสังเกตตัวแบบบุคคล สื่อต่างๆ ประสบการณ์เชิงประจักษ์อย่างไตร่ตรอง ผ่านกระบวนการกระทำ เช่นการจัดบันทึก การค้นคว้า การอภิปราย การซักถาม วิพากษ์วิจารณ์ การระดมสมองและการสนทนากลุ่ม

ขั้นที่ 3 ขั้นการเห็นคุณค่า (Valuing) เป็นการแสดงความรู้สึกเห็นคุณค่าของสิ่งของปรากฏการณ์หรือพฤติกรรม ที่จะนำมาซึ่งการพัฒนาความรับผิดชอบต่อตนเองและสังคมเพื่อสร้างแนวคิดที่แสดงถึงความรับผิดชอบต่อตนเองและสังคมให้ปรากฏเป็นรูปธรรม

ขั้นที่ 4 ขั้นการจัดระบบและสร้างอุปนิสัย (Organizing and Characterization) เป็นการนำประสบการณ์การเรียนรู้จากขั้นที่ 1 ขั้นที่ 2 และขั้นที่ 3 มาจัดระบบทางความคิดให้สะท้อนสู่การปฏิบัติ ตั้งแต่การจัดระบบของแนวคิด ตลอดจนการวางแผนและดำเนินการรวมทั้งการประเมินผลและการประยุกต์ใช้ในชีวิตประจำวัน

2.3 กระบวนการกลุ่ม (Group Dynamics)

กิจกรรมกลุ่มเป็นวิทยาการแขนงหนึ่งเกี่ยวกับกลุ่มคน เพื่อให้ได้ความรู้ที่จะนำไปใช้ในการปรับปรุงหรือเปลี่ยนแปลงทัศนคติหรือพฤติกรรมของคนอันจะนำมาซึ่งประโยชน์ในด้านการเสริมสร้างความสัมพันธ์และการปรับปรุงการทำงานของกลุ่มคนให้มีประสิทธิภาพยิ่งขึ้น (นุชรรัตน์ นุชประยูร, 2558, หน้า 6) และมีเทคนิคและวิธีการที่ให้สมาชิกในกลุ่มได้เกิดการเรียนรู้ด้วยตนเองโดยสมาชิกในกลุ่มได้มีส่วนร่วมเพื่อให้เกิดปฏิสัมพันธ์ระหว่างกันส่งผลให้เกิดการเปลี่ยนแปลงทางด้านพฤติกรรมรวมทั้งเกิดการพัฒนาทักษะต่าง ๆ เช่นทักษะด้านการคิด

ทักษะด้านการวิเคราะห์ทักษะด้านการตัดสินใจทักษะการแก้ปัญหาอย่างมีจุดมุ่งหมายแน่นอนอันก่อให้เกิดการพัฒนาตนเองในด้านต่าง ๆ (วิภาวดีเกียรติอัชฌาสัย, 2542, หน้า 6) มีขั้นตอนดังนี้

1. ขั้นนำเป็นการเริ่มบทเรียนให้หน้าสนใจมีสาระแทรกความสนุกสนานและตื่นตัวในบางครั้งเพื่อช่วยให้สมาชิกในกลุ่มตื่นตัวมีสมาธิเกิดความต้องการในสิ่งที่จะเรียนรู้

2. ขั้นกิจกรรมสมาชิกทุกคนจะได้รับบทบาทและหน้าที่ในการดำเนินกิจกรรมตามที่วิทยากรมอบหมายการแยกย้ายตามกลุ่มที่กำหนดและเลือกประธานเลขานุการสมาชิกกลุ่มเพื่อประชุมปรึกษาหารือการวางแผนการเสนอความคิดเห็นของสมาชิกแต่ละคน

3. ขั้นอภิปรายขั้นตอนนี้เป็นการจัดโอกาสให้สมาชิกแลกเปลี่ยนความคิดเห็นการซักถามการอภิปรายในแง่คิดประเด็นต่างๆ

4. ขั้นสรุปและประยุกต์ใช้ในขั้นนี้สมาชิกจะประมวลเนื้อหากิจกรรมประสบการณ์ความคิดเห็นต่างๆตามหลักการวิทยากรจะต้องพยายามสนับสนุนติดตามให้สมาชิกสามารถนำความรู้ความคิดทักษะต่างๆไปประยุกต์ใช้ให้เหมาะสมกับการดำเนินชีวิตของแต่ละคน

ดังนั้นกระบวนการกลุ่มจึงเป็นแนวคิดและหลักการที่นำมาใช้ในการจัดกิจกรรมในแต่ละหน่วยการเรียนรู้ของการฝึกอบรม เพื่อเสริมสร้างคุณลักษณะด้านความรู้ เจตคติและพฤติกรรมความรับผิดชอบตนเองและสังคมของนักศึกษา

วัตถุประสงค์ของชุดฝึกอบรม

วัตถุประสงค์ของชุดฝึกอบรม มีจุดมุ่งหมายให้ผู้เข้ารับการฝึกอบรมได้รับการเสริมสร้างคุณลักษณะความรับผิดชอบตนเองและสังคมในด้านต่างๆ ดังนี้

1. ด้านความรู้ ได้แก่การตระหนักรู้และเข้าใจถึงความสำคัญความรับผิดชอบตนเองและสังคม

2. ด้านเจตคติ ได้แก่การมีทัศนคติที่ดีต่อหน้าที่ของตนเอง มีคุณธรรม จริยธรรม และมีจิตสำนึกในความรับผิดชอบต่อสังคม สามารถนำความรู้ไปใช้ประโยชน์ต่อตนเองและสังคมได้อย่างเหมาะสม

3. ด้านพฤติกรรม ได้แก่การมุ่งปฏิบัติตนในการทำกิจกรรมเพื่อพัฒนาลักษณะนิสัยความรับผิดชอบต่อตนเองและทำประโยชน์ให้กับสังคม

เนื้อหาในการฝึกอบรม

เนื้อหาของการฝึกอบรมเพื่อเสริมสร้างคุณลักษณะของนักศึกษา คณะบริหารธุรกิจ สถาบันอุดมศึกษาเอกชน ด้านความรับผิดชอบต่อตนเองและสังคม ประกอบด้วยหน่วยการเรียนรู้ 2 หน่วย ได้แก่

1. หน่วยการเรียนรู้ที่ 1 ความรับผิดชอบต่อตนเอง
2. หน่วยการเรียนรู้ที่ 2 ความรับผิดชอบต่อสังคม

กิจกรรมในการฝึกอบรม

กิจกรรมในการฝึกอบรมของแต่ละหน่วยการเรียนรู้ประกอบด้วยกิจกรรมต่าง ๆ ดังนี้
หน่วยการเรียนรู้ที่ 1 ความรับผิดชอบต่อตนเอง

แผนการจัดกิจกรรมที่ 1.1อะไรคือความรับผิดชอบต่อตนเอง

ใบงานกิจกรรมที่ 1.1.1 นักศึกษากับความรับผิดชอบต่อ

ใบงานกิจกรรมที่ 1.1.2 ชมภาพยนตร์แล้วคิดตาม

แผนการกิจกรรมที่ 1.2 บทบาทสมมติ“หน้าที่กับความรับผิดชอบต่อ”

หน่วยการเรียนรู้ที่ 2 ความรับผิดชอบต่อสังคม

แผนการกิจกรรมที่ 2.1การเรียนรู้ผ่านสื่อสังคมออนไลน์

ใบงานกิจกรรมที่ 2.1.1 การเรียนรู้ผ่านสื่อสังคมออนไลน์

แผนการกิจกรรมที่ 2.2โครงการสำนึกรับผิดชอบต่อสังคม

ใบงานกิจกรรมที่ 2.2.1โครงการสำนึกรับผิดชอบต่อสังคม

ระยะเวลาในการฝึกอบรม

ชุดฝึกอบรมเพื่อเสริมสร้างคุณลักษณะของนักศึกษา คณะบริหารธุรกิจ สถาบันอุดมศึกษาเอกชน ด้านความรับผิดชอบต่อตนเองและสังคม มีระยะเวลาในการฝึกอบรม 4 วัน วันละ 6 ชั่วโมง รวมระยะเวลาเท่ากับ 24 ชั่วโมง

สื่อประกอบการฝึกอบรม

1. คอมพิวเตอร์
2. กระดาษ A4
3. ดินสอสี
4. กระดาษ Flip Chart
5. ปากกาเคมี
6. สื่อสังคมออนไลน์
7. อุปกรณ์ในการปฏิบัติกิจกรรมอื่นๆ

การวัดและประเมินผล

วิธีการวัดและประเมินผลมีวิธีการและเครื่องมือ ดังนี้

1. การทดสอบก่อนการฝึกอบรม โดยใช้แบบประเมินคุณลักษณะด้านความรับผิดชอบ ต่อตนเองและสังคมของนักศึกษา คณะบริหารธุรกิจ สถาบันอุดมศึกษาเอกชน
2. การทดสอบระหว่างการฝึกอบรม โดยแบบสังเกตพฤติกรรมด้านความรับผิดชอบ ต่อตนเองและสังคมของนักศึกษา คณะบริหารธุรกิจ สถาบันอุดมศึกษาเอกชน
3. การทดสอบหลังการฝึกอบรม แบบประเมินคุณลักษณะด้านความรับผิดชอบต่อตนเอง และสังคมของนักศึกษา คณะบริหารธุรกิจ สถาบันอุดมศึกษาเอกชน และแบบประเมินความพึงพอใจของนักศึกษาต่อการฝึกอบรมเพื่อเสริมสร้างคุณลักษณะด้านความรับผิดชอบ ต่อตนเองและสังคมของนักศึกษา สถาบันอุดมศึกษาเอกชน

หน่วยการเรียนรู้ที่ 1 ความรับผิดชอบต่อตนเอง

ระยะเวลา 4 ชั่วโมง

วันที่ 22 มิถุนายน 2562

สาระสำคัญ

ความรับผิดชอบต่อตนเองเป็นคุณลักษณะของความเป็นพลเมืองที่ดีและเป็นเครื่องมือในการสร้างลักษณะนิสัย ทักษะและพฤติกรรมที่จะผลักดันให้บุคคลปฏิบัติตามกฎระเบียบ เคารพสิทธิผู้อื่นปฏิบัติหน้าที่ของตนเองด้วยความเพียรพยายามจนบรรลุเป้าหมาย และพร้อมจะพัฒนาตนเองอยู่เสมอในการแสวงหาความรู้และนำไปประยุกต์ใช้ให้เกิดประโยชน์ ดังนั้นการเป็นคนที่มีความรับผิดชอบจะช่วยให้คุณคนนั้นเกิดความเจริญก้าวหน้าในหน้าที่การงาน สามารถดำรงชีวิตอยู่ในสังคมได้อย่างราบรื่นและสงบสุข

วัตถุประสงค์

เพื่อให้ผู้เข้ารับการฝึกอบรม

1. อธิบายความหมาย ความสำคัญและองค์ประกอบของความรับผิดชอบต่อตนเอง
2. มีเจตคติ เห็นคุณค่าในการสำนึกรับผิดชอบต่อตนเอง
3. จัดระบบทางความคิดและสร้างลักษณะนิสัยความรับผิดชอบต่อตนเอง

วิธีการจัดกิจกรรม

1. วิทยากรกล่าวนำเกี่ยวกับความรับผิดชอบต่อตนเอง
2. กิจกรรมที่ 1.1อะไรคือความรับผิดชอบต่อตนเองประกอบด้วยใบงานกิจกรรม 1.1.1 นักศึกษากับความรับผิดชอบ และ 1.1.2 ชมภาพยนตร์แล้วคิดตาม
3. กิจกรรมที่ 1.2 บทบาทสมมติ“หน้าที่กับความรับผิดชอบ”ประกอบด้วยใบงาน กิจกรรม 1.2.1 บทบาทสมมติ“หน้าที่กับความรับผิดชอบ”
3. นักศึกษาร่วมกันแลกเปลี่ยนประสบการณ์และสรุปผลการปฏิบัติกิจกรรม

สื่อประกอบ

1. ใบงานกิจกรรมที่ 1.1.1 นักศึกษากับความรับผิดชอบ
ใบงานกิจกรรมที่ 1.1.2 ชมภาพยนตร์แล้วคิดตาม
ใบงานกิจกรรมที่ 1.2.1 บทบาทสมมติ“หน้าที่กับความรับผิดชอบ”
2. อุปกรณ์ในการปฏิบัติกิจกรรม

การประเมินผล

การสังเกตพฤติกรรมของนักศึกษา

แผนการจัดกิจกรรมที่ 1.1

เรื่อง อะไรคือความรับผิดชอบต่อตนเอง

เวลา 2 ชั่วโมง

ขอบข่ายเนื้อหา

ความหมาย ความสำคัญและองค์ประกอบของความรับผิดชอบต่อตนเอง การมีเจตคติที่ดี และการเห็นคุณค่าในการสำนึกรับผิดชอบต่อตนเอง

การดำเนินกิจกรรม

1. ช้่นนำ

วิทยากรชี้แจงเกี่ยวกับกิจกรรมและบทบาทหน้าที่ของนักศึกษาในการปฏิบัติกิจกรรม

2. ช้่นกิจกรรม

1.1 แบ่งกลุ่มนักศึกษา กลุ่มละเท่า ๆ กันและให้ตัวแทนแต่ละกลุ่มมารับใบงานกิจกรรมที่ 1.1.1 “นักศึกษากับความรับผิดชอบ” และปฏิบัติกิจกรรมตามประเด็นที่กำหนดในใบงานกิจกรรม ภายในระยะเวลาที่กำหนด

1.2 ให้นักศึกษาแต่ละกลุ่มส่งตัวแทนมารับใบงานกิจกรรมที่ 1.1.2 “ชมภาพยนตร์แล้วคิดตาม” และปฏิบัติกิจกรรมตามประเด็นที่กำหนดในใบงานกิจกรรม

3. ช้่นอภิปราย

วิทยากรและนักศึกษาร่วมกันอภิปรายแลกเปลี่ยนเรียนรู้เกี่ยวกับการปฏิบัติกิจกรรม และสิ่งที่ได้รับจากกิจกรรมที่ 1.1.1 และ กิจกรรมที่ 1.1.2ตามลำดับ

4. ช้่นสรุปและประยุกต์ใช้

วิทยากรและนักศึกษาร่วมกันสรุปสิ่งที่ได้รับจากการเรียนรู้ในการปฏิบัติกิจกรรม และแนวทางในการนำไปประยุกต์ใช้เพื่อให้เกิดประโยชน์สูงสุด

สื่อการเรียนรู้

1. ปากกาเคมี/ดินสอสี
2. กระดาษA4/กระดาษ Flip Chart
3. คอมพิวเตอร์
4. ใบงานกิจกรรมที่ 1.1.1 นักศึกษากับความรับผิดชอบต่อตนเอง
5. ใบงานกิจกรรมที่ 1.1.2ชมภาพยนตร์แล้วคิดตาม
6. คลิปวิดีโอทัศน์

การประเมินผล

การสังเกตพฤติกรรมของนักศึกษา

ใบงานกิจกรรมที่ 1.1.1 นักศึกษากับความรับผิดชอบตนเอง

เวลา 1 ชั่วโมง

คำชี้แจง

1. ให้นักศึกษาแบ่งกลุ่ม กลุ่มละเท่า ๆ กัน เพื่อร่วมสนทนาและระดมความคิดเห็น
2. ให้นักศึกษาร่วมระดมความคิดเห็นเกี่ยวกับความรับผิดชอบตนเอง สามารถค้นคว้าข้อมูลจากคอมพิวเตอร์ สื่อต่าง ๆ ได้ เพื่อนำมาตอบคำถามในประเด็นต่อไปนี้
 - 2.1 ความรับผิดชอบตนเองคืออะไรและมีความสำคัญอย่างไร
 - 2.2 องค์ประกอบของความรับผิดชอบตนเองประกอบด้วยอะไรบ้าง
 - 2.3 ประโยชน์ของความรับผิดชอบตนเอง
 - 2.4 ความรับผิดชอบของนักศึกษามีอะไรบ้าง พร้อมทั้งนำเสนอในรูปแบบของแผนผัง (Mind Map) แสดงองค์ประกอบความรับผิดชอบของนักศึกษา
3. ให้แต่ละกลุ่มส่งตัวแทนนำเสนอผลงานแผนผังความรับผิดชอบของนักศึกษา

ใบงานกิจกรรมที่ 1.1.2
ชมภาพยนตร์แล้วคิดตาม

เวลา 1 ชั่วโมง

คำชี้แจง

1. ให้นักศึกษาแบ่งกลุ่ม กลุ่มละเท่า ๆ กัน ดูภาพยนตร์สั้นกรณีตัวอย่างที่กำหนดให้
2. สรุป วิเคราะห์ วิจัยภาพยนตร์สั้นกรณีตัวอย่างในแต่ละประเด็นดังนี้
 - 2.1 สรุปเนื้อเรื่องจากภาพยนตร์
 - 2.2 ลักษณะนิสัยของตัวละครที่สำคัญมีอะไรบ้าง
 - 2.3 สิ่งที่ได้เรียนรู้จากภาพยนตร์
 - 2.4 ท่านได้แนวคิดอะไรบ้างที่สามารถนำไปประยุกต์ใช้ในชีวิตจริง
3. ส่งตัวแทนนำเสนอบทสรุปและผลการวิเคราะห์ในข้อ 3



แผนการจัดกิจกรรมที่ 1.2

เรื่อง บทบาทสมมติ “หน้าที่กับความรับผิดชอบตนเอง”

เวลา 2 ชั่วโมง

ขอบข่ายเนื้อหา

การเสริมสร้างลักษณะนิสัยและการจัดระบบทางความคิดของความรับผิดชอบต่อตนเองในการปฏิบัติงานในหน้าที่ การปฏิบัติงานด้วยความเพียรพยายาม ความรับผิดชอบต่อผลงานและการกระทำของตนเอง

การดำเนินกิจกรรม

1. ช้่นนำ

วิทยากรชี้แจงเกี่ยวกับกิจกรรมและบทบาทหน้าที่ของนักศึกษาในการปฏิบัติกิจกรรม

2. ช้่นกิจกรรม

1.1 แบ่งกลุ่มนักศึกษาออกเป็นกลุ่ม กลุ่มละเท่า ๆ กัน และให้ตัวแทนกลุ่มมารับใบงานกิจกรรมที่ 1.2.1 บทบาทสมมติ “หน้าที่กับความรับผิดชอบ”

1.2 สมาชิกในกลุ่มทุกกลุ่มปฏิบัติกิจกรรมตามประเด็นที่กำหนดในใบงานกิจกรรมที่ 1.2.1 บทบาทสมมติ “หน้าที่กับความรับผิดชอบ” ภายในระยะเวลาที่กำหนด

3. ช้่นอภิปราย

วิทยากรและนักศึกษาร่วมกันอภิปราย แลกเปลี่ยนเรียนรู้เกี่ยวกับการปฏิบัติกิจกรรมและสิ่งที่ได้รับจากการทำกิจกรรม

4. ช้่นสรุปและประยุกต์ใช้

วิทยากรและนักศึกษาร่วมกันสรุปสิ่งที่ได้รับจากการปฏิบัติกิจกรรมและแนวทางในการนำไปประยุกต์ใช้เพื่อให้เกิดประโยชน์สูงสุด

สื่อการเรียนรู้

- อุปกรณ์ทั่วไปเพื่อใช้ประกอบการแสดง
- ใบงานกิจกรรมที่ 1.2.1 บทบาทสมมติ “หน้าที่กับความรับผิดชอบ”

ประเมินผล

การสังเกตพฤติกรรมของนักศึกษา

ใบงานกิจกรรมที่ 1.2.1
บทบาทสมมติ “หน้าที่กับความรับผิดชอบ”

เวลา 2 ชั่วโมง

คำชี้แจง

1. นักศึกษาแบ่งกลุ่ม กลุ่มละเท่า ๆ กัน เพื่อคิดการแสดงบทบาทสมมติที่เกี่ยวข้องกับหน้าที่และความรับผิดชอบของตนเองต่องานที่ได้รับมอบหมาย โดยแสดงให้เห็นถึงการปฏิบัติหน้าที่ด้วยความเพียรพยายาม ภายใต้ความกดดันจนประสบความสำเร็จและนำเสนอสถานการณ์ที่กลุ่มได้คิดขึ้น

2. เตรียมการแสดงบทบาทสมมติ ค้นคว้าข้อมูล เขียนเนื้อเรื่อง คัดเลือกนักแสดง จัดฉากและซ้อมการแสดง

3. แสดงบทบาทสมมติ และนำเสนอให้ผู้เข้าร่วมอบรมรับชมในรูปแบบคลิปวิดีโอที่ค้น

4. ผู้เข้าอบรมร่วมแลกเปลี่ยนประสบการณ์ และสรุปผลจากการปฏิบัติกิจกรรมใน

หัวข้อดังนี้

4.1 กิจกรรมการแสดงบทบาทสมมติของแต่ละกลุ่ม ท่านได้รับความรู้ในประเด็น

ใดบ้าง

4.2 ท่านสามารถนำข้อคิดความรับผิดชอบต่อตนเองไปปรับใช้ในชีวิตประจำวันได้

อย่างไร

หน่วยการเรียนรู้ที่ 2

ความรับผิดชอบต่อสังคม

ระยะเวลา 17 ชั่วโมง

วันที่ 22 – 28 มิถุนายน 2562

สาระสำคัญ

ความรับผิดชอบต่อสังคมเป็นคุณลักษณะที่สำคัญประการหนึ่งของความเป็นพลเมือง เป็นคุณลักษณะที่ทำให้บุคคลมีจิตสำนึกของการบำเพ็ญประโยชน์ มีความประพฤติซื่อตรง จริงใจ กระตือรือร้นที่จะให้ความช่วยเหลือผู้อื่น และสร้างสรรค์ความเจริญให้กับสังคม ไม่ว่าจะ เป็นในลักษณะการให้ความรู้ความสนุกสนานความเพลิดเพลินแก่สังคม ตลอดจนช่วยคิดและ แก้ปัญหาต่าง ๆ รวมทั้งการมีส่วนร่วมในกิจกรรมต่างๆของชุมชนและสังคม โดยยึดมั่นใน คุณธรรม จริยธรรมซึ่งเป็นพื้นฐานในการเสริมสร้างจิตสำนึกรับผิดชอบต่อสังคม อันเป็น แนวทางในการพัฒนาจิตใจมนุษย์ให้เจริญเท่าทันกับเทคโนโลยีท่ามกลางการเปลี่ยนแปลง

วัตถุประสงค์

เพื่อให้ผู้เข้ารับการฝึกอบรม

1. อธิบายความหมาย ความสำคัญและประเภทของความรับผิดชอบต่อสังคม
2. มีเจตคติ เห็นคุณค่าในการสำนึกรับผิดชอบต่อสังคม
3. จัดระบบทางความคิดและสร้างลักษณะนิสัยความรับผิดชอบต่อสังคม

วิธีการจัดกิจกรรม

1. วิทยากรกล่าวนำเกี่ยวกับความรับผิดชอบต่อสังคม
2. กิจกรรมที่ 2.1 การเรียนรู้ผ่านสื่อสังคมออนไลน์ประกอบด้วยใบงานกิจกรรมที่ 2.1.1 การเรียนรู้ผ่านสื่อสังคมออนไลน์
3. กิจกรรมที่ 2.2 โครงการสำนึกรับผิดชอบต่อสังคมประกอบด้วยใบงานกิจกรรมที่ 2.2.1 โครงการสำนึกรับผิดชอบต่อสังคม
4. นักศึกษาร่วมแลกเปลี่ยนประสบการณ์และสรุปผลการปฏิบัติกิจกรรม

สื่อประกอบ

1. ใบงานกิจกรรมที่ 2.1.1 การเรียนรู้ผ่านสื่อสังคมออนไลน์
2. ใบงานกิจกรรมที่ 2.2.1 โครงการสำนึกรับผิดชอบต่อสังคม
3. อุปกรณ์ในการปฏิบัติกิจกรรม

การประเมินผล

การสังเกตพฤติกรรมของนักศึกษา

แผนการจัดกิจกรรมที่ 2.1

เรื่องการเรียนรู้ผ่านสื่อสังคมออนไลน์

เวลา 1 ชั่วโมง

ขอบข่ายเนื้อหา

ความหมาย ความสำคัญ ความเป็นพลเมืองและการมีจิตสำนึกความรับผิดชอบต่อผู้อื่นและสังคม รวมทั้งการสืบค้นข้อมูลและการเลือกใช้ข้อมูลให้เกิดประโยชน์ได้อย่างเหมาะสม

การดำเนินกิจกรรม

1. ชี้นำ

วิทยากรชี้แจงเกี่ยวกับกิจกรรมและบทบาทหน้าที่ของนักศึกษาในการปฏิบัติกิจกรรม

2. ชี้นกิจกรรม

2.1 แบ่งกลุ่มผู้เข้ารับการอบรมออกเป็นกลุ่ม กลุ่มละเท่าๆ กันและให้ตัวแทนกลุ่มมารับใบงานกิจกรรมที่ 2.1.1 การเรียนรู้ผ่านสื่อออนไลน์

2.2 ให้แต่ละกลุ่มปฏิบัติกิจกรรมตามประเด็นที่กำหนดไว้ในใบงานกิจกรรมที่ 2.1.1 การเรียนรู้ผ่านสื่อออนไลน์ภายในระยะเวลาที่กำหนด

2.3 ให้นักศึกษาแต่ละกลุ่มส่งตัวแทนนำเสนอผลงานจากการปฏิบัติกิจกรรม และแลกเปลี่ยนเรียนรู้กับนักศึกษากลุ่มอื่นๆ

3. ชี้นอภิปราย

วิทยากรและนักศึกษาร่วมกันอภิปราย แลกเปลี่ยนเรียนรู้เกี่ยวกับการปฏิบัติกิจกรรม และสิ่งที่ได้รับจากกิจกรรม

4. ชี้นสรุปและประยุกต์ใช้

วิทยากรและนักศึกษาร่วมกันสรุปสิ่งที่ได้รับจากการปฏิบัติกิจกรรมและแนวทางในการนำไปประยุกต์ใช้เพื่อให้เกิดประโยชน์สูงสุด

สื่อการเรียนรู้

1. คอมพิวเตอร์
2. สื่อสังคมออนไลน์
3. ใบงานกิจกรรมที่ 2.1.1 การเรียนรู้ผ่านสื่อสังคมออนไลน์

การประเมินผล

การสังเกตพฤติกรรมของนักศึกษา

ใบงานกิจกรรมที่ 2.1.1
การเรียนรู้ผ่านสื่อสังคมออนไลน์

เวลา 1 ชั่วโมง

คำชี้แจง

1. ให้นักศึกษาแบ่งกลุ่มกลุ่มละเท่าๆ กัน เพื่อดำเนินกิจกรรมการเรียนรู้ผ่านสื่อออนไลน์
 2. ให้นักศึกษาแต่ละกลุ่มสืบค้นข้อมูลจากสื่อสังคมออนไลน์(Social Media)เกี่ยวกับ ความหมาย ความสำคัญ และตัวอย่างโครงการที่เกี่ยวข้องกับความรับผิดชอบต่อสังคม อย่างน้อย 10 โครงการ พร้อมอธิบายเหตุผลในการเลือกโครงการนั้น
 3. ให้นักศึกษาแต่ละกลุ่มนำเสนอผลงานแก่ผู้เข้าร่วมอบรมในหัวข้อดังนี้
 - 3.1 ความหมายและความสำคัญของความรับผิดชอบต่อสังคม
 - 3.2 โครงการที่แสดงถึงความรับผิดชอบต่อสังคมพร้อมกับอธิบายเหตุผล
- ประกอบการนำเสนอ



แผนการจัดกิจกรรมที่ 2.2

เรื่องโครงการจิตสำนึกรับผิดชอบต่อสังคม

เวลา 16 ชั่วโมง

ขอบข่ายเนื้อหา

การเสริมสร้างลักษณะนิสัยของความรับผิดชอบต่อสังคม โดยมีพื้นฐานของการทำงานร่วมกัน ตลอดจนการปฏิบัติงานในหน้าที่และสามารถจัดระบบของความคิดและจัดการความรู้ ตั้งแต่วิธีการแสวงหาและประยุกต์ใช้ข้อมูลให้เกิดประโยชน์สูงสุดเพื่อการพัฒนาสังคม

การดำเนินกิจกรรม

1. ชำนาญ

วิทยากรชี้แจงบทบาทหน้าที่ของนักศึกษาที่ต้องปฏิบัติในการทำกิจกรรม

2. ชำนาญ

2.1 แบ่งกลุ่มนักศึกษาออกเป็นกลุ่ม กลุ่มละเท่าๆ กันและให้ตัวแทนกลุ่มมารับใบงานกิจกรรมที่ 2.2.1 โครงการจิตสำนึกรับผิดชอบต่อสังคม

2.2 ให้แต่ละกลุ่มปฏิบัติกิจกรรมตามรายละเอียดที่กำหนดไว้ในใบงานกิจกรรมที่ 2.2 1 โครงการจิตสำนึกรับผิดชอบต่อสังคมภายในระยะเวลาที่กำหนด

2.3 ให้นักศึกษาแต่ละกลุ่มส่งตัวแทนนำเสนอผลงานจากการปฏิบัติกิจกรรม และแลกเปลี่ยนประสบการณ์กับนักศึกษากลุ่มอื่นๆ

3. ชำนาญ

วิทยากรและนักศึกษาร่วมกันอภิปราย แลกเปลี่ยนเรียนรู้เกี่ยวกับการทำกิจกรรมและสิ่งที่ได้รับจากการทำกิจกรรม

4. ชำนาญและประยุกต์ใช้

วิทยากรและนักศึกษาร่วมกันสรุปสิ่งที่ได้รับจากการปฏิบัติกิจกรรมและแนวทางในการนำไปประยุกต์ใช้เพื่อให้เกิดประโยชน์สูงสุด

สื่อการเรียนรู้

1. สื่อสังคมออนไลน์
2. ปากกาเคมี/กระดาษ Flip Chart
3. คอมพิวเตอร์
4. ใบงานกิจกรรมที่ 2.2.1 โครงการจิตสำนึกรับผิดชอบต่อสังคม

ขั้นประเมินผล

การสังเกตพฤติกรรมของนักศึกษา

ใบงานกิจกรรมที่ 2.2.1

โครงการจิตสำนึกรับผิดชอบต่อสังคม

เวลา 16 ชั่วโมง

คำชี้แจง

1. ให้นักศึกษาแบ่งกลุ่มย่อย กลุ่มละเท่าๆกัน

2. ให้นักศึกษาแต่ละกลุ่มระดมสมองร่วมกันคิด ค้นคว้าข้อมูลเพื่อในการจัดทำโครงการที่ก่อให้เกิดประโยชน์แก่สังคม อาจเป็นในเรื่องของการแก้ปัญหาหรือการพัฒนาสังคมโดยเขียนโครงการตามกระบวนการจัดทำโครงการ ประกอบด้วยหัวข้อดังนี้

2.1 ชื่อโครงการ

2.2 หลักการและเหตุผล

2.3 เป้าหมาย

2.4 วัตถุประสงค์

2.5 ผลที่คาดว่าจะได้รับ

2.6 ระยะเวลา

2.7 ขั้นตอนการดำเนินงาน

2.8 งบประมาณ

2.9 การวัดและประเมินผล

3. ให้แต่ละกลุ่มนำเสนอโครงการก่อนนำไปปฏิบัติจริง

4. ไปปฏิบัติกิจกรรมโครงการภาคสนาม

5. ให้แต่ละกลุ่มนำเสนอผลการดำเนินงานโครงการและถอดบทเรียนที่ได้จากการดำเนินงานโครงการในหัวข้อดังต่อไปนี้

5.1 ก่อนการดำเนินงานโครงการ

5.2 ระหว่างการดำเนินงานโครงการ

5.3 หลังจากการดำเนินการโครงการเสร็จสิ้น

ตาราง 1 แสดงการดำเนินงานของการใช้ชุดฝึกอบรมเพื่อเสริมสร้างคุณลักษณะด้านความรับผิดชอบต่อตนเองและสังคมของนักศึกษา

คณะบริหารธุรกิจ สถาบันอุดมศึกษาเอกชน

วัตถุประสงค์ ความรับผิดชอบต่อ ตนเองและ สังคม	กระบวนการ การพัฒนา	หน่วยการเรียนรู้ และกิจกรรมการเรียนรู้		การวัด และประเมินผล
		หน่วยการเรียนรู้ที่ 1 ความรับผิดชอบต่อตนเอง	หน่วยการเรียนรู้ที่ 2 ความรับผิดชอบต่อสังคม	
ด้านความรู้	ขั้นที่ 1 การรับรู้	กิจกรรมที่ 1.1 อะไรคือความรับผิดชอบต่อตนเอง กิจกรรมที่ 1.1.1 นักศึกษากับความรับผิดชอบต่อ - แบ่งกลุ่มนักศึกษากลุ่มละเท่าๆกัน - สืบค้นข้อมูลความรับผิดชอบต่อของนักศึกษา	กิจกรรมที่ 2.1 การเรียนรู้ผ่านสื่อสังคมออนไลน์ - แบ่งกลุ่มนักศึกษากลุ่มละเท่าๆกัน - สืบค้นข้อมูลจากสื่อสังคมออนไลน์ เกี่ยวกับความรับผิดชอบต่อสังคมและตัวอย่างโครงการที่เกี่ยวข้องอย่างน้อย 10 โครงการ - แต่ละกลุ่มนำเสนอผลงาน	1. แบบประเมินคุณลักษณะด้านความรับผิดชอบต่อตนเองและสังคมของนักศึกษา คณะบริหารธุรกิจ สถาบันอุดมศึกษาเอกชน 2. แบบสังเกตพฤติกรรมด้านความรับผิดชอบต่อตนเองและสังคมของนักศึกษา คณะบริหารธุรกิจ สถาบันอุดมศึกษาเอกชน
ด้านเจตคติ	ขั้นที่ 2 การตอบสนอง	- นำเสนอในรูปแบบแผนผัง (Mind Map)		
	ขั้นที่ 3 การเห็นคุณค่า	กิจกรรมที่ 1.1.2 ชมภาพยนตร์แล้วคิดตาม - ชมภาพยนตร์สั้นกรณีตัวอย่าง - สรุป วิเคราะห์ วิจัยกรณีภาพยนตร์		

ตาราง 1 (ต่อ)

วัตถุประสงค์ ความรับผิดชอบ ต่อตนเองและ สังคม	กระบวนการ การพัฒนา	หน่วยการเรียนรู้ และกิจกรรมการเรียนรู้		การวัด และประเมินผล
		หน่วยการเรียนรู้ที่ 1 ความรับผิดชอบต่อตนเอง	หน่วยการเรียนรู้ที่ 2 ความรับผิดชอบต่อสังคม	
ด้านพฤติกรรม	ขั้นที่ 4 การจัดระบบและ สร้างอุปนิสัย	กิจกรรมที่ 1.2. บทบาทสมมติ “หน้าที่กับความรับผิดชอบ” - แบ่งกลุ่มนักศึกษากลุ่มละเท่าๆกัน - แสดงบทบาทในเรื่องความรับผิดชอบต่อ หน่วยงานที่ได้รับมอบหมาย - แลกเปลี่ยนประสบการณ์จากการ ปฏิบัติกิจการและการนำไปประยุกต์ใช้	กิจกรรมที่ 2.2 โครงการจิตสำนึก รับผิดชอบต่อสังคม - แบ่งกลุ่มนักศึกษากลุ่มละเท่าๆกัน - มอบหมายให้แต่ละกลุ่มจัดทำ โครงการเพื่อการพัฒนาสังคม - ระดมสมอง สืบค้นและประยุกต์ใช้ ข้อมูลในการทำโครงการ - การนำโครงการไปปฏิบัติจริง - แต่ละกลุ่มนำเสนอผลงานและถอด บทเรียนการปฏิบัติกิจกรรมโครงการ	3. แบบประเมินความพึงพอใจ ของนักศึกษาต่อการฝึกอบรม เพื่อเสริมสร้างคุณลักษณะด้าน ความรับผิดชอบต่อตนเองและ สังคมของนักศึกษา คณะบริหารธุรกิจ สถาบันอุดมศึกษาเอกชน

ตาราง 2 แสดงกำหนดการของการใช้ชุดฝึกอบรมเพื่อเสริมสร้างคุณลักษณะด้านความรับผิดชอบ
ต่อตนเองและสังคมของนักศึกษาคณะบริหารธุรกิจ สถาบันอุดมศึกษาเอกชน

ครั้งที่	หน่วยการเรียนรู้	กิจกรรม	จำนวน ชั่วโมง
1	ลงทะเบียน	- นักศึกษาลงชื่อเข้ารับการอบรม	.30
	การกล่าวนำ ชี้แจงการ ฝึกอบรม	- วิทยากรกล่าวนำ ชี้แจงเกี่ยวกับวัตถุประสงค์ในการ ฝึกอบรม - ทำแบบประเมินคุณลักษณะของนักศึกษา	.30
	หน่วยการเรียนรู้ ที่ 1 ความรับผิดชอบ ต่อตนเอง	กิจกรรมที่ 1.1 อะไรคือความรับผิดชอบต่อตนเอง กิจกรรมที่ 1.1.1 นักศึกษากับความรับผิดชอบต่อ - แบ่งกลุ่มนักศึกษา กลุ่มละเท่าๆ กัน - ให้แต่ละกลุ่มสืบค้นข้อมูลความรับผิดชอบต่อ นักศึกษา - จัดทำแผนผัง (Mind Map) และส่งตัวแทนกลุ่ม นำเสนอ	1
		กิจกรรมที่ 1.1.2 ชมภาพยนตร์แล้วคิดตาม - ชมภาพยนตร์สั้นกรณีตัวอย่าง - สรุป วิเคราะห์ วิจัยกรณีภาพยนตร์	1
		กิจกรรมที่ 1.2 บทบาทสมมติ “หน้าที่กับความรับผิดชอบต่อ” - แบ่งกลุ่มนักศึกษา กลุ่มละเท่าๆ กัน แสดงบทบาท เรื่องความรับผิดชอบต่องานที่ได้รับมอบหมาย - แลกเปลี่ยนประสบการณ์จากการปฏิบัติกิจการและ การนำไปประยุกต์ใช้	2
หน่วยการเรียนรู้ ที่ 2 ความรับผิดชอบต่อสังคม	กิจกรรมที่ 2.1 การเรียนรู้ผ่านสื่อสังคมออนไลน์ - แบ่งกลุ่มนักศึกษา กลุ่มละเท่าๆ กัน สืบค้นข้อมูลและ ตัวอย่างโครงการความรับผิดชอบต่อสังคมอย่างน้อย 10 โครงการ - ส่งตัวแทนกลุ่มนำเสนอผลงานพร้อมชี้แจงเหตุผล ที่มาของโครงการ	1	

ตาราง 2(ต่อ)

ครั้งที่	หน่วยการเรียนรู้	กิจกรรม	จำนวน ชั่วโมง
	ลงทะเบียนและ แจ้งกำหนดการ	- ลงทะเบียน - วิทยากรกล่าวนำ ชี้แจงเกี่ยวกับการทำโครงการ และตอบคำถาม แลกเปลี่ยนข้อคิดเห็นต่างๆ	.30 .30
2	หน่วยการเรียนรู้ ที่ 2 ความรับผิดชอบ ต่อสังคม	กิจกรรมที่ 2.2 โครงการจิตสำนึกรับผิดชอบต่อสังคม - แบ่งกลุ่มนักศึกษากลุ่มละเท่าๆ กัน ระดมสมองเพื่อ สืบค้นและประยุกต์ใช้ข้อมูลในการทำโครงการ - ระดมสมอง เขียนโครงการเกี่ยวกับความรับผิดชอบต่อสังคม - ให้นักศึกษานำเสนอโครงการ - ผู้เข้าร่วมอบรมร่วมกัน วิเคราะห์ เสนอแนะ ปรับปรุงแก้ไขโครงการ - นักศึกษาแต่ละกลุ่ม จัดทำกำหนดการและเตรียม อุปกรณ์การทำโครงการก่อนไปปฏิบัติจริง	5
3	กิจกรรมโครงการ	- ให้นักศึกษาแต่ละกลุ่มนำโครงการไปปฏิบัติจริง (ติดต่อ ประสานงาน เตรียมอุปกรณ์ และไปปฏิบัติ จริง)	6
	กิจกรรมโครงการ	- ให้นักศึกษาแต่ละกลุ่มนำเสนอผลการดำเนินงาน โครงการ - ถอดบทเรียนการปฏิบัติกิจกรรมโครงการ	3 2
4	ทำแบบประเมิน และสรุปผลการ ฝึกอบรม	- นักศึกษาทำแบบประเมินคุณลักษณะของนักศึกษา หลังการฝึกอบรม - นักศึกษาทำแบบประเมินความพึงพอใจของ นักศึกษาที่มีต่อการฝึกอบรม - สรุปผลที่ได้จากการฝึกอบรม แลกเปลี่ยนเรียนรู้ และเสนอแนะข้อคิดเห็นต่างๆ ในการนำไปใช้	.30 .10 .20
รวมระยะเวลาในการฝึกอบรม			24

บรรณานุกรม

- กรมวิชาการ. (2542). **การสังเคราะห์รูปแบบการพัฒนาศักยภาพของเด็กไทยด้านความ
รับผิดชอบและมีวินัยในตนเอง.** (พิมพ์ครั้งที่1). กรุงเทพฯ: โรงพิมพ์การศาสนา.
- เกษ ธิยะทัต. (2554).**การศึกษาความรับผิดชอบต่อตนเองของนักศึกษามหาวิทยาลัย
เกษมบัณฑิต.** สารนิพนธ์. มหาวิทยาลัยศรีนครินทรวิโรฒ, กรุงเทพฯ
- คณิงนิจ พวงพุ่ม.(2546).**การใช้กิจกรรมกลุ่มพัฒนาความรับผิดชอบต่อของนักเรียนชั้น
มัธยมศึกษาปีที่ 2 โรงเรียนศึกษาสงเคราะห์เพชรบุรี จังหวัดเพชรบุรี.** วิทยานิพนธ์,
มหาวิทยาลัยศิลปากร, กรุงเทพฯ.
- จิรพล ระวีงการ. (2555).**การพัฒนาชุดฝึกแบบผสมผสานเรื่องการบริการของอาสาสมัคร
องค์การพิพิธภัณฑวิทยาศาสตร์แห่งชาติ.** วิทยานิพนธ์ ศษ.ม.,
มหาวิทยาลัยราชภัฏจันทรบุรี, ปทุมธานี.
- จิราภรณ์ ยกอินทร์ (2562). **การจัดการเรียนรู้ผ่านการลงมือปฏิบัติ Active Learning โปรแกรม
การศึกษาปฐมวัย.** มหาวิทยาลัยสวนดุสิต, กรุงเทพฯ.
- จุรีรัตน์ นันทัยทวิกุล. (2540) **การวิเคราะห์องค์ประกอบคุณลักษณะความรับผิดชอบต่อ
นักเรียนชั้นมัธยมศึกษาปีที่ 1 ในกรุงเทพมหานคร.** วิทยานิพนธ์ กศ.ม. (การวัดผล
การศึกษา), มหาวิทยาลัยศรีนครินทรวิโรฒ, กรุงเทพฯ.
- ชูชัย สมมติไกร. (2551). **การฝึกอบรมบุคลากรในองค์กร.** พิมพ์ครั้งที่ 6.
กรุงเทพฯ: จุฬาลงกรณ์มหาวิทยาลัย.
- ชัยยงค์ พรหมวงศ์. (2551).**ประมวลสาระชุดวิชาการพัฒนาหลักสูตรและสื่อการเรียนการ
สอน.** พิมพ์ครั้งที่ 2. กรุงเทพฯ: มหาวิทยาลัยสุโขทัยธรรมาธิราช.
- ณรงค์วิทย์ แสนทอง. (2547). **เทคนิคการวิเคราะห์หาตัวชี้วัดความสามารถหลัก.**
กรุงเทพฯ: เอชอาร์ เซ็นเตอร์.
- ทีटना แชมมณี. (2553). **ศาสตร์การสอน องค์ความรู้เพื่อการจัดกระบวนการเรียนรู้ที่มี
ประสิทธิภาพ.** กรุงเทพฯ : จุฬาลงกรณ์มหาวิทยาลัย.
- เมธี ธรรมวัฒนา. (2551). **การพัฒนากิจกรรมเสริมสร้างความรับผิดชอบต่อและวินัยของ
นักศึกษาช่างอุตสาหกรรม.** วิทยานิพนธ์ศิลปศาสตรดุษฎีบัณฑิต. สาขาวิชาอาชีวศึกษา.
บัณฑิตวิทยาลัย. มหาวิทยาลัยเกษตรศาสตร์.

- วิภาวดี เกียรติอัสมาลัย. (2542). **เปรียบเทียบผลการปรึกษาเชิงจิตวิทยาแบบกลุ่ม ตามแนวทางทฤษฎีของโรเจอร์และกิจกรรมกลุ่มที่มีต่ออัตมโนทัศน์ ของนักศึกษาพยาบาลศาสตร์มหาวิทยาลัยเชียงใหม่. วิทยานิพนธ์ ศึกษาศาสตร์มหาบัณฑิต มหาวิทยาลัยเชียงใหม่, เชียงใหม่.**
- ทะนง ทองเต็ม. (2553). **ฝึกรบมอย่างไรจึงจะเกิดประสิทธิภาพ. สถาบันที่ปรึกษาพัฒนาองค์การ (สพอ.).** สืบค้นเมื่อวันที่ 30 สิงหาคม 2560, จาก http://thanongthongtem.blogspot.com/2010/02/blog-post_2567.html
- ทศพร แสงสว่าง (2559). **การผลิตชุดการสอนผ่านเครือข่าย. ปทุมธานี: มหาวิทยาลัยเทคโนโลยีราชมงคลธัญบุรี.**
- ทองนาค เอียกุล. (2557). **เครื่องมือการพัฒนาบุคลากร. สืบค้นเมื่อ 3 ตุลาคม 2560, จาก <http://www.gotoknow.org/posts/582807>**
- ธารทิพย์ แก้วเหลี่ยม. (2555). **แนวทางในการสร้างและพัฒนาชุดสื่อนิเทศสำหรับศึกษาด้วยตนเอง. สืบค้นเมื่อ 3 ตุลาคม 2560, จาก <http://www.gotoknow.org/blogs/posts/233025>**
- ฉัตรกฤต ศิริชินภัทร. (2557). **ชุดฝึกรบมการสกัดสารชีวภาพจากพืชสมุนไพรว่านหางจระเข้บำบัดอาการปวดแผลแสบร้อน สำหรับกลุ่มผู้สูงอายุ ตำบลท่างาม อำเภออินทร์บุรี จังหวัดสิงห์บุรี. วิทยานิพนธ์ ศษ.ม., มหาวิทยาลัยเทคโนโลยีราชมงคลธัญบุรี, ปทุมธานี.**
- พระมหาสมยศ เพ็ญสา. (2553). **การศึกษาและพัฒนาแรงจูงใจในการเรียนวิชาพระพุทธศาสนาของนักเรียนช่วงชั้นที่ 3 โดยใช้กิจกรรมกลุ่ม. ปริญญาานิพนธ์ กศ.ม., มหาวิทยาลัยศรีนครินทรวิโรฒ, กรุงเทพฯ. 306**
- นิพนธ์ ศุขปรีดี. (2552). **ประมวลสาระชุดวิชาเทคโนโลยีและสื่อสารการฝึกรบม. กรุงเทพฯ: สำนักพิมพ์มหาวิทยาลัยสุโขทัยธรรมมาธิราช.**
- นิตา ชูโต. (2530). **การประเมินผลการฝึกรบม.วารสารวิถีการวิจัย. (มกราคม – เมษายน) 26-27.**
- นุชรัตน์ นุชประยูร. (2559). **การพัฒนารูปแบบการสอนเพื่อเสริมสร้างความรับผิดชอบต่อตนเองสำหรับนักศึกษาปริญญาตรี. ดุษฎีนิพนธ์, ปร.ด., คณะศึกษาศาสตร์ มหาวิทยาลัยบูรพา, ชลบุรี.**

- เบญจวรรณ รอดแก้ว. (2553). การพัฒนาจิตสาธารณะของนักศึกษา มหาวิทยาลัยราชภัฏสกลนคร จากการทำโครงการกิจกรรมพัฒนาสังคม. **วารสารมหาวิทยาลัยราชภัฏสกลนคร.** (มกราคม-มิถุนายน). 2(3)79-91.
- ประหยัดยางกลาง. (2546). การปฏิบัติตามระเบียบวินัยและการส่งเสริมระเบียบวินัยของนักเรียนระดับประถมศึกษาตามทัศนะของผู้บริหารโรงเรียนและครูผู้สอนในสังกัดสำนักงานคณะกรรมการการประถมศึกษาจังหวัดนครราชสีมา. **ปริญญาานิพนธ์ คศ.ม., สถาบันราชภัฏนครราชสีมา, นครราชสีมา.**
- วิชัย วงษ์ใหญ่. (2532). การพัฒนาหลักสูตรแบบครบวงจร. กรุงเทพฯ: **จุฬาลงกรณ์มหาวิทยาลัย.**
- วิภาวดี เกียรติอ้อชมาลัย. (2542). เปรียบเทียบผลการปรึกษาทางจิตวิทยาแบบกลุ่มตามแนวทฤษฎีของโรเจอร์และกิจกรรมกลุ่มที่มีต่ออัตมโนทัศน์ของนักศึกษาศาสตรมหาวิทาลัยเชียงใหม่. ศษ.ม. มหาวิทยาลัยเชียงใหม่, เชียงใหม่.
- วีระพันธ์ แก้วรัตน์. (2560). การฝึกอบรมและการพัฒนาทรัพยากรมนุษย์. สืบค้นเมื่อ 20 พฤศจิกายน 2560, จาก it.nation.ac.th/person/file/481009/การฝึก.doc
- วัลลยา ธรรมอภิบาล (2555). การพัฒนาหลักสูตรเสริมสร้างจิตสาธารณะ สำหรับนักศึกษาปริญญาตรี มหาวิทยาลัยทักษิณ วิทยาเขตสงขลา. ปร.ด. (การวิจัยและพัฒนาหลักสูตร), มหาวิทยาลัยศรีนครินทรวิโรฒ, กรุงเทพฯ.
- ศศิธร กนิษฐสวัสดิ์. (2553). ผลการจัดการเรียนรู้โดยชุดฝึกอบรมสื่ออิเล็กทรอนิกส์ผ่านระบบอินเทอร์เน็ตวิชาคอมพิวเตอร์เรื่องการใช้งานโปรแกรมคำนวณ 2007 สำหรับนักเรียนระดับประกาศนียบัตรวิชาชีพ. **วิทยานิพนธ์ คบ., มหาวิทยาลัยราชภัฏธนบุรี. กรุงเทพฯ.**
- ศุภรัตน์ แดงน้อย. (2550). ชุดฝึกอบรมเพื่อพัฒนาทักษะในการดำเนินธุรกิจและการเป็นผู้ประกอบการโดยใช้กระบวนการกลุ่มสัมพันธ์ สำหรับนักศึกษาระดับประกาศนียบัตรวิชาชีพ ชั้นปีที่ 3 สาขาณิชยการ. **วิทยานิพนธ์ คม. บัณฑิตวิทยาลัย มหาวิทยาลัยราชภัฏอุตรดิตถ์, อุตรดิตถ์.**
- สุเทพ หุ่นสวัสดิ์. (2555). การพัฒนาชุดฝึกอบรมครูเสริมสร้างความสามารถด้านการจัดกิจกรรม. กศ.ด., **มหาวิทยาลัยศรีนครินทรวิโรฒ, กรุงเทพฯ.**

สำนักงานคณะกรรมการการอุดมศึกษา. (2552). **ประกาศคณะกรรมการการอุดมศึกษา เรื่อง กรอบมาตรฐานคุณวุฒิระดับอุดมศึกษาแห่งชาติ พ.ศ.2552 และแนวทางปฏิบัติ.**

สำนักงานคณะกรรมการพัฒนาการเศรษฐกิจและสังคมแห่งชาติ, (2560). **แผนพัฒนาเศรษฐกิจและสังคมแห่งชาติ ฉบับที่ 12 พ.ศ.2560–2564, สืบค้นเมื่อ 20 กุมภาพันธ์ 2560, จาก <http://www.nesdb.go.th>**

อนุสิทธิ์ ตั้งคณาภูลชัย. (2560). การพัฒนาชุดฝึกอบรมเพื่อส่งเสริมการเรียนรู้ด้วยตนเองของนิสิตสาขาวิชาบริหารธุรกิจ. **วารสารสมาคมนักวิจัย. 22(1),1.**

Good, C.V. (1959). **Dictionary of Education.** New York : McGraw–Hill.

Bloom, B. S. (1959). **Taxonomy of educational objectives: the classification of educational goals.** New York: David Mckey.

Cattell, Raymond B. (1963). **Personality : A Systematic Theoretical and Factual Study.** New York: McGraw – Hill Book Company, Inc.

David R. K. and Others. (2002). **A Revision of Bloom's Taxonomy : An Overview.** Theory into practice, Autumn 2002, Copyright C) 2002 College of Education, The Ohio State University.

Dickinson. L. (1987). **Self-instruction in Language Learning.** Cambridge : Cambridge University Press.

Honey, P. and Mumford, A. (1992). **The manual of learning styles (2nd ed.). UK: Peter Honey and Alan Mumf.**

Seemalanon. (2562). **ทฤษฎีกระบวนการกลุ่ม (Group Process).** สืบค้นเมื่อวันที่ 5 มีนาคม 2562. จาก <https://seemalanonech.wordpress.com>

Shaw, M. E. (1981). **Group Dynamic :The Psychology of Small Group Behavior.** New York: Mc Group – Hill Book Company.

ภาคผนวก

- ภาคผนวก ก แบบสังเกตพฤติกรรมความรับผิดชอบต่อตนเองและสังคมและเกณฑ์
การให้คะแนน
- ภาคผนวก ข แบบประเมินคุณลักษณะด้านความรับผิดชอบต่อตนเองและสังคม
ของนักศึกษา คณะบริหารธุรกิจ สถาบันอุดมศึกษาเอกชน
- ภาคผนวก ค แบบประเมินความพึงพอใจของนักศึกษาที่มีต่อการฝึกอบรม
ด้านความรับผิดชอบต่อตนเองและสังคมของนักศึกษา คณะบริหารธุรกิจ
สถาบันอุดมศึกษาเอกชน



ภาคผนวก ก แบบสังเกตพฤติกรรมความรับผิดชอบตนเองและสังคมของนักศึกษาและเกณฑ์การให้คะแนน

1. แบบสังเกตพฤติกรรมด้านความรับผิดชอบตนเองและสังคมของนักศึกษา คณะบริหารธุรกิจ สถาบันอุดมศึกษาเอกชน

หน่วยการเรียนรู้ที่ 1 ความรับผิดชอบตนเอง

ลำดับที่	ชื่อกลุ่ม	รายการสังเกตพฤติกรรมของนักศึกษา				ระดับคุณภาพเกณฑ์การตัดสิน(คิดคะแนนรวม)		
		ความรู้เกี่ยวกับความรับผิดชอบต่อตนเอง	เจตคติและจิตสำนึกความรับผิดชอบต่อตนเอง	ระบบทางความคิดและลักษณะนิสัยของความรับผิดชอบต่อตนเอง	รวมคะแนน	ดี	พอใช้	ปรับปรุง
		3	3	3	9			
1								
2								
3								

ลงชื่อ.....ผู้ประเมิน

วันที่/...../.....

ภาคผนวก ก (ต่อ)

2. เกณฑ์การให้คะแนนการสังเกตพฤติกรรมด้านความรับผิดชอบต่อตนเองและสังคมของนักศึกษา คณะบริหารธุรกิจ สถาบันอุดมศึกษาเอกชน

หน่วยการเรียนรู้ที่ 1 ความรับผิดชอบต่อตนเอง

ประเด็นการสังเกต	เกณฑ์การให้คะแนน		
	3 คะแนน	2 คะแนน	1 คะแนน
<p>ความรู้เกี่ยวกับความรับผิดชอบต่อตนเอง (กิจกรรมที่ 1.1.1 นักศึกษากับความรับผิดชอบ)</p>	<ul style="list-style-type: none"> - อธิบายความหมาย ความสำคัญและองค์ประกอบความรับผิดชอบต่อตนเอง - เขียนและนำเสนอแผนผังความรับผิดชอบต่อตนเองของนักศึกษาได้ชัดเจน เข้าใจง่าย - กระทำหรือร่นในการสืบค้นข้อมูลและนำมาใช้ได้เหมาะสม นำเสนอภายในเวลาที่กำหนด 	<ul style="list-style-type: none"> - อธิบายความหมาย ความสำคัญและองค์ประกอบความรับผิดชอบต่อตนเอง - เขียนและนำเสนอแผนผังความรับผิดชอบต่อตนเองของนักศึกษาชัดเจนในบางประเด็น - กระทำหรือร่นในการสืบค้นข้อมูลและนำมาใช้ได้เหมาะสมบางเรื่องนำเสนอภายในเวลาที่กำหนด 	<p>อธิบายความหมาย ความสำคัญองค์ประกอบความรับผิดชอบต่อตนเองได้บ้าง</p> <ul style="list-style-type: none"> - เขียนและนำเสนอแผนผัง ไม่ชัดเจน ไม่ถูกต้อง แสดงให้เห็นถึงความไม่เข้าใจในงาน - ไม่มีความกระตือรือร้นในการสืบค้นข้อมูลและทำงานไม่เสร็จภายในระยะเวลาที่กำหนด
<p>เจตคติและจิตสำนึกรับผิดชอบต่อตนเอง (กิจกรรมที่ 1.1.2 ชมภาพยนตร์แล้วติดตาม)</p>	<ul style="list-style-type: none"> - อธิบาย วิเคราะห์ วิจารณ์ ลักษณะนิสัยตัวละคร สิ่งที่ได้เรียนรู้จากภาพยนตร์บทบาทที่แสดงให้เห็นถึงความรับผิดชอบต่อตนเอง - นำเสนอบทสรุปอย่างได้ชัดเจน เข้าใจง่าย 	<ul style="list-style-type: none"> - อธิบาย วิเคราะห์ วิจารณ์ ลักษณะนิสัยตัวละคร สิ่งที่ได้เรียนรู้จากภาพยนตร์ บทบาทที่แสดงให้เห็นถึงความรับผิดชอบต่อตนเอง - นำเสนอบทสรุปยังไม่ชัดเจนในบางประเด็น 	<ul style="list-style-type: none"> - อธิบาย วิเคราะห์ วิจารณ์ ลักษณะนิสัยตัวละคร บทบาทที่แสดงให้เห็นถึงความรับผิดชอบต่อตนเอง ไม่ถูกต้องและไม่ชัดเจน - นำเสนอไม่ครบถ้วนและไม่ตรงประเด็น
<p>ระบบทางความคิดและลักษณะนิสัยของความรับผิดชอบต่อตนเอง (กิจกรรมที่ 1.2.1 บทบาทสมมติ “หน้าที่กับความรับผิดชอบต่อตนเอง”)</p>	<ul style="list-style-type: none"> - จัดระบบทางความคิด สร้างและแสดงบทบาทสมมติ ที่มีเรื่องราวของความรับผิดชอบต่อหน้าที่ของตนเอง ทำให้ผู้อื่นเข้าใจง่ายและมีความชัดเจนเหมาะสม - ปฏิบัติกิจกรรมภายในระยะเวลาที่กำหนด 	<ul style="list-style-type: none"> - จัดระบบทางความคิด สร้างและแสดงบทบาทสมมติ ที่มีเรื่องราวของความรับผิดชอบต่อหน้าที่ของตนเอง ไม่ชัดเจนหรือไม่เหมาะสมในบางประเด็น - ปฏิบัติกิจกรรมภายในระยะเวลาที่กำหนด 	<p>จัดระบบความคิด สร้างและแสดงบทบาทสมมติ ที่มีเรื่องราวของความรับผิดชอบต่อหน้าที่ของตนเองและไม่ชัดเจน ไม่เหมาะสม ไม่แสดงให้เห็นถึงความรับผิดชอบต่อตนเอง</p> <ul style="list-style-type: none"> - ปฏิบัติกิจกรรมล่าช้ากว่าเวลาที่กำหนด

ภาคผนวก ก (ต่อ)

3. แบบสังเกตพฤติกรรมด้านความรับผิดชอบต่อตนเองและสังคมของนักศึกษา คณะบริหารธุรกิจ สถาบันอุดมศึกษาเอกชน
หน่วยการเรียนรู้ที่ 2 ความรับผิดชอบต่อสังคม

ลำดับที่	ชื่อกลุ่ม	รายการสังเกตพฤติกรรมของนักศึกษา				ระดับคุณภาพเกณฑ์การตัดสิน(คิดคะแนนรวม)		
		ความรู้เกี่ยวกับ ความรับผิดชอบต่อสังคม	เจตคติและจิตสำนึก ความรับผิดชอบต่อสังคม	ระบบทางความคิดและ ลักษณะนิสัย ความรับผิดชอบต่อ ต่อสังคม	รวม คะแนน	ดี	พอใช้	ปรับปรุง
		3	3	3	9			
1								
2								
3								

ลงชื่อ.....ผู้ประเมิน

วันที่/...../.....

ภาคผนวก ก (ต่อ)

4. เกณฑ์การให้คะแนนการสังเกตพฤติกรรมด้านความรับผิดชอบต่อตนเองและสังคม ของนักศึกษา คณะบริหารธุรกิจ สถาบันอุดมศึกษาเอกชน

หน่วยการเรียนรู้ที่ 2 ความรับผิดชอบต่อสังคม

ประเด็นการสังเกต	เกณฑ์การให้คะแนน		
	3 คะแนน	2 คะแนน	1 คะแนน
<p>ความรู้เกี่ยวกับความรับผิดชอบต่อสังคม (กิจกรรมที่ 2.1 การเรียนรู้ผ่านสื่อออนไลน์)</p>	<ul style="list-style-type: none"> - อธิบายความหมาย ความสำคัญของความรับผิดชอบต่อสังคม - กระทำหรือร่นในสืบค้นข้อมูล และนำมาใช้ได้อย่างเหมาะสม - นำเสนอทุกประเด็น ภายในระยะเวลาที่กำหนด 	<ul style="list-style-type: none"> - อธิบายความหมาย ความสำคัญของความรับผิดชอบต่อสังคมบางประเด็น - กระทำหรือร่นสืบค้นข้อมูลและนำมาใช้ได้เหมาะสมบางเรื่อง - นำเสนอไม่ครบถ้วน แต่ภายในเวลาที่กำหนด 	<ul style="list-style-type: none"> - อธิบายความหมาย ความสำคัญของความรับผิดชอบต่อสังคมน้อยมาก - ไม่มีความกระทำหรือร่นสืบค้นข้อมูลและนำมาใช้ได้อย่างเหมาะสม - นำเสนอไม่ครบถ้วนที่กำหนด
<p>เจตคติและจิตสำนึกกับรับผิดชอบต่อสังคม (กิจกรรมที่ 2.1.1 การเรียนรู้ผ่านสื่อออนไลน์) (กิจกรรมที่ 2.2.1 โครงการจิตสำนึกรับผิดชอบต่อสังคม)</p>	<ul style="list-style-type: none"> - สืบค้นข้อมูลจากสื่อสังคมออนไลน์เกี่ยวกับตัวอย่างโครงการความรับผิดชอบต่อสังคม พร้อมอธิบายเหตุผลประกอบ - นำเสนอได้ครบถ้วน ชัดเจน - เขียนโครงการครบถ้วนตามกระบวนการ 	<ul style="list-style-type: none"> - สืบค้นข้อมูลจากสื่อสังคมออนไลน์เกี่ยวกับตัวอย่างโครงการความรับผิดชอบต่อสังคม พร้อมอธิบายเหตุผลประกอบ - นำเสนอครบถ้วน แต่ไม่ชัดเจนบางโครงการ - เขียนโครงการตามกระบวนการแต่ต้องปรับปรุง 	<ul style="list-style-type: none"> - สืบค้นข้อมูลจากสื่อสังคมออนไลน์เกี่ยวกับตัวอย่างโครงการความรับผิดชอบต่อสังคม ไม่ครบและไม่อธิบายเหตุผลประกอบ - นำเสนอไม่ครบถ้วน ไม่ชัดเจน - การเขียนโครงการต้องแก้ไขปรับปรุง
<p>ระบบทางความคิดและลักษณะนิสัยของความรับผิดชอบต่อสังคม (กิจกรรมที่ 2.2.1 โครงการจิตสำนึกรับผิดชอบต่อสังคม)</p>	<ul style="list-style-type: none"> - วางแผนการจัดทำโครงการจิตสำนึกรับผิดชอบต่อสังคมตามกระบวนการได้บรรลุเป้าหมาย เมื่อเกิดปัญหาสามารถแก้ไขได้ - ซื่อสัตย์ ช่วยเหลือผู้อื่น ดำเนินการภายในระยะเวลาที่กำหนด - การนำเสนอผลการปฏิบัติกิจกรรมชัดเจน ถอดบทเรียนครบทุกประเด็น 	<ul style="list-style-type: none"> - วางแผนการจัดทำโครงการจิตสำนึกรับผิดชอบต่อสังคมตามกระบวนการได้บรรลุเป้าหมาย เมื่อเกิดปัญหา แก้ไขในบางเรื่อง - ซื่อสัตย์ ช่วยเหลือผู้อื่น ดำเนินการภายในระยะเวลาที่กำหนด - การนำเสนอผลการปฏิบัติกิจกรรมโครงการและถอดบทเรียนบางประเด็น 	<ul style="list-style-type: none"> - วางแผนการจัดทำโครงการจิตสำนึกรับผิดชอบต่อสังคมตามกระบวนการ เมื่อเกิดปัญหา ไม่แก้ไขปรับปรุง - ไม่ช่วยเหลือกันในการทำงาน ทำงานล่าช้า - ไม่สามารถนำเสนอผลการปฏิบัติกิจกรรมโครงการและไม่สามารถถอดบทเรียน ภายในเวลาที่กำหนด

ภาคผนวก ข แบบประเมินคุณลักษณะด้านความรับผิดชอบต่อตนเองและสังคม
ของนักศึกษา คณะบริหารธุรกิจ สถาบันอุดมศึกษาเอกชน

แบบประเมินคุณลักษณะด้านความรับผิดชอบต่อตนเองและสังคมของนักศึกษา
คณะบริหารธุรกิจ สถาบันอุดมศึกษาเอกชน

คำชี้แจง: ให้นักศึกษาทำเครื่องหมาย x คำตอบที่ถูกที่สุดเพียงข้อเดียว

1. คุณลักษณะของบุคคลที่มีความรับผิดชอบมีความหมายตรงกับข้อใด
 - ก. ผู้ที่ประพฤติตนตามกฎหมายอย่างเคร่งครัด
 - ข. ผู้ที่ทำงานที่ได้รับมอบหมายให้สำเร็จด้วยความเพียรพยายาม
 - ค. ผู้ที่ประกอบอาชีพสุจริต เข้าวัด ฟังธรรมอย่างสม่ำเสมอ
 - ง. ผู้ที่ทำการใดๆที่เป็นประโยชน์ต่อตนเองเมื่อมีโอกาส
2. ข้อใดคือพฤติกรรมที่แสดงออกถึงความรับผิดชอบต่อตนเองในการปฏิบัติงานในหน้าที่
 - ก. ความตั้งใจทำงานส่วนที่มีความถนัดให้ได้ดี ส่วนที่ไม่ถนัดก็ให้ผู้อื่นทำ
 - ข. ความพยายามลอกเลียนแบบงานของผู้อื่น จะทำให้งานเสร็จอย่างรวดเร็ว
 - ค. ความพยายามในการจ้างคนอื่นให้ทำงานแทน จะได้มีโอกาสไปทำงานอื่นๆ
 - ง. ความพยายามทำงานให้สำเร็จถึงแม้จะมีความยากลำบากก็ตาม
3. ข้อใดคือสิ่งที่พึงกระทำของการปฏิบัติงานในหน้าที่ เมื่อผลงานของตนเองไม่เป็นไปตามเป้าหมาย
 - ก. การยอมรับผลงานที่เกิดขึ้นแล้วนำไปปรับปรุงแก้ไข
 - ข. การยอมรับผลงานที่เกิดขึ้นแล้วปฏิเสธไม่ทำงานนี้อีก
 - ค. การยอมรับผลงานที่เกิดขึ้นเพียงบางส่วนแล้วรับทำงานนี้ต่อไป
 - ง. ไม่ยอมรับผลงานที่เกิดขึ้นแล้วรีบหาทางแก้ไข
4. ความรับผิดชอบต่อตนเองสามารถพัฒนาได้อย่างไร
 - ก. การตั้งจุดประสงค์การเรียนรู้ในการทำกิจกรรมต่างๆ อย่างรอบคอบ
 - ข. ความพยายามแสวงหาความรู้ใหม่ๆ และประยุกต์ใช้ได้อย่างเหมาะสม
 - ค. ความพยายามเลียนแบบงานของผู้อื่น เพื่อให้การทำงานง่ายขึ้น
 - ง. การประพฤติตนอย่างตรงไปตรงมาต่อการปฏิบัติงานในหน้าที่

5. ความรับผิดชอบต่อสังคมมีความหมายตรงกับข้อใด
- การแสดงความไม่ตรีจิตและให้ความช่วยเหลือผู้อื่น
 - การแสวงหาประโยชน์จากผู้อื่นและสังคมให้ได้มากที่สุด
 - การยึดมั่นในกฎเกณฑ์ที่ตนเองตั้งไว้เพื่อปฏิบัติตนในสังคมอย่างเคร่งครัด
 - การใช้อำนาจหน้าที่แสวงหาประโยชน์จากสังคมได้อย่างเหมาะสม
6. เพราะเหตุใดเยาวชนจึงต้องให้ความสำคัญกับความรับผิดชอบต่อสังคม
- ความรับผิดชอบต่อสังคมจะก่อให้เกิดปัญหาและความวุ่นวายในสังคม
 - ความรับผิดชอบต่อสังคมเป็นสิ่งที่ทำให้เกิดความเพลินเพลินแก่สังคม
 - ความรับผิดชอบต่อสังคมจะช่วยแก้ปัญหาและพัฒนาสังคม**
 - ความรับผิดชอบต่อสังคมทำให้ทุกคนมีกิจกรรมที่ทำร่วมกัน
7. ข้อใดคือการพัฒนาจิตสำนึกในความรับผิดชอบต่อสังคมมากที่สุด
- การศึกษาประวัติบุคคลสำคัญที่เกี่ยวกับการถ่ายทอดประสบการณ์ แรงบันดาลใจในการทำงาน
 - การชมภาพยนตร์และละครเพื่อตระหนักรู้ถึงบทบาทของผู้แสดง
 - การแสดงออกถึงการเคารพกฎระเบียบของสังคมและมีไม่ตรีจิต**
 - การเข้าร่วมกิจกรรมที่จะเป็นประโยชน์ต่อตนเอง
8. ค่านิยมทางจริยธรรมที่มีต่อความรับผิดชอบต่อตนเองและสังคมตรงกับข้อใด
- การแสดงการกระทำที่เหมาะสมหรือพึงกระทำต่อตนเองและสังคม**
 - การใช้เหตุผลเป็นเกณฑ์ในการเลือกหรือไม่เลือกกระทำสิ่งใดๆในสังคม
 - การมีความรู้สึกที่ดีต่อพฤติกรรมต่างๆ ที่ทำให้เข้าใจในการกระทำของตนเองและผู้อื่น
 - การทำให้ชีวิตและร่างกายให้อยู่รอดปลอดภัยในสังคม
9. ท่านคิดว่าคุณลักษณะของบุคคลในข้อใดที่แสดงถึงการขาดความรับผิดชอบต่อสังคม
- พยายามเตรียมอุปกรณ์การเรียนที่อาจารย์สั่งให้ครบก่อนอาจารย์เข้าสอน
 - สวมชุดนักเรียนไม่ต้องสะอาดมากก็ได้ เพราะเมื่อใส่ก็ก็เลอะอีก**
 - แบ่งปันของใช้กับเพื่อนแล้วจะเก็บกลับคืนทุกครั้งเพื่อนจึงคิดว่าเป็นคนหวงของ
 - เมื่อไม่เข้าใจในบทเรียนที่เพิ่งเรียนผ่านมา จะพยายามอ่านหนังสือและทำความเข้าใจ
10. สีดานัดกับเพื่อนว่าจะช่วยทำงานกลุ่มในวันอาทิตย์นี้ แต่ครอบครัวของสิดามีแผนจะไปเที่ยวต่างจังหวัดกัน ถึงแม้ว่าสิดาจะอยากไปกับครอบครัวมาก แต่สิดาก็จะไปทำงานตามที่ตกลงไว้กับเพื่อน ท่านคิดว่าเป็นเพราะเหตุผลข้อใด
- เพราะว่าเพื่อนๆ คงจะชมว่าเป็นคนรักษาคำพูด
 - เพราะว่าการเอาเปรียบเพื่อนเป็นสิ่งที่ควรหลีกเลี่ยง
 - เพราะว่าถ้าไม่ช่วยเพื่อน ๆ งานครั้งต่อไปจะไม่มีใครให้เข้ากลุ่ม
 - เพราะคือหน้าที่ของตนเองที่ต้องทำให้งานเสร็จตามกำหนดเวลา**

11. เมื่อมีคำสั่งจากอาจารย์ให้นักศึกษาในห้องร่วมกันทำบอร์ดกิจกรรมในงานของมหาวิทยาลัยที่จะมีขึ้นให้เสร็จภายใน 1 วัน ท่านคิดว่าควรจะทำอย่างไร
- ให้เพื่อนบางคนที่มีความถนัดในการจัดบอร์ดเป็นคนทำ
 - ไม่ต้องจัดบอร์ดเพราะของห้องอื่นๆที่ทำไว้ก็มีทำเยอะแล้ว
 - ใช้เงินจ้างเพื่อนห้องอื่นๆทำให้เสร็จภายในระยะเวลาที่กำหนด
 - ร่วมมือกันจัดบอร์ดกิจกรรมของห้องให้เสร็จภายในระยะเวลาที่กำหนด**
12. สุรียาพบกระเป๋าเงินจึงได้นำส่งอาจารย์ แต่เพื่อนๆนินทาว่า “อยากได้น้ำอยากดั่ง” สุรียาก็ได้ยินเพื่อนๆนินทาถ้าท่านเป็นสุรียาจะทำอย่างไร
- ว่ากล่าวเพื่อนว่าไม่สมควรพูด
 - โกรธและแจ้งให้อาจารย์ทราบว่าเป็นเพื่อนๆนินทาทน
 - ไม่โกรธเพื่อนเพราะคิดว่าเป็นสิ่งที่ควรทำและทำดีแล้ว**
 - ขอกระเป๋าเงินจากอาจารย์คืนและนำไปวางไว้ที่เดิม
13. ท่านคิดว่าข้อความใดเป็นคุณลักษณะที่พึงกระทำในการแสดงความรับผิดชอบต่อสังคม
- ติดป้ายโฆษณาตามกำแพงหรือรั้วเพื่อความเป็นระเบียบ
 - โรงงานอุตสาหกรรมปล่อยน้ำเสียสู่แหล่งน้ำสาธารณะเพื่อไหลสู่ทะเล
 - ช่วยกันนำอาหารไปให้สัตว์ในเขตรักษาพันธุ์สัตว์ป่าเพื่อการอนุรักษ์
 - ช่วยกันรณรงค์การใช้พลังงานเพื่อช่วยประหยัดพลังงานของชาติ**
14. น้ำค้างได้รับมอบหมายจากกลุ่มให้หารูปภาพมาประกอบการรายงานในวิชาการจัดการความรู้ ซึ่งเป็นภาพที่หายากมากท่านคิดว่าน้ำค้างควรค้นหารูปภาพหรือไม่ เพราะเหตุใด
- ค้นหารูปภาพประกอบการรายงาน เพราะคือหน้าที่และได้เรียนรู้สิ่งใหม่**
 - ค้นหารูปภาพประกอบการรายงาน เพราะเพื่อนๆในกลุ่มกำชับให้หามาให้ได้
 - ไม่ค้นหารูปภาพประกอบการรายงาน เพราะเป็นภาพที่หายากทำให้เสียเวลามาก
 - ไม่ค้นหารูปภาพประกอบการรายงาน เพราะเป็นงานที่ยาก ควรเป็นหน้าที่ของคนอื่น
15. บุคคลในข้อใดเป็นผู้มีจริยธรรมที่แสดงถึงความรับผิดชอบ
- บุญชูชอบกินขนมหวานถึงแม้จะเป็นโรคอ้วน
 - บุญชัยไม่เอาเปรียบผู้อื่น มีความจริงใจต่อทุกคนจนเป็นที่ไว้วางใจ**
 - กรรชัยจะพยายามขับรถฝ่าไฟแดงเสมอเมื่อต้องรีบไปทำงาน
 - บุญช่วยชอบเป็นผู้นำ เพื่อให้เพื่อนยอมรับทั้งๆที่เขาเป็นคนไม่กล้าแสดงออก
16. “เธอควรเข้าแถวซื้ออาหารในโรงอาหาร ถึงแม้ว่าจะมีคนไม่เยอะ” ท่านคิดว่าผู้ที่พูดควรมีความคิดเกี่ยวกับความรับผิดชอบต่อตนเองและสังคมอย่างไร
- การเข้าแถวยังทำได้ไม่จริงจัง จึงต้องช่วยกัน
 - เป็นการปฏิบัติของคนที่มีความรู้
 - เป็นการเคารพกฎเกณฑ์ของสังคม**
 - เพื่อความเสมอภาคกันในการซื้ออาหาร

17. ท่านได้รับคัดเลือกเป็นตัวแทนในการแข่งขันกรีฑาระดับจังหวัด เมื่อดูรายชื่อมีนักกรีฑาทีมชาติเข้าร่วมการแข่งขันครั้งนี้ด้วยท่านจะทำอย่างไร
- ขอดอนตัวเพราะคงสู้คู่แข่งไม่ได้
 - แข่งขันสุดความสามารถตามศักยภาพของตนเอง**
 - แกล้งบาดเจ็บ จะได้ไม่ต้องลงแข่งขันเพื่อไม่เสียชื่อเสียง
 - แข่งขันตามหน้าที่ให้เสร็จสิ้นไปโดยไม่ต้องใช้ความพยายามที่จะชนะ
18. ขณะที่ท่านกำลังอ่านหนังสืออยู่ที่ห้องสมุดเพื่อนๆเรียกไปพูดคุยกันถึงการจัดทำโครงการเพื่อส่งอาจารย์ในวันต่อไปท่านจะทำอย่างไร
- รีบวางหนังสือทิ้งไว้และรีบไปพูดคุยกับเพื่อน
 - แกล้งทำเป็นไม่ได้ยินแล้วเดินออกจากห้องสมุด
 - นำหนังสือไปเก็บที่แล้วค่อยไปพูดคุยกับเพื่อน**
 - บอกให้เพื่อนคนอื่นเก็บหนังสือให้แล้วจึงไปพูดคุยกับเพื่อน
19. ท่านได้รับคัดเลือกจากเพื่อนๆ ให้เป็นตัวแทนการแข่งขันประกวดวาดภาพรณรงค์การเลือกตั้ง จำเป็นต้องจัดเตรียมข้อมูลและวัสดุอุปกรณ์เอง ท่านจะปฏิบัติตนอย่างไร
- เตรียมข้อมูลและวัสดุอุปกรณ์ให้ดีที่สุด เพราะเพื่อนๆ คาดหวังในตัวเราสูง
 - เตรียมข้อมูลและวัสดุอุปกรณ์ให้ดีที่สุด เพราะเมื่อได้รับมอบหมายก็ต้องทำให้ดีที่สุด**
 - เตรียมข้อมูลและวัสดุอุปกรณ์เท่าที่หาได้ เพราะมีความพร้อมตลอดเวลาอยู่แล้ว
 - ไม่ต้องเตรียมข้อมูลและวัสดุอุปกรณ์เพราะคิดว่าเพื่อนๆ จะช่วยเตรียมให้
20. ในห้องเรียนเมื่อเพื่อนร่วมชั้นเรียนไม่เข้าใจในเนื้อหาบทเรียนจึงหันมาถามท่านในหัวข้อที่ท่านไม่เข้าใจเหมือนกัน ท่านจะทำอย่างไร
- ยกมือแล้วบอกอาจารย์ว่าเพื่อนไม่เข้าใจ
 - ถามเพื่อนกลับไปว่าจะทำอย่างไรดี
 - บอกเพื่อนว่าไม่เป็นไร เอาไว้ลอกเพื่อนคนอื่นๆก็ได้
 - ถามอาจารย์ด้วยตนเองและช่วยอธิบายเพื่อนทันที**
21. ท่านตั้งใจจะชมภาพยนตร์เรื่องหนึ่ง พบว่าคนเข้าคิวซื้อตั๋วเป็นแถวยาวมาก ท่านมีเพื่อนอยู่ในคิวต้นๆ อาสาจะซื้อตั๋วให้ ท่านก็จะทำอย่างไร
- ฝากเพื่อนซื้อตั๋ว ไม่จำเป็นต้องสนใจคนอื่นๆที่เข้าคิวซื้อตั๋ว
 - ให้เพื่อนคนอื่นเข้าแถวซื้อตั๋วให้ แกล้งบอกว่าตนเจ็บขา ยืนไม่ไหว
 - ต่อแถวซื้อตั๋วด้วยตนเอง เป็นการเคารพกฎ กติกาของสังคม**
 - ไม่ชมภาพยนตร์ในวันนี้ คิวซื้อตัวยาวเกินไป

22. เมื่อได้รับมอบหมายให้ปฏิบัติหน้าที่ ที่ไม่เคยปฏิบัติมาก่อน ท่านจะดำเนินการอย่างไร
- สอบถามจากผู้รู้และคนคว่าข้อมูลที่เกี่ยวข้องจากแหล่งต่างๆ
 - นำงานที่ได้รับมาไปจ้างผู้อื่นทำ แล้วค่อยใส่ชื่อตนเองเป็นผู้ทำ
 - ขอให้เพื่อนที่สนิทช่วยทำให้ตอนส่งงานค่อยบอกว่าตนเป็นคนทำ
 - ปฏิเสธงานที่ได้รับมอบหมายทันทีจะได้ไม่ต้องเสียเวลา
23. ท่านได้รับเลือกเข้าร่วมเป็นสมาชิกชมรมอนุรักษ์ธรรมชาติเพื่อจัดทำโครงการเพื่อชุมชน ท่านจะมีวิธีการเตรียมตัวอย่างไร
- ตัดหาเสื้อผ้าที่เกี่ยวกับการอนุรักษ์ธรรมชาติปฏิบัติตามกฎระเบียบของชุมชนอย่างเคร่งครัด
 - บริจาคเงินสนับสนุนการจัดทำโครงการและสนับสนุนนโยบายของรัฐในการพัฒนาชุมชน
 - คอยฟังและคล้อยตามความคิดของเพื่อนๆ เพื่อปฏิบัติงานได้ราบรื่น
 - พยายามหาข้อมูลเกี่ยวกับการทำโครงการและเขียนโครงการให้เหมาะสมกับความต้องการของชุมชน
24. ท่านอยู่ในสถานการณ์ที่ผู้ร้ายกำลังลักทรัพย์ และต่อมาผู้ร้ายถูกจับได้ เจ้าหน้าที่ตำรวจขอร้องให้ท่านเป็นพยาน ท่านจะประพฤติดังต่อไปนี้ เพราะเหตุใด
- ยินดีไปเป็นพยาน เพราะเป็นหน้าที่ของพลเมืองดี
 - ปฏิเสธไม่ไปเป็นพยาน เพราะจะทำให้เสียเวลา
 - จ้างเพื่อนให้ไปเป็นพยานแทนตนเอง เพราะเป็นเพียงคดีเล็กๆ
 - ปฏิเสธกับตำรวจว่าไม่รู้เห็นการลักทรัพย์ครั้งนี้เพราะเป็นเรื่องที่ยุ่งยาก

ภาคผนวก ค แบบประเมินความพึงพอใจของนักศึกษาที่มีต่อการฝึกอบรม
ด้านความรับผิดชอบตนเองและสังคมของนักศึกษา คณะบริหารธุรกิจ
สถาบันอุดมศึกษาเอกชน

แบบประเมินความพึงพอใจของนักศึกษาต่อการฝึกอบรม
เพื่อเสริมสร้างคุณลักษณะด้านความรับผิดชอบตนเองและสังคมของนักศึกษา
คณะบริหารธุรกิจ สถาบันอุดมศึกษาเอกชน

คำชี้แจง: โปรดทำเครื่องหมาย ✓ ลงในช่องที่ตรงกับระดับความพึงพอใจ/ความรู้สึกรู้สึกของ
ท่านมากที่สุด คำนวณน้ำหนักคะแนนแบ่งเป็น 5 ระดับ ดังนี้

- 5 หมายถึง นักศึกษามีความพึงพอใจต่อการฝึกอบรมอยู่ในระดับมากที่สุด
- 4 หมายถึง นักศึกษามีความพึงพอใจต่อการฝึกอบรมอยู่ในระดับมาก
- 3 หมายถึง นักศึกษามีความพึงพอใจต่อการฝึกอบรมอยู่ในระดับปานกลาง
- 2 หมายถึง นักศึกษามีความพึงพอใจต่อการฝึกอบรมอยู่ในระดับน้อย
- 1 หมายถึง นักศึกษามีความพึงพอใจต่อการฝึกอบรมอยู่ในระดับน้อยที่สุด

รายการประเมิน	ระดับความพึงพอใจ				
	5	4	3	2	1
ด้านวิทยากร					
1. ความรู้ ความเข้าใจในเนื้อหาสาระการฝึกอบรม					
2. การมีบุคลิกภาพดีและแสดงพฤติกรรมที่เหมาะสม					
3. การพูด การฟังและการตอบข้อซักถาม					
4. การใช้สื่อและอุปกรณ์ประกอบการฝึกอบรม					
5. การบูรณาองค์ความรู้ต่างๆ ให้สัมพันธ์กับเนื้อหาสาระในการฝึกอบรม					
ด้านวิธีการในการจัดกิจกรรม					
6. กิจกรรม “นักศึกษากับความรับผิดชอบ”					
7. กิจกรรม “ชมภาพยนตร์แล้วคิดตาม”					
8. กิจกรรม บทบาทสมมติ “หน้าที่กับความรับผิดชอบ”					
9. กิจกรรม “การเรียนรู้ผ่านสื่อสังคมออนไลน์”					
10. กิจกรรม “โครงการจิตสำนึกรับผิดชอบต่อสังคม”					
ด้านการอำนวยความสะดวก					
11. การจัดสถานที่และสภาพแวดล้อมในการฝึกอบรม					
12. การกำหนดระยะเวลาในการฝึกอบรม					
13. ความพร้อมของสื่อและอุปกรณ์ในการฝึกอบรม					
14. การบริการอาหารและเครื่องดื่มต่างๆ					
ด้านความรู้และประโยชน์ที่ได้รับ					
15. การนำความรู้ไปใช้ประโยชน์					
16. การนำความรู้ไปเผยแพร่/ถ่ายทอดได้					
17. การนำความรู้ที่ได้รับไปประยุกต์ใช้ได้					

ข้อเสนอแนะเพิ่มเติม

.....

.....

.....

ภาคผนวก ฉ ค่าคุณภาพเครื่องมือวิจัย

ตาราง 37 แสดงผลการวิเคราะห์แบบสอบถามคุณลักษณะของนักศึกษา คณะบริหารธุรกิจ สถาบันอุดมศึกษาเอกชน

คุณลักษณะของนักศึกษา	ประมาณค่าความคิดเห็นของ ผู้เชี่ยวชาญ					ค่า IOC	แปลผล	ข้อเสนอแนะ
	1	2	3	4	5			
1. มีความรู้ ความเข้าใจเกี่ยวกับแนวคิด หลักการ และ ทฤษฎีในการบริหารธุรกิจ	+1	+1	+1	+1	+1	1	สอดคล้อง	
2. มีความรู้ ความสามารถทางวิชาชีพบริหารธุรกิจเพื่อใช้ ในการทำงานได้	+1	+1	+1	+1	+1	1	สอดคล้อง	
3. มีความรู้ ความเข้าใจในกฎเกณฑ์และกระบวนการใน การทำธุรกิจระหว่างประเทศ	+1	+1	+1	+1	+1	1	สอดคล้อง	
4. นำความรู้ด้านการบริหารธุรกิจมาประยุกต์ใช้ใน สถานการณ์ต่างๆ ที่เกี่ยวข้องได้	+1	+1	+1	+1	+1	1	สอดคล้อง	
5. เชื่อมโยงความรู้ด้านการบริหารธุรกิจกับความรู้ในด้าน อื่นๆที่เกี่ยวข้องได้อย่างเหมาะสม	+1	+1	+1	+1	+1	1	สอดคล้อง	

ตาราง 37 (ต่อ)

คุณลักษณะของนักศึกษา	ประมาณค่าความคิดเห็นของ ผู้เชี่ยวชาญ					ค่า IOC	แปลผล	ข้อเสนอแนะ
	1	2	3	4	5			
6. ประเมินความรู้และทักษะด้านต่างๆ ของตนเองได้ตรงตามความเป็นจริง	+1	+1	+1	+1	+1	1	สอดคล้อง	
7. ศึกษาและค้นคว้าข้อมูลที่เกี่ยวข้องกับการบริหารธุรกิจจากหลากหลายแหล่งความรู้หรือบุคคลผู้มีความรู้ เพื่อนำมาพัฒนาตนเองได้	+1	+1	+1	+1	+1	1	สอดคล้อง	
8. ตั้งเป้าหมายในการเรียนรู้และการฝึกฝนเพื่อพัฒนาตนเองในเรื่องใดเรื่องหนึ่งจนสามารถบรรลุเป้าหมายได้	+1	+1	+1	+1	+1	1	สอดคล้อง	เดิมขอความส่วนทายเป็นบรรลุเป้าหมายที่กำหนดไว้
9. สามารถเรียนรู้ได้อย่างเป็นระบบ ตั้งแต่การคัดเลือกกิจกรรม แหล่งการเรียนรู้วิธีการเรียนรู้และการประเมินผลความรู้ความสามารถของตนเอง	+1	+1	+1	+1	+1	1	สอดคล้อง	ควรมีประเด็น เรียนรู้เรื่องอะไร
10. เรียนรู้สิ่งใหม่หรือนวัตกรรมใหม่ ๆ เพื่อนำมาปรับปรุงแก้ไขหรือพัฒนาตนเองหรือการทำงานในด้านใดด้านหนึ่งให้ดีขึ้นได้	+1	+1	+1	+1	+1	1	สอดคล้อง	
11. ยอมรับสิ่งใหม่หรือแนวความคิดใหม่ๆ ที่แตกต่างไปจากเดิม	+1	+1	+1	+1	+1	1	สอดคล้อง	

ตาราง 37 (ต่อ)

คุณลักษณะของนักศึกษา	ประมาณค่าความคิดเห็นของ					IOC	แปลผล	ข้อเสนอแนะ
	ผู้เชี่ยวชาญ							
	1	2	3	4	5			
12. วางแผน สั่งการ ควบคุมการทำงานและประสานงานกับบุคคลอื่นๆ หรือหน่วยงานอื่นๆ ที่เกี่ยวข้องได้	+1	+1	+1	+1	+1	1	สอดคล้อง	พิจารณาคำว่า “สั่งการ” ควรใช้คำอื่นหรือไม่
13. ดำเนินงานต่างๆได้อย่างมีแบบแผนตามเป้าหมายที่ตั้งไว้	+1	+1	+1	+1	+1	1	สอดคล้อง	
14. ทำงานได้หลากหลายในเวลาเดียวกันและสำเร็จภายในระยะเวลาที่กำหนด	+1	+1	+1	+1	+1	1	สอดคล้อง	
15. สร้างหรือพัฒนานวัตกรรมใหม่ๆในการผลิตสินค้าและการบริการได้	+1	+1	+1	+1	+1	1	สอดคล้อง	
16. วางแผนในการปฏิบัติงานเชิงรุกและพร้อมที่จะเผชิญกับความเสี่ยงทางธุรกิจ	+1	+1	+1	+1	+1	1	สอดคล้อง	พิจารณาแยกประเด็น หรือเปลี่ยนคำว่า “และ” เป็น “หรือ”

ตาราง 37 (ต่อ)

คุณลักษณะของนักศึกษา	ประมาณค่าความคิดเห็นของ ผู้เชี่ยวชาญ					ค่า IOC	แปลผล	ข้อเสนอแนะ
	1	2	3	4	5			
17. วิเคราะห์ประเมินผลกิจกรรมและกระบวนการในการทำงานเพื่อหาข้อดี ข้อเสียหรือผลกระทบที่จะเกิดขึ้น	+1	1	+1	+1	+1	1	สอดคล้อง	พิจารณาเปลี่ยนจากคำว่า ในการทำงาน เป็น จาก การทำงาน
18. ค้นหาแนวทางในการป้องกันความเสียหายจากการทำงานหรือกิจกรรมต่างๆที่เกี่ยวข้องที่อาจเกิดขึ้นได้	+1	1	+1	+1	+1	1	สอดคล้อง	
19. สามารถจัดหาและคัดเลือกบุคคลให้เหมาะสมกับตำแหน่งงาน	+1	+1	+1	+1	+1	1	สอดคล้อง	พิจารณาเปลี่ยนคำว่า “จัดหา” เป็น “สรรหา”
20. มีวิธีการในการดูแลและพัฒนาผู้ร่วมงานให้ทำงานได้อย่างมีประสิทธิภาพ	+1	+1	+1	+1	+1	1	สอดคล้อง	เปลี่ยน มีวิธีการในการ ดูแล เป็นมีนโยบายและ แผนการ
21. สามารถเกลี้ยกล่อมให้บุคคลอื่นยอมรับและปฏิบัติตามความต้องการของท่านด้วยความสมัครใจ	+1	+1	+1	+1	+1	1	สอดคล้อง	พิจารณาคำว่า “เกลี้ย กล่อม” อาจเปลี่ยนเป็น “โน้มน้าว”
22. ชักจูงให้ผู้อื่นปฏิบัติตามเพื่อการพัฒนาในเรื่องใดเรื่องหนึ่งให้บรรลุเป้าหมายได้	+1	+1	+1	+1	+1	1	สอดคล้อง	พิจารณา คำว่า “ชักจูง” อาจเปลี่ยนเป็น “โน้มน้าว”

ตาราง 37 (ต่อ)

คุณลักษณะของนักศึกษา	ประมาณค่าความคิดเห็นของ					ค่า IOC	แปลผล	ข้อเสนอแนะ
	ผู้เชี่ยวชาญ							
	1	2	3	4	5			
23. มีความรับผิดชอบตอบทบาทหน้าที่ของตนเอง มอง การณ์ไกลและรับฟังความคิดเห็นของผู้อื่น	+1	+1	+1	+1	+1	1	สอดคล้อง	พิจารณาแยกประเด็น หรือ เปลี่ยนคำว่า “และ” เป็น “หรือ”
24. ทำงานร่วมกับบุคคลอื่นภายใต้เป้าหมายเดียวกันให้ บรรลุวัตถุประสงค์ได้	+1	+1	+1	+1	+1	1	สอดคล้อง	
25. ได้รับความรู้สึกนึกคิดของผู้อื่นที่ถ่ายทอดออกมาใน สถานการณ์ต่างๆได้	+1	+1	+1	+1	+1	1	สอดคล้อง	
26. ใช้คำพูด ภาษา สัญลักษณ์ ทาทางสื่อสารความรู้สึกนึก คิดของตนเองต่อผู้อื่นได้อย่างเหมาะสม	+1	+1	+1	+1	+1	1	สอดคล้อง	
27. ใช้ภาษาต่างประเทศในการสื่อสารเพื่อให้งาน บรรลุเป้าหมายได้	+1	-1	+1	+1	+1	0.8	สอดคล้อง	เป็นข้อเท็จ-จริงมากไป ไม่เหมาะกับสากล
28. ใช้เทคโนโลยีในการค้นหาข้อมูล จัดเก็บและ เชื่อมโยง จากหลากหลายแหล่งข้อมูลได้อย่างสร้างสรรค์	+1	+1	+1	+1	+1	1	สอดคล้อง	

ตาราง 37 (ต่อ)

คุณลักษณะของนักศึกษา	ประมาณค่าความคิดเห็นของ					ค่า IOC	แปลผล	ข้อเสนอแนะ
	ผู้เชี่ยวชาญ							
	1	2	3	4	5			
29. ใช้เทคโนโลยีสารสนเทศในการนำเสนองานได้เหมาะสมตามวัตถุประสงค์ และตามหลักจริยธรรมและกฎหมาย	+1	+1	+1	+1	+1	1	สอดคล้อง	พิจารณาแยกประเด็น หรือ เปลี่ยนคำว่า “และ” เป็น “หรือ”
30. ใช้เทคนิคพื้นฐานทางคณิตศาสตร์และสถิติในการวิเคราะห์ข้อมูลเพื่อนำไปสู่การแก้ปัญหาและตัดสินใจได้	+1	+1	+1	+1	+1	1	สอดคล้อง	
31. สามารถแก้ปัญหาหรือสร้างองค์ความรู้ใหม่ได้อย่างเป็นระบบ	+1	+1	+1	+1	+1	1	สอดคล้อง	
32. นำความรู้ แนวคิด มุมมองของตนเองไปใช้ให้เกิดประโยชน์หรือแก้ปัญหาได้อย่างเหมาะสม	+1	+1	+1	+1	+1	1	สอดคล้อง	
33. วิเคราะห์ปัญหาหรือโอกาสเพื่อประเมินทางเลือกในการตัดสินใจในเรื่องใดเรื่องหนึ่งได้	+1	+1	+1	+1	+1	1	สอดคล้อง	
34. วิเคราะห์ข้อมูลเพื่อหาสาเหตุของปัญหาที่เผชิญอยู่ได้	+1	+1	+1	+1	+1	1	สอดคล้อง	
35. สร้างทางเลือกในการแก้ปัญหาได้หลากหลายวิธี โดยคำนึงถึงผลกระทบในแต่ละทางเลือก	+1	+1	+1	+1	+1	1	สอดคล้อง	

ตาราง 37 (ต่อ)

คุณลักษณะของนักศึกษา	ประมาณค่าความคิดเห็นของ					ค่า IOC	แปลผล	ข้อเสนอแนะ
	ผู้เชี่ยวชาญ							
	1	2	3	4	5			
36. เลือกทางเลือกที่เหมาะสมจากหลายทางเลือกที่มีอยู่ในการจัดการกับปัญหาหรือโอกาสที่เกิดขึ้นได้	+1	+1	+1	+1	+1	1	สอดคล้อง	
37. มีวิธีการคิดต่อในเรื่องใดเรื่องหนึ่งได้อย่างเป็นขั้นตอน	+1	+1	+1	+1	+1	1	สอดคล้อง	ควรปรับข้อความใหม่ เปลี่ยนเป็นวิธีการคิดอย่างเป็นระบบ
38. มีความคิดในการจำแนกแยกแยะสิ่งต่างๆได้อย่างมีเหตุผล	+1	+1	+1	+1	+1	1	สอดคล้อง	
39. มีความคิดเชิงรุกในการสร้างภาพอนาคตที่มองเห็นได้อย่างชัดเจนจนทำให้การดำเนินงานประสบผลสำเร็จ	+1	+1	+1	+1	+1	1	สอดคล้อง	
40. มีความคิดสร้างสรรค์ในการคิดค้นสิ่งใหม่ ที่เป็นประโยชน์จนได้รับการยอมรับจากสังคม	+1	+1	+1	+1	+1	1	สอดคล้อง	

ตาราง 37 (ต่อ)

คุณลักษณะของนักศึกษา	ประมาณค่าความคิดเห็นของ					ค่า IOC	แปลผล	ข้อเสนอแนะ
	ผู้เชี่ยวชาญ							
	1	2	3	4	5			
41. เสนอความคิดเห็นอย่างสมเหตุสมผลและเปิดกว้างทางความคิดเพื่อให้เกิดการพัฒนา	+1	+1	+1	+1	+1	1	สอดคล้อง	
42. สร้างภาพความคิดในขนาดตโดยอาศัยข้อมูลพื้นฐานเพื่อเพิ่มมูลค่าสิ่งต่างๆ ได้	+1	+1	+1	+1	+1	1	สอดคล้อง	เพิ่มคำจากต่อคำว่า ความคิด เป็น ความคิดสร้างสรรค์
43. นำแนวคิดหรือมุมมองที่ต่างจากแนวคิดเดิมมาใช้ได้อย่างสร้างสรรค์	+1	+1	+1	+1	+1	1	สอดคล้อง	
44. เปลี่ยนแปลงความคิดจากสิ่งหนึ่งไปสู่หลายๆสิ่งโดยไม่มียึดติดกับมุมมองหรือคำตอบเพียงคำตอบเดียว	+1	+1	+1	+1	+1	1	สอดคล้อง	
45. ติดตามการเปลี่ยนแปลงของสิ่งแวดล้อมและเทคโนโลยีที่ส่งผลกระทบต่อสังคม	+1	+1	+1	+1	+1	1	สอดคล้อง	พิจารณาแยกประเด็น หรือ เปลี่ยนคำว่า “และ” เป็น “หรือ”
46. วิเคราะห์เรื่องใดเรื่องหนึ่งในบริบททางสังคมและเศรษฐกิจในสถานการณ์ต่างๆ ได้	+1	+1	+1	+1	+1	1	สอดคล้อง	พิจารณาแยกประเด็น หรือ เปลี่ยนคำว่า “และ” เป็น “หรือ”
47. ปรับความคิด ความรู้สึก หรือพฤติกรรมไปตามแบบแผนของสังคม	+1	+1	+1	+1	+1	1	สอดคล้อง	

ตาราง 37 (ต่อ)

คุณลักษณะของนักศึกษา	ประมาณค่าความคิดเห็นของ ผู้เชี่ยวชาญ					ค่า IOC	แปลผล	ข้อเสนอแนะ
	1	2	3	4	5			
48. ปฏิบัติตนตามธรรมเนียมของประเทศที่ร่วมทำธุรกิจ และเข้าใจในทัศนคติและความเป็นอยู่ของประเทศนั้น	+1	+1	+1	+1	+1	1	สอดคล้อง	พิจารณาแยกประเด็น หรือ เปลี่ยนคำว่า “และ” เป็น “หรือ”
49. ปฏิบัติตนได้เหมาะสมท่ามกลางความแตกต่างและความหลากหลายของวัฒนธรรม	+1	+1	+1	+1	+1	1	สอดคล้อง	
50. ใช้ชีวิตร่วมกับผู้อื่นภายใต้วัฒนธรรม กฎ ระเบียบของสังคมที่เปลี่ยนแปลงอย่างรวดเร็วและแตกต่างได้	+1	+1	+1	+1	+1	1	สอดคล้อง	
51. ยึดมั่นในคุณธรรม จริยธรรมคุณงามความดี และรับผิดชอบต่อหน้าที่ของตนเอง	+1	+1	+1	+1	+1	1	สอดคล้อง	
52. ส่งเสริมและสนับสนุนการแลกเปลี่ยนเรียนรู้ ศิลปวัฒนธรรม	+1	+1	+1	+1	+1	1	สอดคล้อง	เติมข้อความส่วนท้าย เป็น ศิลปวัฒนธรรม “ในท้องถิ่น”
53. มีส่วนร่วมในการอนุรักษ์สิ่งแวดล้อมและภูมิปัญญาท้องถิ่น	+1	+1	+1	+1	+1	1	สอดคล้อง	พิจารณาแยกประเด็น หรือ เปลี่ยนคำว่า “และ” เป็น “หรือ”

ตาราง 37 (ต่อ)

คุณลักษณะของนักศึกษา	ประมาณค่าความคิดเห็นของ ผู้เชี่ยวชาญ					ค่า IOC	แปลผล	ข้อเสนอแนะ
	1	2	3	4	5			
54. ปฏิบัติงานที่ได้รับมอบหมายด้วยความเพียรพยายาม เพื่อให้บรรลุเป้าหมายภายในระยะเวลาที่กำหนด	+1	+1	+1	+1	+1	1	สอดคล้อง	
55. ประพฤติตนซื่อตรง ไม่คดโกงไม่หลอกลวงและมีความ จริงจังต่อตนเองและผู้อื่น	+1	-1	+1	+1	+1	0.8	สอดคล้อง	เป็นข้อเท็จจริง มากไป ผู้ตอบอาจไม่ตอบความจริง
56. กระตือรือร้นที่จะให้ความช่วยเหลือและแสดงไมตรีจิตที่ ดีกับผู้รับบริการ	+1	+1	+1	+1	+1	1	สอดคล้อง	
57. ตั้งใจในการทำหน้าที่ของตนเองด้วยความเพียรพยายาม เพื่อให้งานสำเร็จตามเป้าหมาย	+1	+1	+1	+1	+1	1	สอดคล้อง	
58. มีความเพียรพยายาม ในการแสวงหาความรู้	+1	+1	+1	+1	+1	1	สอดคล้อง	
59. ยอมรับในผลกระทบของงานที่ทำด้วยความเต็มใจ	+1	+1	+1	+1	+1	1	สอดคล้อง	
60. มีความมั่นคงหนักแน่นในการทำงานให้สำเร็จภายใต้ ความกดดันได้	+1	+1	+1	+1	+1	1	สอดคล้อง	

61. ควบคุมอารมณ์ของตนเองและแสดงออกอย่างเหมาะสมในสังคม	+1	+1	+1	+1	+1	1	สอดคล้อง
---	----	----	----	----	----	---	----------

ตาราง 38 แสดงผลการวิเคราะห์ความแปรปรวนคุณลักษณะของนักศึกษา คณะบริหารธุรกิจ สถาบันอุดมศึกษาเอกชน ด้านความรับผิดชอบ ต่อตนเองและสังคมตามความคิดเห็นของผู้เชี่ยวชาญ (n=7)

คุณลักษณะของนักศึกษา	ความคิดเห็นของผู้เชี่ยวชาญ (คนที่)							ค่า IOC	ค่าอำนาจจำแนก	ค่าความเชื่อมั่น
	1	2	3	4	5	6	7			
ด้านความรู้										
1. คุณลักษณะของบุคคลที่มีความรับผิดชอบมีความหมายตรงกับข้อใด										
ก. ผู้ที่ประพฤติตนตามกฎหมายอย่างเคร่งครัด										
ข. ผู้ที่ทำงานที่ได้รับมอบหมายให้สำเร็จด้วยความเพียรพยายาม	+1	+1	+1	+1	+1	0	+1	0.86	.405	.762
ค. ผู้ที่ประกอบอาชีพสุจริต เข้าวัด ฟังธรรมอย่างสม่ำเสมอ										
ง. ผู้ที่ทำการใดๆที่เป็นประโยชน์ต่อตนเองเมื่อมีโอกาส										
2. ข้อใดคือพฤติกรรมที่แสดงออกถึงความรับผิดชอบต่อตนเองมากที่สุด										
ก. ความตั้งใจทำงานส่วนที่มีความกดดันให้ได้ดี ส่วนที่ไม่กดดันก็ให้ผู้อื่นทำ										
ข. ความพยายามหลีกเลี่ยงแบบงานของผู้อื่น จะทำให้งานเสร็จอย่างรวดเร็ว	+1	+1	+1	+1	+1	0	+1	0.86	.350	
ค. ความพยายามในการจ้างคนอื่นให้ทำงานแทน จะได้มีโอกาสไปทำงานอื่นๆ										
ง. ความพยายามทำงานให้ประสบผลสำเร็จ ถึงแม้จะมีความยากลำบากก็ตาม										

ง. การใช้อำนาจหน้าที่แสวงหาประโยชน์จากสังคมได้อย่างเหมาะสม

ตาราง 38 (ต่อ)

คุณลักษณะของนักศึกษา	ความคิดเห็นของผู้เชี่ยวชาญ (คนที่)							ค่า IOC	ค่าอำนาจ จำแนก	ค่าความ เชื่อมั่น
	1	2	3	4	5	6	7			
6. เพราะเหตุใดเยาวชนจึงต้องให้ความสำคัญกับความรับผิดชอบต่อสังคม										
ก. ความรับผิดชอบต่อสังคมจะก่อให้เกิดปัญหาและความวุ่นวายในสังคม										
ข. ความรับผิดชอบต่อสังคมเป็นสิ่งที่ทำให้เกิดความเพลินเพลินแก่สังคม	+1	+1	+1	+1	+1	-1	+1	0.86	.201	
ค. ความรับผิดชอบต่อสังคมจะช่วยแก้ปัญหาและพัฒนาสังคม										
ง. ความรับผิดชอบต่อสังคมทำให้ทุกคนมีกิจกรรมที่ทำร่วมกัน										
7. ข้อใดคือการพัฒนาจิตสำนึกในความรับผิดชอบต่อสังคมมากที่สุด										
ก. การศึกษาประวัติบุคคลสำคัญที่เกี่ยวกับการถ่ายทอดประสบการณ์ แรง บันดาลใจในการทำงาน	+1	+1	+1	+1	+1	-1	+1	0.86	.557	
ข. การชมภาพยนตร์และละครเพื่อตระหนักรู้ถึงบทบาทของผู้แสดง										
ค. การแสดงออกถึงการเคารพกฎระเบียบของสังคมและไม่ไตร่ตรอง										
ง. การเข้าร่วมกิจกรรมที่จะเป็นประโยชน์ต่อตนเอง										
8. ค่านิยมทางจริยธรรมที่มีต่อความรับผิดชอบต่อตนเองและสังคมตรงกับข้อใด										
ก. การแสดงการกระทำที่เหมาะสมหรือพึงกระทำต่อตนเองและสังคม	+1	+1	+1	+1	+1	-1	+1	0.86	.384	
ข. การใช้เหตุผลเป็นเกณฑ์ในการเลือกหรือไม่เลือกกระทำสิ่งใดๆในสังคม										
ค. การมีความรู้สึกที่ดีต่อพฤติกรรมต่างๆ ที่ทำให้เกิดความเข้าใจในการกระทำ										

ของตนเองและผู้อื่น

ง. การทำให้ชีวิตและร่างกายให้อยู่รอดปลอดภัยในสังคม

ตาราง 38 (ต่อ)

คุณลักษณะของนักศึกษา	ความคิดเห็นของผู้เชี่ยวชาญ (คนที่)							ค่า IOC	ค่า อำนาจ จำแนก	ค่าความ เชื่อมมั่น
	1	2	3	4	5	6	7			
ด้านเจตคติ										
9. ท่านคิดว่าคุณลักษณะของบุคคลในข้อใดที่แสดงถึงการขาดความรับผิดชอบ										
ก. พยายามเตรียมอุปกรณ์การเรียนที่อาจารย์สั่งให้ครบก่อนอาจารย์เข้าสอน										
ข. สวมชุดนักเรียนไม่ต้องมีความสะอาดมากก็ได้ เพราะเมื่อใส่ก็ก็เลอะอีก										
ค. แบ่งปันของใช้กับเพื่อนๆแล้วจะเก็บกลับคืนทุกครั้งเพื่อนๆจึงคิดว่าเป็นคนที่ชอบหวงของ	+1	+1	+1	+1	+1	+1	+1	1.00	.593	.724
ง. เมื่อไม่เข้าใจในบทเรียนที่เพิ่งเรียนผ่านมา จะพยายามอ่านหนังสือและทำความเข้าใจ										
10. สีดานัดกับเพื่อนว่าจะช่วยทำงานกลุ่มในวันอาทิตย์นี้ แต่ครอบครัวของสีดาไม่มีแผนจะไปเที่ยวต่างจังหวัดกัน ถึงแม้ว่าสีดาจะอยากไปกับครอบครัวมาก แต่สีดาจะไปทำงานตามที่ตกลงไว้กับเพื่อน ท่านคิดว่าเป็นเพราะเหตุผลข้อใด										
ก. เพราะว่าเพื่อนๆ คงจะชมว่าเป็นคนรักษาคำพูด	+1	+1	+1	+1	+1	+1	+1	1.00	.294	
ข. เพราะว่าการเอาเปรียบเพื่อนเป็นสิ่งที่ควรหลีกเลี่ยง										
ค. เพราะว่าถ้าไม่ช่วยเพื่อน ๆ งานครั้งต่อไปจะไม่มีใครให้เข้ากลุ่ม										

ง. เพราะคือหน้าที่ของตนเองที่ต้องทำให้งานเสร็จตามกำหนดเวลา

ตาราง 38 (ต่อ)

คุณลักษณะของนักศึกษา	ความคิดเห็นของผู้เชี่ยวชาญ (คนที่)							ค่า IOC	ค่าอำนาจ จำแนก	ค่าความ เชื่อมั่น
	1	2	3	4	5	6	7			
11. เมื่อมีคำสั่งจากอาจารย์ให้นักศึกษาในห้องร่วมกันทำบอร์ดกิจกรรมในงานของมหาวิทยาลัยที่จะมีขึ้นให้เสร็จภายใน 1 วัน ท่านคิดว่าควรจะทำอย่างไร										
ก. ให้เพื่อนบางคนที่มีความถนัดในการจัดบอร์ดเป็นคนทำ	+1	+1	0	+1	+1	0	+1	0.71	.242	
ข. ไม่ต้องทำ เพราะของห้องอื่นๆทำไว้ก็มีทำเยอะแล้ว										
ค. ใช้เงินจ้างเพื่อนห้องอื่นๆทำให้เสร็จภายในระยะเวลาที่กำหนด										
ง. รวมมือกันจัดบอร์ดกิจกรรมของห้องให้เสร็จภายในระยะเวลาที่กำหนด										
12. สุริยาพบกระเป๋าเงินจึงได้นำส่งอาจารย์ แต่เพื่อนสนิททว่า “อยากได้น้ำอยากดั่ง” สุริยาก็ไต่ถามเพื่อนสนิททว่า ถ้าท่านเป็นสุริยาจะทำอย่างไร										
ก. ว่ากล่าวเพื่อนว่าไม่สมควรพูด	+1	+1	+1	0	+1	+1	+1	0.86	.270	
ข. โกรธและแจ้งให้อาจารย์ทราบว่าเป็นเพื่อนสนิททว่าตน										
ค. ไม่โกรธเพื่อนเพราะคิดว่าเป็นสิ่งที่ควรทำและทำดีแล้ว										
ง. ขอกระเป๋าเงินจากอาจารย์คืนและนำไปวางไว้ที่เดิม										
13. ท่านคิดว่าข้อความใดเป็นคุณลักษณะที่พึงกระทำในการแสดงความรับผิดชอบต่อสังคม	+1	+1	+1	+1	+1	-1	+1	0.86	.607	

- ก. ตัดป้ายโฆษณาตามกำแพงหรือรั้วเพื่อความเป็นระเบียบ
- ข. โรงงานอุตสาหกรรมปล่อยน้ำเสียสู่แหล่งน้ำสาธารณะเพื่อไหลสู่ทะเล
- ค. ช่วยกันนำอาหารไปให้สัตว์ในเขตรักษาพันธุ์สัตว์ป่าเพื่อการอนุรักษ์
- ง. ช่วยกันรณรงค์การใช้พลังงานเพื่อช่วยประหยัดพลังงานของชาติ

ตาราง 38 (ต่อ)

คุณลักษณะของนักศึกษา	ความคิดเห็นของผู้เชี่ยวชาญ (คนที่)							ค่า IOC	ค่าอำนาจจำแนก	ค่าความเชื่อมั่น
	1	2	3	4	5	6	7			
14. น้ำค้างได้รับมอบหมายจากกลุ่มให้หารูปภาพมาประกอบการรายงานในวิชาการจัดกาความรู้ ซึ่งเป็นภาพที่หายากมากกว่าคิดว่าน้ำค้างควรค้นหารูปภาพหรือไม่ เพราะเหตุใด										
ก. ค้นหาภาพประกอบรายงาน เพราะคือหน้าที่และได้เรียนรู้สิ่งใหม่	+1	+1	0	+1	+1	0	+1	0.71	.246	
ข. ค้นหาภาพประกอบรายงาน เพราะเพื่อนในกลุ่มกำชับให้หามาให้ได้										
ค. ไม่ค้นหาภาพประกอบรายงาน เพราะเป็นภาพที่หายากทำให้เสียเวลามาก										
ง. ไม่ค้นหาภาพประกอบรายงาน เพราะเป็นงานที่ยาก ควรเป็นหน้าที่ของคนอื่น										
15. บุคคลในข้อใดเป็นผู้มีจริยธรรมที่แสดงถึงความรับผิดชอบ										
ก. บุญชูชอบกินขนมหวานถึงแม้จะเป็นโรคอ้วน										
ข. บุญชัยไม่เอาเปรียบผู้อื่น มีความจริงใจต่อทุกคนจนเป็นที่ไว้วางใจ	+1	+1	+1	+1	+1	+1	+1	1.00	.645	
ค. กรรชัยจะพยายามขับรถไฟแดงเสมอเมื่อต้องรีบไปทำงาน										
ง. บุญช่วยชอบเป็นผู้นำ เพื่อให้เพื่อนยอมรับทั้งๆที่เขาเป็นคนไม่กล้าแสดงออก										

ตาราง 38 (ต่อ)

คุณลักษณะของนักศึกษา	ความคิดเห็นของผู้เชี่ยวชาญ (คนที่)							ค่า IOC	ค่าอำนาจจำแนก	ค่าความเชื่อมั่น
	1	2	3	4	5	6	7			
16. “เธอควรเข้าแถวซื้ออาหารในโรงอาหาร ถึงแม้ว่าจะมีคนไม่เยอะ” ท่านคิดว่าผู้ที่พูดควรมีความคิดเกี่ยวกับความรับผิดชอบต่อตนเองและสังคมอย่างไร										
ก. การเข้าแถวยังทำได้ไม่จริงจัง จึงต้องช่วยกัน										
ข. เป็นการปฏิบัติของคนที่มีความรู้	+1	+1	+1	+1	+1	+1	+1	1.00	.716	
ค. เป็นการเคารพกฎเกณฑ์ของสังคม										
ง. เพื่อความเสมอภาคกันในการซื้ออาหาร										
ด้านพฤติกรรม										
17. ท่านได้รับคัดเลือกเป็นตัวแทนในการแข่งขันกรีฑาระดับจังหวัด เมื่อคุณรายชื่อนี้ นักกรีฑาที่มชาติเข้าร่วมการแข่งขันครั้งนี้ด้วยท่านจะทำอย่างไร										
ก. ขอถอนตัวเพราะคงสู้คู่แข่งไม่ได้										
ข. แข่งขันสุดความสามารถตามศักยภาพของตนเอง	+1	+1	+1	+1	+1	+1	+1	1.00	.620	.793
ค. แกล้งบาดเจ็บ จะได้ไม่ต้องลงแข่งขันเพื่อไม่เสียชื่อเสียง										
ง. แข่งขันตามหน้าที่ให้เสร็จสิ้นไปโดยไม่ต้องใช้ความพยายามที่จะชนะ										

ตาราง 38 (ต่อ)

คุณลักษณะของนักศึกษา	ความคิดเห็นของผู้เชี่ยวชาญ (คนที่)							ค่า IOC	ค่าอำนาจจำแนก	ค่าความเชื่อมั่น
	1	2	3	4	5	6	7			
20. ในห้องเรียนเมื่อเพื่อนร่วมชั้นเรียนไม่เข้าใจในเนื้อหาบทเรียนจึงหันมาถามท่านในหัวข้อที่ท่านไม่เข้าใจเหมือนกัน ท่านจะอย่างไร										
ก. ยกมือแล้วบอกอาจารย์ว่าเพื่อนไม่เข้าใจ	+1	+1	+1	+1	+1	0	+1	0.86	.439	
ข. ถามเพื่อนกลับไปว่าจะทำอย่างไรดี										
ค. บอกเพื่อนว่าไม่เป็นไร เอาไว้ลอกเพื่อนคนอื่นก็ได้										
ง. ถามอาจารย์ด้วยตนเองและช่วยอธิบายเพื่อนทันที										
21. ท่านตั้งใจจะชมภาพยนตร์เรื่องหนึ่ง พบว่าคนเข้าคิวซื้อตั๋วเป็นแถวยาวมาก ท่านมีเพื่อนอยู่ในคิวต้นๆอาสาจะซื้อตั๋วให้ ท่านก็จะทำอย่างไร										
ก. ผากเพื่อนซื้อตั๋ว เพราะคนฉลาดไม่จำเป็นต้องสนใจคนอื่นที่เข้าคิวซื้อตั๋ว	+1	+1	+1	+1	+1	+1	+1	1.00	.410	
ข. ให้เพื่อนคนอื่นเข้าแถวซื้อตั๋วให้ แล้วแก้งบอกว่าคุณเจ็บขา ยืนไม่ไหว										
ค. ต่อแถวซื้อตั๋วด้วยตนเอง เพราะเป็นการเคารพกฎ กติกาของสังคม										
ง. ไม่ชมภาพยนตร์ในวันนี้ เพราะคิวซื้อตัวยาวเกินไป										

ตาราง 38 (ต่อ)

คุณลักษณะของนักศึกษา	ความคิดเห็นของผู้เชี่ยวชาญ (คนที่)							ค่า IOC	ค่าอำนาจจำแนก	ค่าความเชื่อมั่น
	1	2	3	4	5	6	7			
22. เมื่อได้รับมอบหมายให้ปฏิบัติหน้าที่ ที่ไม่เคยปฏิบัติมาก่อน ท่านจะดำเนินการอย่างไร										
ก. สอบถามจากผู้รู้และค้นคว้าข้อมูลที่เกี่ยวข้องจากแหล่งต่างๆ	+1	+1	+1	+1	+1	0	+1	0.86	.585	
ข. นำงานที่ได้รับมาไปจ้างผู้อื่นทำ แล้วคอยไล่ชื่อตนเองเป็นผู้ทำ										
ค. ขอให้เพื่อนที่สนิทช่วยทำให้ตอนส่งงานค่อยบอกว่าตนเป็นคนทำ										
ง. ปฏิเสธงานที่ได้รับมอบหมายทันทีจะได้ไม่ต้องเสียเวลา										
23. ท่านได้รับเลือกเข้าร่วมเป็นสมาชิกชมรมอนุรักษ์ธรรมชาติเพื่อจัดทำโครงการเพื่อชุมชน ท่านจะมีวิธีการเตรียมตัวอย่างไร										
ก. ตัดหาเสื้อผ้าที่เกี่ยวกับการอนุรักษ์ธรรมชาติปฏิบัติตามกฎระเบียบของชุมชนอย่างเคร่งครัด										
ข. บริจาคเงินสนับสนุนการจัดทำโครงการและสนับสนุนนโยบายของรัฐในการพัฒนาชุมชน	+1	+1	+1	+1	+1	+1	+1	1.00	.646	
ค. คอยฟังและคล้อยตามความคิดของเพื่อนๆ เพื่อปฏิบัติงานได้ราบรื่น										
ง. พยายามหาข้อมูลเกี่ยวกับการทำโครงการและเขียนโครงการให้เหมาะสมกับความต้องการของชุมชน										

ตาราง 38 (ต่อ)

คุณลักษณะของนักศึกษา	ความคิดเห็นของผู้เชี่ยวชาญ (คนที่)							ค่า IOC	ค่าอำนาจ จำแนก	ค่าความ เชื่อมั่น
	1	2	3	4	5	6	7			
24. ท่านอยู่ในสถานการณ์ที่ผู้ร้ายกำลังลักทรัพย์ และต่อมาผู้ร้ายถูกจับได้ เจ้าหน้าที่ตำรวจขอร้องให้ท่านเป็นพยาน ท่านจะประพฤติดังต่อไปนี้ เพราะเหตุใด										
ก. ยินดีไปเป็นพยาน เพราะเป็นหน้าที่ของพลเมืองดี	+1	+1	+1	+1	+1	+1	+1	1.00	.645	
ข. ปฏิเสธไม่ไปเป็นพยาน เพราะจะทำให้เสียเวลา										
ค. จ้างเพื่อนให้ไปเป็นพยานแทนตนเอง เพราะเป็นเพียงคดีเล็กๆ										
ง. ปฏิเสธกับตำรวจว่าไม่รู้เห็นการลักทรัพย์ครั้งนี้เพราะเป็นเรื่องที่ยุ่งยาก										

หมายเหตุ: แบบประเมินคุณลักษณะของนักศึกษาด้านความรับผิดชอบตนเองและสังคมคณะบริหารธุรกิจ สถาบันอุดมศึกษาเอกชน จำนวน 24 ข้อ
มีค่าความเชื่อมั่นโดยรวมเท่ากับ .882

ตาราง 39 (ต่อ)

คุณลักษณะของนักศึกษา	ความคิดเห็นของผู้เชี่ยวชาญ (คนที่)							ค่า IOC
	1	2	3	4	5	6	7	
ด้านการอำนวยความสะดวก								
11. การจัดสถานที่และสภาพแวดล้อมในการฝึกอบรม	+1	+1	+1	+1	+1	+1	+1	1
12. การกำหนดระยะเวลาในการฝึกอบรม	+1	+1	+1	+1	+1	+1	+1	1
13. ความพร้อมของสื่อและอุปกรณ์ในการฝึกอบรม	+1	+1	+1	+1	+1	+1	+1	1
14. การบริการอาหารและเครื่องดื่มต่างๆ	+1	+1	+1	+1	+1	+1	+1	1
ด้านความรู้และประโยชน์ที่ได้รับ								
15. การนำความรู้ไปใช้ประโยชน์	+1	+1	+1	+1	+1	+1	+1	1
16. การนำความรู้ไปเผยแพร่/ถ่ายทอดได้	+1	+1	+1	+1	+1	+1	+1	1
17. การนำความรู้ที่ได้รับไปประยุกต์ใช้ได้	0	+1	+1	+1	+1	0	+1	0.71



ประวัติผู้วิจัย

ประวัติผู้วิจัย

ชื่อ นามสกุล จิตติมา จันทกาศ

วัน เดือน ปี เกิด 30 มกราคม 2516

ที่อยู่ปัจจุบัน 2/114 ลุมพินี รามอินทรา หลักสี่
แขวงอนุสาวรีย์ เขตบางเขน กรุงเทพฯ 10220

ที่ทำงานปัจจุบัน มหาวิทยาลัยเกริก, กรุงเทพฯ

ตำแหน่งหน้าที่ปัจจุบัน อาจารย์ประจำ

ประสบการณ์การทำงาน

พ.ศ. 2549 มหาวิทยาลัยเกริก, กรุงเทพฯ

พ.ศ. 2544 มหาวิทยาลัยรัตนบัณฑิต, กรุงเทพฯ

ประวัติการศึกษา

พ.ศ. 2540 M.A., (Management), City University, Washington

พ.ศ. 2538 บธ.บ., (การบัญชี), สถาบันเทคโนโลยีราชมงคล,
พระนครศรีอยุธยา

ผลงานตีพิมพ์

ที่เกี่ยวข้องกับวิทยานิพนธ์

จิตติมา จันทกาศ, อัจฉรา วัฒนารงค์, นรา สมประสงค์, ราชนัย บุญธิดา.
(2562, กรกฎาคม - ธันวาคม). คุณลักษณะของบัณฑิตบริหารธุรกิจ
ในศตวรรษที่ 21. วารสารวิชาการสถาบันการจัดการแห่งแปซิฟิก. 5(2),
96-108.

จิตติมา จันทกาศ. (อยู่ระหว่างการตีพิมพ์). การพัฒนาคุณลักษณะของนักศึกษา
คณะบริหารธุรกิจ สถาบันอุดมศึกษาเอกชน.

ผลงานตีพิมพ์อื่น ๆ -