

ปัจจัยเชิงสาเหตุแบบพหุระดับของประสิทธิผลการบริหารวิชาการ  
ของโรงเรียนมาตรฐานสากล สังกัดสำนักงานเขตพื้นที่การศึกษา  
มัธยมศึกษาในกรุงเทพมหานคร



นิธิวัฒน์ อินทสิทธิ์

วิทยานิพนธ์เสนอมหาวิทยาลัยพระยาเยา เพื่อเป็นส่วนหนึ่งของการศึกษา

หลักสูตรปริญญาการศึกษาดุขฎีบัณฑิต

สาขาวิชาการบริหารการศึกษา

มิถุนายน 2563

ลิขสิทธิ์เป็นของมหาวิทยาลัยพระยาเยา

ปัจจัยเชิงสาเหตุแบบพหุระดับของประสิทธิผลการบริหารวิชาการ ของโรงเรียน  
มาตรฐานสากล สังกัดสำนักงานเขตพื้นที่การศึกษา  
มัธยมศึกษาในกรุงเทพมหานคร



วิทยานิพนธ์เสนอมหาวิทยาลัยพะเยา เพื่อเป็นส่วนหนึ่งของการศึกษา  
หลักสูตรปริญญาการศึกษาดุขฎีบัณฑิต  
สาขาวิชาการบริหารการศึกษา  
มิถุนายน 2563  
ลิขสิทธิ์เป็นของมหาวิทยาลัยพะเยา

วิทยานิพนธ์

เรื่อง

ปัจจัยเชิงสาเหตุแบบพหุระดับของประสิทธิผลการบริหารวิชาการของโรงเรียนมาตรฐานสากล  
สังกัดสำนักงานเขตพื้นที่การศึกษามัธยมศึกษาในกรุงเทพมหานคร

ของ นิธิวัฒน์ อินทสิทธิ์

ได้รับการพิจารณาอนุมัติให้เป็นส่วนหนึ่งของการศึกษา  
หลักสูตรปริญญาการศึกษาดุขฎีบัณฑิต สาขาวิชาการบริหารการศึกษา  
ของมหาวิทยาลัยพะเยา

..... ประธานกรรมการสอบวิทยานิพนธ์  
(ศาสตราจารย์ ดร.สุมาลี สังข์ศรี)

..... ประธานที่ปรึกษาวิทยานิพนธ์  
(รองศาสตราจารย์ ดร.โกศล มีคุณ)

..... กรรมการที่ปรึกษาวิทยานิพนธ์  
(รองศาสตราจารย์ ดร.นรา สมประสงค์)

..... กรรมการที่ปรึกษาวิทยานิพนธ์  
(ผู้ช่วยศาสตราจารย์ ดร.อภิญา อิงอาจ)

..... กรรมการที่ปรึกษาวิทยานิพนธ์  
(ดร.ธารินทร์ รसानนท์)

..... ผู้ทรงคุณวุฒิ  
(รองศาสตราจารย์ ดร.สุนันทา เลาहनันทน์)

..... อาจารย์บัณฑิตศึกษา  
(รองศาสตราจารย์ ดร.อัฉรวา วัฒนารงค์)

..... คณบดีวิทยาลัยการจัดการ  
(ดร.ศรีสุดา จงสิทธิผล)

## กิตติกรรมประกาศ

วิทยานิพนธ์เล่มนี้ สำเร็จลุล่วงได้ด้วยความกรุณาเป็นอย่างยิ่ง ผู้วิจัยขอกราบ  
ขอบพระคุณ รองศาสตราจารย์ ดร.โกศล มีคุณ ประธานที่ปรึกษาวิทยานิพนธ์ อาจารย์  
ดร.ธารินทร์ รसानนท์ รองศาสตราจารย์ ดร. นรวิ สมปะสงค์ ผู้ช่วยศาสตราจารย์ ดร.อภิญา  
อิงอาจ กรรมการที่ปรึกษาวิทยานิพนธ์ ผู้ให้คำปรึกษา แนะนำ คอยชี้แนะ ตลอดจนตรวจตรา  
แก้ไขและติดตามความก้าวหน้าอย่างใกล้ชิด ดูแลคอยเอาใจใส่อย่างยิ่งในการทำวิทยานิพนธ์  
ฉบับนี้จนสำเร็จ ผู้วิจัยขอกราบขอบพระคุณไว้ ณ โอกาสนี้

ขอกราบขอบพระคุณคณะกรรมการสอบวิทยานิพนธ์ ผู้เชี่ยวชาญ ผู้ทรงคุณวุฒิ และ  
คณาจารย์ ในสาขาวิชาการบริหารการศึกษา ตลอดจนทั้งเจ้าหน้าที่วิทยาลัยการอุดมศึกษา  
พะเยาทุกท่าน ที่เอื้ออำนวยความสะดวกสนับสนุนให้ผู้วิจัยทำงานสำคัญนี้สำเร็จลุล่วงไปด้วยดี

สุดท้ายนี้ ผู้วิจัยขอกราบขอบพระคุณพ่อ คุณแม่ และผู้ที่คอยให้กำลังใจในการศึกษา  
เล่าเรียน และเปิดโอกาสให้ผู้วิจัยได้มีการศึกษา ให้ประสบความสำเร็จในหน้าที่การงาน และ  
การศึกษาขั้นสูงสุดระดับดุษฎีบัณฑิตในครั้งนี้

นิธิวัฒน์ อินทสิทธิ์

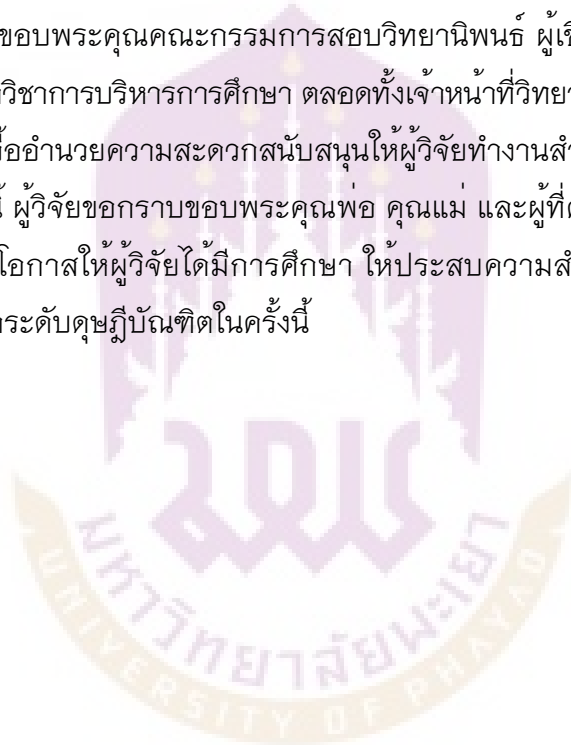

**เรื่อง:** ปัจจัยเชิงสาเหตุแบบพหุระดับของประสิทธิผลการบริหารวิชาการของโรงเรียนมาตรฐานสากล สังกัด

สำนักงานเขตพื้นที่การศึกษามัธยมศึกษาในกรุงเทพมหานคร

**ผู้วิจัย:** นิธิวัฒน์ อินทสิทธิ์, วิทยานิพนธ์: กศ.ด. (การบริหารการศึกษา), มหาวิทยาลัยพะเยา, 2563

**ประธานที่ปรึกษา:** รองศาสตราจารย์ ดร.โกศล มีคุณ, **กรรมการที่ปรึกษา:** รองศาสตราจารย์ ดร.นรา สมประสงค์, ผู้ช่วยศาสตราจารย์ ดร.อภิญญา อิงอาจ, ดร.ธารินทร์ รสานนท์

**คำสำคัญ:** ปัจจัยเชิงสาเหตุพหุระดับ, การบริหารวิชาการ, ประสิทธิภาพของโรงเรียน, โรงเรียนมาตรฐานสากล

### บทคัดย่อ

การวิจัยครั้งนี้ มีวัตถุประสงค์ 1) เพื่อศึกษาปัจจัยเชิงสาเหตุระดับนักเรียน ระดับห้องเรียน และระดับโรงเรียน ที่มีอิทธิพลต่อประสิทธิผลการบริหารวิชาการของโรงเรียนมาตรฐานสากล 2) เพื่อศึกษารูปแบบแบบพหุระดับของปัจจัยเชิงสาเหตุที่มีอิทธิพลต่อประสิทธิผลการบริหารวิชาการของโรงเรียนมาตรฐานสากล และ 3) เพื่อศึกษาการบริหารรูปแบบพหุระดับของปัจจัยเชิงสาเหตุที่มีอิทธิพลต่อประสิทธิผลการบริหารวิชาการของโรงเรียนมาตรฐานสากล กลุ่มตัวอย่างได้แก่ นักเรียน ครูผู้สอน และผู้บริหารโรงเรียนของโรงเรียนมาตรฐานสากลสังกัดสำนักงานเขตพื้นที่การศึกษามัธยมศึกษาในกรุงเทพมหานคร รวมทั้งหมด 1,530 คน ซึ่งได้มาโดยใช้วิธีการสุ่มแบบหลายขั้นตอน เครื่องมือที่ใช้ในการวิจัย ได้แก่ แบบทดสอบแบบเลือกตอบ และแบบวัดแบบมาตราประมาณค่า เครื่องมือดังกล่าวมีค่าความเที่ยง ( $\alpha$ ) ตั้งแต่ .760 ถึง .950 สถิติที่ใช้ในการวิเคราะห์ข้อมูล ได้แก่ ร้อยละ ค่าเฉลี่ย ส่วนเบี่ยงเบนมาตรฐาน การวิเคราะห์สหสัมพันธ์ของเพียร์สัน และการวิเคราะห์ถดถอยแบบพหุระดับ

**ผลการวิจัย ประการแรก** พบว่า 1) ปัจจัยเชิงสาเหตุอธิบายประสิทธิผลระดับนักเรียนได้ร้อยละ 52.91 โดยตัวแปรปัจจัยสำคัญได้แก่ การจัดสภาพบรรยากาศในห้องเรียน การรับนโยบายการบริหารวิชาการ การเชื่ออำนาจในตนในการเรียน ทักษะคิดต่อการเรียนตามมาตรฐานสากล และการสนับสนุนด้านการเรียนของผู้ปกครอง การวิจัยยังพบตัวแปรปัจจัยระดับนักเรียนที่สามารถนำไปเป็นตัวแปรตามได้ในระดับห้องเรียน คือการเชื่ออำนาจในตนในการเรียน และทักษะคิดต่อการเรียนตามมาตรฐานสากล 2) ปัจจัยเชิงสาเหตุอธิบายประสิทธิผลระดับห้องเรียนได้ร้อยละ 54.05 โดยมีตัวแปรปัจจัยสำคัญได้แก่ การจัดครูเข้าสอนและการนิเทศ การดำเนินการสอน และพฤติกรรมการสอนของครู การรับรู้ตัวแบบห้องเรียน คุณภาพ และความผูกพันต่อนักเรียนและโรงเรียนของครู การวิจัยยังพบตัวแปรปัจจัยระดับห้องเรียนที่สามารถนำไปเป็นตัวแปรตามได้ในระดับโรงเรียน คือ การรับรู้ตัวแบบห้องเรียนคุณภาพ 3) ปัจจัยเชิงสาเหตุอธิบายประสิทธิผลระดับโรงเรียนได้ร้อยละ 54.65 ตัวแปรปัจจัยสำคัญได้แก่ การกำหนดนโยบาย และแนวปฏิบัติที่ชัดเจนของโรงเรียน และกระบวนการบริหารวิชาการที่เป็นไปตามหลักมาตรฐานสากล **ประการที่สอง** พบว่า ปัจจัยทุกระดับร่วมกันอธิบายประสิทธิผลการบริหารวิชาการโรงเรียนมาตรฐานสากลของโรงเรียนที่สังกัดสำนักงานเขตพื้นที่การศึกษามัธยมศึกษา ในกรุงเทพมหานคร มากกว่าร้อยละ 50 โดยรูปแบบพหุระดับมีความสอดคล้องกับข้อมูลเชิงประจักษ์ **ประการที่สาม** พบว่า การบริหารรูปแบบพหุระดับของปัจจัยที่มีต่อประสิทธิผลการบริหารงานวิชาการของโรงเรียนมาตรฐานสากลสังกัดสำนักงานเขตพื้นที่การศึกษามัธยมศึกษาในกรุงเทพมหานคร มีค่าเฉลี่ยจากการประเมินรายด้านร้อยละ 93.35 ถึง 94.29 ค่าเฉลี่ยรวมร้อยละ 94.11 ซึ่งสูงกว่าเกณฑ์ที่กำหนดไว้ร้อยละ 70/75

**Title:** THE MULTI-LEVEL CAUSAL OF THE ACADEMIC AFFAIR ADMINISTRATION EFFECTIVENESS OF WORLD-CLASS STANDARD SCHOOLS UNDER THE OFFICE OF THE SECONDARY EDUCATION SERVICE AREA IN BANGKOK.

**Author:** Nithiwat Intasit, Dissertation: Ph.D. (Educational Administration), University of Phayao, 2020

**Advisor:** Associate Professor Dr.Kosol Meekun, **Co-advisor:** Associate Professor Dr.Nara Somprasong, Assistant Professor Dr.Apinya Ingard, Dr.Tharin Rasanond

**Keywords:** multi-level causal factors, academic administration, School effectiveness, world-class standard school

### ABSTRACT

The purposes of this research were: First, to study casual factors which influence the effectiveness of the academic administration at student level, classroom level and school level of world-class standard schools. Second, to study the multi-level model of the casual factors which influence the effectiveness of the academic administration of world-class standard schools. Third, to study the administration of the multi-level model which influence the effectiveness of the academic administration of world-class standard schools. The sample consisted of 1530 students, teachers and school directors, using multi-stage sampling technique. The research tools were multiple choice test and summated rating scales with reliability between 0.760–0.950. The statistics used for data analysis were descriptive statistics: percentage, means, standard deviation and inferential statistics: Pearson correlation, multi-level regression analysis.

The research results were: **Firstly**, found that 1) the casual factors explained the effectiveness at student level by 52.91%. The important factors were classroom atmosphere, recognition of the academic administration policies, internal in learning, attitude towards international standard learning, and parental learning support. The research showed the powerful factors at the student level that led to be dependent variables at the classroom level were the students locus of control learning and the attitude towards international standard learning. 2) The casual factors explained the effectiveness at classroom level by 54.05%, the important factors were the teachers 'recognition of the classroom quality, the teachers' commitment to students and schools teacher arrangement and supervision, conducting teaching and teaching behavior of teachers. The powerful factor of the classroom level that led to be dependent variables, at the school level was the recognition of model of the classroom quality. 3) The casual factors explained the effectiveness at school level by 54.65%, the important factors were policies and practice of the school, academic and administrative process that conform the international standards. **Secondly**, found that the factors at all levels together could explain the effectiveness of the academic administration of World-class standard schools under the office of secondary education service area in Bangkok more than 50%, the multi-level model consistent with the empirical data. **Finally**, found that the administration of the multi-level model of the factors effecting the effectiveness of the academic administration of world-class standard schools under the office of secondary education service area in Bangkok rated by the experts were average from 93.35% to 94.29%. The average total was 94.11% which passed the criteria of 70%–75%.

## สารบัญ

บทที่	หน้า
<b>1 บทนำ</b> .....	1
ความเป็นมาและความสำคัญของปัญหา .....	1
วัตถุประสงค์การวิจัย .....	5
สมมุติฐานการวิจัย.....	5
ขอบเขตการวิจัย .....	6
นิยามศัพท์เฉพาะ.....	8
ประโยชน์ที่จะได้รับการวิจัย.....	9
<b>2 เอกสารและงานวิจัยที่เกี่ยวข้อง</b> .....	11
ตอนที่ 1 การบริหารโรงเรียนมาตรฐานสากล.....	11
แนวคิดเกี่ยวกับโรงเรียนมาตรฐานสากล .....	11
แนวคิดการบริหารวิชาการโรงเรียนมาตรฐานสากล.....	14
ประสิทธิผลการบริหารวิชาการโรงเรียนมาตรฐานสากล.....	20
ตอนที่ 2 ปัจจัยที่มีอิทธิพลต่อประสิทธิผลการบริหารวิชาการโรงเรียน มาตรฐานสากล.....	46
แนวคิดทฤษฎีที่เกี่ยวข้องกับการอธิบายปัจจัยเชิงสาเหตุและผล.....	46
ปัจจัยที่มีอิทธิพลต่อประสิทธิผลการบริหารวิชาการโรงเรียนมาตรฐานสากล ระดับนักเรียน.....	54
ปัจจัยที่มีอิทธิพลต่อประสิทธิผลการบริหารวิชาการโรงเรียนมาตรฐานสากล ระดับห้องเรียน.....	63
ปัจจัยที่มีอิทธิพลต่อประสิทธิผลการบริหารวิชาการโรงเรียนมาตรฐานสากล ระดับโรงเรียน .....	72
ตอนที่ 3 แนวคิดของการวิเคราะห์เชิงสาเหตุแบบพหุระดับ.....	81
ตอนที่ 4 กรอบแนวคิดในการวิจัยและนิยามปฏิบัติการ.....	94

## สารบัญ (ต่อ)

บทที่	หน้า
<b>3 วิธีดำเนินการวิจัย</b> .....	105
ระยะที่ 1 การศึกษารูปแบบพหุระดับของประสิทธิผลการบริหารวิชาการของ โรงเรียนมาตรฐานสากล สังกัดสำนักงานเขตพื้นที่การศึกษามัธยมศึกษา ในกรุงเทพมหานคร .....	105
ประชากรและกลุ่มตัวอย่าง .....	106
ตัวแปรในการวิจัย .....	107
เครื่องมือที่ใช้ในการวิจัย .....	108
การเก็บรวบรวมข้อมูล .....	117
การวิเคราะห์ข้อมูลและสถิติที่ใช้ในการวิเคราะห์ข้อมูล .....	118
ระยะที่ 2 การศึกษาการบริหารรูปแบบพหุระดับของปัจจัยที่มีอิทธิพลต่อ ประสิทธิผลการบริหารวิชาการของโรงเรียนมาตรฐานสากลสังกัด สำนักงานเขตพื้นที่การศึกษามัธยมศึกษาในกรุงเทพมหานคร .....	119
จัดทำการบริหารรูปแบบพหุระดับฯ และการกำหนดผู้ทรงคุณวุฒิผู้ประเมิน การบริหารรูปแบบพหุระดับฯ .....	119
เครื่องมือที่ใช้ในการเก็บรวบรวมข้อมูล .....	120
การสร้างรูปแบบและเก็บรวบรวมข้อมูล .....	120
การวิเคราะห์ข้อมูล .....	122
<b>4 ผลการวิเคราะห์ข้อมูล</b> .....	123
ตอนที่ 1 ผลการวิเคราะห์ข้อมูลพื้นฐานของนักเรียน ครูผู้สอน และผู้บริหาร โรงเรียนของโรงเรียนมาตรฐานสากลสังกัดสำนักงานเขตพื้นที่การศึกษา มัธยมศึกษาในกรุงเทพมหานคร .....	126
ตอนที่ 2 ผลการวิเคราะห์ลักษณะเบื้องต้น ปัจจัย และประสิทธิผลการ บริหารวิชาการ 3 ระดับ .....	129

## สารบัญ (ต่อ)

บทที่	หน้า
ตอนที่ 3 ผลการวิเคราะห์ปัจจัยระดับโรงเรียน ระดับห้องเรียน และระดับ นักเรียนที่ส่งผลกระทบต่อประสิทธิผลการบริหารวิชาการของโรงเรียนมาตรฐาน สากลสังกัดสำนักงานเขตพื้นที่การศึกษามัธยมศึกษาในกรุงเทพมหานคร...	133
ตอนที่ 4 ผลการวิเคราะห์รูปแบบปัจจัยเชิงสาเหตุแบบพหุระดับของ ประสิทธิผลการบริหารวิชาการของโรงเรียนมาตรฐานสากลสังกัด สำนักงานเขตพื้นที่การศึกษามัธยมศึกษาในกรุงเทพมหานคร.....	148
ผลการวิเคราะห์ข้อมูลระยะที่ 2 .....	151
<b>5 บทสรุป .....</b>	<b>168</b>
สรุปผลการวิจัย .....	168
อภิปรายผลการวิจัย.....	173
ข้อเสนอแนะ .....	181
<b>บรรณานุกรม.....</b>	<b>183</b>
<b>ภาคผนวก .....</b>	<b>207</b>
ภาคผนวก ก รายนามผู้เชี่ยวชาญ ผู้ทรงคุณวุฒิ.....	208
ภาคผนวก ข การสร้างเครื่องมือและคุณภาพเครื่องมือ .....	210
ภาคผนวก ค เครื่องมือที่ใช้ในการเก็บรวบรวมข้อมูล ระยะที่ 1.....	271
ภาคผนวก ง เครื่องมือที่ใช้ในการเก็บรวบรวมข้อมูล ระยะที่ 2.....	320
<b>ประวัติผู้วิจัย .....</b>	<b>344</b>

## สารบัญตาราง

ตาราง	หน้า
1 ลักษณะเครื่องมือและคุณภาพเครื่องมือวิจัย.....	109
2 ข้อมูลพื้นฐานของนักเรียนของโรงเรียนมาตรฐานสากลสังกัดสำนักงานเขตพื้นที่ การศึกษามัธยมศึกษาในกรุงเทพมหานคร.....	127
3 ข้อมูลพื้นฐานของครูในโรงเรียนมาตรฐานสากลสังกัดสำนักงานเขตพื้นที่ การศึกษามัธยมศึกษาในกรุงเทพมหานคร.....	128
4 ข้อมูลพื้นฐานของผู้บริหารโรงเรียนมาตรฐานสากลสังกัดสำนักงานเขตพื้นที่ การศึกษามัธยมศึกษาในกรุงเทพมหานคร.....	129
5 ลักษณะเบื้องต้นและการกระจายของข้อมูลตัวแปรปัจจัยและประสิทธิผล การบริหารวิชาการ ระดับนักเรียน.....	130
6 ลักษณะเบื้องต้นและการกระจายของข้อมูลตัวแปรปัจจัยและประสิทธิผล การบริหารวิชาการ ระดับห้องเรียน.....	131
7 ลักษณะเบื้องต้นและการกระจายของข้อมูลตัวแปรปัจจัยและประสิทธิผล การบริหารวิชาการ ระดับโรงเรียน.....	132
8 ผลการวิเคราะห์รูปแบบว่าง (Null Model) .....	133
9 ผลการวิเคราะห์ปัจจัยระดับนักเรียนส่งผลต่อประสิทธิผลการบริหาร วิชาการ ระดับนักเรียน .....	135
10 ผลการวิเคราะห์ปัจจัยระดับห้องเรียนส่งผลต่อประสิทธิผลการบริหาร วิชาการ ระดับห้องเรียน.....	138
11 ผลการวิเคราะห์ปัจจัยระดับห้องเรียนที่ส่งผลต่อค่าสัมประสิทธิ์การถดถอย ของทัศนคติต่อการเรียนตามมาตรฐานสากลที่ส่งผลต่อ ประสิทธิผล การบริหาร ระดับห้องเรียน.....	140
12 ผลการวิเคราะห์ปัจจัยระดับห้องเรียนที่ส่งผลต่อค่าสัมประสิทธิ์การถดถอย ของการเชื่ออำนาจในตนในการเรียน ที่ส่งผลต่อประสิทธิผลการบริหาร วิชาการ ระดับห้องเรียน.....	142
13 ผลการวิเคราะห์ปัจจัยระดับโรงเรียนส่งผลต่อประสิทธิผลการบริหารวิชาการ ระดับโรงเรียน .....	144

## สารบัญตาราง (ต่อ)

ตาราง	หน้า
14 ผลการวิเคราะห์ปัจจัยระดับโรงเรียนที่มีอิทธิพลค่าสัมประสิทธิ์การถดถอย การรับรู้ตัวแบบห้องเรียนคุณภาพต่อประสิทธิผลการบริหาร วิชาการ ระดับโรงเรียน.....	146
15 แสดงผลการวิเคราะห์ประเมินความเป็นไปได้ในทางปฏิบัติของการบริหาร รูปแบบพระดั่ง.....	167



## สารบัญภาพ

ภาพ	หน้า
1 องค์ประกอบของระบบการบริหารจัดระบบคุณภาพในโรงเรียนมาตรฐานสากล .....	48
2 แสดงรูปแบบทฤษฎีปฏิสัมพันธ์นิยม (Interactionism Model) .....	50
3 ทฤษฎีต้นไม้อัจฉริยะธรรม แสดงจิตลักษณะพื้นฐาน และองค์ประกอบทางจิตใจของ พฤติกรรมทางจริยธรรม.....	52
4 รูปแบบความสัมพันธ์ของตัวแปรปัจจัยเชิงสาเหตุระดับนักเรียนที่มีอิทธิพลต่อประสิทธิผล การบริหารวิชาการของโรงเรียนมาตรฐานสากล.....	63
5 รูปแบบความสัมพันธ์ของตัวแปรปัจจัยเชิงสาเหตุระดับห้องเรียนที่มีอิทธิพลต่อประสิทธิผล การบริหารวิชาการของโรงเรียนมาตรฐานสากล .....	71
6 รูปแบบความสัมพันธ์ของตัวแปรปัจจัยเชิงสาเหตุระดับโรงเรียนที่มีอิทธิพลต่อประสิทธิผล การบริหารวิชาการของโรงเรียนมาตรฐานสากล.....	81
7 ลักษณะโครงสร้างของข้อมูลที่จะนำไปวิเคราะห์หุ้ระดับ.....	86
8 กรอบแนวคิดการวิจัยในระยะที่ 1 .....	97
9 กรอบแนวคิดการวิจัยในระยะที่ 2 .....	98
10 ขั้นตอนการวิจัยระยะที่สอง.....	122
11 รูปแบบของปัจจัยระดับนักเรียนที่ส่งผลต่อประสิทธิผลการบริหารวิชาการของโรงเรียนมาตรฐานสากล.....	136
12 รูปแบบของปัจจัยระดับห้องเรียนที่ส่งผลต่อค่าเฉลี่ยประสิทธิผลการบริหารวิชาการ ของโรงเรียนมาตรฐานสากล.....	139
13 รูปแบบของปัจจัยระดับห้องเรียนที่ส่งผลต่อค่าสัมประสิทธิ์การถดถอยของทัศนคติต่อการเรียนตามมาตรฐานสากลที่ส่งผลต่อประสิทธิผลการบริหารวิชาการ ระดับห้องเรียน.....	141
14 รูปแบบของปัจจัยระดับห้องเรียนที่ส่งผลต่อค่าสัมประสิทธิ์การถดถอยของการเชื่ออำนาจในตนในการเรียนที่ส่งผลต่อประสิทธิผลการบริหารวิชาการระดับห้องเรียน.....	143

## สารบัญภาพ

ภาพ	หน้า
15 รูปแบบของปัจจัยระดับโรงเรียนที่ส่งผลต่อค่าเฉลี่ยประสิทธิผลการบริหารวิชาการระดับโรงเรียน.....	145
16 รูปแบบของปัจจัยระดับโรงเรียนที่มีอิทธิพลค่าสัมประสิทธิ์การถดถอยการรับรู้ตัวแบบห้องเรียนคุณภาพต่อประสิทธิผลการบริหารวิชาการระดับโรงเรียน.....	147
17 รูปแบบปัจจัยเชิงสาเหตุแบบพหุระดับของประสิทธิผลการบริหารวิชาการของโรงเรียนมาตรฐานสากลสังกัดสำนักงานเขตพื้นที่การศึกษามัธยมศึกษาในกรุงเทพมหานคร.....	150
18 รูปแบบพหุระดับของประสิทธิผลการบริหารวิชาการของโรงเรียนมาตรฐานสากลสังกัดสำนักงานเขตพื้นที่การศึกษามัธยมศึกษาในกรุงเทพมหานคร (แสดงเฉพาะปัจจัยสำคัญ) .....	152

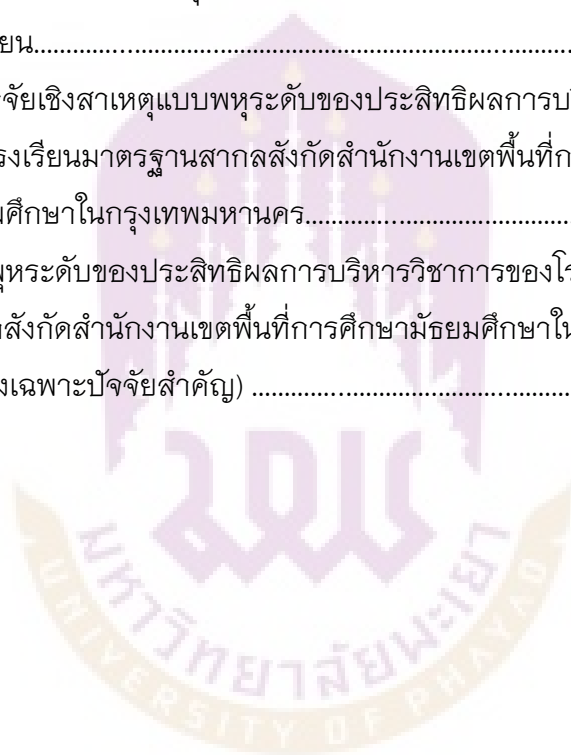

## บทที่ 1

### บทนำ

#### ความเป็นมาและความสำคัญของปัญหา

กระทรวงศึกษาธิการได้กำหนดให้มีการปฏิรูปการศึกษาในทศวรรษที่สอง (พ.ศ. 2552-2561) เพื่อให้สอดคล้องกับแนวคิดที่ว่า การศึกษาทำให้เกิดการพัฒนาประเทศที่ยั่งยืน โดยกำหนดไว้เป็นเป้าหมายที่ 1 สำหรับคนไทยและการศึกษาที่มีคุณภาพและได้มาตรฐานระดับสากล (สำนักงานเลขาธิการสภาการศึกษา, 2558, หน้า 2) จากแผนการปฏิรูปดังกล่าวกระทรวงศึกษาธิการมีนโยบายในการยกระดับโรงเรียนชั้นนำที่มีความพร้อมสู่โรงเรียนดีมีมาตรฐานสากล (World-Class Standard School) สำนักงานคณะกรรมการการศึกษาขั้นพื้นฐาน ได้ผลักดันให้มีการปรับเปลี่ยนหลักสูตรและกิจกรรมการเรียนการสอน เพื่อเพิ่มศักยภาพการจัดการศึกษาไทยให้พร้อมสำหรับการแข่งขันในเวทีโลกในยุคศตวรรษที่ 21 โดยมุ่งส่งเสริมผู้เรียนให้มีคุณธรรมบนพื้นฐานของความเป็นไทยควบคู่กับความเป็นสากล รักความเป็นไทยมีทักษะในการคิดมีทักษะในการแก้ปัญหา มีทักษะด้านเทคโนโลยี มีความคิดสร้างสรรค์ มีความสามารถในการสื่อสารและมีทักษะชีวิตสามารถทำงานร่วมกับผู้อื่นและอยู่ร่วมกับผู้อื่นในสังคมโลกได้อย่างสันติ (สำนักบริหารงานการมัธยมศึกษาตอนปลาย, 2555, หน้า 6)

โรงเรียนมาตรฐานสากลเริ่มดำเนินการในในปีงบประมาณ 2553 สำหรับโรงเรียนนำร่อง 500 โรงเรียน โดยเป็นโรงเรียนระดับประถมศึกษา 119 โรงเรียน โรงเรียนระดับมัธยมศึกษา 381 โรงเรียน โดยคัดเลือกจากเกณฑ์ความพร้อม 3 ด้านคือ 1) ด้านผลการประเมินจากสำนักรับรองมาตรฐานและประเมินคุณภาพการศึกษา 2) ด้านผลสัมฤทธิ์ทางการเรียนของนักเรียน และ 3) ด้านปัจจัยพื้นฐานของสถานศึกษาและชุมชน (รังสรรค์ เพ็งหนู, 2557, หน้า 107) และจะขยายผลในการพัฒนาโรงเรียนอื่น ๆ ทั่วประเทศต่อไป ภายใต้การกำกับดูแลของสำนักบริหารงานการมัธยมศึกษาตอนปลาย โดยมีแผนดำเนินงานรองรับจนถึงปี พ.ศ. 2561 (สำนักงานคณะกรรมการการศึกษาขั้นพื้นฐาน, 2553ก, หน้า 1) เพื่อให้โรงเรียนที่ผ่านการประเมินเป็นโรงเรียนที่มีระบบการพัฒนาผู้เรียนให้มีศักยภาพเป็นพลโลก โดยมีคุณลักษณะผู้เรียนคือ เป็นเลิศวิชาการ สื่อสารสองภาษา ล้ำหน้าทางความคิด ผลงานอย่างสร้างสรรค์ และร่วมกันรับผิดชอบต่อสังคม ซึ่งมีอัตลักษณ์สำคัญ 2 ด้าน คือ (1) ด้านหลักสูตร โดยเปิดสาระการเรียนรู้เพิ่มเติมสำหรับโรงเรียนมาตรฐานสากล จำนวน 6 รายวิชา แบ่งเป็น

ระดับชั้นมัธยมศึกษาตอนต้นเป็น 3 รายวิชาและ ระดับชั้นมัธยมศึกษาตอนปลายเป็น 3 รายวิชา ได้แก่ วิชาการศึกษาค้นคว้าและสร้างองค์ความรู้ (Research and Knowledge Formation) วิชาการสื่อสารและการนำเสนอ (Communication and Presentation) และวิชาการนำองค์ความรู้ไปใช้บริการสังคม(Social Service Activity) และ (2) ด้านการสอนได้กิจกรรมการเรียนรู้ โดยมีกระบวนการสำคัญในการจัดการเรียนรู้ เรียกว่า “บันได 5 ขั้นของการพัฒนาผู้เรียนสู่มาตรฐานสากล (Five steps for student development)” ประกอบด้วย การตั้งคำถามหรือสมมติฐาน (Hypothesis Formulation) การสืบค้นความรู้และสารสนเทศ (Searching for Information) การสร้างองค์ความรู้ (Knowledge Formation) การสื่อสารและนำเสนออย่างมีประสิทธิภาพ (Effective Communication) และการบริการสังคมและจิตสาธารณะ (Public Service)

การดำเนินการสู่โรงเรียนมาตรฐานสากลนั้น มีกลุ่มงานบริหารหลายกลุ่มงานที่เกี่ยวข้อง แต่สำหรับกลุ่มงานบริหารวิชาการถือว่าเป็นกลุ่มงานบริหารหนึ่งที่มีความสำคัญและอาจถือได้ว่าเป็นหัวใจของการดำเนินการเพื่อไปสู่มาตรฐานสากลดังที่กล่าว ฉะนั้น การบริหารการศึกษาที่มีคุณภาพจึงจะส่งผลไปยังการพัฒนาผู้เรียนและพัฒนาประเทศที่ยั่งยืน และการบริหารการศึกษายังมีหลายระดับมีตั้งแต่ระดับปฐมวัยจนถึงระดับอุดมศึกษา ในการจัดการศึกษาดังกล่าวผู้ที่มิบทบาทเกี่ยวข้องได้แก่ ผู้บริหารโรงเรียน ครู และนักเรียนที่จะเป็นปัจจัยนำไปสู่คุณภาพของการจัดการศึกษา ซึ่งงานการบริหารงานวิชาการเป็นงานที่สำคัญที่สุดของงานการบริหารโรงเรียน การบริหารงานวิชาการที่มีประสิทธิผลย่อมส่งผลถึงคุณภาพผู้เรียน ซึ่งสอดคล้องกับปรียาพร วงศ์อนุตรโรจน์ (2553, หน้า 232-235) ได้กล่าวถึงงานวิชาการว่าเป็นการบริหารสถานศึกษาโดยมีการจัดทุกสิ่งทุกอย่างที่เกี่ยวกับการปรับปรุงพัฒนาการเรียนการสอนให้ได้ผลดีและมีประสิทธิภาพให้เกิดประโยชน์สูงสุดกับผู้เรียน ดังนั้นจึงจำเป็นต้องบริหารจัดการงานวิชาการให้มีประสิทธิผลสูงสุด เพราะในการบริหารงานวิชาการของผู้บริหารโรงเรียนหรือผู้บริหารสถานศึกษามีจุดมุ่งหมายเกี่ยวกับการปรับปรุงพัฒนาการเรียนการสอนให้ได้ผลดีและมีประสิทธิภาพ และให้เกิดประโยชน์สูงสุดกับผู้เรียน

สำหรับประสิทธิผลขององค์กรนั้น มีนักวิชาการกล่าวอย่างกว้างขวางเช่น (Hrinicu, 1992, p. 205) ที่ได้ทำวิจัยเรื่อง มโนทัศน์ของประสิทธิผลองค์กรโดยมีวัตถุประสงค์เพื่อสร้างความชัดเจนด้านมโนทัศน์ประสิทธิผลองค์กร ผลการวิจัยพบว่า การวัดประสิทธิผลองค์กรที่พบได้จำแนกออกเป็น 3 ลักษณะคือ การวัดจากเป้าหมาย การแสวงหาทรัพยากรเข้าสู่ระบบ และวิวัฒนาการ โดยลักษณะที่นิยมใช้มากที่สุดนั้นคือการวัดจากการบรรลุเป้าหมาย แนวคิดประสิทธิผลขององค์กรจึงมีความสำคัญต่อการดำเนินงานขององค์กรทุกประเภท เพื่อเพิ่มพูนประสิทธิผลในผลผลิต บริการ และผู้รับบริการในทุกกลุ่มและทุกประเภทขององค์กร ด้วยเหตุ

ผู้บริหารในฐานะผู้นำจะต้องคำนึงถึงการบริหารเพื่อให้เกิดประสิทธิผลขององค์กรเป็นสำคัญ (Sallis and Jones. 2002, pp. 1-2) รวมถึงโรงเรียนมาตรฐานสากลซึ่งถือเป็นองค์การทางการศึกษาที่ต้องคำนึงถึงประสิทธิผลเช่นเดียวกัน ประสิทธิผลผลการดำเนินงานตั้งแต่ปีงบประมาณ 2553 ของโรงเรียนมาตรฐานสากล รุ่นที่ 1 ของสำนักบริหารงานการมัธยมศึกษาตอนปลาย(สำนักงานคณะกรรมการการศึกษาขั้นพื้นฐาน ที่ศธ 04229/194 ลงวันที่ 22 กรกฎาคม 2554) ให้มีศูนย์ประสานงานการจัดการมัธยมศึกษาสำนักงานเขตพื้นที่การศึกษา และเครือข่ายกลุ่มนิเทศการมัธยมศึกษา ร่วมติดตามผลความสำเร็จของการดำเนินงานของโรงเรียนมาตรฐานสากลตามวัตถุประสงค์ ทั้งนี้สำนักบริหารงานการมัธยมศึกษาตอนปลายได้กำหนดคู่มือแนวทางการนิเทศกำกับติดตาม ตรวจสอบและประเมินผลการพัฒนาในระดับคุณภาพการจัดการศึกษาในระดับโรงเรียนมัธยมศึกษาทั่วไป

โรงเรียนหรือสถาบันการศึกษาซึ่งมีบทบาทหน้าที่ในการอบรมสั่งสอนให้นักเรียนเป็นคนดี มีความรู้ ความสามารถ มีคุณธรรมจริยธรรมและมีความพฤติกรรมที่เหมาะสม ซึ่งลักษณะดังกล่าวถือว่าเป็นประสิทธิผลของโรงเรียนหรือสถาบันการศึกษา (กระทรวงศึกษาธิการ, 2546, หน้า 1) การดำเนินกิจกรรมของโรงเรียนเพื่อปฏิบัติหน้าที่ให้เป็นไปตามบทบาทดังกล่าวนั้น ครูและบุคลากรทางการศึกษา จึงเป็นบุคคลสำคัญที่จะทำให้กระบวนการเรียนการสอนเป็นไปอย่างมีประสิทธิภาพ และเกิดประสิทธิผลตามความต้องการของผู้เกี่ยวข้อง ประสิทธิผลของโรงเรียนจะมีมากน้อยปานใดจึงจำเป็นต้องมีตัวชี้วัดบ่งบอกประสิทธิผล จากเป้าหมายของโรงเรียนเป็นหลัก และประสิทธิผลของโรงเรียนอาจมีปัจจัยเกี่ยวข้อง ในการส่งเสริมสนับสนุนให้ประสิทธิผลอยู่ในระดับที่สามารถตอบสนองต่อจุดประสงค์หรือความต้องการ และสามารถสร้างความพึงพอใจให้กับผู้ที่เกี่ยวข้องกับโรงเรียนได้ ฉะนั้นปัจจัยที่มีอิทธิพลส่งผลต่อประสิทธิภาพของโรงเรียนก็อาจเกี่ยวข้องมีความสัมพันธ์กับสภาพลักษณะของโรงเรียนเป็นสำคัญ จุดมุ่งหมาย นโยบายการบริหาร และการปฏิบัติ ลักษณะของสภาพแวดล้อมและสิ่งอื่น ๆ เพราะประสิทธิภาพและประสิทธิผลของโรงเรียนไม่ได้เกิดขึ้นจากปัจจัยใดปัจจัยหนึ่งเพียงอย่างเดียวแต่มาจากหลายปัจจัย จากการศึกษาปัจจัยที่ส่งผลต่อประสิทธิผลของโรงเรียนนั้นพบว่าปัจจัยอยู่หลายปัจจัยเช่น ปัจจัยด้านความสามารถทางการเรียนของนักเรียน บรรยากาศภายในห้องเรียน เจตคติต่อการเรียนของนักเรียน การส่งเสริมการเรียนของผู้ปกครองนักเรียน แรงจูงใจในการเรียนของนักเรียน การใช้เวลาในการเรียนของนักเรียน คุณลักษณะทางชีวสังคมของครู ได้แก่ อายุ วุฒิการศึกษาครู ตำแหน่งวิทยฐานะครู ประสบการณ์ในการสอนของครู แรงจูงใจในการทำงานของครู ความผูกพันต่อโรงเรียนของครู บรรยากาศการเรียนการสอน การสนับสนุนจากผู้บริหารที่ตนคติต่องานสอนของครู

คุณลักษณะทางชีวสังคมของผู้บริหาร ประการณ์ทางการบริหาร วิสัยทัศน์ของผู้บริหาร ภาวะผู้นำทางการเปลี่ยนแปลงของผู้บริหาร และบรรยากาศการส่งเสริมวิชาการโรงเรียนปัจจัยต่าง ๆ เหล่านี้ส่งผลต่อประสิทธิผลของโรงเรียนทั้งทางตรงและทางอ้อมและยังเป็นปัจจัยที่ใช้พยากรณ์ประสิทธิผลได้อีกด้วย (ราชนันท์ บุญธิมา, 2542; นาฮี อาแว, 2545; พิมพ็อร์ สดเอี่ยม, 2547; ภารดี อนันต์นาวิ, 2545; สุวัฒน์ วิวัฒน์นานนท์, 2548; โสภิต ม่วงทอง, 2558; มนูญ เชื้อชาติ, 2554; ทรงยศ แก้วมงคล, 2555) ซึ่งปัจจัยดังกล่าวสามารถที่จะจำแนกเป็นกลุ่มของปัจจัยที่มีอิทธิพลต่อประสิทธิผลของโรงเรียนในระดับต่าง ๆ คือ ระดับนักเรียน ระดับห้องเรียน และระดับโรงเรียน

การศึกษาประสิทธิผลของโรงเรียนมาตรฐานสากลนั้นจึงมีปัจจัยหลายประการที่เป็นสาเหตุให้เกิดความสำเร็จได้ตามวัตถุประสงค์ แต่จากการศึกษาพบว่าปัจจุบันยังขาดผลการวิจัยที่จะให้คำตอบว่าปัจจัยใดบ้างที่มีอิทธิพลต่อประสิทธิผลของโรงเรียนมาตรฐานสากล อีกทั้งยังขาดการเชื่อมโยงปัจจัยที่เป็นสาเหตุทำให้เกิดความสำเร็จในการปฏิบัติงานตามวัตถุประสงค์ที่จะส่งผลให้โรงเรียนมาตรฐานสากล ใช้ในการพัฒนาให้เกิดประสิทธิผลของโรงเรียนมาตรฐานสากลให้มีความยั่งยืนและต่อเนื่องในการดำเนินงานในทุกด้านตามเป้าหมายของโครงการ รวมทั้งเป็นแนวทางในการเตรียมการเข้าสู่โครงการยกระดับคุณภาพโรงเรียนมาตรฐานสากลของโรงเรียนอื่น ๆ ต่อไป (สำนักงานคณะกรรมการการศึกษาขั้นพื้นฐาน, 2553 ค, หน้า 13)

จากที่กล่าวมาผู้วิจัยจึงเห็นความสำคัญของการศึกษาเพื่อตอบคำถามวิจัยว่ามีปัจจัยอะไรบ้างที่เกี่ยวกับประสิทธิผลการบริหารวิชาการโรงเรียนมาตรฐานสากลของโรงเรียนที่สังกัดสำนักงานเขตพื้นที่การศึกษามัธยมศึกษาในกรุงเทพมหานคร ในลักษณะของปัจจัยเชิงสาเหตุที่จำแนกข้อมูลเป็น 3 ระดับคือ ปัจจัยระดับนักเรียน ปัจจัยระดับห้องเรียน และปัจจัยระดับโรงเรียน ขณะเดียวกันจากการประมวลเอกสารตามการวิเคราะห์ตัวแปรที่อยู่ตามโครงสร้างในระบบขององค์กรที่เป็นเชิงระบบซึ่งเป็นไปตามแนวคิดในการศึกษาประสิทธิผลของโรงเรียนตามทฤษฎีระบบ (System Theory) ตามแนวคิดทฤษฎีปฏิสัมพันธ์นิยม (Interactionism Model) ของ Magnusson & Endler (1977) และตามแนวคิดทฤษฎีต้นไม้จริยธรรม ของดวงเดือน พันธุมนาวิน (2543, หน้า 2-3) เพื่อกำหนดตัวแปรของปัจจัยเชิงสาเหตุแบบพหุระดับของประสิทธิผลการบริหารวิชาการของโรงเรียนมาตรฐานสากล และตอบคำถามวิจัยว่ารูปแบบเชิงสาเหตุแบบพหุระดับของประสิทธิผลการบริหารวิชาการของโรงเรียนมาตรฐานสากลของโรงเรียนที่สังกัดสำนักงานเขตพื้นที่การศึกษามัธยมศึกษาในกรุงเทพมหานคร ที่จะนำมาใช้พัฒนาได้จริงมีลักษณะอย่างไร

### วัตถุประสงค์การวิจัย

การวิจัยครั้งนี้มีวัตถุประสงค์ ดังต่อไปนี้

1. เพื่อศึกษาปัจจัยระดับนักเรียน ปัจจัยระดับห้องเรียน ปัจจัยระดับโรงเรียน ที่มีอิทธิพลต่อประสิทธิผลการบริหารวิชาการของโรงเรียนมาตรฐานสากล สังกัดสำนักงานเขตพื้นที่การศึกษามัธยมศึกษาในกรุงเทพมหานคร
2. เพื่อศึกษารูปแบบแบบพหุระดับของปัจจัยเชิงสาเหตุที่มีอิทธิพลต่อประสิทธิผลการบริหารวิชาการของโรงเรียนมาตรฐานสากล สังกัดสำนักงานเขตพื้นที่การศึกษามัธยมศึกษาในกรุงเทพมหานคร
3. เพื่อศึกษาการบริหารรูปแบบพหุระดับของปัจจัยเชิงสาเหตุที่มีอิทธิพลต่อประสิทธิผลการบริหารวิชาการของโรงเรียนมาตรฐานสากล สังกัดสำนักงานเขตพื้นที่การศึกษามัธยมศึกษาในกรุงเทพมหานคร

### สมมติฐานการวิจัย

การวิจัยครั้งนี้มีสมมติฐานของการวิจัยดังนี้

สมมติฐานการวิจัยข้อ 1. ปัจจัยเชิงสาเหตุของประสิทธิผลการบริหารวิชาการโรงเรียนมาตรฐานสากลของโรงเรียนที่สังกัดสำนักงานเขตพื้นที่การศึกษามัธยมศึกษาในกรุงเทพมหานคร แต่ละระดับคือ ระดับนักเรียน ระดับห้องเรียน และระดับโรงเรียน อธิบายได้ไม่น้อยกว่าร้อยละ 40

สมมติฐานการวิจัยข้อ 2. รูปแบบพหุระดับของปัจจัยเชิงสาเหตุของประสิทธิผลการบริหารวิชาการโรงเรียนมาตรฐานสากลของโรงเรียนที่สังกัดสำนักงานเขตพื้นที่การศึกษามัธยมศึกษาในกรุงเทพมหานครสอดคล้องกับข้อมูลเชิงประจักษ์

สมมติฐานการวิจัยข้อ 3. การบริหารรูปแบบพหุระดับของประสิทธิผลการบริหารวิชาการของโรงเรียนมาตรฐานสากลสังกัดสำนักงานเขตพื้นที่การศึกษามัธยมศึกษาในกรุงเทพมหานคร มีคุณภาพจากการประเมินรายด้านและโดยรวมไม่ต่ำกว่าร้อยละ 70/75

## ขอบเขตการวิจัย

### 1. ขอบเขตด้านเนื้อหา

การวิจัยกำหนดขอบเขตด้านเนื้อหาด้วยตัวแปรในการวิจัย คือตัวแปรตาม และตัวแปรอิสระ

#### 1.1 การวิจัยระยะที่ 1 กำหนดขอบเขตด้านเนื้อหาด้วยตัวแปรในการวิจัยดังนี้

1.1.1 ประสิทธิภาพในการบริหารงานกลุ่มบริหารวิชาการโรงเรียนมาตรฐานสากล สังกัดสำนักงานเขตพื้นที่การศึกษามัธยมศึกษาในกรุงเทพมหานครครั้งนี้ 3 ระดับ

1) ประสิทธิภาพระดับนักเรียน ประกอบด้วย ผลสัมฤทธิ์ทางการเรียน ระดับนักเรียน ความสามารถในการคิดวิเคราะห์และแก้ปัญหา และความสามารถในการตัดสินใจเชิงจริยธรรม

2) ประสิทธิภาพระดับห้องเรียน ประกอบด้วย ความสุขในการเรียนหรือทัศนคติต่อการเรียนของนักเรียน ผลสัมฤทธิ์ทางการเรียนระดับห้องเรียน และความพึงพอใจต่อการทำงานสอนของครู

3) ประสิทธิภาพระดับโรงเรียนประกอบด้วย ผลสัมฤทธิ์ทางการเรียนระดับโรงเรียน ความสำเร็จในการบริหารงานวิชาการ และ “ประสิทธิผลของโรงเรียนมาตรฐานสากล” ประเมินตามคู่มือของศูนย์ประสานงานของสำนักบริหารงานการมัธยมศึกษาตอนปลาย

1.1.2 ปัจจัยที่มีอิทธิพลต่อประสิทธิผลการบริหารวิชาการโรงเรียนมาตรฐานสากล สังกัดสำนักงานเขตพื้นที่การศึกษามัธยมศึกษาในกรุงเทพมหานครครั้งนี้ มี 3 ระดับ

1) ปัจจัยระดับนักเรียน เป็นปัจจัยการบริหารวิชาการและปัจจัยเสริมปัจจัยการบริหารวิชาการระดับนักเรียน ประกอบด้วยการจัดหลักสูตรที่สอดคล้องกับความสามารถ การจัดบรรยากาศในห้องเรียน และการรับรู้นโยบายการบริหารวิชาการ ปัจจัยเสริมในระดับนักเรียน ประกอบด้วย การเชื่ออำนาจในตนในการเรียน ทัศนคติต่อการเรียนตามมาตรฐานสากล แรงจูงใจและความใส่ใจในการเรียน และการสนับสนุนด้านการเรียนของผู้ปกครอง

2) ปัจจัยระดับห้องเรียน เป็นปัจจัยการบริหารวิชาการระดับห้องเรียน ประกอบด้วย การจัดครูเข้าสอนและการนิเทศ การจัดตั้งสิ่งสนับสนุนในการสอน และการดำเนินการสอนและพฤติกรรมการสอนของครู ปัจจัยเสริมในระดับห้องเรียน ประกอบด้วยแรงจูงใจในการทำงานของครู ทัศนคติต่อการสอนตามมาตรฐานสากล การรับรู้ตัวแบบห้องเรียนคุณภาพ และความผูกพันต่อนักเรียนและโรงเรียนของครู

3) ปัจจัยระดับโรงเรียนเป็นปัจจัยการบริหารวิชาการระดับโรงเรียน ประกอบด้วย กำหนดนโยบายและแนวปฏิบัติที่ชัดเจนของโรงเรียน การจัดบรรยากาศและวัฒนธรรมที่ส่งเสริมวิชาการในโรงเรียน และกระบวนการบริหารวิชาการที่เป็นไปตามหลักมาตรฐานสากล ปัจจัยเสริมในระดับโรงเรียน ประกอบด้วย การเชื่ออำนาจในตนในการบริหาร มาตรฐานสากล วิสัยทัศน์ทางวิชาการของผู้บริหาร ภาวะผู้นำทางการเปลี่ยนแปลงของผู้บริหาร และประสบการณ์ทางวิชาการของผู้บริหาร

#### 1.2 การวิจัยระยะที่ 2 กำหนดขอบเขตด้านเนื้อหาด้วยตัวแปรในการวิจัยได้ดังนี้

1.2.1 แนวทางการบริหารรูปแบบแบบพหุระดับของปัจจัยเชิงสาเหตุที่มีอิทธิพลต่อประสิทธิผลการบริหารวิชาการของโรงเรียนมาตรฐานสากล สังกัดสำนักงานเขตพื้นที่การศึกษามัชฌมศึกษาในกรุงเทพมหานคร

1.2.2 ผลการประเมินการบริหารรูปแบบแบบพหุระดับของปัจจัยเชิงสาเหตุที่มีอิทธิพลต่อประสิทธิผลการบริหารวิชาการของโรงเรียนมาตรฐานสากล สังกัดสำนักงานเขตพื้นที่การศึกษามัชฌมศึกษาในกรุงเทพมหานคร

### 2. ขอบเขตด้านประชากรและกลุ่มตัวอย่าง

ประชากรและกลุ่มตัวอย่างในการวิจัย 2 ระเบียบดังนี้

2.1 การวิจัยระยะที่ 1 การศึกษารูปแบบพหุระดับของประสิทธิผลการบริหารวิชาการของ โรงเรียนมาตรฐานสากล สังกัดสำนักงานเขตพื้นที่การศึกษามัชฌมศึกษาในกรุงเทพมหานคร

ประชากรในการวิจัยระยะที่ 1 เป็นโรงเรียน ห้องเรียน และนักเรียนที่เข้าร่วมโครงการโรงเรียนมาตรฐานสากล สังกัดสำนักเขตพื้นที่การศึกษามัชฌมศึกษาในเขตกรุงเทพมหานคร ปีการศึกษา 2561 การศึกษาได้ทำ 3 ระดับ ดังนี้ คือ ระดับโรงเรียนประชากร มีจำนวนโรงเรียน 80 โรงเรียน ระดับห้องเรียนประชากรมีจำนวนห้องเรียน 780 ห้องเรียน ระดับนักเรียนประชากรมีจำนวนนักเรียน 35,068 คน

กลุ่มตัวอย่างในการวิจัยระยะที่ 1 เลือกรูปแบบประชากรโดยมีวิธีการสุ่มแบบหลายขั้นตอน (Multi-Stage Sampling) เป็นตัวอย่างโรงเรียน 34 โรงเรียน ห้องเรียน 68 ห้องเรียน นักเรียน 1,360 คน ผู้ให้ข้อมูลระดับโรงเรียนคือผู้อำนวยการโรงเรียนหรือรองผู้อำนวยการโรงเรียนจำนวน 34 คน ผู้ให้ข้อมูลระดับห้องเรียนคือครูประจำชั้นที่สอนรายวิชามาตรฐานสากล (ห้องละ 2 คน) จำนวน 136 คน

2.2 การวิจัยระยะที่ 2 การศึกษาการบริหารรูปแบบพระระดับของปัจจัยที่มีอิทธิพลต่อประสิทธิผลการบริหารวิชาการ ของโรงเรียนมาตรฐานสากลสังกัด สำนักงานเขตพื้นที่การศึกษามัธยมศึกษาในกรุงเทพมหานคร

ประชากรยังคงเป็นเช่นเดียวกับการวิจัยระยะที่ 1 แต่ในระยะที่ 2 นี้ได้มีผู้ทรงคุณวุฒิเป็นผู้ประเมินการบริหารรูปแบบพระระดับของปัจจัยเชิงสาเหตุที่มีอิทธิพลต่อประสิทธิผลการบริหารวิชาการของโรงเรียนมาตรฐานสากล จำนวน 5 คน ซึ่งเลือกโดยพิจารณาจากการเป็นผู้บริหารโรงเรียนในโครงการมาตรฐานสากล ที่ประสบความสำเร็จเป็นผู้บริหารโรงเรียนมัธยมที่ได้รับรางวัลระดับเขตพื้นที่ขึ้นไป เป็นนักวิชาการทางด้านการบริหารการศึกษา

### 3. ขอบเขตด้านระยะเวลา

3.1 ระยะเวลาของการวิจัยระยะที่ 1 ตั้งแต่เดือนสิงหาคม 2561 ถึงเดือนพฤศจิกายน 2562

3.2 ระยะเวลาของการวิจัยระยะที่ 2 ตั้งแต่เดือนธันวาคม 2562 ถึงเดือนกุมภาพันธ์ 2563

### นิยามศัพท์เฉพาะ

นิยามศัพท์เฉพาะในการวิจัยครั้งนี้ มีดังนี้

1. โรงเรียนมาตรฐานสากล หมายถึง โรงเรียนที่มีการพัฒนาหลักสูตรและใช้หลักสูตรพร้อมทั้งวิธีการจัดการเรียนการสอน ตามโครงการโรงเรียนมาตรฐานสากลอย่างมีคุณภาพและเทียบเคียงมาตรฐานสากล รวมทั้งมีการบริหารจัดการด้วยระบบคุณภาพ เพื่อให้ได้ผู้เรียนที่มีคุณภาพ เป็นผู้ที่มีความรู้ความสามารถและคุณลักษณะเทียบเคียงมาตรฐานสากล และมีศักยภาพเป็นพลโลก ที่สอดคล้องกับเจตนารมณ์ของหลักสูตรแกนกลางการศึกษาขั้นพื้นฐาน พุทธศักราช 2551

2. ผู้บริหารโรงเรียน หมายถึง ผู้อำนวยการโรงเรียนหรือผู้รักษาการในตำแหน่งผู้อำนวยการโรงเรียนนั้น ๆ หรือรองผู้อำนวยการโรงเรียนฝ่ายวิชาการ ของโรงเรียนมัธยมศึกษาที่เข้าร่วมโครงการยกระดับคุณภาพสถานศึกษาสู่มาตรฐานสากล สังกัดสำนักงานเขตพื้นที่การศึกษามัธยมศึกษาในกรุงเทพมหานคร สำนักงานคณะกรรมการการศึกษาขั้นพื้นฐาน กระทรวงศึกษาธิการ

3. ครู หมายถึง บุคลากรที่มีหน้าที่ปฏิบัติการสอนในระดับชั้นมัธยมศึกษาปีที่ 6 ของโรงเรียนมัธยมศึกษาที่เข้าร่วมโครงการยกระดับคุณภาพสถานศึกษาสู่มาตรฐานสากลสังกัด

สำนักงานเขตพื้นที่การศึกษามัธยมศึกษาในกรุงเทพมหานคร สำนักงานคณะกรรมการการศึกษาขั้นพื้นฐาน กระทรวงศึกษาธิการ

4. นักเรียน หมายถึง เยาวชนที่กำลังศึกษาในระดับชั้นมัธยมศึกษาปีที่ 6 ของโรงเรียนมัธยมศึกษาที่เข้าร่วมโครงการยกระดับคุณภาพสถานศึกษาสู่มาตรฐานสากลสังกัดสำนักงานเขตพื้นที่การศึกษามัธยมศึกษาในกรุงเทพมหานคร สำนักงานคณะกรรมการการศึกษาขั้นพื้นฐาน กระทรวงศึกษาธิการ

5. รูปแบบพระระดับ หมายถึง โครงสร้างที่แสดงถึงอิทธิพลของปัจจัยเชิงสาเหตุในระดับต่าง ๆ ได้แก่ ระดับนักเรียน ระดับห้องเรียน และระดับโรงเรียน ที่มีต่อประสิทธิผลการบริหารวิชาการของโรงเรียนมาตรฐานสากล สังกัดสำนักงานเขตพื้นที่การศึกษามัธยมศึกษาในกรุงเทพมหานคร

6. ปัจจัยเชิงสาเหตุ หมายถึง ปัจจัยการบริหารวิชาการและปัจจัยสนับสนุนที่คาดว่าจะมีอิทธิพลต่อประสิทธิผลการบริหารงานวิชาการโรงเรียนมาตรฐานสากล ซึ่งมีตั้งแต่ ระดับนักเรียน ระดับห้องเรียน ถึงระดับโรงเรียน

7. ประสิทธิภาพการบริหารวิชาการโรงเรียนมาตรฐานสากล หมายถึง ผลที่เกิดขึ้นกับนักเรียน ห้องเรียน และโรงเรียน โดยนักเรียนมีผลสัมฤทธิ์ทางการเรียนสูง ตลอดจนสามารถปรับตัวให้เข้ากับสภาวะแวดล้อม ผลสัมฤทธิ์ทางการเรียนโดยรวมของห้องเรียนสูงขึ้น ครูมีความพึงพอใจต่อการทำงาน โรงเรียนมีผลสัมฤทธิ์ทางการเรียนโดยรวมสูงขึ้น เกิดความสำเร็จในการบริหารงานวิชาการ และบรรลุตามวัตถุประสงค์ หรือเป้าหมายที่โรงเรียนกำหนดไว้

8. ผลการบริหารรูปแบบพระระดับ หมายถึง ความคิดเห็นเชิงประเมินของผู้ทรงคุณวุฒิต่อการนำรูปแบบพระระดับของปัจจัยที่มีอิทธิพลต่อประสิทธิผลการบริหารวิชาการของโรงเรียนมาตรฐานสากล สังกัดสำนักงานเขตพื้นที่การศึกษามัธยมศึกษาในกรุงเทพมหานครไปใช้ โดยมีความสอดคล้องกับสภาพความเป็นจริง เหมาะสมกับ สภาพบริบท ยอมรับ นำไปปฏิบัติได้ และสามารถตอบสนองต่อการจัดการศึกษาสำหรับนักเรียน

### ประโยชน์ที่จะได้รับจากการวิจัย

1. ครู นักเรียนของโรงเรียนสังกัดสำนักงานคณะกรรมการการศึกษาขั้นพื้นฐานนำไปใช้เป็นแนวทางในการปฏิบัติในการเรียนการสอน และพัฒนาเพื่อก้าวสู่ความเป็นมาตรฐานสากล

2. ฝ่ายวิชาการหรือกลุ่มบริหารวิชาการของโรงเรียนศึกษานิเทศก์ และนักวิจัยใช้เป็นพื้นฐานและแนวทางในการพัฒนาทฤษฎี และการวิจัยต่อไป

3. ฝ่ายบริหารสำนักเขตพื้นที่การศึกษา ผู้บริหารโรงเรียนที่สังกัดสำนักงานคณะกรรมการการศึกษาขั้นพื้นฐาน นำข้อมูลไปใช้ในการวางแผนการบริหารงานหรือกำหนดนโยบาย

4. สำนักงานคณะกรรมการการศึกษาขั้นพื้นฐาน (สพฐ.) และสำนักงานเขตพื้นที่การศึกษา (สพท.) สามารถนำไปใช้เป็นข้อมูลประกอบการพัฒนา ผู้บริหารโรงเรียน ครู และการบริหารงานวิชาการโรงเรียนมาตรฐานสากล สังกัดสำนักงานคณะกรรมการการศึกษาขั้นพื้นฐาน



## บทที่ 2

### เอกสารและงานวิจัยที่เกี่ยวข้อง

การวิจัยครั้งนี้ ผู้วิจัยได้ศึกษาเอกสารและงานวิจัยที่เกี่ยวข้องกับปัจจัยเชิงสาเหตุแบบพหุระดับของประสิทธิผลการบริหารวิชาการของโรงเรียนมาตรฐานสากลสังกัดสำนักงานเขตพื้นที่การศึกษามัชฌมศึกษาในกรุงเทพมหานคร ซึ่งจะนำเสนอเป็นตอนตามลำดับหัวข้อดังนี้

ตอนที่ 1 การบริหารโรงเรียนมาตรฐานสากล

ตอนที่ 2 ปัจจัยที่มีอิทธิพลต่อประสิทธิผลการบริหารวิชาการโรงเรียน

ตอนที่ 3 แนวคิดของการวิเคราะห์เชิงสาเหตุแบบพหุระดับ

ตอนที่ 4 กรอบแนวคิดของการวิจัยและนิยามปฏิบัติการ

#### ตอนที่ 1 การบริหารโรงเรียนมาตรฐานสากล

การบริหารจัดการคุณภาพ เป็นกลไกสำคัญในการผลักดันการพัฒนาโรงเรียนมาตรฐานสากล อันจะส่งผลกระทบต่อการจัดการศึกษาและระบบบริหารจัดการเพื่อให้เกิดประโยชน์สูงสุดในการบริหาร การบริหารวิชาการเป็นกระบวนการหนึ่งที่มีความสำคัญ และการบริหารวิชาการถือว่าเป็นหัวใจของการบริหารโรงเรียน ฉะนั้นแนวคิดเกี่ยวกับโรงเรียนมาตรฐานสากล แนวคิดการบริหารวิชาการโรงเรียนมาตรฐานสากล และประสิทธิผลการบริหารวิชาการโรงเรียนมาตรฐานสากลจึงเป็นประเด็นสำคัญ ซึ่งจะนำเสนอตามลำดับดังนี้

#### แนวคิดเกี่ยวกับโรงเรียนมาตรฐานสากล

##### 1. ความหมายและความสำคัญ

สำนักบริหารงานการมัธยมศึกษาตอนปลาย (2555, หน้า 11) กล่าวถึงโรงเรียนมาตรฐานสากลว่า โรงเรียนมาตรฐานสากลคือ โรงเรียนที่มีการพัฒนาหลักสูตรการจัดการ กิจกรรมการเรียนการสอนและการบริหารจัดการด้วยระบบคุณภาพที่มุ่งเน้นการพัฒนาผู้เรียนให้มีศักยภาพเป็นพลโลกมีทักษะความรู้ความสามารถและคุณลักษณะอันพึงประสงค์ในระดับเดียวกับมาตรฐานสากลสอดคล้องกับวัตถุประสงค์ของหลักสูตรแกนกลางการศึกษาขั้นพื้นฐาน พุทธศักราช 2551 ที่มุ่งเน้นการพัฒนาคุณภาพเยาวชนสำหรับยุคศตวรรษที่ 21 ตามปฏิญญาว่าด้วยการจัดการศึกษาของ UNESCO ทั้ง 4 ด้านคือ Learning to know, Learning to do, Learning to live together and Learning to be

เกี่ยวกับความสำคัญความเป็นมาการจัดโรงเรียนมาตรฐานสากลนั้น เนื่องจากสภาพปัญหาที่คนทั่วโลกต้องเผชิญกับวิกฤตการณ์ร่วมกันส่งผลกระทบต่อมวลมนุษย์โดยทั่วไป สะท้อนให้เห็นถึงแนวโน้มว่าคนยุคใหม่จะต้องเผชิญกับความเปลี่ยนแปลงอันหลากหลาย เป็นสัญญาณเตือนว่าโลกในยุคหน้าจะมีปรากฏการณ์ต่าง ๆ เกิดขึ้นเกินกว่าจะคาดคิดถึง ด้วยเหตุนี้ จึงมีความจำเป็นอย่างยิ่งที่แต่ละประเทศต้องเตรียมคนรุ่นใหม่ที่มีทักษะและความสามารถในการปรับตัวให้มีคุณลักษณะสำคัญในการดำรงชีวิตในโลกยุคใหม่ได้อย่างรู้เท่าทันสงบ สันติ มีความสุข มีคุณภาพชีวิตที่ดี เหมาะสมเพียงพอ การจัดหลักสูตรการเรียนการสอนต้องมีความเป็นพลวัตก้าวทันกับสิ่งต่าง ๆ ที่เปลี่ยนแปลง ซึ่งสำนักงานคณะกรรมการการศึกษาแห่งชาติ ได้ผลักดันให้มีการปรับเปลี่ยนเพื่อเพิ่มศักยภาพการจัดการศึกษาไทยให้พร้อมสำหรับการแข่งขันในเวทีโลกในยุคศตวรรษที่ 21 (สำนักงานคณะกรรมการการศึกษาขั้นพื้นฐาน, 2553, หน้า 1) ดังนี้ (1) โรงเรียนเป็นหน่วยบริการทางการศึกษาในมิติที่กว้างขึ้น (2) หลักสูตรการเรียนการสอนมีความเป็นสากล (3) การพัฒนาทักษะการคิด (4) การปลูกฝังคุณธรรมจริยธรรม และ(5) การสอนภาษาต่างประเทศ

โรงเรียนมาตรฐานสากล (Word-Class Standard school) จึงเป็นนวัตกรรมจัดการการศึกษาที่สำนักงานคณะกรรมการการศึกษาขั้นพื้นฐานนำมาใช้เป็นมาตรการเร่งด่วนในการยกระดับการจัดการศึกษาให้มีคุณภาพมาตรฐานเทียบเท่าสากลเพื่อให้เป็นโรงเรียนที่มีระบบการพัฒนาผู้เรียน สถานศึกษา แหล่งเรียนรู้ สภาพแวดล้อม หลักสูตรและการจัดการเรียนรู้ที่เอื้ออำนวยให้ผู้เรียนสามารถเรียนรู้ด้วย ตัวเองอย่างต่อเนื่องตลอดชีวิตมีนิสัยใฝ่เรียนรู้ มีความสามารถคิด วิเคราะห์ แก้ปัญหา มีความคิดริเริ่มสร้างสรรค์ มีคุณธรรมนำความรู้ รักความเป็นไทยและมีความสามารถก้าวไกลในระดับสากล

## 2. คุณลักษณะโรงเรียนมาตรฐานสากล

โรงเรียนมาตรฐานสากลมีลักษณะสำคัญ (สำนักบริหารงานการมัธยมศึกษาตอนปลาย, 2555, หน้า 15 ) มีดังนี้

1) ผู้เรียนมีศักยภาพเป็นพลโลก (World Citizen) เป็นเลิศวิชาการ สื่อสารสองภาษา ล้ำหน้าทางความคิด ผลิตงานอย่างสร้างสรรค์

2) การจัดการเรียนการสอนเทียบเคียงมาตรฐานสากล (Word-Class Standard) ประกอบด้วย ด้านคุณภาพวิชาการ ด้านคุณภาพของครู และด้านการวิจัยและพัฒนา

3) บริหารจัดการด้วยระบบคุณภาพ (Quality System Management) ประกอบด้วย ด้านคุณภาพผู้บริหารโรงเรียน ด้านระบบการบริหารจัดการ ด้านปัจจัยพื้นฐาน และด้านเครือข่ายร่วมพัฒนา

จากที่กล่าวมาจึงสรุปได้ว่า คุณลักษณะของโรงเรียนมาตรฐานสากล จะต้องมียุคคุณลักษณะที่ผู้เรียนมีศักยภาพเป็นพลโลกคือมีความเป็นเลิศทางวิชาการ มีการจัดการเรียนการสอนเทียบเคียงมาตรฐานสากลทั้งด้านวิชาการและครู และมีรูปแบบการบริหารจัดการด้วยระบบคุณภาพ

### 3. การดำเนินงานของโรงเรียนมาตรฐานสากล

การดำเนินงานของโรงเรียนมาตรฐานสากลจะต้องมีจุดมุ่งหมายและทิศทางที่ชัดเจน กล่าวโดยสรุป ดังนี้ สำนักบริหารงานการมัธยมศึกษาตอนปลาย (2555, หน้า 17)

1) เพื่อยกระดับการจัดการเรียนการสอนให้เทียบเคียงมาตรฐานสากลหรือมาตรฐานของประเทศชั้นนำที่มีคุณภาพการศึกษาสูง

2) เพื่อยกระดับการบริหารจัดการของโรงเรียนให้มีการบริหารด้วยระบบคุณภาพตามเกณฑ์รางวัลคุณภาพแห่งชาติ (Thailand Quality Award : TQA) ทั้งนี้เพื่อให้การพัฒนาคุณภาพของโรงเรียนดำเนินไปตามมาตรฐานสากลจึงกำหนดให้มีการบริหารจัดการด้วยระบบคุณภาพเป็น 3 ระดับคือ

ระดับที่ 1 การบริหารจัดการระบบคุณภาพระดับโรงเรียน (School Quality Award : ScQA)

ระดับที่ 2 การบริหารจัดการระบบคุณภาพระดับสำนักงานคณะกรรมการการศึกษาขั้นพื้นฐาน (Office of the Basic Education Commission Quality Award: OBECQA)

ระดับที่ 3 การบริหารจัดการระบบคุณภาพระดับชาติ (Thailand Quality Award: TQA)

3) เพื่อพัฒนาผู้เรียนให้มีศักยภาพเป็นพลโลกโดยเน้นความเป็นเลิศทางวิชาการ สื่อสารสองภาษาล้ำหน้าทางความคิดผลิตงานอย่างสร้างสรรค์และร่วมกันรับผิดชอบต่อสังคมโลก การดำเนินงานของโรงเรียนมาตรฐานสากลบนพื้นฐานความเชื่อว่าถ้าโรงเรียนมีหลักสูตรการจัดการเรียนการสอนและมีระบบการบริหารจัดการโรงเรียนที่ดีก็จะช่วยทำให้ผู้เรียนมีคุณภาพที่ดีขึ้นเป็นลำดับ

### 4. เป้าหมายความสำเร็จในการดำเนินงานด้านผู้เรียนของโรงเรียนมาตรฐานสากล

เป้าหมายและตัวชี้วัดความสำเร็จในการดำเนินงานด้านผู้เรียนของโรงเรียนมาตรฐานสากลมี 5 เป้าหมาย สำนักบริหารงานการมัธยมศึกษาตอนปลาย (2555, หน้า 21) กล่าวโดยสังเขปได้ดังนี้

1) เป็นเลิศทางวิชาการ หมายถึง นักเรียนโรงเรียนมาตรฐานสากล มีผลสัมฤทธิ์ทางการเรียนทุกกลุ่มสาระการเรียนรู้สูง

2) สื่อสารสองภาษา หมายถึง นักเรียนโรงเรียนมาตรฐานสากล มีทักษะและความสามารถ ด้านภาษา ทั้งภาษาไทยและภาษาอังกฤษสูง เพื่อการนำเสนอผลงาน เพื่อการโต้แย้งให้เหตุผล และเพื่อการเจรจาความร่วมมือ ทั้งด้านการฟัง การพูด การอ่าน และการเขียน

3) ล้ำหน้าทางความคิด หมายถึง นักเรียนโรงเรียนมาตรฐานสากลมีความคิดริเริ่มสร้างสรรค์ (Creative Thinking) มีความคิดอย่างวิทยาศาสตร์ (Scientific Thinking) และมีความคิดอย่างมีวิจารณญาณ (Critical Thinking) รวมถึงมีทักษะความสามารถในการคิดวิเคราะห์ (Analytical thinking)

4) ผลงานอย่างสร้างสรรค์ หมายถึง นักเรียนโรงเรียนมาตรฐานสากล มีทักษะความสามารถในการศึกษาเรียนรู้ด้วยตนเอง (Independent Study)

5) ร่วมกันรับผิดชอบต่อสังคมโลก หมายถึง นักเรียนโรงเรียนมาตรฐานสากล เป็นผู้มีจิตสาธารณะ มีสำนึกในการบริการสังคม มีความรับผิดชอบต่อสังคม และมีจิตสำนึกในการส่งเสริม พิทักษ์ และปกป้องสิ่งแวดล้อม

จากที่กล่าวมาสรุปได้ว่า แนวทางการดำเนินการโรงเรียนมาตรฐานสากล มีความมุ่งมั่นต่อการพัฒนาคุณภาพมาตรฐานการศึกษา โดยการยกระดับโรงเรียนชั้นนำที่มีความพร้อมสู่โรงเรียนดีมีมาตรฐานสากล เพื่อให้เป็นโรงเรียนที่มีการพัฒนาผู้เรียน สถานศึกษา แหล่งเรียนรู้ สภาพแวดล้อม หลักสูตร และการจัดการเรียนรู้ ที่เอื้ออำนวยให้ผู้เรียนสามารถเรียนรู้ด้วยตนเองอย่างต่อเนื่องตลอดชีวิต และมีความสามารถ ก้าวไกลในระดับสากล

### แนวคิดการบริหารวิชาการโรงเรียนมาตรฐานสากล

การบริหารงานวิชาการถือว่าเป็นหัวใจของการบริหารโรงเรียนทุกระดับ ทั้งนี้เพราะจุดมุ่งหมายของโรงเรียนก็คือการจัดการศึกษาให้มีประสิทธิภาพและประสิทธิผลตามความมุ่งหมายและหลักการของการจัดการศึกษาที่ต้องเป็นไปเพื่อพัฒนาคนไทยให้เป็นมนุษย์ที่สมบูรณ์ทั้งร่างกายจิตใจสติปัญญาความรู้และคุณธรรมมีจริยธรรมและวัฒนธรรมในการดำรงชีวิตสามารถอยู่ร่วมกับผู้อื่นได้อย่างมีความสุข ได้มาตรฐานการศึกษามีสมรรถนะ และคุณลักษณะอันพึงประสงค์ตรงตามจุดหมายของหลักสูตรแกนกลางการศึกษาขั้นพื้นฐาน พุทธศักราช 2551 มีคุณภาพตามเกณฑ์มาตรฐานของระดับชาติ

#### 1. ความหมายของการบริหารงานวิชาการ

การบริหารงานวิชาการนับว่าเป็นงานที่มีความสำคัญอย่างยิ่ง ในการบริหารจัดการโรงเรียน การบริหารงานวิชาการนั้นได้มีนักวิชาการและนักการศึกษาหลายท่านเสนอแนวความคิด และให้ความหมายที่คล้ายคลึงกันโดยมีรายละเอียดดังนี้ เช่น ปรียาพร วงศ์อนุตรโรจน์ (2547,

หน้า 2) ได้ให้ความคิดเห็นว่าการบริหารงานวิชาการ หมายถึง การบริหารสถานศึกษาโดยมีการจัดกิจกรรมทุกอย่างที่เกี่ยวกับการปรับปรุงพัฒนาการเรียนการสอนให้ได้ผลดี และมีประสิทธิภาพให้เกิดประโยชน์สูงสุดแก่ผู้เรียนสอดคล้องกับ จันทรานี สงวนนาม (2545, หน้า 142) ได้ให้ความคิดเห็นว่าการบริหารงานวิชาการ หมายถึง การบริหารกิจกรรมทุกชนิดในสถานศึกษาซึ่งเกี่ยวข้องกับการปรับปรุงพัฒนาการเรียนการสอนให้เกิดผลตามเป้าหมายของหลักสูตรอย่างมีประสิทธิภาพ เช่นเดียวกับประกอบ กุญโพนี (2545, หน้า 12) ได้ให้ความคิดเห็นว่าการบริหารงานวิชาการเป็นศิลปะการใช้อำนาจและการใช้ทรัพยากรในการบริหารของผู้บริหารสถานศึกษาในการดำเนินงานปรับปรุงพัฒนากิจกรรมทุกอย่างที่ส่งผลต่อการปรับปรุงการเรียนการสอนของครูและนักเรียนให้มีประสิทธิภาพเกิดประโยชน์สูงสุดแก่ผู้เรียน โดยที่เลิศณรงค์ พูนเกิดมะเริง (2546, หน้า 34) ได้ให้ความคิดเห็นว่าการบริหารงานวิชาการจะเป็นงานที่เกี่ยวกับการพัฒนาปรับปรุงการเรียนการสอนให้มีประสิทธิภาพเกิดประโยชน์สูงสุดกับผู้เรียนสอดคล้องกับจุดมุ่งหมายของหลักสูตรแล้วการบริหารงานวิชาการยังรวมถึงการอบรมศีลธรรมจรรยาความประพฤติของนักเรียนให้เป็นคนดีมีคุณลักษณะที่พึงประสงค์อีกด้วย ซึ่งสอดคล้องกับ เรณู ครุฑไทย (2542, หน้า 9) ได้ให้ความหมายของการบริหารงานวิชาการว่า หมายถึง การจัดกิจกรรมทุกชนิดในโรงเรียนที่เกี่ยวข้องกับการพัฒนาการเรียนการสอน เพื่อให้ผู้เรียนเกิดการเรียนรู้และได้รับประสบการณ์อย่างมีประสิทธิภาพจุดมุ่งหมายของการศึกษาที่กำหนดไว้

ขณะที่ รุ่ง ลอยเลิศ (2543, หน้า 20) ให้ความเห็นว่าการบริหารงานวิชาการ หมายถึง การจัดการเรียนการสอนและการจัดกิจกรรมทุกอย่างภายในโรงเรียนให้เกิดความรู้และการศึกษาของเด็กซึ่งซุ่มศักดิ์ อินทร์รักษ์ (2545, หน้า 9) ให้ความเห็นว่า การบริหารงานวิชาการ หมายถึง กระบวนการจัดการกิจกรรมในงานวิชาการ ซึ่งเป็นภารกิจหลักให้เกิดการปรับปรุง พัฒนา และเป็นประโยชน์สูงสุดแก่ผู้เรียนหรือผู้รับบริการ สอดคล้องกับ รุจิรุ ภูสาระ และจันทรานี สงวนนาม (2545, หน้า 56) ให้ความเห็นว่า การบริหารงาน วิชาการ หมายถึง การบริหารกิจกรรมทุกชนิดในสถานศึกษาซึ่งเกี่ยวข้องกับการปรับปรุงพัฒนาการเรียนการสอนให้เกิดผลตามเป้าหมายของหลักสูตรอย่างมีประสิทธิภาพ และกมล ภูประเสริฐ (2547, หน้า 6) ให้ความเห็นไว้ว่าการบริหารงานวิชาการ หมายถึง การบริหารที่เกี่ยวข้องกับการพัฒนาคุณภาพการศึกษา อันเป็นเป้าหมายสูงสุดของภารกิจสถานศึกษา

จากที่กล่าวมาสรุปได้ว่า การบริหารงานวิชาการ หมายถึง การบริหารงานโดยกระบวนการภายในโรงเรียนเพื่อพัฒนากระบวนการจัดการเรียนรู้ของครูและนักเรียนให้มีประสิทธิภาพและเกิดประโยชน์สูงสุดแก่ผู้เรียน เพื่อให้ผู้เรียนมีความรู้ความเข้าใจและพัฒนาตนเองและคุณลักษณะที่พึงประสงค์เพื่อเป็นพลเมืองที่ดีของสังคม และมีประสิทธิผลสูงสุด

ซึ่งโรงเรียนในฐานะเป็นหน่วยปฏิบัติการ ที่มีหน้าที่และภารกิจโดยตรงในการจัดการศึกษา เพื่อพัฒนานักเรียนให้มีความรู้ความสามารถ นำไปใช้ในการดำรงชีวิตอยู่ในสังคมได้อย่างมีคุณค่า

## 2. ความสำคัญของการบริหารงานวิชาการ

การบริหารงานวิชาการเป็นงานที่สำคัญของการบริหารโรงเรียนเนื่องจากเป็นกระบวนการดำเนินงานกิจกรรมต่าง ๆ ที่เกี่ยวข้องกับการพัฒนาการเรียนการสอนของครูและนักเรียน ซึ่งนำไปสู่การพัฒนามาตรฐานและคุณภาพการศึกษาให้มีประสิทธิภาพยิ่งขึ้นสอดคล้องกับแนวคิดของหน่วยงานและนักการศึกษาที่กล่าวไว้ดังนี้ เช่น กรมวิชาการ (2539, หน้า 8-9) ได้เสนอแนวทางการพัฒนาการศึกษาว่า จะต้องหลอมรวมไปสู่คุณภาพที่แสดงออกเป็นสมรรถนะของผู้เรียน 3 ประการ คือ (1) ผู้เรียนต้องสามารถคิดอย่างรอบคอบ นำข้อมูลมาคิดวิเคราะห์ที่มีวิจารณญาณสูง (2) ผู้เรียนต้องสามารถวางแผนได้ดี มีแผนหลัก แผนรองเพื่อสร้างทางเลือกและเลือกทางเลือกที่ดีได้ และ (3) ผู้เรียนต้องเปลี่ยนแปลงตัวเองได้อย่างถูกต้อง สอดคล้องกับสถานการณ์โลก โดยเสนอวิธีการที่จะก่อให้เกิดคุณภาพโดยการจัดการให้มีระบบข้อมูล ท้องถิ่น การบริหารหลักสูตร การเปลี่ยนแปลงพฤติกรรมครู การให้ชุมชนเป็นฐานสนับสนุนและการระดมความร่วมมือจากชุมชน ส่วนสำนักงานคณะกรรมการการศึกษาแห่งชาติ (2545, หน้า 68) ได้ให้ความคิดเห็นว่าคุณค่าของการบริหารงานวิชาการเป็นหลักสำคัญของการบริหารและจัดการศึกษาตามแนวการบริหารที่ใช้โรงเรียนเป็นฐาน (SBM) อันจะก่อให้เกิดความสำเร็จในการปฏิรูปการเรียนรู้และการปฏิรูปการศึกษาโดยรวม ส่วนการบริหารบุคคลบริหารงบประมาณและการบริหารทั่วไปเป็นการสนับสนุนงานวิชาการให้เกิดประสิทธิภาพสูงสุด สอดคล้องกับ บุญส่ง พุทธรักษ์พงศ์ (2545, หน้า 14) ได้ให้ความคิดเห็นว่าการบริหารงานวิชาการมีความสำคัญเป็นอันดับแรกโดยมุ่งหวังให้ประโยชน์เกิดแก่ผู้เรียนทำให้ผู้เรียนประสบผลสำเร็จตามจุดมุ่งหมายที่กำหนดไว้และเพื่อใช้เป็นเครื่องชี้วัดความสำเร็จให้เห็นถึงคุณภาพและประสิทธิภาพของการจัดการศึกษาของสถานศึกษานั้น ๆ

ในขณะที่ ประกอบ กุฎิโพธิ์ (2545, หน้า 13) ได้ให้ความคิดเห็นว่าการบริหารงานวิชาการมีความสำคัญอย่างยิ่งและจัดว่าเป็นงานหลักในการจัดการศึกษาของสถานศึกษาทั้งนี้เพราะการจัดการศึกษาเป็นการวางพื้นฐานในการพัฒนาคนให้สามารถแสวงหาความรู้ก้าวหน้าทันโลกสามารถปรับตัวอยู่ได้ในสังคมอย่างมีความสุขสถานศึกษาจะสามารถจัดการศึกษาได้บรรลุเจตนารมณ์ที่กำหนดสถานศึกษาจะต้องสามารถจัดการบริหารงานวิชาการใหม่ประสิทธิภาพ ส่วนประภาพันธ์ เจริญกิตติ (2546, หน้า 13) ได้ให้ความคิดเห็นว่าการบริหารงานวิชาการในสถานศึกษาเป็นงานที่สำคัญเป็นหัวใจของการบริหารที่บ่งชี้ถึงความสำเร็จของการจัดการเรียนการสอนและความสามารถของผู้บริหารผู้บริหารจึงจำเป็นต้องเป็นผู้นำทางด้านวิชาการ

ประสานร่วมกับครูในการจัดกิจกรรมทุกชนิดที่เกี่ยวกับการเรียนการสอนเพื่อให้เกิดผลดี และมีประสิทธิภาพต่อผู้เรียนมากที่สุด ซึ่งสอดคล้องกับ ปรัชญา เวสารัชช์ (2547, หน้า 17) ได้ให้ข้อคิดว่า งานวิชาการถือเป็นหัวใจสำคัญในการจัดการศึกษา ในระดับสถานศึกษาการบริหารงานวิชาการเป็นกระบวนการ ดำเนินงานเกี่ยวกับหลักสูตรการเรียนการสอน เพื่อให้ นักเรียนได้เรียนรู้ตามที่กำหนดไว้ในจุดมุ่งหมายของการพัฒนาผู้เรียน โดยทั่วไปงานวิชาการจะประกอบด้วยการศึกษา ปัญหาในชุมชนและสังคม ภูมิปัญญาท้องถิ่น การพัฒนาและการนำหลักสูตรไปใช้การจัดเตรียมการเรียนการสอน การจัดวัสดุอุปกรณ์ประกอบการสอน และสื่อการเรียนการสอน การส่งเสริมการสอน การวัดและประเมินผล การดำเนินงานเกี่ยวกับห้องสมุด แหล่งการเรียนรู้ การนิเทศติดตามผล การวางแผนและการกำหนดวิธีการดำเนินงาน วิชาการรวมถึงการประชุมทางวิชาการ

จากที่กล่าวมาสรุปได้ว่า ความสำคัญของงานวิชาการถือเป็นงานหลักและเป็นงานที่สำคัญที่สุดซึ่งผู้บริหารสถานศึกษาจะต้องดำเนินการเนื่องจากการดำเนินการด้านกิจกรรมต่าง ๆ ที่เกี่ยวข้องกับการจัดการเรียนการสอนพัฒนาปรับปรุงเพื่อนำไปสู่คุณภาพและเกิดประโยชน์สูงสุดของผู้เรียนเป็นสำคัญส่วนงานอื่น ๆ มีความสำคัญในลักษณะการสนับสนุนงานวิชาการให้ดำเนินไปได้อย่างมีประสิทธิภาพและการบริหารงานวิชาการยังเป็นเครื่องชี้วัดความสำเร็จให้เห็นถึงคุณภาพและประสิทธิภาพของการจัดการศึกษาของสถานศึกษานั้น ๆ

### 2.3 ขอบข่ายการบริหารงานวิชาการ

การบริหารงานวิชาการเป็นงานที่สำคัญที่สุดของการบริหารสถานศึกษาและเป็นงานที่มีขอบข่ายกว้างขวางดังนั้นผู้บริหารสถานศึกษาจะต้องเข้าใจขอบข่ายของการบริหารงานวิชาการเพื่อใช้เป็นแนวทางในการบริหารงานและจะได้ปฏิบัติงานได้อย่างมีประสิทธิภาพและเกิดประสิทธิผลซึ่งมีหน่วยงาน และนักวิชาการทั้งในประเทศและต่างประเทศหลายท่านได้กล่าวถึงขอบข่ายของการบริหารงานวิชาการไว้ดังนี้ เช่น Miller (1965, p. 85) ได้กล่าวถึงขอบข่ายงานวิชาการไว้ 4 ด้านคือ (1) การจัดโปรแกรมเรียน (2) การปฏิบัติตามโปรแกรม (3) การติดตามการเรียนการสอน และ (4) การจัดบริการการสอน จากขอบข่ายงานวิชาการทั้ง 4 ด้านนั้นทำให้กระบวนการในการจัดการงานวิชาการแตกต่างจาก ขณะที่ Sergio Anni and Others (1980, pp. 267-268) ให้ความเห็นว่างานวิชาการประกอบด้วย (1) การตั้งปรัชญาการศึกษาขึ้นมาเพื่อปฏิบัติให้บรรลุวัตถุประสงค์ดังกล่าว (2) การจัดทำโครงการทางการศึกษาต่าง ๆ (3) การจัดให้มีการประเมินผลหลักสูตรและมีการเรียนการสอน (4) การสร้างบรรยากาศในสถานศึกษาให้พร้อมที่จะเปลี่ยนแปลง และ (5) การจัดหาวัสดุสำหรับการเรียนการสอน สอดคล้องกับ กมล ภูประเสริฐ (2545, หน้า 3-4) ได้กล่าวถึงขอบข่ายการบริหารงานวิชาการออกเป็น 9 ด้านคือ (1) การ

บริหารหลักสูตร (2) การบริหารการเรียนการสอน (3) การบริหารการประเมินผลการเรียน (4) การบริหารการนิเทศภายในสถานศึกษา (5) การบริหารบุคลากรทางวิชาการ (6) การบริหารการวิจัยและพัฒนา (7) การบริหารโครงการทางวิชาการ (8) การบริหารระบบข้อมูลและสารสนเทศทางวิชาการ และ(9) การบริหารการประเมินผลงานทางวิชาการของสถานศึกษา

ในขณะที่ ปรียาพร วงศ์อนุตรโรจน์ (2546, หน้า 17-19) ได้ให้ความคิดเห็นว่าเป็นประโยชน์ของการบริหารงานวิชาการไว้ดังนี้ (1) การวางแผนเกี่ยวกับงานวิชาการเป็นการวางแผนเกี่ยวกับการพัฒนาหลักสูตรการนำหลักสูตรไปใช้การจัดการล่วงหน้าเกี่ยวกับการเรียนการสอนแผนปฏิบัติงานวิชาการโครงการสอนและบันทึกการสอน (2) การจัดทำเนื้องานเกี่ยวกับการเรียนการสอนเพื่อให้การสอนดำเนินไปด้วยดี และสามารถปฏิบัติได้จึงต้องมีการจัดเกี่ยวกับการเรียนการสอนดังนี้ การจัดตารางสอนการจัดชั้นเรียนการจัดครูเข้าสอนการจัดแบบเรียน การปรับปรุงการเรียนการสอนการฝึกงาน (3) การบริหารเกี่ยวกับการเรียนการสอนเป็นการจัดสิ่งอำนวยความสะดวกและการส่งเสริมการจัดหลักสูตรและโปรแกรมการศึกษาให้มีประสิทธิภาพ และคุณภาพได้แก่การจัดสื่อการเรียนการสอนการจัดห้องสมุดและการนิเทศการสอน และ (4) การวัดและประเมินผลเป็นกระบวนการเพื่อใช้เป็นเครื่องมือในด้านการตรวจสอบ และวิเคราะห์ผลการเรียน ซึ่งอุทัย บุญประเสริฐ (2548, หน้า 36) ได้ให้ความคิดเห็นว่าเป็นงานวิชาการขอโรงเรียนจะครอบคลุมในเรื่องดังต่อไปนี้คือ (1) งานหลักสูตรและการนำหลักสูตรไปใช้ในโรงเรียน (2) งานการสอนและการจัดการเรียนการสอน (3) งานกิจกรรมนักเรียนและบริหารกิจกรรมนักเรียน (4) งานสื่อการเรียนการสอนและกิจการห้องสมุด (5) งานการวัดผลและประเมินผล และ(6) งานการนิเทศศึกษาและพัฒนาวิชาชีพ สอดคล้องกับ รุจิรัฏฐา (2545, หน้า 59-60) ได้แบ่งขอบข่ายการบริหารงานวิชาการตามกิจกรรมที่เกี่ยวข้อง ต่อไปนี้ หลักสูตรและการบริหารหลักสูตร ซึ่งประกอบไปด้วย การศึกษาสาระการเรียนรู้ของหลักสูตรและการจัดระบบการพัฒนากระบวนการเรียนรู้ สื่อการเรียนรู้อ และการวัดและประเมินผล การเรียน การวิจัยในชั้นเรียน การสอนซ่อมเสริม การจัดกิจกรรมพัฒนาหลักสูตร การนิเทศภายในสถานศึกษา และการประกันคุณภาพการศึกษาขณะที่ กระทรวงศึกษาธิการ (2546, หน้า 5-32) ได้แบ่งการบริหารงานวิชาการออกเป็น 12 ด้านดังต่อไปนี้คือ (1) การพัฒนาหลักสูตรสถานศึกษา (2) การพัฒนากระบวนการเรียนรู้ (3) การวัดผลประเมินผลและเทียบโอนผลการเรียน (4) การวิจัยเพื่อพัฒนาคุณภาพการศึกษา (5) การพัฒนาสื่อนวัตกรรมและเทคโนโลยีเพื่อการศึกษา (6) การพัฒนาแหล่งการเรียนรู้ (7) การนิเทศการศึกษา (8) การแนะแนวการศึกษา (9) การพัฒนาระบบการประกันคุณภาพภายในสถานศึกษา (10) การส่งเสริมความรู้ทางวิชาการแก่ชุมชน (11) การประสานความร่วมมือในการพัฒนาวิชาการกับสถานศึกษาและองค์กรอื่น และ (12) การ

ส่งเสริมและสนับสนุนงานวิชาการแก่บุคคลครอบครัวองค์กรหน่วยงานและสถาบันอื่นที่จัดการศึกษา

พระราชบัญญัติการศึกษาแห่งชาติ พ.ศ. 2542 และที่แก้ไขเพิ่มเติม (ฉบับที่ 2) พ.ศ. 2545 กล่าวถึงการบริหารวิชาการว่าควรมีหลักการเป็น ดังนี้

1) หลักการบริการแบบมีส่วนร่วม เป็นความสำคัญของการบริหารงานวิชาการที่เปรียบเสมือนเป็นหัวใจของการบริหารสถานศึกษา เป็นงานที่ต้องมีส่วนร่วมสัมพันธ์กับงานของสถานศึกษา ทั้งระบบ โดยมีหลักสูตรสถานศึกษาเป็นแกนกลาง ซึ่งการทางานทุกฝ่ายของสถานศึกษา ได้แก่ ฝ่ายบริหารทั่วไป ฝ่ายกิจการนักเรียน ฝ่ายส่งเสริมผู้เรียน และฝ่ายพัฒนาคุณภาพมาตรฐานสถานศึกษา การมีส่วนร่วมในกระบวนการวางแผน กระบวนการปฏิบัติงานทุกขั้นตอนของผู้มีส่วนได้ส่วนเสีย จึงเป็นเรื่องสำคัญที่ส่งผลไปสู่ความสำเร็จของการพัฒนาผู้เรียนให้มีคุณลักษณะที่พึงประสงค์ เป็นผลผลิตที่มีคุณภาพเป็นคนดีมีความสมบูรณ์ในความเป็นคน

2) การสร้างทีมงานที่มีประสิทธิภาพ เป็นการบริหารสถานศึกษาในยุคการปฏิรูปการศึกษา ที่มีความเจริญก้าวหน้า การปรับเปลี่ยนกลยุทธ์เชิงบริหารนี้ เป็นที่ประจักษ์ชัดว่าเป็นหน้าที่ และความรับผิดชอบของผู้มีส่วนเกี่ยวข้องของทุกคนที่จะต้องร่วมกันทำงานเป็นทีม การสร้างทีมงาน ที่มีประสิทธิภาพเหมาะสมและสอดคล้องกับความสามารถ ความถนัดเฉพาะตน และมีความรัก ในงานที่ตนจะมีส่วนดำเนินการนั้นย่อมส่งผลให้งานประสบผลสำเร็จบรรลุตามวัตถุประสงค์ด้วยความภาคภูมิใจ

3) การเปลี่ยนภาพลักษณ์ของผู้บริหารสถานศึกษา จากผู้นำที่คอยสั่งการเพียงอย่างเดียว มาเป็นผู้นำที่ทำหน้าที่ส่งเสริมสนับสนุนและเชิญชวนให้ผู้ร่วมงานทุกคนปฏิบัติงานเต็มความสามารถด้วยความศรัทธาในงานที่ทำ

จากที่กล่าวมาสรุปได้ว่า ขอบข่ายงานวิชาการ ครอบคลุมกิจกรรมที่สำคัญ คือ การวางแผนการบริหารงานวิชาการ การนำแผนการบริหารงานวิชาการสู่การปฏิบัติ การนิเทศติดตาม ประเมินผลการบริหารงานวิชาการ

จากที่กล่าวมาเกี่ยวกับ แนวคิดการบริหารวิชาการโรงเรียนมาตรฐานสากล สรุปได้ว่าการบริหารงานโดยกระบวนการในโรงเรียน เพื่อพัฒนาการจัดกระบวนการเรียนรู้ของครู และนักเรียนให้มีประสิทธิภาพและเกิดประโยชน์สูงสุดแก่ผู้เรียน เพื่อให้ผู้เรียนมีความรู้ความเข้าใจ และพัฒนาคุณลักษณะที่พึงประสงค์ เพื่อเป็นพลเมืองที่ดีของสังคม และมีประสิทธิผลสูงสุด การบริหารวิชาการเกี่ยวข้องกับการวิจัยครั้งนี้พิจารณาเป็น 3 ระดับ ดังนี้

การบริหารวิชาการระดับนักเรียน หมายถึง การส่งเสริมให้นักเรียนได้เรียนรู้ จากกระบวนการจัดเรียนรู้ที่มีประสิทธิภาพที่เหมาะสมกับกับผู้เรียน และเพื่อพัฒนานักเรียนให้มีความรู้ความสามารถ นำไปใช้ในการดำรงชีวิตอยู่ในสังคมได้อย่างมีคุณค่า

การบริหารวิชาการระดับห้องเรียน หมายถึง ส่งเสริมการและพัฒนาการจัดกระบวนการเรียนรู้ของครูให้มีประสิทธิภาพและเกิดประโยชน์สูงสุดแก่ผู้เรียน ในการจัดการเรียน การสอนที่หลากหลายและให้เหมาะสมกับผู้เรียน

การบริหารวิชาการระดับโรงเรียน หมายถึง การบริหารกิจกรรมทุกชนิด ในโรงเรียนเกี่ยวกับการปรับปรุงพัฒนาการเรียนการสอนให้ได้ผลดีที่สุดในที่สุด

### ประสิทธิผลการบริหารวิชาการโรงเรียนมาตรฐานสากล

นักวิชาการและนักการศึกษาหลายท่านให้แนวคิดประสิทธิผลการบริหารวิชาการ โรงเรียนไว้หลากหลาย ซึ่งต่อไปนี้จะกล่าวถึงความหมายของประสิทธิผลบางคนกล่าวไว้ ดังนี้ Nahavendi and Malekzadeh (1990, p. 532) กล่าวว่าประสิทธิผลเป็นการที่บุคคลหรือ องค์การ ปฏิบัติงานบรรลุเป้าหมายและวัตถุประสงค์ตามแผนรวมถึงคุณภาพของงานความพึงพอใจของ ลูกค้ายวัตกรรมใหม่ที่ดีกว่าเดิมและความพึงพอใจของบุคลากรที่ทำงาน Sheerens and Bosker (1997) กล่าวถึงประสิทธิผลของโรงเรียนว่า เกี่ยวข้องกับสาระการทำงานมุ่งผลสัมฤทธิ์ การมี ภาวะผู้นำทางวิชาการ การมีความเห็นสอดคล้องและกลมเกลียว หลักสูตรมีคุณภาพ และให้ โอกาสในการเรียนรู้ การมีบรรยากาศของโรงเรียน การมีบรรยากาศในชั้นเรียน การมีส่วนร่วม ของผู้ปกครอง การมีศักยภาพในการประเมิน การใช้เวลาในการเรียนรู้อย่างมีประสิทธิภาพการมี รูปแบบในการจัดการเรียนการสอน การเรียนรู้แบบอิสระ มีการปรับการจัดการเรียนการสอน มีการให้ข้อมูลย้อนกลับและมีการเสริมแรง

ต่อมา Gibson (2000, pp. 15–17) กล่าวถึงประสิทธิผลว่า ประสิทธิผลมีอยู่ 3 ระดับ ได้แก่ (1) ประสิทธิผลระดับบุคคล เป็นผลการปฏิบัติงานเฉพาะบุคคลที่ทำงานตามหน้าที่ และ ตำแหน่งในองค์การซึ่งผู้บังคับบัญชาประเมินผลในระดับบุคคลโดยประเมินจากผลการ ปฏิบัติงานเพื่อพิจารณาขึ้นค่าตอบแทนปัจจัยที่ทำให้เกิดประสิทธิผลระดับบุคคลได้แก่ ความสามารถ ทักษะ ความรู้ เจตคติ แรงจูงใจและความเครียด (2) ประสิทธิผลระดับกลุ่ม เป็นผลการปฏิบัติงานในภาพรวมของกลุ่มบุคคลที่ทำงานตามหน้าที่และตำแหน่งในองค์การ ปัจจัยที่ทำให้เกิดประสิทธิผลในระดับกลุ่มได้แก่ความสามัคคี ภาวะผู้นำ โครงสร้าง สถานะภาพ บทบาท และบรรทัดฐาน (3) ประสิทธิผลระดับองค์การ เป็นผลการปฏิบัติงานในภาพรวมของ ระดับบุคคลและระดับกลุ่มปัจจัยที่ทำให้เกิดประสิทธิผลระดับองค์การได้แก่สภาพแวดล้อม

เทคโนโลยี กลยุทธ์ โครงสร้าง กระบวนการ และวัฒนธรรม ประสิทธิภาพทั้ง 3 ระดับ มีความสัมพันธ์กันโดยที่ประสิทธิผลองค์การขึ้นอยู่กับประสิทธิผลระดับบุคคลและระดับกลุ่ม หรืออาจขึ้นอยู่กับชนิดขององค์การงานที่องค์การปฏิบัติและเทคโนโลยีที่ใช้ในองค์การ อธิบาย ดังกล่าวสอดคล้องกับ Hoy and Miskel (2001, pp. 295–296) กล่าวถึงปัจจัยที่เป็นผลผลิต และมีอิทธิพลต่อประสิทธิผลโรงเรียนได้แก่ความพึงพอใจในการทำงานผลสัมฤทธิ์ทางการเรียนเจตคติของนักเรียนเจตคติของครูอัตราเวลาออกของครูอัตราเวลาออกของครูความยืดหยุ่นต่อภารกิจของโรงเรียนของครูการรับรู้ของสังคมที่มีต่อประสิทธิผลของโรงเรียน Hoy and Miskel (2001, p. 297) ยังได้กำหนดเกณฑ์การวัดประสิทธิผลของสถานศึกษาไว้ดังนี้ (1) ผลสัมฤทธิ์ทางการเรียน (2) ความพึงพอใจในการทำงาน และ (3) การรับรู้ประสิทธิผลโดยรวมของโรงเรียน

จากแนวคิดประสิทธิผลองค์การของนักวิชาการดังกล่าวข้างต้นจึงสรุปได้ว่า ประสิทธิภาพการบริหารวิชาการ คือผลของการปฏิบัติการหรืองานที่ได้รับมอบหมายทางด้านวิชาการได้บรรลุตามวัตถุประสงค์ และเป้าหมายที่กำหนดไว้โดยการมีส่วนร่วมจากบุคคลที่เกี่ยวข้องการวิจัยนี้ ได้นำแนวคิดดังกล่าวมากำหนดระดับของประสิทธิผลการบริหารวิชาการของโรงเรียนมาตรฐานสากลสังกัดสำนักงานเขตพื้นที่การศึกษามัชฌิมศึกษาในกรุงเทพมหานคร ออกเป็นระดับของตัวแปรตาม 3 ระดับ ซึ่งจะกล่าวดังต่อไปนี้

### 1. ประสิทธิภาพระดับนักเรียน

ประสิทธิผลระดับนักเรียนเป็นผลที่เกิดขึ้น จากการบริหารวิชาการของโรงเรียน มาตรฐานสากลที่สำคัญ ได้แก่

#### 1.1 ผลสัมฤทธิ์ทางการเรียนระดับนักเรียน

1) แนวคิดเกี่ยวกับผลสัมฤทธิ์ทางการเรียนอันได้แก่ ความหมาย ความสำคัญของผลสัมฤทธิ์ทางการเรียน เกี่ยวกับความหมายของผลสัมฤทธิ์ทางการเรียน ทิศนา แคมมณี (2548, หน้า 10) กล่าวว่า ผลสัมฤทธิ์ทางการเรียน หมายถึงการเข้าใจความรู้การพัฒนากิจกรรม ในด้านการเรียน ซึ่งอาจพิจารณาจากคะแนนสอบที่กำหนดให้คะแนนที่ได้จากงานที่ครูมอบหมายให้ทั้งสองอย่าง ขณะที่ไพศาล หวังพานิช (2556, หน้า 9) กล่าวว่า ผลสัมฤทธิ์ทางการเรียน หมายถึง คุณลักษณะและความสามารถของบุคคลอันเกิดจากการเรียนการสอน เป็นการเปลี่ยนแปลงพฤติกรรมและประสบการณ์การเรียนรู้ที่เกิดจากการฝึกอบรม หรือการสอบ เป็นต้น

จากความหมายที่ได้ประมวลเอกสารมาในระดับโรงเรียน และระดับห้องเรียน ดังนั้น ความหมายของผลสัมฤทธิ์ทางการเรียนของนักเรียนในโรงเรียนมาตรฐานสากล หมายถึง การที่ผู้บริหารและครูในโรงเรียน ได้ดำเนินทั้งการบริหารและการจัดการเรียนการสอน จนทำให้

นักเรียนมีผลสัมฤทธิ์ทางการเรียนสูงขึ้นโดยเฉลี่ยในทุกรายวิชาและระดับของโรงเรียน  
มาตรฐานสากล

2) ทฤษฎีและงานวิจัยที่เกี่ยวข้องกับผลสัมฤทธิ์ทางการเรียน จากการที่ได้  
ประมวลเอกสารผลสัมฤทธิ์ทางการเรียนในมิติแนวคิด ทฤษฎีที่เกี่ยวข้องกับผลสัมฤทธิ์ทางการ  
เรียนในระดับนักเรียน ดังต่อไปนี้ Prescott (1961, pp. 14-44) กล่าวว่า องค์ประกอบที่มีอิทธิพล  
ต่อผลสัมฤทธิ์ทางการเรียนของนักเรียนประกอบด้วยลักษณะ ดังนี้ ด้านร่างกาย ด้านความรัก  
ด้านวัฒนธรรมและสิ่งแวดล้อม ด้านความสัมพันธ์ในกลุ่มเพื่อน ด้านการสติปัญญาและพัฒนา  
แห่งตน และด้านการปรับตัว ขณะที่ อริยา คูหา และบัญญัติ ยงย่วน (2547, หน้า 14)  
ได้กล่าวถึง องค์ประกอบที่มีอิทธิพลต่อผลสัมฤทธิ์ทางการเรียนของนักเรียนประกอบด้วย  
ลักษณะต่าง ๆ ดังนี้ ความพร้อมทางสติปัญญา บุคลิกภาพ และพฤติกรรมการเรียน

จากที่กล่าวมา แนวคิด และทฤษฎีที่เกี่ยวข้องกับผลสัมฤทธิ์ทางการเรียนในระดับ  
นักเรียนนั้น ผู้วิจัยนำแนวคิด และทฤษฎีของ Prescott (1961) และ อริยา คูหา และบัญญัติ ยงย่วน  
(2547, หน้า 14) เป็นพื้นฐานและปรับใช้กับการวิจัยครั้งนี้ โดยนำองค์ประกอบดังกล่าวมา  
ทำการศึกษาถึงสาเหตุ ปัญหา และข้อบกพร่องต่าง ๆ ที่ส่งผลต่อผลสัมฤทธิ์ทางการเรียน  
ในระดับนักเรียน และนำผลการศึกษาที่ได้ให้นำมาปรับปรุงและพัฒนาผลสัมฤทธิ์ทางการเรียน  
ให้มีคุณภาพมากยิ่งขึ้น

งานวิจัยที่เกี่ยวข้องกับผลสัมฤทธิ์ทางการเรียนระดับนักเรียน จากที่ได้ประมวล  
มีเอกสารผลสัมฤทธิ์ทางการเรียนในระดับโรงเรียน และระดับห้องเรียนและงานวิจัยที่เกี่ยวข้อง  
ดังต่อไปนี้ เรืองชัย ภิบาล (2546) วิจัยเรื่องปัจจัยที่มีอิทธิพลต่อประสิทธิภาพการสอนของ  
ครูผู้สอนวิชาภาษาอังกฤษ พบว่า ผลสัมฤทธิ์การเรียนรู้อังกฤษเพื่อการเรียนรู้ออม  
ข่าวสาร มีความสัมพันธ์กับปัจจัยด้านทัศนคติทั้ง 4 ด้าน (ทัศนคติที่มีต่อวิชา ครูผู้สอน  
บรรยากาศห้องเรียนและตนเอง) ซึ่งสอดคล้องกับสุทิน กองเงิน (2547, หน้า 77) วิจัยเรื่อง  
ปัจจัยที่มีอิทธิพลต่อผลสัมฤทธิ์ทางการเรียน วิชาคณิตศาสตร์ ชั้นมัธยมศึกษาปีที่ 6 จังหวัด  
มหาสารคาม พบว่า ตัวแปรที่มีอิทธิพลโดยตรงต่อผลสัมฤทธิ์ทางการเรียน วิชาคณิตศาสตร์  
ชั้นมัธยมศึกษาปีที่ 6 ได้แก่ ความรู้พื้นฐานเดิมและความมุ่งหวังในการศึกษาต่อ ตัวแปรที่มี  
อิทธิพลทั้งตรงและทางอ้อมต่อผลสัมฤทธิ์ทางการเรียน ได้แก่ เจตคติต่อการเรียนวิชา  
คณิตศาสตร์ และความถนัดทางการเรียนวิชาคณิตศาสตร์ และตัวแปรที่มีอิทธิพลทางอ้อม  
ต่อผลสัมฤทธิ์ทางการเรียน ได้แก่ ความตั้งใจเรียน มโนภาพเกี่ยวกับตนเอง แรงจูงใจใฝ่สัมฤทธิ์  
ความสัมพันธ์ภายในครอบครัว และคุณภาพการสอนของครูคณิตศาสตร์

จากที่กล่าวมาข้างต้น ผลสัมฤทธิ์ทางการเรียนมีความสัมพันธ์กับปัจจัยต่าง ๆ ได้แก่ ครูผู้สอน บรรยากาศในห้องเรียน ทักษะคิดที่มีต่อวิชา เป็นต้น ซึ่งปัจจัยเหล่านี้สามารถทำนายผลสัมฤทธิ์ทางการเรียนในวิชาต่าง ๆ

3) การวัดและเครื่องมือวัดตัวแปร การวัดผลสัมฤทธิ์ทางการเรียนระดับนักเรียนสามารถวัดได้หลายรูปแบบเช่นใช้วิธีการสังเกต การสัมภาษณ์ หรือใช้แบบสอบถามก็ได้ การวิจัยครั้งนี้ผู้วิจัยใช้แบบสอบถามที่ผู้วิจัยได้จัดสร้างขึ้นใช้วัดผลสัมฤทธิ์ทางการเรียนของนักเรียนโดยนำไปใช้สอบถามนักเรียนชั้นมัธยมศึกษาปีที่ 6 ที่เป็นกลุ่มตัวอย่างของการวิจัย ซึ่งแบบสอบถามเป็นแบบเติมคำ ที่ผู้วิจัยสร้างขึ้นโดยมีแนวทางดังนี้ งานวิจัยนี้มีนักวิจัยสร้างขึ้นได้แก่ เรืองชัย ปริบาล (2546) ได้สร้างแบบวัดปัจจัยที่มีอิทธิพลต่อประสิทธิภาพการสอนของครูผู้สอนวิชาภาษาอังกฤษ และงานวิจัยของสุทิน กองเงิน (2547, หน้า 77) ได้สร้างแบบวัดปัจจัยที่มีอิทธิพลต่อผลสัมฤทธิ์ทางการเรียน วิชาคณิตศาสตร์ ชั้นมัธยมศึกษาปีที่ 6 จังหวัดมหาสารคาม เครื่องมือวัดดังกล่าวเป็นการสร้างขึ้นใช้วัดผลสัมฤทธิ์ทางการเรียนของนักเรียนโดยนำไปใช้สอบถามนักเรียนชั้นมัธยมศึกษาปีที่ 6 ที่เป็นกลุ่มตัวอย่างของการวิจัย ซึ่งสร้างได้อย่างมีคุณภาพและใช้ได้ผลดี

การวัดผลสัมฤทธิ์ทางการเรียนระดับนักเรียน ในงานวิจัยนี้ ผู้วิจัยใช้เครื่องมือวัดที่เป็นแบบสอบถามที่ผู้วิจัยได้จัดสร้างขึ้นใช้วัดผลสัมฤทธิ์ทางการเรียนของนักเรียนโดยนำไปใช้สอบถามนักเรียนชั้นมัธยมศึกษาปีที่ 6 ที่เป็นกลุ่มตัวอย่างของการวิจัย ซึ่งแบบสอบถามเป็นแบบเติมคำซึ่งผู้วิจัยพัฒนาเครื่องมือวัดขึ้นมาโดยยึดหลักแนวคิด ทฤษฎี และงานวิจัยที่ได้ประมวลไว้แล้ว โดยในงานวิจัยนี้ผู้วิจัยพัฒนามาจากงานวิจัยของเรืองชัย ปริบาล (2546) และสุทิน กองเงิน (2547, หน้า 77)

จากที่นำเสนอมา ให้นิยามปฏิบัติการได้ว่า ผลสัมฤทธิ์ทางการเรียนของนักเรียนระดับโรงเรียน หมายถึง การที่ผู้บริหารและครูในโรงเรียน ได้ดำเนินทั้งการบริหารและการจัดการเรียนการสอน จนทำให้นักเรียนให้นักเรียนมีผลสัมฤทธิ์ทางการเรียนสูงขึ้นโดยเฉลี่ยในทุกรายวิชาระดับชั้นของโรงเรียนมาตรฐานสากล สำหรับการวัดผลสัมฤทธิ์ทางการเรียนระดับนักเรียนในการวิจัยนี้ใช้วิธีให้นักเรียนรายงานผลการเรียน (ระดับคะแนน) ของตนเองในรายวิชาในหลักสูตรมาตรฐานสากล

## 1.2 ความสามารถในการคิดวิเคราะห์และแก้ปัญหาของนักเรียน

1) แนวคิดเกี่ยวกับความสามารถในการคิดวิเคราะห์และแก้ปัญหาของนักเรียน ความหมาย ความสำคัญของความสามารถในการคิดวิเคราะห์และแก้ปัญหาของนักเรียน การแก้ไขปัญหาซึ่งเป็นกระบวนการใช้ความรู้และประสบการณ์เดิมบูรณาการเข้ากับ

สถานการณ์ใหม่เพื่อใช้แก้ไขปัญหา นั้น ๆ การแก้ไขปัญหาจะต้องเผชิญกับสถานการณ์ที่จะเปลี่ยนแปลงไปสู่สิ่งที่ดี (เสริมศักดิ์ วิชาลาภรณ์, 2552, หน้า 127) ขณะที่ อรพรรณ พรสีมา (2542, หน้า 44) กล่าวว่า การแก้ปัญหาเป็นทักษะการคิดระดับสูงประเภทหนึ่งที่ต้องอาศัยกระบวนการคิดอย่างมีวิจารณญาณและการคิดแบบสร้างสรรค์

ส่วน Krulik and Rudnick (1995, p. 4) กล่าวว่าปัญหา คือ สถานการณ์หรือสิ่งที่เกิดขึ้นทำให้บุคคลหรือกลุ่มไม่สามารถบรรลุเป้าหมายได้และยังกล่าวว่าการแก้ปัญหามีความหมายถึงกระบวนการที่บุคคลใช้ความรู้ที่ทักษะและความเข้าใจเพื่อแสวงหาการตอบสนองที่เหมาะสมกับสถานการณ์หรือปัญหาที่เกิดขึ้น เช่นเดียวกันนี้ Cooper et al (1999, p. 174) กล่าวว่า การแก้ปัญหามีความหมายถึง กระบวนการใช้ความรู้และประสบการณ์เดิมบูรณาการเข้ากับสถานการณ์ใหม่เพื่อใช้แก้ปัญหา

สรุปความหมายของความสามารถในการคิดวิเคราะห์และแก้ปัญหาของนักเรียน หมายถึง การที่ผู้บริหารและครูในโรงเรียน ได้ดำเนินทั้งการบริหารและการจัดการเรียนการสอนจนทำให้นักเรียนให้นักเรียนมีผลสัมฤทธิ์ทางการเรียนสูงขึ้นมีความสามารถในการคิดวิเคราะห์และแก้ปัญหาระดับสูง

2) ทฤษฎีและงานวิจัยที่เกี่ยวข้องกับความสามารถในการคิดวิเคราะห์ และแก้ปัญหาของนักเรียน มีแนวคิด ทฤษฎีที่เกี่ยวข้องดังต่อไปนี้ แนวคิดในการแก้ปัญหายังเป็นระบบเพื่อให้บุคคลหรือกลุ่มสามารถบรรลุเป้าหมายได้นั้น Klein (1996, pp. 372-373) ก็ได้เสนอแนวทางในการแก้ปัญหามาไว้ 2 ประการคือการแยกปัญหาออกเป็นประเด็นย่อย ๆ แล้วแก้ปัญหาในแต่ละประเด็นและเลือกวิธีแก้ปัญหาที่คิดว่าดีที่สุดเช่นเดียวกับความคิดเห็นตามยุทธวิธีการแก้ปัญหายังเป็นระบบ กลยุทธ์การแก้ปัญหา 2 ประการคือ (1) แยกปัญหาเป็นประเด็นย่อย ๆ แล้วแก้ปัญหาแต่ละประเด็น และ (2) เลือกวิธีแก้ปัญหาที่คิดว่าดีที่สุด

เกี่ยวกับความสามารถในการแก้ปัญหา ได้มีนักการศึกษาและนักการศึกษาหลายท่านกล่าวไว้ซึ่งพอที่จะสรุปได้ ดังนี้ ซึ่งสำเร็จ บุญเรืองรัตน์ (2547) ได้เสนอขั้นตอนทั้ง 4 ของอริยสังคีเป็นวิธีการแก้ปัญหายังเป็นระบบ 4 ขั้นตอน ดังนี้ ขั้นที่ 1 ทุกข์หมายถึง การกำหนดปัญหา ขั้นที่ 2 สมุทัย หมายถึง การวิเคราะห์สาเหตุของปัญหา ขั้นที่ 3 นิโรธ หมายถึง การกำหนดวัตถุประสงค์ของการแก้ปัญหาที่สอดคล้องกับปัญหาและสาเหตุ และขั้นที่ 4 มรรคหมายถึง กำหนดวิธีการแก้ปัญหาให้สอดคล้องกับปัญหาสาเหตุของปัญหา และวัตถุประสงค์ สอดคล้องกับ สารีข บัณฑิต (2526, หน้า 87-92) ที่ได้กล่าวไว้ถึงวิธีแห่งปัญญาในทางพุทธศาสนาโดยในพุทธประวัติปรากฏชัดแจ้งว่าพระพุทธเจ้าได้ทรงทดลองปฏิบัติ และเรียนรู้การแก้ปัญหาด้วยพระองค์เองผลจากการทดลองและเรียนรู้คือทรงตรัสรู้แสดงให้เห็นว่า

การคิดแก้ปัญหาด้วยตนเองทำให้เกิดการรู้แจ้งและเกิดการเรียนรู้เพิ่มขึ้นอย่างดีวิธีคิดแก้ปัญหาด้วยตนเองของพระพุทธเจ้าเรียกว่าอริยสัจสี่ซึ่งมีขั้นตอนการแก้ปัญหาดังนี้ (1) ทุกข์หมายถึงการกำหนดปัญหา (2) สมุทัยหมายถึงการวิเคราะห์สาเหตุของปัญหาและกำหนดแนวทางแก้ปัญหา (3) นิโรธหมายถึงการดำเนินการแก้ปัญหา และ (4) มรรคหมายถึงการวิเคราะห์ข้อมูล และสรุปผลการแก้ปัญหา นอกจากนี้ Guilford (1971, p. 130) ได้เสนอแนวทางการแก้ปัญหา 5 ขั้นตอน คือ (1) ขั้นตอนเตรียมการ คือการระบุปัญหาหรือการค้นหาคำว่าปัญหาคืออะไร (2) ขั้นตอนวิเคราะห์ปัญหา คือการพิจารณาสาเหตุที่แท้จริงของปัญหา (3) ขั้นตอนเสนอแนวทางแก้ปัญหา คือการหาวิธีแก้ปัญหาที่เหมาะสมกับสาเหตุของปัญหา (4) ขั้นตอนตรวจสอบผล คือการตรวจสอบผลลัพธ์ที่ได้จากการแก้ปัญหาถ้าพบว่าผลลัพธ์ไม่ตรงตามที่ต้องการก็ต้องหาวิธีแก้ปัญหาใหม่จนกว่าจะได้วิธีที่ดีที่สุดและได้ผลตามที่ต้องการ และ (5) ขั้นตอนนำไปประยุกต์ใช้ คือการนำวิธีแก้ปัญหาที่ได้ผลไปใช้กับปัญหาที่คล้ายกันในโอกาสต่อไป

จากที่กล่าวมา แนวคิด ทฤษฎีที่เกี่ยวข้องของความสามารถในการคิดวิเคราะห์และแก้ปัญหาของนักเรียน ได้นำหลักแนวคิด ทฤษฎีของสำราญ บุญเรืองรัตน์ (2547) และสาโรช บัวศรี (2526) ซึ่งมีทฤษฎีที่สอดคล้องกัน โดยนำหลักธรรมทางพระพุทธศาสนามาเป็นแนวทางการแก้ปัญหา ซึ่งพระพุทธเจ้าได้ทรงทดลองและเรียนรู้วิธีคิดแก้ปัญหาด้วยตนเองที่เรียกว่า อริยสัจ 4 โดยนำหลักการของอริยสัจ 4 มาประยุกต์กับปัญหาที่พบการเรียนรู้การสอนได้มีขั้นตอนดังนี้ (1) ทุกข์ คือ กำหนดปัญหาที่เราพบ เช่น ปัญหาการแก้โจทย์ปัญหาทางคณิตศาสตร์ของนักเรียน (2) สมุทัย คือ วิเคราะห์สาเหตุของปัญหาการแก้โจทย์ปัญหาทางคณิตศาสตร์ของนักเรียน (3) นิโรธ คือ เมื่อพบสาเหตุของปัญหาแล้ว ดำเนินการหาวิธีการแก้ปัญหาที่เหมาะสม (4) มรรค คือ วิเคราะห์และสรุปวิธีการแก้ปัญหาคณิตศาสตร์ของนักเรียน จากขั้นตอนเหล่านี้ ทำให้เราทราบถึงจุดแข็ง จุดอ่อน เกี่ยวกับทักษะการคิดวิเคราะห์ และการแก้ปัญหาของนักเรียน และนำผลสรุปที่ได้ไปพัฒนาการเรียนการสอนต่อไป

มีการศึกษาวิจัยที่เกี่ยวข้องกับความสามารถในการคิดวิเคราะห์และแก้ปัญหาของนักเรียน มีเอกสารและงานวิจัยที่เกี่ยวข้องดังต่อไปนี้ จากการศึกษาวิจัยของ จันทราณี สงวนนาม (2533, หน้า 142) ได้ศึกษาวิจัยคุณลักษณะบางประการของผู้บริหาร บรรณารักษ์ของโรงเรียน และความพึงพอใจในงานที่สัมพันธ์กับความสำเร็จของโรงเรียนประถมศึกษา ขณะที่ยังของพิมพ์อร สดเอี่ยม (2547, หน้า 11) ได้ศึกษาวิจัยปัจจัยที่มีอิทธิพลการบริหารวิชาการของสาขาวิชาในระดับบัณฑิตศึกษาของสถาบันราชภัฏ

จากที่กล่าวมา ความสามารถในการคิดวิเคราะห์และแก้ปัญหาของนักเรียนสามารถใช้ทำนายความสำเร็จของโรงเรียนได้ และเป็นตัวบ่งชี้ของประสิทธิผล

3) การวัดและเครื่องมือวัดตัวแปร การวัดความสามารถในการคิดวิเคราะห์ และแก้ปัญหาของนักเรียนสามารถวัดได้หลายรูปแบบเช่นใช้วิธี การสัมภาษณ์ หรือใช้แบบสอบถามก็ได้ การวิจัยครั้งนี้ผู้วิจัยใช้แบบสอบถามแบบปลายเปิดมีข้อคำถามเดียว ที่ผู้วิจัยสร้างขึ้นโดยมีแนวทางดังนี้ งานวิจัยนี้ที่มีนักวิจัยสร้างขึ้นได้แก่ Guilford (1971, p. 130) ได้พัฒนาแนวทางการแก้ปัญหา 5 ชั้น จันทราณี สงวนนาม (2533, หน้า 142) ได้สร้างแบบวัดคุณลักษณะบางประการของผู้บริหาร บรรยากาศของโรงเรียนและ ความพึงพอใจในงานที่สัมพันธ์กับความสำเร็จของโรงเรียนประถมศึกษา และงานวิจัยของพิมพ์อร สดเอี่ยม (2547, หน้า 11) ได้สร้างแบบวัดปัจจัยที่มีอิทธิพลการบริหารวิชาการของสาขาวิชาในระดับบัณฑิตศึกษาของสถาบันราชภัฏ เครื่องมือวัดดังกล่าวเป็นการสร้างแบบวัดมาตราประมาณค่าแบบ Likert Scale ซึ่งสร้างได้อย่างมีคุณภาพและใช้ได้ผลดี

การวัดความสามารถในการคิดวิเคราะห์และแก้ปัญหาของนักเรียน ในงานวิจัยนี้ผู้วิจัยใช้เครื่องมือวัดที่เป็นแบบสอบถามแบบปลายเปิดมีข้อคำถามเดียว ซึ่งผู้วิจัยพัฒนาเครื่องมือวัดขึ้นมาโดยยึดหลักแนวคิด ทฤษฎี และงานวิจัยที่ได้ประมวลไว้แล้ว โดยในงานวิจัยนี้ผู้วิจัยพัฒนามาจากงานวิจัยของ Guilford (1971, p. 130) จันทราณี สงวนนาม (2533, หน้า 142) และพิมพ์อร สดเอี่ยม (2547, หน้า 11)

จากที่นำเสนอมาให้นิยามปฏิบัติการได้ว่า ความสามารถในการคิดวิเคราะห์และแก้ปัญหา หมายถึง เป็นการคิดระดับสูง ที่เกิดขึ้นกับนักเรียนซึ่งเป็นกระบวนการที่ซับซ้อน และเป็นความสามารถในการคิด ที่ให้เหตุผลในการแก้ปัญหา สามารถจำแนกแยกแยะองค์ประกอบต่าง ๆ ออกเป็นส่วนย่อย ๆ หรือเป็นหมวดหมู่ได้ โดยพิจารณาอย่างรอบครอบถึงสถานการณ์ว่ามีข้อเท็จจริงเพียงใดในการตัดสินใจกับเหตุการณ์ต่าง ๆ ในงานวิจัยนี้ ผู้วิจัยใช้เครื่องมือวัดที่เป็นแบบทดสอบแบบปลายเปิดมีข้อคำถามเดียว ซึ่งผู้วิจัยพัฒนาเครื่องมือวัดขึ้นมาโดยยึดหลักแนวคิด ทฤษฎี และงานวิจัยที่ได้ประมวลไว้แล้ว โดยในงานวิจัยนี้ผู้วิจัยพัฒนามาจากงานวิจัยของ Guilford (1971, p. 130) จันทราณี สงวนนาม (2533, หน้า 142) และพิมพ์อร สดเอี่ยม (2547, หน้า 11)

### 1.3 ความสามารถในการตัดสินใจเชิงจริยธรรม

1) แนวคิดเกี่ยวกับความสามารถในการตัดสินใจเชิงจริยธรรม Piaget (1932) และ Kohlberg (1964) เป็นผู้ต้นคิดทฤษฎีเหตุผลเชิงจริยธรรม กล่าวว่า เหตุผลเชิงจริยธรรมคือ “จริยธรรม” ของบุคคล ดังนั้น การที่จะพิจารณาว่าบุคคลใดมีจริยธรรมสูงหรือต่ำ ให้พิจารณาจากหลักการหรือเหตุผลที่บุคคลใช้ประกอบในการตัดสินใจ เมื่อเผชิญกับปัญหาทางจริยธรรมดวงเดือน พันธุ์นาวัน (2548) กล่าวว่า เหตุผลเชิงจริยธรรม เป็นเจตนาหรือความคิด

เชิงหลักการที่บุคคลใช้เพื่อการตัดสินใจเลือกที่จะกระทำหรือไม่กระทำ เมื่อเผชิญสถานการณ์ที่เกี่ยวข้องกับผลประโยชน์หรือโทษต่อตนเองหรือผู้อื่น

2) ทฤษฎีและงานวิจัยที่เกี่ยวข้องกับความสามารถในการตัดสินใจเชิงจริยธรรม มีผู้กล่าวเกี่ยวกับ ทฤษฎีพัฒนาการเหตุผลเชิงจริยธรรมของ Liebert Poulos and Strauss (1973, p. 368) ได้อธิบายระดับและจำแนกชั้นของพัฒนาการเหตุผลเชิงจริยธรรมมีสาระสำคัญ ดังนี้

ระดับก่อนกฎเกณฑ์ (Preconventional level) เป็นระดับที่บุคคลยึดตัวเองเป็นศูนย์กลางในการตัดสินใจกระทำ แบ่งออกเป็น 2 ชั้น คือ ชั้นที่ 1 หลักการเชื่อฟังคำสั่งและหลบหลีกการลงโทษ จริยธรรม ชั้นนี้มีอายุ 2-7 ปี ชั้นที่ 2 หลักการแสวงหารางวัล ชั้นนี้ อายุ 7-10 ปี

ระดับตามกฎเกณฑ์ (Conventional level) ในระดับที่บุคคลเรียนรู้ที่กระทำตามกฎเกณฑ์ของกลุ่ม ทำตามหลัก กฎเกณฑ์ทางศาสนา ทำตามกฎหมาย แบ่งออกเป็น 2 ชั้น คือ ชั้นที่ 3 หลักการทำตามที่บุคคลอื่นเห็นชอบ จะเกิดในอายุ 10-13 ปี ชั้นที่ 4 หลักการทำตามหน้าที่ทางสังคม เกิดในอายุ 13-16 ปี

ระดับเหนือกฎเกณฑ์ (Postconventional level) ระดับนี้การตัดสินใจพฤติกรรมใด ๆ เป็นไปตามความคิดและเหตุผลของตนเองตามที่ตนคิดว่าเหมาะสม แบ่งออกได้ 2 ชั้น คือ ชั้นที่ 5 หลักการทำตามคำมั่นสัญญา จะเกิดอายุ 16 ปีขึ้นไป ชั้นที่ 6 หลักการยึดอุดมคติสากล จริยธรรมชั้นนี้จะเกิดอย่างสมบูรณ์ในผู้ใหญ่

จากแนวคิดทฤษฎีที่เกี่ยวข้องกับความสามารถในการตัดสินใจเชิงจริยธรรมดังกล่าว ผู้วิจัยได้นำหลักแนวคิด ทฤษฎีของ Liebert Poulos and Strauss (1973, p. 368) มาปรับใช้ในการวิจัยครั้งนี้ เนื่องจากหลักการตัดสินใจทั้ง 6 ชั้นนี้ ได้ครอบคลุมถึงพัฒนาการของมนุษย์ ตั้งแต่แรกเกิดจนกระทั่งพัฒนาการถึงขีดสุด ซึ่งเป็นพื้นฐานของการตัดสินใจเลือกกระทำในสิ่งใดสิ่งหนึ่งของแต่ละช่วงวัย

สรุปความหมายของการตัดสินใจเชิงจริยธรรม หมายถึง ความสามารถในการตัดสินใจแก้ปัญหาความขัดแย้งทางจริยธรรมโดยใช้เหตุผลหรือหลักการที่บุคคลใช้ในการตัดสินใจ เมื่อเผชิญปัญหาความขัดแย้งทางจริยธรรม โดยใช้ความรู้ ประสบการณ์ และทักษะมาพิจารณาสถานการณ์ เพื่อตัดสินใจวิธีการแก้ไขความขัดแย้งทางจริยธรรมว่าควรเลือกกระทำสิ่งใดให้เหมาะสมที่สุด

ได้มีการศึกษาวิจัยเกี่ยวกับความสามารถในการตัดสินใจเชิงจริยธรรมโดย เฉพาะในประเทศไทย เช่น ดวงเดือน พันธุมนาวิน และเพ็ญแข ประจวบปัจฉิม (2520) วิจัยเรื่องจริยธรรมของเยาวชนไทย พบว่า เหตุผลเชิงจริยธรรม ลักษณะมุ่งอนาคต และเจตคติต่อคุณธรรม ความซื่อสัตย์ ร่วมกันทำนายพฤติกรรมซื่อสัตย์ของวัยรุ่นได้มากอย่างเชื่อมั่นได้ ขณะที่

ดูจืดือน พันธุมนาวิณ (2551) วิจัยเรื่อง ปัจจัยที่เกี่ยวข้องกับพฤติกรรมจริยธรรม ยังพบว่า เหตุผลเชิงจริยธรรมและเอกลักษณ์แห่งอีโก้เป็นปัจจัยเชิงเหตุผลทางจิตของพฤติกรรมเชิงจริยธรรมของเด็กโตและนิสิต นักศึกษาอีกด้วย นอกจากนี้โกศล มีคุณ (2557) วิจัยเรื่อง การวิจัยเพื่อสร้างเครื่องมือวัดเหตุผลเชิงจริยธรรมชนิดทั่วไปและชนิดเฉพาะกิจ และการประเมินความตรงจากการวัด พบว่า เครื่องมือวัดเหตุผลเชิงจริยธรรมชนิดทั่วไปและชนิดเฉพาะกิจ มีความเที่ยงตรงในการทำนายผลเพิ่มมากขึ้น

3) การวัดความสามารถในการตัดสินใจเชิงจริยธรรม การวัดลักษณะดังกล่าว สามารถทำได้หลายรูปแบบ เช่น ใช้วิธีการสังเกต การสัมภาษณ์ หรือใช้แบบสอบถามก็ได้ การวิจัยครั้งนี้ ผู้วิจัยใช้แบบวัด ความสามารถในการตัดสินใจเชิงจริยธรรม ที่ผู้วิจัยสร้างขึ้นโดยยึดแนวทางที่มีนักวิจัยสร้างไว้ ได้แก่ Liebert, Poulos and Strauss (1973, p. 368) ได้พัฒนาแบบวัดชนิดให้เลือกตอบดวงเดือน พันธุมนาวิณ และเพ็ญแข ประจวบจตุร (2520) ได้สร้างแบบวัดชนิดเลือกตอบแบบที่มี 6 ตัวเลือก และงานวิจัยของโกศล มีคุณ (2557) ได้สร้างแบบวัดมาตรฐานรวมค่าเครื่องมือวัดดังกล่าวเป็นการสร้างแบบวัดมาตรฐานค่าแบบ Likert Scale ซึ่งสร้างได้อย่างมีคุณภาพและใช้ได้ผลดี

การวัดความสามารถในการตัดสินใจเชิงจริยธรรม ในงานวิจัยนี้ ผู้วิจัยใช้เครื่องมือวัดที่เป็นแบบมาตรฐานค่า 6 ระดับจาก “จริงที่สุด” ถึง “ไม่จริงเลย” ซึ่งผู้วิจัยใช้แบบวัดของโกศล มีคุณ (2557)

จากที่นำเสนอมาให้นิยามปฏิบัติการได้ว่า การตัดสินใจเชิงจริยธรรม หมายถึง ความสามารถการตัดสินใจแก้ปัญหาความขัดแย้งทางจริยธรรมโดยใช้เหตุผลหรือหลักการที่บุคคลใช้ในการตัดสินใจ เมื่อเผชิญปัญหาความขัดแย้งทางจริยธรรม โดยใช้ความรู้ ประสบการณ์ และทักษะมาพิจารณาสถานการณ์ เพื่อตัดสินใจวิธีการแก้ไขความขัดแย้งทางจริยธรรมว่าควรเลือกกระทำ สิ่งใดให้เหมาะสมที่สุด สำหรับเครื่องมือที่ใช้ในการวิจัยนี้คือแบบวัดความสามารถในการตัดสินใจเชิงจริยธรรม ในงานวิจัยนี้ ผู้วิจัยใช้เครื่องมือวัดที่เป็นแบบมาตรฐานค่า 6 ระดับจาก “จริงที่สุด” ถึง “ไม่จริงเลย” ซึ่งผู้วิจัยใช้แบบวัดของโกศล มีคุณ (2557)

## 2. ประสิทธิผลระดับห้องเรียน

มีนักวิชาการและนักการศึกษาหลายท่านได้กล่าวถึงประสิทธิผลในระดับห้องเรียน ในลักษณะพิจารณาผลที่เกิดกับครู และนักเรียนโดยรวม เช่น ทศนคติของครูต่อการเรียนของนักเรียน ผลสัมฤทธิ์ทางการเรียนระดับห้องเรียน ซึ่งเป็นผลสัมฤทธิ์ในวิชาที่โรงเรียนจัดขึ้นเป็นพิเศษ ซึ่งมีสาระสำคัญดังต่อไปนี้

## 2.1 ทักษะการคิดต่อการเรียนของนักเรียน

1) แนวคิดเกี่ยวกับทักษะการคิดต่อการเรียนของนักเรียน Good (1973, p. 43) ได้ให้ความหมายทักษะการคิดไว้ว่า ทักษะการคิด หมายถึง เป็นความรู้สึกในทางที่เป็นบวกและรวบรวมถึงความรู้สึกกลาง ๆ ที่ทำให้บุคคลแสดงออกมาในรูปแบบของพฤติกรรมที่ถ่ายทอดมาจากจิตใจของบุคคลคนนั้น สอดคล้องกับ Gibson (2000, p. 102) ได้ให้ความหมายของทักษะการคิดไว้ว่า ทักษะการคิด คือ เป็นตัวที่ตัดสินพฤติกรรม ความรู้สึกเชิงบวกหรือเชิงลบ เป็นสภาวะจิตใจในการพร้อมที่จะส่งผลกระทบต่อ การตอบสนองของบุคคลนั้น ๆ ต่อบุคคลอื่น ๆ ต่อวัตถุสิ่งของหรือเหตุการณ์ โดยที่ทักษะการคิดนี้สามารถเรียนรู้ หรือจัดการได้โดยบุคคลนั้นใช้ประสบการณ์ เช่นเดียวกับ Hornby (2010, p. 62) ได้กล่าวไว้ว่า ทักษะการคิด คือ วิธีการที่คุณคิดหรือวิธีการที่ประพจน์หรือรู้สึกต่อสิ่งใดสิ่งหนึ่งหรือบุคคลใดบุคคลหนึ่ง ซึ่งแสดงให้เห็นว่าคุณคิดหรือรู้สึกอย่างไร

นักวิชาการของไทย เช่น ศักดิ์ไทย สุรกิจาวร (2545, หน้า 138) ได้ให้ความหมายของทักษะการคิดไว้ว่า ทักษะการคิด คือ แนวโน้มของพฤติกรรมบุคคลที่มีต่อบุคคลหรือสิ่งของ สถานการณ์ต่าง ๆ ไปในทิศทางใดทิศทางหนึ่งเป็นสภาวะความพร้อมทางจิตที่มีความพร้อมและตั้งอยู่นานพอสมควร อดุลย์ จาตุรงค์กุล (2543, หน้า 190) กล่าวว่า ทักษะการคิดเกี่ยวข้องกับการแสดงออกทางความรู้สึกที่อยู่ภายใน เป็นการสะท้อนให้เห็นถึงแนวโน้มในทางใดทางหนึ่งของบุคคล เช่น การแสดงออกว่าชอบหรือไม่ชอบในสิ่งใดสิ่งหนึ่ง ทั้งนี้ก็อาจจะเป็นเพียงแง่คิดของบุคคลหนึ่ง ๆ ทั้งแง่คิดและแนวโน้มดังกล่าวสามารถแสดงให้เห็นถึงความคิดซึ่งเปลี่ยนแปลงได้เมื่อเวลาได้ผ่านไปนาน ๆ เนื่องจากทักษะการคิดเป็นกระบวนการทางจิตวิทยา เป็นเรื่องที่เกิดขึ้นภายในจิตใจ จึงไม่สามารถสังเกตให้เห็น โดยตรง แต่ต้องสังเกตได้จากสิ่งที่พูดหรือแสดงออกด้วยการกระทำ เช่นเดียวกับ ศิริวรรณ เสรีรัตน์และคณะ (2550, หน้า 756) กล่าวว่า ทักษะการคิดเป็นการประเมินหรือการตัดสินเกี่ยวกับชอบไม่ชอบ ของบุคคลที่แสดงต่อสิ่งใดสิ่งหนึ่ง อาจเป็นบุคคล กลุ่มคน ความคิดหรือสิ่งของ โดยมีความรู้สึกหรือความเชื่อเป็นฐาน ทักษะการคิดไม่ใช่สิ่งเดียวกับค่านิยม แต่มีความสัมพันธ์เกี่ยวข้องกัน โดยค่านิยมเป็นสิ่งที่บุคคลเห็นคุณค่า ส่วนทักษะการคิดเป็นความรู้สึกด้านอารมณ์พอใจหรือไม่พอใจ ซึ่งความรู้สึกแบบนี้ส่งผลต่อพฤติกรรมของบุคคล

จากที่กล่าวมาอาจให้ความหมายของทักษะการคิดต่อการเรียนของนักเรียนได้ว่า ทักษะการคิดต่อการเรียนของนักเรียน หมายถึง ความรู้สึกนึกคิดของนักเรียน หรือความคิดเห็นของนักเรียนที่มีต่อการเรียนในรายวิชามาตรฐานสากล ซึ่งประกอบด้วยรายวิชาการศึกษาค้นคว้า และสร้างองค์ความรู้ (Research and Knowledge Formation: IS1) วิชาการสื่อสารและการนำเสนอ

(Communication and Presentation: IS2) และวิชาการนำองค์ความรู้ไปใช้บริการสังคม (Social Service Activity: IS3)

2) ทฤษฎีและงานวิจัยที่เกี่ยวข้องกับทัศนคติต่อการเรียนของนักเรียน ดวงเดือน พันธุมนาวิน (2527, หน้า 125-127) อธิบายว่า ทัศนคติของบุคคลต่อสิ่งใดสิ่งหนึ่ง ประกอบด้วยองค์ประกอบ 3 ส่วน คือ (1) ความรู้สึกประมาณค่า (cognitive component) หมายถึง เครื่องมือที่บุคคลรู้ว่าสิ่งมีประโยชน์หรือไม่ประโยชน์อย่างไรโดยการประเมินค่าผิดพลาดจะทำให้เกิดอคติได้ (2) ความรู้สึกพอใจ (Affective component) หมายถึง การที่บุคคลรู้สึกชอบหรือไม่ชอบต่อสิ่งใดซึ่งความรู้สึกชอบจะเกิดอัตโนมัติและสอดคล้องกับความรู้เชิงประมาณค่าด้วย และ (3) ความพร้อมกระทำ (Action tendency) หมายถึง การที่บุคคลพร้อมที่จะกระทำส่งเสริม สนับสนุน ในสิ่งที่พึงพอใจ และต่อต้านทำลายในสิ่งที่ไม่พึงพอใจ นีออน พิณประดิษฐ์ (2542) ที่กล่าวว่า ทัศนคติมี 3 แนวทาง (1) ด้านปัญญา คือ การรับรู้ต่อสิ่งใดสิ่งหนึ่งว่าดีหรือไม่ดีซึ่งก่อให้เกิดเจตคติ (2) ด้านความรู้สึก ซึ่งเป็นองค์ ประกอบด้านความรู้สึกของอารมณ์ และ (3) ด้านพฤติกรรม เมื่อเกิดความรู้สึกและประเมินความเหมาะสมและจะเกิดเป็นการเตรียมความพร้อมของการกระทำขึ้นในภายหลัง เมื่อถูกกระตุ้นจึงแสดงพฤติกรรมออกมา ขณะที่เกศสุตา เข้มแข็ง (2550) ได้กล่าวถึงประเภทของทัศนคติ รายงานว่าสามารถแบ่งออกได้เป็น 3 ประเภทด้วยกัน คือ (1) ทัศนคติเชิงบวก เป็นทัศนคติที่ชักนำให้บุคคลแสดงพฤติกรรม ความรู้สึก อารมณ์ ตามสภาพจิตใจ โต้ตอบในทางบวกต่อบุคคลหรือเรื่องราวหนึ่ง ๆ (2) ทัศนคติเชิงลบ เป็นทัศนคติที่ชักนำให้บุคคลแสดงพฤติกรรม ความรู้สึก อารมณ์ ตามสภาพจิตใจเป็นไปในทางเสื่อมเสีย ไม่เชื่อถือ ไม่ไว้วางใจ อาจรู้สึกหวาดระแวง สงสัย รวมทั้งเกลียดชังต่อบุคคล เรื่องราว หรือปัญหาใดปัญหาหนึ่ง และ (3) ทัศนคติที่บุคคลไม่แสดงความเห็นในตัวบุคคลต่อเหตุการณ์ใด ๆ โดยสิ้นเชิง

ยังมีการศึกษาและงานวิจัยที่เกี่ยวข้องกับทัศนคติต่อการเรียนของนักเรียน เช่น สุรภี ใจเที่ยง (2544) วิจัยเรื่อง ทัศนคติที่มีต่อการเรียนการสอนวิชาภาษาอังกฤษของนักเรียนชาวไทยภูเขาเผ่าลาหู่ของโรงเรียนบ้านห้วยคอกหมู อำเภอแม่สาย จังหวัดเชียงใหม่ พบว่า ทัศนคติของนักเรียนที่มีต่อการเรียนการสอนวิชาภาษาอังกฤษ 4 ด้าน คือด้านเนื้อหาวิชา ด้านครูผู้สอน ด้านกิจกรรมการเรียนการสอนวิชาภาษาอังกฤษ และด้านสื่อการเรียนการสอน อยู่ในระดับดีทุกด้าน ซึ่งสอดคล้องกับงานวิจัยของ Yang (1993) วิจัยเรื่อง ความสัมพันธ์ระหว่างทัศนคติของผู้เรียนภาษาและพฤติกรรมหรือกลวิธีการเรียนรู้ภาษา พบว่า นักศึกษามีทัศนคติเชิงบวกต่อภาษาอังกฤษ และใช้พฤติกรรมหรือกลวิธีการเรียน ภาษาแบบท่องจำ

งานวิจัยที่ศึกษาทัศนคติกับผลสัมฤทธิ์ทางการเรียนของนักเรียน เช่น สุรีย์ ปรายจันท์ (2532, หน้า 69-70) วิจัยเรื่อง ความสัมพันธ์ระหว่างนิสัยทางการเรียน ทัศนคติทางการเรียน และผลสัมฤทธิ์ทางการเรียนในกลุ่มวิชาสร้างเสริมประสบการณ์ชีวิตของนักเรียน ชั้นประถมศึกษาปีที่ 5 พบว่า นิสัยทางการเรียน ทัศนคติทางการเรียน มีความสัมพันธ์ทางบวกกับผลสัมฤทธิ์ทางการเรียน และอีกหนึ่งงานวิจัยคือ จารุพร สูงสว่าง (2524, หน้า 56-57) วิจัยเรื่อง การเปรียบเทียบผลสัมฤทธิ์ทางการเรียนของนักศึกษาผู้ใหญ่แบบเบ็ดเสร็จระดับ 4 กับนักเรียนชั้น มัธยมศึกษาปีที่ 3 ปี การศึกษา 2523 จังหวัดนครสวรรค์ พบว่า ทัศนคติในการเรียนเป็นตัวทำนายที่ดีตัวหนึ่งในการทำนายผลสัมฤทธิ์ทางการเรียนวิชาคณิตศาสตร์ ภาษาไทย และ วิทยาศาสตร์ของกลุ่มตัวอย่างทั้งสอง

3) การวัดและเครื่องมือวัดตัวแปร การวัดทัศนคติต่อการเรียนของนักเรียนสามารถใช้วิธีการวัดได้หลายรูปแบบเช่น ใช้วิธีการสังเกต การสัมภาษณ์ หรือใช้แบบสอบถามก็ได้ การวิจัยครั้งนี้ผู้วิจัยใช้แบบสอบถาม ทัศนคติต่อการเรียนของนักเรียน ที่ผู้วิจัยสร้างขึ้นโดยมีแนวทาง ดังนี้ งานวิจัยนี้ที่มีนักวิจัยสร้างขึ้น ได้แก่ Yang (1993) ได้สร้างแบบวัดความสัมพันธ์ระหว่างทัศนคติของผู้เรียนภาษาและพฤติกรรมหรือกลวิธีการเรียนรู้ภาษา สุรภี ใจเที่ยง (2544) ได้สร้างแบบวัดทัศนคติที่มีต่อการเรียนการสอนวิชาภาษาอังกฤษของนักเรียนชาวไทยภูเขาเผ่าลาหู่ของโรงเรียนบ้านห้วยคอกหมู อำเภอแม่สาย จังหวัดเชียงใหม่ และงานวิจัยของสุรีย์ ปรายจันท์ (2532, หน้า 69-70) ได้สร้างแบบวัดของรูปแบบความสัมพันธ์ระหว่างนิสัยทางการเรียน ทัศนคติทางการเรียน และผลสัมฤทธิ์ทางการเรียนในกลุ่มวิชาสร้างเสริมประสบการณ์ชีวิตของนักเรียน ชั้นประถมศึกษาปีที่ 5 เครื่องมือวัดดังกล่าวเป็นการสร้างแบบวัดมาตรฐานค่าแบบ Likert Scale ซึ่งสร้างได้อย่างมีคุณภาพและใช้ได้ผลดี

การวัดทัศนคติต่อการเรียนของนักเรียน ในงานวิจัยนี้ ผู้วิจัยใช้เครื่องมือวัดแบบมาตรฐานค่า 6 ระดับจาก “จริงที่สุด” ถึง “ไม่จริงเลย” จำนวน 10-15 ข้อ ซึ่งพัฒนาเครื่องมือขึ้นมาโดยยึดหลักแนวคิด ทฤษฎี โดยในงานวิจัยนี้ผู้วิจัยพัฒนามาจากงานวิจัยของสุรภี ใจเที่ยง (2544) และสุรีย์ ปรายจันท์ (2532)

จากที่นำเสนอมา ให้นิยามปฏิบัติการได้ว่า ทัศนคติต่อการเรียนของนักเรียน หมายถึง ความรู้สึกนึกคิดของนักเรียน หรือความคิดเห็นของนักเรียนที่มีต่อการเรียนในรายวิชา มาตรฐานสากล ซึ่งประกอบด้วย รายวิชาการศึกษาค้นคว้าและสร้างองค์ความรู้ (Research and Knowledge Formation : IS1) วิชาการสื่อสารและการนำเสนอ (Communication and Presentation : IS2) และวิชาการนำองค์ความรู้ไปใช้บริการสังคม (Social Service Activity : IS3) ในงานวิจัยนี้วัดทัศนคติต่อการเรียนของนักเรียนด้วยเครื่องมือวัดที่เป็นมาตรฐานค่า

6 ระดับจาก “จริงที่สุด” ถึง “ไม่จริงเลย” ซึ่งผู้วิจัยได้สร้างขึ้นโดยยึดแนวคิด ทฤษฎี และงานวิจัยที่ได้ประมวลไว้แล้ว รวมทั้ง งานวิจัยของสุรณี ใจเที่ยง (2544) และสุรีย์ ประกายจันทร์ (2532)

## 2.2 ผลสัมฤทธิ์ทางการเรียนระดับห้องเรียน

1) แนวคิดเกี่ยวกับผลสัมฤทธิ์ระดับห้องเรียน Eysenck Arnold and Meili (1972, p.16) ให้ความหมายของผลสัมฤทธิ์ทางการเรียน หมายถึง ขนาดของความสำเร็จที่ได้จากการเรียน โดยอาศัยความสามารถเฉพาะตัวของบุคคลใช้ความสามารถทางสติปัญญาหรือความสามารถทางด้านร่างกาย ทดสอบได้จากการสังเกต การตรวจการบ้านหรือเกรดของการเรียน ขณะที่ พิมพันธ์ เดชะคุปต์ และเพียว ยินดีสุข (2548, หน้า 125) ได้กล่าวว่า ผลสัมฤทธิ์ทางการเรียน หมายถึง ขนาดของความสำเร็จที่ได้จากการกระบวนการเรียนการสอน สอดคล้องกับ พิมพ์ประภา อรัญมิตร (2552, หน้า 18) ที่ได้ให้ความหมายของผลสัมฤทธิ์ทางการเรียนซึ่งหมายถึง คุณลักษณะและความรู้ความสามารถที่แสดงถึงความสำเร็จที่ได้จากการเรียนการสอนในวิชาต่าง ๆ ซึ่งสามารถวัดเป็นคะแนนได้จากแบบทดสอบทางภาคทฤษฎีหรือภาคปฏิบัติหรือทั้งสองอย่าง

จากนี้ รัฐพรรัตน์ งามวงศ์ (2553, หน้า 9) ได้กล่าวว่า ผลสัมฤทธิ์ทางการเรียน หมายถึง ระดับความรู้ ความสามารถและทักษะที่ได้รับและพัฒนาจากการเรียนการสอนวิชาต่าง ๆ โดยอาศัยเครื่องมือในการวัดผลหลังจากการเรียนหรือจากการฝึกอบรม ขณะที่ผลสัมฤทธิ์ทางการเรียนของนักเรียนเป็นผลการเรียนรู้ในวิชาต่าง ๆ ที่นักเรียนได้รับผลการเรียนจากการสอนของครู Hoy and Miskel (2001, p. 297) ถือว่าเป็นดัชนีบ่งชี้ประสิทธิผลของโรงเรียนที่สำคัญและในการศึกษาวิจัย พบว่า ผลสัมฤทธิ์ทางการเรียนของนักเรียนมีความสัมพันธ์กับปัจจัยต่าง ๆ หลายประการ เช่น กลุ่มปัจจัยของโรงเรียน ได้แก่ ครู อาจารย์ บรรยากาศของโรงเรียน และกลุ่มปัจจัยที่เกี่ยวข้องกับพื้นฐานทางสังคมและสภาพแวดล้อมทางบ้านของนักเรียน ชีวิตสังคมในครอบครัว พื้นฐานความรู้ อารมณ์ จิตใจของผู้เรียน และคุณภาพการสอนของครู (Coleman and others, 1966, p. 107 อ้างอิงใน ราชันย์ บุญธิมา, 2542) สำหรับในประเทศไทยก็ใช้ผลสัมฤทธิ์ทางการเรียนเป็นตัวบ่งชี้ประสิทธิผลของโรงเรียน และเป็นปัจจัยทำนายประสิทธิผลของโรงเรียนอีกด้วย (สุนันทา ประไพตระกูล, 2535 หน้า 125; ราชันย์ บุญธิมา 2542, หน้า 28; สมจิตร อุดม 2547) ดัชนีที่บ่งชี้ผลสัมฤทธิ์ทางการเรียน คือ ระดับผลการเรียนเฉลี่ยรวมทุกวิชาของนักเรียน

จากที่กล่าวมาสรุปได้ว่า ผลสัมฤทธิ์ทางการเรียนระดับห้องเรียน หมายถึง ผลสัมฤทธิ์ใน 3 รายวิชา ได้แก่รายวิชาการศึกษาค้นคว้าและสร้างองค์ความรู้ (Research and Knowledge

Formation : IS1) วิชาการสื่อสารและการนำเสนอ (Communication and Presentation : IS2) และวิชาการนำองค์ความรู้ไปใช้บริการสังคม (Social Service Activity : IS3) และสมรรถภาพด้านต่างๆของผู้เรียนในห้องเรียนนั้น ๆ ที่ได้จากการเรียนรู้ อันเป็นผลมาจากผลการเรียนของแต่ละคนในห้องเรียนนั้น ๆ

2) ทฤษฎีและงานวิจัยที่เกี่ยวข้องกับผลสัมฤทธิ์ทางการเรียนของนักเรียน มี Prescott (1961, pp. 14-44) กล่าวว่า องค์ประกอบที่มีอิทธิพลต่อผลสัมฤทธิ์ทางการเรียนของนักเรียนประกอบด้วยลักษณะ ดังนี้ ด้านร่างกาย ด้านความรัก ด้านวัฒนธรรมและสิ่งแวดล้อม ด้านความสัมพันธ์ในกลุ่มเพื่อน ด้านการสติปัญญาและพัฒนาแห่งตน และด้านการปรับตัว ขณะที่อริยา คูหา และบัญญัติ ยงย่วน (2547, หน้า 14) ได้กล่าวถึง องค์ประกอบที่มีผลต่อผลสัมฤทธิ์ทางการเรียนของนักเรียน ประกอบด้วยลักษณะดังต่อไปนี้ (1) ความพร้อมด้านสติปัญญา เช่น ความรู้พื้นฐานเดิม ความสนใจ และทักษะต่าง ๆ (2) บุคลิกภาพหรือจิตลักษณะ เช่น เจตคติ และแรงจูงใจใฝ่สัมฤทธิ์ (3) พฤติกรรมการเรียน เช่น การเอาใจใส่ต่อการเรียน การปรับตัว และการแสดงออกด้านต่าง ๆ (4) บรรยากาศในการเรียน เช่น วิธีการสอนของครู และความสัมพันธ์ระหว่างครูกับนักเรียน (5) ตัวแปรทางประชากร เช่น การอบรม สถานภาพ การเงินและสภาพแวดล้อม การศึกษาของบิดามารดา เป็นต้น

มีการศึกษาและงานวิจัยที่เกี่ยวข้องกับผลสัมฤทธิ์ระดับห้องเรียน ได้แก่ เรืองชัย ปริบาล (2546) วิจัยเรื่อง ปัจจัยที่มีอิทธิพลต่อประสิทธิภาพการสอนของครูผู้สอนวิชาภาษาอังกฤษ พบว่า ผลสัมฤทธิ์การเรียนรู้วิชาภาษาอังกฤษเพื่อการเรียนรู้ข้อมูลข่าวสาร มีความสัมพันธ์กับปัจจัยด้านทัศนคติทั้ง 4 ด้าน (ทัศนคติที่มีต่อวิชา ครูผู้สอน บรรยากาศห้องเรียน และตนเอง) ซึ่งสอดคล้องกับสุทิน กองเงิน (2547, หน้า 77) วิจัยเรื่อง ปัจจัยที่มีอิทธิพลต่อผลสัมฤทธิ์ทางการเรียน วิชาคณิตศาสตร์ ชั้นมัธยมศึกษาปีที่ 6 จังหวัดมหาสารคาม พบว่า ตัวแปรที่มีอิทธิพลโดยตรงต่อผลสัมฤทธิ์ทางการเรียน วิชาคณิตศาสตร์ ชั้นมัธยมศึกษาปีที่ 6 ได้แก่ ความรู้พื้นฐานเดิมและความมุ่งหวังในการศึกษาต่อ ตัวแปรที่มีอิทธิพลทั้งตรงและทางอ้อมต่อผลสัมฤทธิ์ทางการเรียน ได้แก่ เจตคติต่อการเรียนวิชาคณิตศาสตร์และความถนัดทางการเรียน วิชาคณิตศาสตร์ และตัวแปรที่มีอิทธิพลทางอ้อมต่อผลสัมฤทธิ์ทางการเรียน ได้แก่ ความตั้งใจเรียน มโนภาพเกี่ยวกับตนเอง แรงจูงใจใฝ่สัมฤทธิ์ ความสัมพันธ์ภายในครอบครัว และคุณภาพการสอนของครูคณิตศาสตร์ ยังมีผลงานของชุดิมา ใจดี (2540, หน้า 57) วิจัยเรื่อง ปัจจัยที่มีอิทธิพลต่อผลสัมฤทธิ์ทางการเรียนวิชาการถ่ายภาพเบื้องต้นของนักศึกษาคณะนิเทศศาสตร์ มหาวิทยาลัยกรุงเทพ พบว่า มีตัวแปรอิสระที่เกี่ยวข้องกับตัวนักศึกษาและครอบครัวจำนวน 1 ตัวแปร คือ อ้อมโนทัศน์ของนักศึกษาและตัวแปรที่เกี่ยวข้องกับผู้สอน จำนวน 1 ตัวแปร คือ บุคลิกภาพของผู้สอน

เป็นตัวพยากรณ์ผลสัมฤทธิ์ทางการเรียนวิชาการถ่ายภาพเบื้องต้นของนักศึกษานิเทศศาสตร์ มหาวิทยาลัยกรุงเทพ

3) การวัดและเครื่องมือวัดตัวแปร การวัดผลสัมฤทธิ์ระดับห้องเรียนสามารถวัดได้หลายรูปแบบเช่นใช้วิธีการสังเกต การสัมภาษณ์ หรือใช้แบบสอบถามก็ได้ กรมวิชาการ (2543) ได้สร้างการวัดผลสัมฤทธิ์ทางการเรียนนี้ของนักเรียนดังกล่าวทำได้โดยใช้แบบสอบถามนักเรียนให้ตอบผลการเรียนเฉลี่ยรวมทุกรายวิชาหรือแบบบันทึกซึ่งบันทึกข้อมูลจากรายงานผลการเรียนของนักเรียน งานวิจัยของเรื่องชัย ปริบาล (2546) ได้สร้างแบบวัดปัจจัยที่มีอิทธิพลต่อประสิทธิภาพการสอนของครูผู้สอนวิชาภาษาอังกฤษ และงานวิจัยของสุทิน กองเงิน (2547, หน้า 77) ได้สร้างแบบวัดปัจจัยที่มีอิทธิพลต่อผลสัมฤทธิ์ทางการเรียน วิชาคณิตศาสตร์ ชั้นมัธยมศึกษาปีที่ 6 จังหวัดมหาสารคาม เครื่องมือวัดดังกล่าวเป็นสร้างเครื่องมือขึ้นเองโดยวัดจากการรู้ใน 3 รายวิชา ซึ่งใช้แบบบันทึกเพื่อเก็บรวบรวมข้อมูล ซึ่งสร้างได้อย่างมีคุณภาพและใช้ได้ผลดี เช่น จากงานวิจัยของกรมวิชาการ (2543) เรื่องชัย ปริบาล (2546) และสุทิน กองเงิน (2547)

จากที่นำเสนอมา ให้นิยามปฏิบัติการได้ว่าผลสัมฤทธิ์ทางการเรียนระดับห้องเรียน หมายถึง ผลสัมฤทธิ์ใน 3 รายวิชา ได้แก่รายวิชาการศึกษาค้นคว้าและสร้างองค์ความรู้ (Research and Knowledge Formation : IS1) วิชาการสื่อสารและการนำเสนอ (Communication and Presentation : IS2) และวิชาการนำองค์ความรู้ไปใช้บริการสังคม (Social Service Activity : IS3) และสมรรถภาพด้านต่าง ๆ ของผู้เรียนในห้องเรียนนั้น ๆ ที่ได้จากการเรียนรู้ อันเป็นผลมาจากผลการเรียนของแต่ละคนในห้องเรียนนั้น ๆ การวัดผลสัมฤทธิ์ระดับห้องเรียน ในการวิจัยครั้งนี้ ใช้เครื่องมือวัดที่วัดที่เป็นแบบบันทึกผลการเรียนรายวิชามาตรฐานสากล 3 รายวิชา และคำนวณเป็นห้องเรียน

### 2.3 ความพึงพอใจในการทำงานของครู

1) แนวคิดเกี่ยวกับความพึงพอใจในการทำงานของครู ความพึงพอใจในงานของครู เป็นความรู้สึกของครูที่มีต่องานของตนที่ปฏิบัติอยู่อันเกิดจากการประเมินงานหรือประสบการณ์ในการทำงานของครูและที่เกี่ยวข้องกับคุณค่าความคาดหวังของแต่ละบุคคลว่าจะพึงพอใจในงานมากน้อยเพียงใด (บัณฑิต แทนพิทักษ์, 2540, หน้า 15) ขณะที่ Smith (1992, p. 7) เห็นว่า ความพึงพอใจในงานของครูอาจารย์เป็นปัจจัยสำคัญประการหนึ่งที่บ่งชี้ประสิทธิผลของโรงเรียน สอดคล้องกับ Hoy and Miskel (2001, p. 297) ซึ่งกล่าวว่าสาระสำคัญของ ความพึงพอใจในงานของครูอาจารย์ประกอบไปด้วย 2 ลักษณะคือความพึงพอใจในงานโดยทั่วไปและความพึงพอใจในงานเฉพาะด้าน เช่น ลักษณะงาน เพื่อนร่วมงาน

หัวหน้างาน รายได้ สภาพการทำงาน นโยบาย และโอกาสความก้าวหน้า ขณะที่ Smith (1992, p. 2) กล่าวว่าความพึงพอใจในงานหมายถึงความรู้สึกของบุคคลที่มีการเชื่อมโยงซึ่งกันและกันระหว่างร่างกายและจิตใจกับสภาพแวดล้อมและความพึงพอใจในงานเป็นการตอบสนองผลกระทบกับงานของบุคคล ส่วน Hoy and Miskel (1991, p. 392) กล่าวถึงความหมายในลักษณะความพึงพอใจในงานโดยทั่วไปของความพึงพอใจในงานเฉพาะด้านหมายถึงอารมณ์ที่มีปฏิกริยาต่องานของบุคคลซึ่งเป็นผลลัพธ์ที่ได้มาจากการเปรียบเทียบผลที่ออกมาจริงกับผลที่คาดหวังไว้ เช่น ความพึงพอใจในงานเป็นความสอดคล้องกันระหว่างระบบการสนับสนุนของสถานการณ์ในการทำงานกับความต้องการของบุคคลเป็นการแสดงออกถึงความสอดคล้องระหว่างการจูงใจของงานของผู้ที่ทำงานและผลตอบแทนที่ได้รับ (Cranny Smith and Stone, 1992, pp. 1-2)

จากที่กล่าวมาสรุปได้ว่า ความพึงพอใจต่อการทำงานของคุณ หมายถึง ระดับความรู้สึกของคุณในลักษณะที่เป็นความสุข ภูมิใจ สบายใจ อันเป็นผลจากการทำงานในวิชาชีพคุณ อันเป็นผลมาจากการประเมินประสบการณ์ในการทำงานของคุณ ว่าตนได้รับการตอบสนองทั้งด้านกายภาพและจิตภาพ

2) ทฤษฎีและงานวิจัยที่เกี่ยวข้อง สำหรับความพึงพอใจในการทำงานของคุณ มีแนวคิด ทฤษฎีที่เกี่ยวข้องดังต่อไปนี้ Barnard (1966, pp. 142-149) ได้กล่าวถึงสิ่งที่จะจูงใจให้คุณเกิดความรู้สึกพอใจในการทำงาน 8 ประการ ดังนี้ (1) ค่าตอบแทน (2) โอกาสในการทำงาน (3) ความสะดวกสบายในการทำงาน (4) สวัสดิการต่าง ๆ (5) ความสัมพันธ์ภายในหน่วยงาน (6)บรรยากาศในการทำงาน (7) โอกาสการมีส่วนร่วมในการทำงาน และ(8)สภาพแวดล้อมในการทำงาน ซึ่งสอดคล้องกับ Gilmer (1971, pp. 280-283) ได้สรุปองค์ประกอบด้านสิ่งแวดล้อมที่เอื้ออำนวยต่อความพึงพอใจในการทำงาน ไว้ 10 ประการดังนี้ (1) ความปลอดภัยและมั่นคง (2) โอกาสความก้าวหน้าในการทำงาน (3) การบริการจัดการของหน่วยงาน (4) ค่าตอบแทน (5) ลักษณะหรือประเภทของงานที่ทำ (6) การนิเทศงาน (7) ลักษณะของเพื่อนร่วมงาน (8) การติดต่อสื่อสาร (9) สภาพการทำงาน (10) ผลประโยชน์ตอบแทนต่าง ๆ นอกจากนี้ กาญจน์ เรืองมนตรี (2547, หน้า 138-139) ได้กล่าวถึงองค์ประกอบของความพึงพอใจในการทำงานของคุณ มีองค์ประกอบ ดังนี้ (1) เงินเดือนและสวัสดิการ (2) ความมั่นคงและโอกาสก้าวหน้าในหน้าที่การงาน (3) ลักษณะงานที่ทำ (4) ผู้บังคับบัญชา และ (5) เพื่อนร่วมงานและสภาพแวดล้อมในที่ทำงาน

ยังมีการศึกษาและวิจัยที่เกี่ยวข้องกับความพึงพอใจในการทำงานของคุณ เช่น บัณฑิต แทนพิทักษ์ (2540, หน้า 15) วิจัยเรื่อง เกี่ยวกับความพึงพอใจในงานของคุณอาจารย์ ผลการวิจัยพบว่า โรงเรียนจะประสบผลสำเร็จในการทำงาน ครูจะต้องมีระดับความพึงพอใจ

อยู่ในระดับที่ดี เนื่องด้วยที่พฤติกรรมที่แสดงออกของบุคคลมีความเกี่ยวข้องกับความพึงพอใจ ดังนั้น พฤติกรรมที่ดีจึงส่งผลต่อผลผลิตของโรงเรียนและผลประโยชน์อื่น ๆ ด้วย ขณะที่งานวิจัย สมจิตร อุดม (2547) วิจัยเรื่อง ปัจจัยที่ส่งผลต่อความสำเร็จในการบริหารโรงเรียนเอกชน ระดับประถมศึกษา ในภาคใต้ ผลการวิจัยพบว่าความพึงพอใจในการทำงานของครูส่งผลต่อความสำเร็จในการบริหารโรงเรียนเอกชนระดับประถมศึกษา ในภาคใต้

3) การวัดและเครื่องมือวัดตัวแปร การวัดความพึงพอใจในงานของครูสามารถวัดได้หลายรูปแบบเช่นใช้วิธีการสังเกต การสัมภาษณ์ หรือใช้แบบสอบถามก็ได้ มีงานวิจัยที่สร้างแบบวัดความพึงพอใจของครู ได้แก่ Weiss and others (1967) ได้พัฒนาแบบสอบถามมีชื่อว่าเครื่องมือการวัดความพึงพอใจ MSQ: Minnesota Satisfaction Questionnaire จากราชนันย์ บุญธิมา (2542) ที่สร้างเครื่องมือวัดความพึงพอใจ MSQ มีค่าความเชื่อมั่นเท่ากับ .84 ซึ่งเป็นแบบสอบถามเป็นมาตรฐานเพื่อสอบถามระดับความพึงพอใจของครู จากความพึงพอใจมากที่สุดไปหาความพึงพอใจน้อยที่สุด และงานวิจัยของบัณฑิต แทนพิทักษ์ (2540, หน้า 15) ได้สร้างแบบวัดความพึงพอใจในงานของครูอาจารย์ เครื่องมือวัดดังกล่าวเป็นการสร้างแบบวัดมาตรฐานค่าแบบ Likert Scale ซึ่งสร้างได้อย่างมีคุณภาพและใช้ได้ผลดี

จากที่ได้นำเสนอมา ให้นิยามปฏิบัติการได้ว่า ความพึงพอใจต่อการทำงานของครู หมายถึง ระดับความรู้สึกรู้สึกของครูในลักษณะที่เป็นความสุข ภูมิใจ สบายใจ อันเป็นผลจากการทำงานในวิชาชีพครู อันเป็นผลมาจากการประเมินประสบการณ์ในการทำงานของครูว่าตนได้รับการตอบสนอง ทั้งด้านกายภาพและจิตภาพ การวัดความพึงพอใจในการทำงานของครูสำหรับในงานวิจัยนี้ ผู้วิจัยใช้เครื่องมือวัดที่เป็นแบบมาตรฐานค่า 6 ระดับจาก “จริงที่สุด” ถึง “ไม่จริงเลย” ซึ่งผู้วิจัยพัฒนาเครื่องมือวัดขึ้นมาโดยยึดหลักแนวคิด ทฤษฎี และงานวิจัยที่ได้ประมวลไว้แล้ว โดยในงานวิจัยนี้ผู้วิจัยพัฒนามาจาก Weiss and others (1967) ราชนันย์ บุญธิมา (2542) และบัณฑิต แทนพิทักษ์ (2540)

### 3. ประสิทธิภาพระดับโรงเรียน

ประสิทธิภาพของโรงเรียน หมายถึง ความสำเร็จในการดำเนินงานหรือผลการปฏิบัติงานเป็นไปตามวัตถุประสงค์ของโรงเรียน ซึ่งอาจพิจารณาได้จากผลสัมฤทธิ์ทางการเรียนของนักเรียนระดับโรงเรียน ความสำเร็จในการบริหารงานวิชาการ และประสิทธิภาพของโรงเรียนมาตรฐานสากล ที่ประเมินตามคู่มือของศูนย์ประสานโรงเรียนมาตรฐานสากล ดังจะได้กล่าวต่อไป

### 3.1 ผลสัมฤทธิ์ทางการเรียนของนักเรียนระดับโรงเรียน

1) แนวคิดเกี่ยวกับผลสัมฤทธิ์ทางการเรียนของนักเรียนระดับโรงเรียน กรมวิชาการ (2547, หน้า 8) ให้ความหมายว่า ผลสัมฤทธิ์ทางการเรียน หมายถึง ความรู้ ความสามารถที่เป็นผลจากกระบวนการเรียนการสอนหรือการฝึกอบรม วัดได้จากพฤติกรรมที่เปลี่ยนไปจากเดิม ขณะที่ ไพศาล หวังพานิช (2523, หน้า 137) ให้ความหมายว่า ผลสัมฤทธิ์ทางการศึกษา (Academic Achievement) หมายถึง คุณลักษณะและความสามารถของบุคคลอันเกิดจากการเรียนการสอน เป็นการเปลี่ยนแปลงพฤติกรรม และประสบการณ์การเรียนรู้ที่เกิดจากการฝึกฝนอบรมหรือจากการสอนและสามารถตรวจวัดได้แล้ว ดัชนีที่บ่งชี้ผลสัมฤทธิ์ทางการเรียน คือ ระดับผลการเรียนเฉลี่ยรวมทุกวิชาของนักเรียน ผลสัมฤทธิ์ทางการเรียน เป็น ความรู้ ทักษะ และ สมรรถภาพทางสมองหรือความสามารถในด้านต่าง ๆ ที่เด็กได้รับจาก ประสบการณ์ทั้งจากโรงเรียนและจากที่บ้าน สำหรับในประเทศไทยก็ใช้ผลสัมฤทธิ์ทางการเรียนเป็นตัวบ่งชี้ประสิทธิผลของโรงเรียนและเป็นปัจจัยทำนายประสิทธิผลของโรงเรียนอีกด้วย (สมจิตร อุดม, 2547)

จากที่กล่าวมาสรุปได้ว่า ผลสัมฤทธิ์ทางการเรียนของนักเรียนระดับโรงเรียน หมายถึง การที่ผู้บริหารและครูในโรงเรียน ได้ดำเนินทั้งการบริหารและการจัดการเรียนการสอน จนทำให้นักเรียนให้นักเรียนมีผลสัมฤทธิ์ทางการเรียนสูงขึ้นโดยเฉลี่ยในทุกระดับชั้น รายวิชาของโรงเรียนมาตรฐานสากล

2) ทฤษฎีและงานวิจัยที่เกี่ยวกับผลสัมฤทธิ์ทางการเรียนของนักเรียนระดับโรงเรียน Prescott (1961, pp. 14-44) ได้กล่าวถึง องค์ประกอบที่มีอิทธิพลต่อผลสัมฤทธิ์ทางการเรียนของนักเรียน ประกอบด้วยลักษณะดังนี้ (1) องค์ประกอบทางด้านร่างกาย ได้แก่ อัตราการเจริญเติบโตของร่างกาย และความบกพร่องทางกาย (2) องค์ประกอบทางความรัก ได้แก่ ความสัมพันธ์ของบิดามารดา รวมทั้งความสัมพันธ์สมาชิกในครอบครัว (3) องค์ประกอบด้านวัฒนธรรมและสิ่งแวดล้อม ได้แก่ สภาพแวดล้อมที่บ้าน การอบรมและฐานะทางบ้าน (4) องค์ประกอบด้านความสัมพันธ์ในกลุ่มเพื่อนวัยเดียวกัน (5) องค์ประกอบทางการพัฒนาแห่งตน ได้แก่ สติปัญญา เจตคติ และความสนใจ (6) องค์ประกอบทางการปรับตัว ได้แก่ การปรับตัวการแสดงออกทางด้านอารมณ์ ขณะที่ น้ำเพชร สีนทอง (2541, หน้า 17) ได้กล่าวว่า อิทธิพลที่มีผลต่อผลสัมฤทธิ์ทางการเรียนของนักเรียน ได้แก่ พันธุกรรมและสิ่งแวดล้อม เนื่องจาก สติปัญญาของคนได้รับการถ่ายทอดมาทางพันธุกรรม นอกจากนี้ยังมีองค์ประกอบอย่างอื่นที่เกี่ยวข้องด้วย เช่น ประสบการณ์การเรียนรู้ ความสนใจ ตลอดจนสิ่งแวดล้อมที่เป็นบุคคลที่ได้รับจากการเรียนรู้ สังคม และเศรษฐกิจ เป็นต้น

ยังมีการศึกษาและงานวิจัยที่เกี่ยวกับผลสัมฤทธิ์ทางการเรียนของนักเรียนระดับโรงเรียน ดังเช่น สุทิน กองเงิน (2547, หน้า 77) วิจัยเรื่องปัจจัยที่มีอิทธิพลต่อผลสัมฤทธิ์ทางการเรียน วิชาคณิตศาสตร์ ชั้นมัธยมศึกษาปีที่ 6 จังหวัดมหาสารคาม พบว่า ตัวแปรที่มีอิทธิพลโดยตรงต่อผลสัมฤทธิ์ทางการเรียน วิชาคณิตศาสตร์ ชั้นมัธยมศึกษาปีที่ 6 ได้แก่ ความรู้พื้นฐานเดิมและความมุ่งมั่นในการศึกษาต่อ ตัวแปรที่มีอิทธิพลทั้งตรงและทางอ้อมต่อผลสัมฤทธิ์ทางการเรียน ได้แก่ เจตคติต่อการเรียนวิชาคณิตศาสตร์และความถนัดทางการเรียน วิชาคณิตศาสตร์ และตัวแปรที่มีอิทธิพลทางอ้อมต่อผลสัมฤทธิ์ทางการเรียน ได้แก่ ความตั้งใจเรียน มโนภาพเกี่ยวกับตนเอง แรงจูงใจใฝ่สัมฤทธิ์ ความสัมพันธ์ภายในครอบครัว และคุณภาพการสอนของครูคณิตศาสตร์ นอกจากนี้ชูติมา ใจดี (2540, หน้า 57) วิจัยเรื่องปัจจัยที่มีอิทธิพลต่อผลสัมฤทธิ์ทางการเรียนวิชาการถ่ายภาพเบื้องต้นของนักศึกษาคณะนิเทศศาสตร์ มหาวิทยาลัยกรุงเทพ พบว่า มีตัวแปรอิสระที่เกี่ยวข้องกับตัวนักศึกษาและครอบครัวจำนวน 1 ตัวแปร คือ อุดมโนทัศน์ของนักศึกษาและตัวแปรที่เกี่ยวข้องกับผู้สอน จำนวน 1 ตัวแปร คือ บุคลิกภาพของผู้สอน เป็นตัวพยากรณ์ผลสัมฤทธิ์ทางการเรียนวิชาการถ่ายภาพเบื้องต้นของนักศึกษาคณะนิเทศศาสตร์ มหาวิทยาลัยกรุงเทพ

3) การวัดและเครื่องมือวัดตัวแปร การวัดผลสัมฤทธิ์ทางการเรียนของนักเรียนระดับโรงเรียน สามารถวัดได้หลายรูปแบบ เช่น ใช้วิธีการสังเกต การสัมภาษณ์ หรือใช้แบบสอบถาม งานวิจัยนี้มีแบบวัดผลสัมฤทธิ์ทางการเรียนของนักเรียนสร้าง การวัดผลสัมฤทธิ์ทางการเรียนของนักเรียนระดับโรงเรียน ผู้วิจัยใช้เครื่องมือที่เป็นแบบบันทึกคะแนนเฉลี่ยผลสัมฤทธิ์ทางการเรียนของนักเรียนระดับโรงเรียน ซึ่งผู้วิจัยพัฒนาเครื่องมือวัดขึ้นมาโดยยึดหลักแนวคิดทฤษฎี และงานวิจัยที่ได้ประมวลไว้แล้ว

สำหรับเครื่องมือที่ใช้ในการวิจัยนี้คือแบบวัดผลสัมฤทธิ์ทางการเรียนของนักเรียนระดับโรงเรียน ในการวิจัยครั้งนี้ ใช้เครื่องมือวัดที่เป็นแบบบันทึกคะแนนเฉลี่ยผลสัมฤทธิ์ทางการเรียนของนักเรียนระดับโรงเรียน ซึ่งผู้วิจัยพัฒนาเครื่องมือวัดขึ้นมาโดยยึดหลักแนวคิดทฤษฎี และงานวิจัยที่ได้ประมวลไว้แล้ว

จากที่ได้นำเสนอมา ผลสัมฤทธิ์ทางการเรียนของนักเรียนระดับโรงเรียน หมายถึง การที่ผู้บริหารและครูในโรงเรียน ได้ดำเนินทั้งการบริหารและการจัดการเรียนการสอน จนทำให้นักเรียนให้นักเรียนมีผลสัมฤทธิ์ทางการเรียนสูงขึ้นโดยเฉลี่ยในทุกระดับชั้น รายวิชาของโรงเรียนมาตรฐานสากล อาจวัดจากความรู้ความเข้าใจในเนื้อหาวิชา การศึกษาค้นคว้าและสร้างองค์ความรู้ (Research and Knowledge Formation : IS1) วิชาการสื่อสารและการนำเสนอ (Communication and Presentation : IS2) และวิชา การนำองค์ความรู้ไปใช้บริการ

สังคม (Social Service Activity : IS3) หรือพิจารณาคะแนนเฉลี่ยสะสมของนักเรียนตั้งแต่ภาคเรียนแรกจนถึงปัจจุบันคำนวณเป็นระดับโรงเรียน

### 3.2 ความสำเร็จในการบริหารงานวิชาการ

ในการบริหารองค์การสู่ความสำเร็จ ได้มีนักบริหาร นักวิชาการและผู้วิจัย ได้ให้ความหมายและความสำคัญของการบริหารงานวิชาการไว้อย่างหลากหลายพอสรุปได้ดังนี้

1) แนวคิดเกี่ยวกับความสำเร็จในการบริหารงานวิชาการ การบริหารงานวิชาการ เป็นงานที่สำคัญ สำหรับผู้บริหารสถานศึกษา การบริหารวิชาการจะดีมีประสิทธิภาพหรือไม่นั้น ย่อมขึ้นอยู่กับ ผู้บริหาร และครู จึงมีความจำเป็นที่ผู้บริหารจะต้องมีความรู้ ความสามารถ และเข้าใจในเรื่องการบริหารวิชาการเป็นอย่างดี การบริหารงานวิชาการมีผู้ให้ความหมายไว้แตกต่างกันหลายประการ กระทรวงศึกษาธิการ (2546, หน้า 99-112) ได้กล่าวว่าการบริหารงานวิชาการ หมายถึง การบริหารกิจกรรมทุกอย่างในสถานศึกษาที่เกี่ยวข้องกับการปรับปรุงพัฒนาการเรียนการสอนเพื่อก่อให้เกิดการเรียนรู้ และการศึกษาของนักเรียนอย่างมีประสิทธิภาพสูงสุด สอดคล้องกับปรียาพร วงศ์อนุตรโรจน์ (2541, หน้า 2) ได้กล่าวถึงการบริหารงานวิชาการไว้ว่า การบริหารงานวิชาการถ้ามองในด้านกระบวนการดำเนินงานแล้ว หมายถึง กระบวนการบริหารกิจกรรมทุกอย่างที่เกี่ยวข้องกับการปรับปรุงการเรียนการสอนให้ดีขึ้น ตั้งแต่การกำหนดนโยบายการวางแผน การปรับปรุงพัฒนาการเรียนการสอนตลอดจนการประเมินผลเพื่อให้เกิดประโยชน์สูงสุดกับผู้เรียน ขณะที่ กมล ภูประเสริฐ (2544, หน้า 6) ได้ให้ความหมายของการบริหารงานวิชาการไว้ว่า การบริหารงานวิชาการในสถานศึกษา หมายถึง การบริหารที่เกี่ยวข้องกับการพัฒนาคุณภาพการศึกษาอันเป็นเป้าหมายสูงสุดของภารกิจสถานศึกษา

ชุมศักดิ์ อินทร์รักษ์ (2545, หน้า 21) ได้กล่าวถึงงานวิชาการไว้ว่า งานวิชาการ คือ งานที่เกี่ยวกับหลักสูตร และการพัฒนาหลักสูตร กระบวนการถ่ายทอดความรู้ไปสู่กลุ่มเป้าหมายหรือผู้เรียนการจัดสื่อและเทคโนโลยีการศึกษา การวัดและประเมินผล การประกันคุณภาพ รวมถึงการจัดบรรยากาศเพื่อประโยชน์ทางวิชาการ สอดคล้องกับ สมศักดิ์ คงเที่ยง (2542, หน้า 60) ได้ให้ความหมายของการบริหารงานวิชาการไว้ว่าการบริหารงานทุกประเภทที่จะก่อให้เกิดการพัฒนาการเรียนการสอนของครูและนักเรียนอย่างมีประสิทธิภาพสูงสุดประกอบ กุญโพนธ์ (2545, หน้า 12) ได้กล่าวว่าการบริหารงานวิชาการเป็นศิลปะการใช้อำนาจและการใช้ทรัพยากรในการบริหารของผู้บริหารสถานศึกษา ในการดำเนินงานปรับปรุงพัฒนากิจกรรมทุกอย่างที่ส่งผลต่อการปรับปรุงการเรียนการสอนของครูและนักเรียน ให้มี

ประสิทธิผลเกิดประโยชน์สูงสุดแก่ผู้เรียน ขณะที่ เลิศณรงค์ พูนเกิดมะเริง (2546, หน้า 34) ได้กล่าวว่า การบริหารงานวิชาการจะเป็นงานที่เกี่ยวกับการพัฒนา ปรับปรุงการเรียนการสอนให้มีประสิทธิภาพ เกิดประโยชน์สูงสุดกับผู้เรียน สอดคล้องกับจุดมุ่งหมายของหลักสูตรแล้ว การบริหารงานวิชาการยังรวมถึงการอบรมศีลธรรมจรรยาความประพฤติของนักเรียนให้เป็นคนดีมีคุณธรรม จริยธรรม เป็นคุณลักษณะที่พึงประสงค์ต่อไป

จึงกล่าวได้ว่า การบริหารงานวิชาการ เป็น กระบวนการปฏิบัติกิจกรรมในสถานศึกษาที่เกี่ยวกับการปรับปรุง พัฒนาการจัดกระบวนการเรียนรู้ของครูและนักเรียนให้มีประสิทธิภาพและเกิดประโยชน์สูงสุดแก่ผู้เรียนเพื่อให้ผู้เรียนมีความรู้ ความเข้าใจ และพัฒนาคุณลักษณะที่พึงประสงค์ เพื่อเป็นพลเมืองที่ดีของสังคม เป็นส่วนหนึ่งในการจัดการให้งาน

การบริหารงานวิชาการมีความสำคัญเพราะ เป็นงานหลักของการบริหารสถานศึกษา ไม่ว่าจะสถานศึกษาจะเป็นประเภทใด มาตรฐานและคุณภาพของสถานศึกษา จะพิจารณาได้จากผลงานด้านวิชาการ กรมวิชาการ (2547, หน้า 17) ได้กล่าวว่า งานวิชาการถือเป็นหัวใจสำคัญในการจัดการศึกษา ในระดับสถานศึกษา การบริหารงานวิชาการเป็นกระบวนการดำเนินงานเกี่ยวกับหลักสูตรและ การเรียนการสอน เพื่อให้นักเรียนได้เรียนรู้ตามที่กำหนดไว้ในจุดมุ่งหมายของการพัฒนาผู้เรียน ภาวิดา ธาราศรีสุทธิ (2550, หน้า 3-4) ได้กล่าวว่า งานวิชาการเป็นงานที่มีความสำคัญยิ่ง เพราะจุดมุ่งหมายของการบริหารวิชาการอยู่ที่การสร้างนักเรียนให้มีคุณภาพ มีความรู้ มีจริยธรรมและมีคุณสมบัติตามที่ต้องการ งานวิชาการเป็นตัวบ่งชี้คุณภาพ และความสำเร็จของโรงเรียนความสำคัญของโรงเรียนมักจะพิจารณาจากคุณภาพของผลผลิต

จากที่กล่าวมาสรุปได้ว่า ความสำคัญของการบริหารงานวิชาการ เป็นงานใหญ่ เป็นหัวใจสำคัญของการพัฒนาโรงเรียน เพราะจุดมุ่งหมายของโรงเรียนก็คือ การจัดการศึกษาให้มีคุณภาพ ซึ่งขึ้นอยู่กับงานวิชาการทั้งสิ้น การบริหารงานวิชาการนั้น มีขอบข่ายกว้างขวาง ผู้บริหารโรงเรียนต้องกระจายอำนาจให้การบริหารงานวิชาการอย่างชัดเจน มีการวางแผนในการทำงานที่เป็นระบบ

2) ทฤษฎีและงานวิจัยที่เกี่ยวกับความสำเร็จในการบริหารงานวิชาการ Stuart-Kotze and Roskin (1983, pp. 4-11) กล่าวถึง ความสำเร็จในการบริหารมี 2 ประการ ดังนี้ (1) ความสำเร็จทางการบริหารที่เน้นงานของผู้บริหาร และการบรรลุเป้าหมายสำคัญของงาน โดยพิจารณาความสำเร็จและผลงานเป็นหลักที่จะนำไปสู่ความสำเร็จขององค์การ (2) ความสำเร็จการบริหารที่เน้นพฤติกรรมของผู้บริหาร ผู้บริหารต้องมีความเข้าใจในการปฏิบัติงานเพื่อบรรลุเป้าหมายที่สำคัญ ขณะที่ ศักดิ์ไทย สุรกิจบวร และคณะ (2546)

ได้กล่าวถึงหลักการความสำเร็จในการบริหารงานวิชาการ ดังต่อไปนี้ (1) ควรมีการจัดทำแผนงานที่สอดคล้องกับวัตถุประสงค์หรือนโยบายหลัก (2) เน้นการทำงานแบบร่วมมือกัน (3) มีการมอบหมายความรับผิดชอบให้แก่ผู้ปฏิบัติและควรมีการจัดตั้งคณะกรรมการที่ปรึกษาทางวิชาการ (4) มีความคิดริเริ่มสร้างสรรค์และใช้เทคนิคการสอนที่เน้นการส่งเสริมมากกว่าการสอนแบบเดิม (5) ควรส่งเสริมผู้ร่วมงานให้ปรับปรุงผลงานด้านวิชาการและสร้างขวัญกำลังใจในการทำงาน (6) มีการติดตามและประเมินผลเป็นระยะ

มีการศึกษาและวิจัยที่เกี่ยวกับความสำเร็จในการบริหารงานวิชาการ ได้แก่ นารี อาแว (2545) วิจัยเรื่อง ปัจจัยที่มีอิทธิพลต่อประสิทธิผลการบริหารงานวิชาการของหัวหน้าภาควิชา คณะพยาบาลศาสตร์ มหาวิทยาลัยเอกชน ผลการวิจัย พบว่า ประสิทธิผลการบริหารวิชาการของหัวหน้าภาควิชา มหาวิทยาลัยเอกชนอยู่ในระดับปานกลาง โดยพบว่า ปัจจัยดังนี้ เจตตคติต่อการเรียนพยาบาล พฤติกรรมการเรียน พฤติกรรมการสอนของอาจารย์และคุณลักษณะอาจารย์ผู้สอน พฤติกรรมการบริหารด้านการเป็นผู้นำและด้านการติดต่อสื่อสาร มีอิทธิพลต่อค่าเฉลี่ยประสิทธิผลการบริหารวิชาการของหัวหน้าภาควิชา คณะพยาบาลศาสตร์ มหาวิทยาลัยเอกชน อีกหนึ่งงานวิจัยของ ทรงยศ แก้วมงคล (2555) วิจัยเรื่อง ปัจจัยที่มีอิทธิพลต่อประสิทธิผลการบริหารงานวิชาการของโรงเรียนประถมศึกษา สังกัดกรุงเทพมหานคร พบว่า ประสิทธิผลการบริหารงานวิชาการโดยรวมของโรงเรียนดังกล่าว อยู่ในระดับมาก ซึ่งมีปัจจัยดังนี้ พฤติกรรมการเรียน วุฒิการศึกษาของครู พฤติกรรมการบริหารด้านการเป็นผู้นำ ด้านพฤติกรรมการตัดสินใจ และด้านพฤติกรรมการติดต่อสื่อสาร มีอิทธิพลทางบวกต่อประสิทธิผลการบริหารวิชาการของโรงเรียน

3) การวัดและเครื่องมือวัดตัวแปร การวัดความสำเร็จในการบริหารงานวิชาการ สามารถวัดได้หลายรูปแบบ เช่น ใช้วิธีการสังเกต การสัมภาษณ์ หรือใช้แบบสอบถามก็ได้ งานวิจัยนี้ที่มีการสร้างเครื่องมือวัดความสำเร็จในการบริหารงานวิชาการขึ้น ได้แก่ Stuart Kotze and Roskin (1983, pp. 4-11) ได้สร้างแบบวัดเกี่ยวกับความสำเร็จในการบริหาร และศักดิ์ไทย สุรกิจบวร และคณะ (2546) ได้สร้างแบบวัดความสำเร็จในการบริหารงานวิชาการ ขณะที่ นารี อาแว (2545) ได้สร้างแบบวัดปัจจัยที่มีอิทธิพลต่อประสิทธิผลการบริหารงานวิชาการของหัวหน้าภาควิชา คณะพยาบาลศาสตร์ มหาวิทยาลัยเอกชน และงานวิจัยของ ทรงยศ แก้วมงคล (2555) ได้สร้างแบบวัดปัจจัยที่มีอิทธิพลต่อประสิทธิผลการบริหารงานวิชาการของโรงเรียนประถมศึกษา สังกัดกรุงเทพมหานคร เครื่องมือวัดดังกล่าว เป็นการสร้างแบบวัดมาตราประมาณค่าแบบ Likert Scale ซึ่งสร้างได้อย่างมีคุณภาพและใช้ได้ผลดี

การวัดความสำเร็จในการบริหารงานวิชาการในงานวิจัยนี้ ผู้วิจัยใช้เครื่องมือวัดที่เป็นแบบมาตราประมาณค่า 6 ระดับจาก “จริงที่สุด” ถึง “ไม่จริงเลย” จำนวน 10 –15 ข้อ ซึ่งผู้วิจัยพัฒนาเครื่องมือวัดโดยยึดหลักแนวคิด ทฤษฎี และงานวิจัยที่ได้ประมวลไว้แล้ว โดยในงานวิจัยนี้ผู้วิจัยพัฒนามาจากวิจัยของทรงยศ แก้วมงคล (2555) นารี อาแว (2545) และ Stuart Kotze and Roskin (1983, pp. 4–11)

จากที่นำเสนอมาให้นิยามปฏิบัติการได้ว่า ความสำเร็จในการบริหารงานวิชาการ หมายถึง ความสำเร็จของการบริหารวิชาการของโรงเรียนมาตรฐานสากล สังกัดสำนักงานเขตพื้นที่การศึกษามัธยมศึกษาในกรุงเทพมหานคร ในด้านการสอน ด้านกิจกรรมต่าง ๆ และด้านการวิจัย ซึ่งเป็นผลมาจากการบริหารวิชาการในด้านการจัดวางตัวบุคคล งบประมาณ และการใช้จ่าย วัสดุอุปกรณ์หรือ เครื่องมือหรือ ห้องเรียนหรือปฏิบัติการ และการจัดการ ดำเนินการ การวัดความสำเร็จในการบริหารงานวิชาการวัดโดยแบบวัด ความสำเร็จในการบริหารงานวิชาการ ที่เป็นมาตราประมาณค่า 6 ระดับจาก “จริงที่สุด” ถึง “ไม่จริงเลย” ซึ่งผู้วิจัยพัฒนาขึ้น โดยยึดหลักแนวคิด ทฤษฎี และงานวิจัยที่ได้ประมวลไว้แล้ว เช่น ทรงยศ แก้วมงคล (2555) นารี อาแว (2545) และ Stuart–Kotze and Roskin (1983, pp. 4–11)

### 3.3 ประสิทธิผลของโรงเรียนมาตรฐานสากล ที่ประเมินตามคู่มือของศูนย์ประสานโรงเรียนมาตรฐานสากล

1) แนวคิดเกี่ยวกับประสิทธิผลของโรงเรียนมาตรฐานสากล ที่ประเมินตามคู่มือของศูนย์ประสานโรงเรียนมาตรฐานสากล กมลวรรณ ชัยวานิชศิริ (2536, หน้า 32–33) ได้ให้แนวคิดและความหมายของประสิทธิผลว่า ประสิทธิผลของโรงเรียนไม่น่าจะหมายถึงผลสัมฤทธิ์ทางการเรียนของนักเรียนหรือความพึงพอใจในการทำงานเพียงอย่างเดียวอย่างหนึ่ง แต่ประสิทธิผลของโรงเรียน หมายถึง การที่โรงเรียนสามารถผลิตนักเรียนที่มีผลสัมฤทธิ์ทางการเรียนสูง และสามารถพัฒนานักเรียนให้มีทัศนคติทางบวกตลอดจนให้สามารถปรับตัวให้เข้ากับสภาพแวดล้อมทั้งภายใน และภายนอกรวมทั้งสามารถแก้ปัญหาภายในโรงเรียน ซึ่งจะก่อให้เกิดความพึงพอใจในการทำงาน โดยเป็นการมองประสิทธิผลของทั้งระบบ เปรมสุรีย์ เชื่อมทอง (2536, หน้า 9) กล่าวว่า ประสิทธิผล คือ ผลงานของกลุ่มซึ่งเป็นไปตามเป้าหมายที่วางไว้ ดังนั้นประสิทธิผลของโรงเรียนคือ ความสำเร็จของโรงเรียนที่สามารถทำหน้าที่ให้บรรลุเป้าหมายที่ตั้งเอาไว้ ธงชัย สันติวงษ์ (2543, หน้า 9–10) กล่าวว่า ผู้บริหารต่างก็มุ่งพยายามสร้างผลสำเร็จในการจัดการให้เกิดขึ้น 2 ทาง คือ ประสิทธิภาพและประสิทธิผลที่เป็นเครื่องมือใช้วัดความสำเร็จของกิจการ

เสริมคักดี วิชาลาภรณ์ (2536, หน้า 97) กล่าวว่า ประสิทธิภาพขององค์การ หมายถึง การที่องค์การสามารถดำเนินการจนบรรลุเป้าหมาย หรือบรรลุวัตถุประสงค์ที่วางไว้ขณะที่ Argyris (1964, p. 123) ได้ให้ความหมายไว้ว่า ประสิทธิภาพ หมายถึง สภาวะซึ่งองค์การ ตามระยะเวลาที่ผ่านมา เพิ่มผลผลิตขึ้น ในขณะที่ตัวป้อน คงที่หรือลดน้อยลงหรือผลผลิตที่คงที่ ในขณะที่ตัวป้อนลดน้อยลง Hoy and Miskel (1991, p. 373) ได้รวบรวมความคิดของนักการศึกษา ที่ให้ความหมายประสิทธิภาพของโรงเรียนว่า หมายถึง ผลสัมฤทธิ์ทางวิชาการ หรือความพึงพอใจใน การทำงานของครู หรือขวัญของสมาชิกโรงเรียนที่ดีขณะที่ Mott (1972, p. 398) กล่าวถึง ประสิทธิภาพ ของโรงเรียนว่าเป็นความสามารถในการผลิต ความสามารถในการปรับตัว และความสามารถใน การยืดหยุ่น Hoy and Furguson (1985, p. 131) เห็นในทำนองเดียวกันว่าประสิทธิภาพของโรงเรียน พิจารณาจากนักเรียนมีผลสัมฤทธิ์ทางการเรียนสูง มีการจัดสรรทรัพยากรอย่างมีประสิทธิภาพ มีความสามารถในการปรับเปลี่ยนต่อสภาวะแวดล้อมที่มากกระทบทั้งภายใน และภายนอกและ สามารถสร้างความพึงพอใจแก่ครูอาจารย์ได้

จากที่กล่าวมาสรุปได้ว่า ประสิทธิภาพของโรงเรียนมาตรฐานสากล “ประเมิน ตามคู่มือของศูนย์ประสาน” หมายถึง ผลการประเมินจากสำนักบริหารงานการมัธยมศึกษา ตอนปลาย ซึ่งประเมินผลตามคู่มือมาตรฐานการปฏิบัติงานโรงเรียนมัธยมศึกษา พ.ศ. 2552 (สำนักบริหารงานการมัธยมศึกษาตอนปลาย, 2553) สำนักงานรับรองมาตรฐานและประเมิน คุณภาพการศึกษา และจากผลสัมฤทธิ์ทางการเรียนของนักเรียน

2) ทฤษฎีและงานวิจัยที่เกี่ยวข้องกับประสิทธิภาพของโรงเรียนมาตรฐานสากล ที่ประเมินตามคู่มือของศูนย์ประสานโรงเรียนมาตรฐานสากล มีแนวคิด ทฤษฎีที่เกี่ยวข้อง ดังต่อไปนี้ Mott (1972, p. 392) ได้กล่าวถึง ประสิทธิภาพของสถานศึกษา ในแง่ของ ความสามารถ 4 ประการคือ (1) ความสามารถในการผลิตนักเรียนที่มีผลสัมฤทธิ์ทางการเรียน สูง ซึ่งหมายถึง ปริมาณและคุณภาพของนักเรียน ประสิทธิภาพของสถานศึกษา ที่สร้างความ เชื่อมั่นได้สูง โดยวัดความนิยมจากชุมชน และผู้ปกครอง นักเรียน ประการหนึ่งได้แก่ สถานศึกษานั้นมีนักเรียนเข้าเรียนมีปริมาณมากและคุณภาพการเรียนการสอนอยู่ในเกณฑ์สูง โดยดูจากผลสัมฤทธิ์ทางการเรียนของนักเรียนความสามารถในการศึกษาต่อในสถาบันชั้นสูงได้ เป็นจำนวนมาก (2) ความสามารถในการพัฒนาให้นักเรียนมีทัศนคติทางบวก หมายถึง มีความ คิดเห็นท่าทีความรู้สึกรหรือพฤติกรรมของผู้ที่ได้รับการศึกษา แสดงออกในทางที่ดีงาม สมเหตุสมผล และสอดคล้องกับความต้องการของสังคม (3) ความ สามารถในการปรับเปลี่ยน และพัฒนาโรงเรียน การจัดการศึกษาให้เกิดประสิทธิภาพ และประสิทธิผลนั้นสถานศึกษา จะต้องมีความสามารถในการปรับตัวได้อย่างเหมาะสม และ (4) ความสามารถในการแก้ปัญหา

ภายในโรงเรียนการบริหารงาน เพื่อให้บรรลุผลสำเร็จตามเป้าหมายที่วางไว้ การกำหนดรูปแบบการบริหารงานภายในสถานศึกษานั้น แต่ละสถานศึกษาจะมีการกำหนดรูปแบบให้เหมาะสมกับขนาดและภารกิจของสถานศึกษาแต่ไม่ว่าจะมีรูปแบบการบริหารงานแบบใดก็ตาม ขณะที่ Caldwell and Spinks (1990, pp. 5-12) ได้กล่าวถึงคุณลักษณะของการบริหารโรงเรียนที่มีประสิทธิผล ประกอบด้วย 4 องค์ประกอบคือ (1) เน้นการเรียนการสอน (2) ความสามารถในการรับการตรวจสอบได้ (3) การมีส่วนร่วมอย่างเหมาะสม และ (4) การมีแผนงานเพื่อพัฒนาวิชาชีพผู้บริหารและครู Pierce (1991, pp. 258-263) กล่าวถึงลักษณะการบริหารโรงเรียนที่มีประสิทธิผลในปี ค.ศ. 1991 มีลักษณะดังนี้ (1) การให้ความเคารพกับความหลากหลายทางวัฒนธรรม (2) การพัฒนาทรัพยากรบุคคลที่เน้นการสร้างครูที่ช่วยเหลือนักเรียนที่มีความแตกต่างทางวัฒนธรรม (3) หลักสูตรที่เน้นการบูรณาการ (4) การส่งเสริมให้นักเรียนเกิดความร่วมมือในการวางแผนกับครู (5) การมีส่วนร่วมในการดูแลนักเรียน ระหว่างครู และผู้ปกครอง และ Sergiovanni (1991, p. 35) กล่าวถึงลักษณะสถานศึกษาที่มีประสิทธิผลมีองค์ประกอบ ดังนี้ (1) เน้นนักเรียนเป็นศูนย์กลาง (2) มีแผนงานทางวิชาการที่ดี (3) จัดการเรียนการสอนที่ส่งเสริมการเรียนรู้ของนักเรียน (4) มีบรรยากาศสถานศึกษาในทางบวก (5) ส่งเสริมความมีปฏิสัมพันธ์ต่อกันแบบเป็นกลุ่ม (6) มีการพัฒนาบุคลากรอย่างกว้างขวาง (7) ใช้ภาวะผู้นำแบบมีส่วนร่วม (8) ส่งเสริมการแก้ปัญหาอย่างสร้างสรรค์ (9) ผู้ปกครองและชุมชนมีส่วนร่วม

มีการศึกษาและวิจัยเกี่ยวกับประสิทธิผลของโรงเรียน ที่ประเมินตามคู่มือของ ศูนย์ประสานโรงเรียนมาตรฐานสากล ได้แก่ นงลักษณ์ เรือนทอง (2550) วิจัยเรื่อง รูปแบบการบริหารโรงเรียนที่มีประสิทธิผล พบว่า รูปแบบการบริหารโรงเรียนที่มีประสิทธิผลประกอบด้วย 8 องค์ประกอบ ได้แก่ การเป็นองค์กรแห่งการเรียนรู้ ผู้บริหารและครูเป็นมืออาชีพ การประกันคุณภาพ การตรวจสอบได้และความน่าเชื่อถือ สภาพแวดล้อมที่เอื้อต่อการเรียนรู้ การมีวิสัยทัศน์และวัตถุประสงค์ร่วมกัน เน้นการเรียนการสอน การสอนที่มีวัตถุประสงค์ มีความคาดหวังต่อนักเรียนสูง ซึ่งเป็นองค์ประกอบที่สำคัญ มีความถูกต้องเหมาะสม และเป็นไปได้

3) การวัดและเครื่องมือวัดประสิทธิผลของโรงเรียนมาตรฐานสากล สามารถวัดได้หลายรูปแบบ เช่น ใช้วิธีการสังเกต การสัมภาษณ์ หรือใช้แบบสอบถามก็ได้ งานวิจัยนี้ที่มีนักวิจัยสร้างแบบวัดประสิทธิผลของโรงเรียนขึ้นได้แก่ สำนักบริหารงานการมัธยมศึกษาตอนปลาย สำนักงานคณะกรรมการการศึกษาขั้นพื้นฐาน (สพฐ.) กระทรวงศึกษาธิการ ได้สร้างแบบเกณฑ์คู่มือการประเมินประสิทธิผลการบริหารโรงเรียน และงานวิจัยของ นงลักษณ์ เรือนทอง (2550) ได้สร้างแบบวัดรูปแบบการบริหารโรงเรียนที่มีประสิทธิผล

ในการวิจัยนี้ ประเมินประสิทธิผลของโรงเรียนมาตรฐานสากล โดยเครื่องมือซึ่งประกอบด้วยข้อคำถามที่ครอบคลุมประสิทธิผลของโรงเรียน คือ ผลสัมฤทธิ์ทางการเรียนของนักเรียนระดับโรงเรียน เป็นคะแนนเฉลี่ยระดับโรงเรียน ซึ่งจะได้จากผลการทดสอบ o-net ส่วนการวัดความสำเร็จในการบริหารงานวิชาการ ผู้วิจัยรวบรวมจากรายงานผู้บริหารซึ่งคะแนนที่ได้จากการประเมินของส่วนกลางและการวัด “ประสิทธิผลของโรงเรียนมาตรฐานสากล” ประเมินตามคู่มือของศูนย์ประสานงานฯ ได้จากผลการประเมินของตามเกณฑ์รางวัลคุณภาพแห่งสำนักงานคณะกรรมการการศึกษาขั้นพื้นฐาน เพื่อเข้าสู่โรงเรียนมาตรฐานสากล

จากที่นำเสนอมา ให้นิยามปฏิบัติการได้ว่า ประสิทธิภาพของโรงเรียนมาตรฐานสากล หมายถึง ผลการประเมินจากสำนักบริหารงานการมัธยมศึกษาตอนปลายซึ่งประเมินผลตามคู่มือมาตรฐานการปฏิบัติงานโรงเรียนมัธยมศึกษา พ.ศ. 2552 (สำนักบริหารงานการมัธยมศึกษาตอนปลาย, 2553) สำนักงานรับรองมาตรฐานและประเมินคุณภาพการศึกษา และจากผลสัมฤทธิ์ทางการเรียนของนักเรียน การวัดประสิทธิผลของโรงเรียนมาตรฐานสากลรวบรวมผลการประเมินคุณภาพ จากผลการประเมินของสำนักบริหารงานการมัธยมศึกษาตอนปลายที่ประเมินไว้แล้ว

จากการประมวลเอกสารแนวคิดทฤษฎี และงานวิจัยที่เกี่ยวข้องกับประสิทธิผลของโรงเรียนมาตรฐานสากล คือความสำเร็จในการดำเนินงานหรือผลการปฏิบัติงานเป็นไปตามวัตถุประสงค์ของโรงเรียนมาตรฐานสากล ซึ่งเป็นผลที่เกิดขึ้นกับโรงเรียน ครูและนักเรียน และผู้วิจัยได้ศึกษาแนวคิดที่เกี่ยวข้องสำหรับการวิจัยครั้งนี้ผู้วิจัยแยกประสิทธิผลออกเป็น 3 ระดับดังนี้

ประสิทธิผลระดับนักเรียน คือโรงเรียนจะต้องมีคุณลักษณะตามโรงเรียนมาตรฐานสากลตามเกณฑ์ที่กำหนดไว้ โดยผู้เรียนมีศักยภาพเป็นพลโลก (World Citizen) เป็นเลิศวิชาการ นักเรียนมีผลสัมฤทธิ์ทางการเรียนระดับนักเรียนสูง มีความสามารถในการคิดวิเคราะห์และแก้ปัญหา และมีความสามารถในการตัดสินใจจริยธรรม

ประสิทธิผลระดับห้องเรียน คือโรงเรียนจะต้องมีคุณลักษณะตามโรงเรียนมาตรฐานสากลตามเกณฑ์ที่กำหนดไว้ ในการจัดการเรียนการสอนเทียบเคียงมาตรฐานสากล (Word-Class Standard) โดยโรงเรียนมีผลสัมฤทธิ์ทางการเรียนระดับห้องเรียนสูงขึ้น นักเรียนมีทัศนคติต่อการเรียนในทางดีบวกคือผู้เรียนมีความสนใจในการเรียนมากขึ้น และครูมีความพึงพอใจต่อการทำงานอย่างมากโดยครูมีความพร้อมในการจัดการเรียนการสอน

ประสิทธิผลระดับโรงเรียน คือ โรงเรียนจะต้องมีคุณลักษณะตามโรงเรียนมาตรฐานสากลตามเกณฑ์ที่กำหนดไว้ โดยมีการบริหารด้วยระบบคุณภาพ (Quality System Management) ผลที่เกิดกับโรงเรียนผลสัมฤทธิ์ทางการเรียนของนักเรียนระดับโรงเรียนสูงขึ้น ทำให้เกิดความสำเร็จในการบริหารงานวิชาการของผู้บริหาร และเกิดประสิทธิผลต่อโรงเรียนมาตรฐานสากลที่เพิ่มมากขึ้น

## ตอนที่ 2 ปัจจัยที่มีอิทธิพลต่อประสิทธิผลการบริหารวิชาการโรงเรียนมาตรฐานสากล

ผู้วิจัยได้วิเคราะห์ตัวแปรตามโครงสร้างในระบบขององค์การที่เป็นเชิงระบบซึ่งเป็นไปตามแนวคิดในการศึกษาประสิทธิผลของโรงเรียนตามทฤษฎีระบบ (System Theory) แนวคิดรูปแบบปฏิสัมพันธ์นิยม (Interactionism model) และทฤษฎีต้นไม้จริยธรรม เพื่อกำหนดตัวแปรของปัจจัยเชิงสาเหตุแบบพหุระดับของประสิทธิผลการบริหารวิชาการ ของโรงเรียนมาตรฐานสากล เพื่อทำการศึกษาวิเคราะห์นำมาเสนอได้ดังต่อไปนี้

### แนวคิดทฤษฎีที่เกี่ยวข้องกับการอธิบายปัจจัยเชิงสาเหตุและผล

#### 1.1 แนวคิดและทฤษฎีระบบ (System Theory)

ทฤษฎีระบบ (System Theory) เกิดขึ้นช่วงทศวรรษที่ 20 ทฤษฎีระบบ ได้พัฒนาขึ้นโดยอาศัยแนวคิดหลายสาขาวิชา มาประยุกต์ผสมผสานสร้างเป็นทฤษฎีระบบขึ้นมาดังที่กล่าวดังนี้

1) แนวคิดทฤษฎีระบบ โดย Hoy and Miskel (1996) และ Hanson (1996) ที่มีแนวคิดว่า กระบวนการจัดการศึกษามีลักษณะสอดคล้องกับทฤษฎีระบบ ซึ่งประกอบด้วย ปัจจัยป้อนเข้า กระบวนการและผลผลิต

สาระสำคัญของทฤษฎีระบบ Hoy and Miskel (2008, p. 292) นำเสนอรูปแบบระบบสังคมของสถานศึกษา ไว้ว่าสถานศึกษาเป็นระบบสังคมที่มีองค์ประกอบต่าง ๆ ดังนี้ (1) ปัจจัยนำเข้า (Inputs) ประกอบด้วย กรอบของสภาพแวดล้อม ทรัพยากรมนุษย์และเงินทุน พันธกิจและนโยบายของกรรมการสถานศึกษา วัตถุประสงค์และวิธีการ และสิ่งอำนวยความสะดวก (2) กระบวนการแปลงสภาพ (Transformation Process) ประกอบด้วย ระบบโครงสร้าง ระบบการเมือง ระบบวัฒนธรรม และระบบปัจเจกบุคคล (3) ผลผลิต (Outputs) ประกอบด้วย ผลสัมฤทธิ์ ความพึงพอใจในงาน การขาดเรียน การออกกลางคัน) และคุณภาพโดยรวม รูปแบบระบบสังคมของสถานศึกษาของ โกว์ธน์ เทศบุตร (2545, หน้า 4) ได้แบ่งองค์ประกอบของระบบออกเป็น 3 ส่วน เช่น ระบบโรงเรียนประกอบด้วย (1) สัญลักษณ์ (Symbols) ได้แก่ สื่อภาษา คำสั่ง (2) วัตถุ (Objects) ได้แก่ โต๊ะ เก้าอี้ สิ่งปลูกสร้างต่าง ๆ และ (3) บุคลากร ได้แก่ ครู

อาจารย์ นักเรียน ผู้ปกครอง เป็นต้น โดยองค์ประกอบแต่ละส่วนเชื่อมโยงสัมพันธ์กัน คือ ปัจจัยป้อน (Input) กระบวนการ (Process) และผลผลิต (Output)

นอกจากนี้ Kast and Rosenzweig (1985, p. 112) ได้ให้แนวคิดไว้ว่า ระบบประกอบด้วย องค์ประกอบ 5 ประการ คือ (1) ปัจจัยนำเข้า (Input) หมายถึง ทรัพยากรหรือสิ่งจำเป็นที่ต้องนำเข้าสู่ระบบ เพื่อก่อให้เกิด การทำงาน ทั้งนี้ทรัพยากรของระบบจะมีรูปแบบที่แตกต่างกันขึ้นกับประเภทของ ระบบ สำหรับระบบสถานศึกษา โดยปัจจัยนำเข้า เช่น นักเรียน หลักสูตร วัสดุ อุปกรณ์ บุคลากร เป็นต้น (2) กระบวนการ (Process) หมายถึง การแปรสภาพปัจจัยนำเข้าหรือทรัพยากร ให้เปลี่ยนเป็นผลผลิต ทั้งนี้กระบวนการจะมีลักษณะใดขึ้นอยู่กับประเภทของระบบเช่นกัน โดยกระบวนการสำหรับระบบของสถานศึกษา เช่น การบริหารจัดการ การศึกษา การเรียนการสอน การวัดและประเมินผลการเรียน เป็นต้น (3) ผลผลิต (Output) หมายถึง สิ่งที่ต้องการให้เกิดขึ้นตามวัตถุประสงค์ของระบบ โดยผลผลิตสำหรับระบบของสถานศึกษา เช่น ผู้เรียนที่มีคุณลักษณะที่พึงประสงค์ตามหลักสูตร และความพึงพอใจของนักเรียน ผู้ปกครอง ชุมชน และบุคลากร (4) ผลย้อนกลับ (Feedback) หมายถึง ส่วนที่ส่งผลกระทบต่อระบบ โดยสามารถ ใช้เป็นกลไกในการควบคุมการทำงานของระบบให้เป็นไปตามวัตถุประสงค์ ซึ่งจะชี้ให้เห็นถึง ข้อดี และข้อบกพร่องของปัจจัยนำเข้า กระบวนการ และผลผลิต และนำไปสู่การปรับปรุง คุณภาพได้ และ(5) สภาพแวดล้อม (Environment) หมายถึง สภาพที่อยู่ แวดล้อมระบบ โดยสภาพแวดล้อมสำหรับระบบของสถานศึกษา เช่น ที่ตั้งชุมชน และผู้ปกครอง เป็นต้นจากความหมาย หลักการและแนวคิดของระบบ ผู้วิจัยได้สรุปเป็นกรอบแนวคิดหลัก ในโรงเรียนมาตรฐานสากล ประกอบไปด้วย 4 องค์ประกอบ ได้แก่ ปัจจัยนำเข้า (Inputs) กระบวนการ (Process) ผลผลิต (Outputs) และสภาพแวดล้อมภายนอก (External Environment) โดยแต่ละองค์ประกอบหลัก

2) การนำทฤษฎีระบบมาใช้ในการบริหาร จันทราณี สงวนนาม (2545, หน้า 86-87) กล่าวว่าองค์ประกอบของระบบทางการบริหารประกอบด้วยส่วนประกอบที่สำคัญ ดังนี้ (1) ปัจจัยนำเข้า (Input) หมายถึง ทรัพยากรการบริหารทุก ๆ ด้าน ได้แก่ บุคลากรงบประมาณ วัสดุอุปกรณ์ การบริหารจัดการ และแรงจูงใจ ที่เป็นส่วนเริ่มต้น และเป็นตัวสำคัญในการปฏิบัติงานขององค์การ (2) กระบวนการ (Process) คือ การนำ เอาปัจจัยทางการบริหารทุกประเภทมาใช้ในการดำเนินงานร่วมกันอย่างเป็นระบบ เนื่องจากในกระบวนการจะมีระบบย่อย ๆ รวมกันอยู่หลายระบบ ครบวงจร ตั้งแต่การบริหารการจัดการ การนิเทศ การวัดผลและประเมินผล การติดตามตรวจสอบ เพื่อให้ปัจจัยทั้งหลายเข้าสู่กระบวนการทุกกระบวนการได้อย่างมีประสิทธิภาพ (3) ผลลัพธ์ (Product or Output) เป็นผลที่เกิดจากกระบวนการของการ

นำเอาปัจจัยมาปฏิบัติ เพื่อให้เกิดประสิทธิผลตามเป้าหมายที่กำหนดไว้ และ(4) ผลกระทบ (Outcome or Impact) เป็นผลที่เกิดขึ้นหลังจากผลลัพธ์ที่ได้ซึ่งอาจจะเป็นสิ่งที่คาดไว้ หรือไม่เคยคาดคิดมาก่อน

แนวคิดทฤษฎีที่สามารถนำมาใช้ในการวิจัยครั้งนี้ เช่น Lunenburg and Ornstein (2004, p. 66) ได้เสนอรูปแบบการบริหารสถานศึกษาเชิงระบบ ไว้ว่า การวิเคราะห์การดำเนินงานขององค์กรทางการศึกษาและบทบาทของผู้บริหารการศึกษา โดยใช้กรอบแนวคิดระบบเปิด (Open-System Framework) มีมิติการดำเนินงานของสถานศึกษา แบ่งออกเป็น 3 ส่วน คือ ปัจจัยนำเข้า (Inputs) กระบวนการแปลงสภาพ (Transformation Process) และผลผลิต (Outputs) กรอบแนวคิดดังกล่าวนี้

ทำให้การวิเคราะห์การดำเนินงานและปัญหาของสถานศึกษา ดำเนินไปด้วยความรวดเร็วและถูกต้องและยังชี้ทางให้ผู้บริหารในการริเริ่ม เปลี่ยนแปลงให้เกิดขึ้นในระบบอีกด้วย รูปแบบสถานศึกษาเชิงระบบของ Lunenburg and Ornstein (2004, p. 38)

จากความหมาย หลักการและแนวคิดของทฤษฎีระบบ ผู้วิจัยได้นำแนวคิดมาใช้ในการประมวลเอกสารสรุปเป็นกรอบแนวคิดหลัก ในโรงเรียนมาตรฐานสากล ประกอบไปด้วย 4 องค์ประกอบ ได้แก่ ปัจจัยนำเข้า (Inputs) กระบวนการ (Process) ผลผลิต (Outputs) และสภาพแวดล้อมภายนอก(External Environment) โดยแต่ละองค์ประกอบหลัก องค์ประกอบย่อยที่มีความสัมพันธ์กัน กล่าวโดยสรุปว่า องค์ประกอบของระบบต้องมีองค์ประกอบย่อยที่มีความสัมพันธ์กันมีการดำเนินงานร่วมกันเพื่อให้การจัดการศึกษาสำหรับโรงเรียนมาตรฐานสากลบรรลุผลสำเร็จตามเป้าหมาย ดังรายละเอียดดัง ภาพ 1

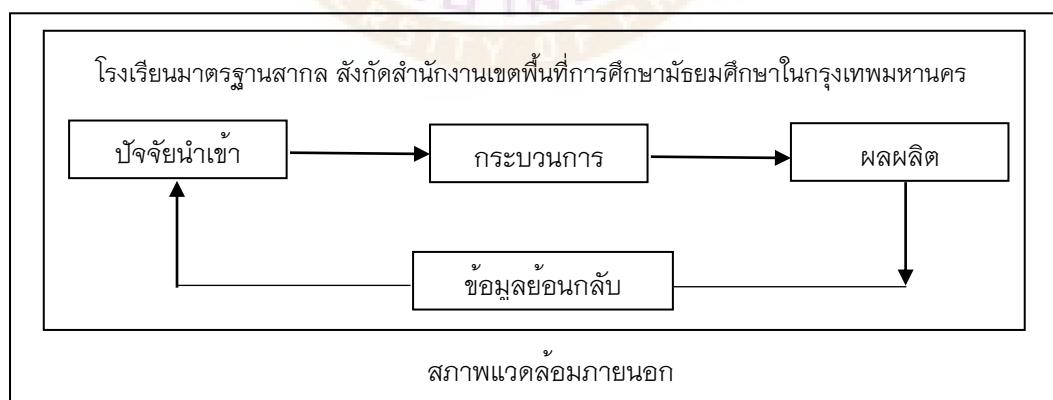

ภาพ 1 องค์ประกอบของระบบการบริหารจัดการระบบคุณภาพ  
ในโรงเรียนมาตรฐานสากล

## 1.2 แนวคิดรูปแบบปฏิสัมพันธ์นิยม (Interactionism model)

Magnusson & Endler (1977) และดวงเดือน พันธุมนาวิน (2548, หน้า 14) ได้อธิบาย รูปแบบปฏิสัมพันธ์นิยม (Interactionism Model) โดยมีสาระสำคัญว่าพฤติกรรมทางสังคมของมนุษย์เกิดจากสาเหตุของพฤติกรรมของมนุษย์ แบ่งได้เป็น 4 กลุ่ม คือ กลุ่มแรก สาเหตุด้านสถานการณ์ (Situational factors) เป็นสาเหตุที่อยู่ภายนอกตัวบุคคลที่ส่งผลต่อพฤติกรรมของบุคคล เช่น การสนับสนุนทางสังคม วิธีการอบรมเลี้ยงดูของผู้ปกครอง และสถานะทางสังคมสถานการณ์เหล่านี้อาจอยู่ในลักษณะ 2 ประการ คือ ประการแรก สถานการณ์ที่เอื้ออำนวยให้เกิดพฤติกรรมที่น่าปรารถนา เป็นสิ่งรอบตัวที่ช่วยสนับสนุน ส่งเสริมให้เกิดพฤติกรรมหนึ่ง ๆ เช่น สถานการณ์การได้รับการอบรมเลี้ยงดูแบบรักสนับสนุน และใช้เหตุผลมาก ประการที่สอง สถานการณ์ที่ขัดขวาง มิให้เกิดพฤติกรรม ซึ่งเป็นสิ่งรอบตัวบุคคลที่ขัดขวาง เป็นอุปสรรคมิให้บุคคลแสดงพฤติกรรมหนึ่ง ๆ ได้ เช่น สถานการณ์การอยู่ใกล้แหล่งยั่วยุ การมีภาระงานที่หนักเกินไป เป็นต้น กลุ่มที่สอง สาเหตุด้านจิตลักษณะเดิม (Psychological traits) เป็นสาเหตุทางจิตใจภายในตัวบุคคลที่ติดตัวมาตั้งแต่เกิด ซึ่งส่งผลต่อพฤติกรรมของบุคคล เช่น ความเชื่ออำนาจในตน เหตุผลเชิงจริยธรรม เอกลักษณะแห่งอีโก้ เป็นต้น กลุ่มที่สาม สาเหตุที่เกิดจากปฏิสัมพันธ์ระหว่างจิตลักษณะเดิมและสถานการณ์ ที่เรียกว่าปฏิสัมพันธ์แบบกลไก (Mechanical interaction) โดยมีตัวแปรทางจิตลักษณะเดิมกับตัวแปรทางสถานการณ์ที่ส่งผลต่อตัวแปรตามตัวหนึ่ง เช่น ปฏิสัมพันธ์ระหว่างบรรยากาศในการทำงาน (สถานการณ์) กับความเชื่ออำนาจในตน (จิตลักษณะเดิม) ที่ส่งผลต่อพฤติกรรมการทำงานของบุคคล เป็นต้น และกลุ่มที่สี่ สาเหตุด้านจิตลักษณะตามสถานการณ์ (Psychological states) หรือเรียกว่าปฏิสัมพันธ์แบบในตน (Organismic interaction) ซึ่งเป็นผลมาจากปฏิสัมพันธ์ระหว่างจิตลักษณะเดิมของบุคคลกับสถานการณ์ที่บุคคลนั้นกำลังเผชิญอยู่ ทำให้เกิดจิตลักษณะตามสถานการณ์ ซึ่งจิตลักษณะเหล่านี้เปลี่ยนแปลงไปตามสถานการณ์ เช่น เจตคติที่ดีต่อพฤติกรรมการทำงาน เป็นต้น ซึ่งสรุปได้ดังภาพ 2

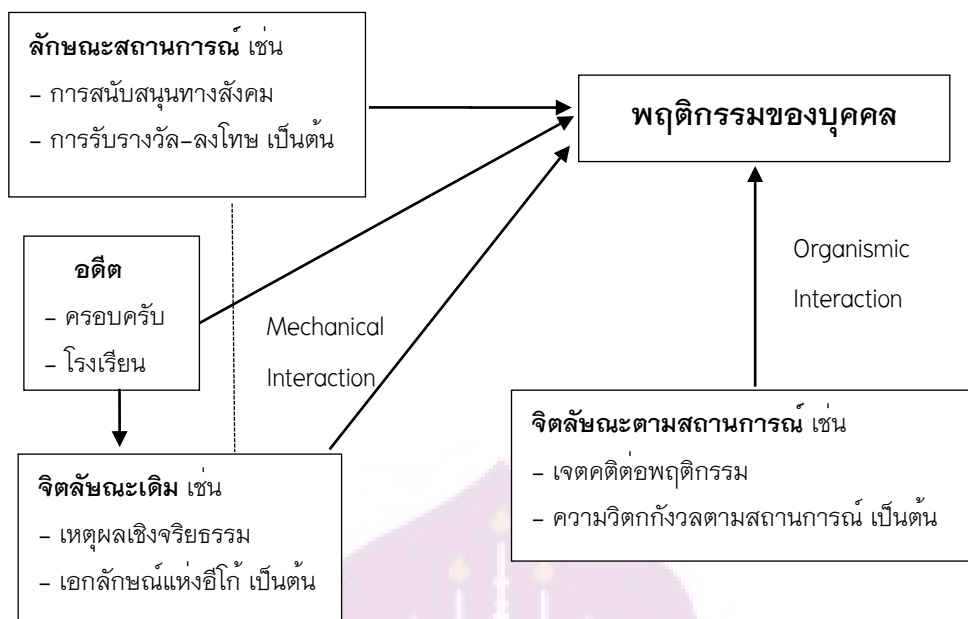

ภาพ 2 แสดงรูปแบบทฤษฎีปฏิสัมพันธ์นิยม (Interactionism Model)

ที่มา: ดวงเดือน พันธุ์นาวัน, 2548, หน้า 7-8

ในการวิจัยครั้งนี้ ผู้วิจัยได้นำเอาแนวคิดการวิเคราะห์สาเหตุของพฤติกรรมมนุษย์ในรูปแบบปฏิสัมพันธ์นิยม (Interactionism Model) เป็นกรอบในการประมวลเอกสารและกำหนดตัวแปรเชิงสาเหตุที่จะอธิบายพฤติกรรมการทำงานด้านความรับผิดชอบในการปฏิบัติงาน และด้านการมีส่วนร่วมของบุคลากรสายสนับสนุนวิชาการ ในรูปแบบทฤษฎีปฏิสัมพันธ์นิยม กล่าวถึงสาเหตุสำคัญในการเกิดพฤติกรรมของมนุษย์มาจาก 4 ประเภทสำคัญ คือ ลักษณะสถานการณ์ทางสังคม ได้แก่ บทบาทของผู้บริหาร การถ่ายทอดทางสังคมในการทำงาน บรรยากาศในการทำงาน จิตลักษณะเดิม ได้แก่ แรงจูงใจใฝ่สัมฤทธิ์ เหตุผลเชิงจริยธรรม สุขภาพจิต และความเชื่ออำนาจในตน และจิตลักษณะตามสถานการณ์ ได้แก่ การรับรู้บทบาทของตนเอง และเจตคติต่อการทำงานด้านความรับผิดชอบในการปฏิบัติงาน

### 1.3 ทฤษฎีต้นไม้อัจฉริยะ

ทฤษฎีต้นไม้อัจฉริยะ แสดงถึงสาเหตุของพฤติกรรมของคนดี คนเก่ง ว่ามีสาเหตุทางจิตใจอะไรบ้าง ทฤษฎีนี้สร้างจากการสรุปผลการวิจัยในเรื่องดังกล่าวของเยาวชน และประชาชนคนไทย อายุ 6 ปี ถึง 60 ปี จำนวนหลายหมื่นคนในปัจจุบัน

ดวงเดือน พันธุมนาวิน (2543, หน้า 2-3) อธิบายถึงทฤษฎีต้นไม้จริยธรรมไว้ว่า สาเหตุถึงพฤติกรรมที่น่าปรารถนาของคนดีและคนเก่งว่าพฤติกรรมเหล่านี้เกิดขึ้นจาก สาเหตุทางจิตใจอะไร ทฤษฎีต้นไม้จริยธรรมเป็นทฤษฎีที่แสดงความสัมพันธ์เชิงสาเหตุ และผลระหว่างจิตลักษณะบางประการใน 8 ประการ ทฤษฎีต้นไม้จริยธรรมแบ่งออกเป็น 3 ส่วน ดังนี้

ส่วนที่ 1 คือ ส่วนของราก ประกอบด้วยจิตลักษณะ 3 ประการ ได้แก่ (1) สุขภาพจิต (2) ความเฉลียวฉลาดหรือสติปัญญา และ(3)ประสบการณ์ทางสังคม

ส่วนที่ 2 คือ ส่วนของลำต้น ประกอบด้วยจิตลักษณะ 5 ประการ ได้แก่ (1) ทักษะคิด ค่านิยม และคุณธรรม (2) เหตุผลเชิงจริยธรรม (3) ลักษณะมุ่งอนาคต-การควบคุมตนเอง (4) ความเชื่ออำนาจภายในตน และ(5)แรงจูงใจใฝ่สัมฤทธิ์

ส่วนที่ 3 คือ ส่วนของดอกและผล เป็นส่วนที่แสดงถึงพฤติกรรมของคนดีและคนเก่งที่น่าปรารถนา เช่น พฤติกรรมการทำความดีละเว้นการทำชั่วซึ่งเป็นพฤติกรรมของคนดี พฤติกรรมการทำงานอย่างขยันขันแข็งเพื่อส่วนรวมซึ่งส่วนแรกนี้เป็นพฤติกรรมต่าง ๆ ที่รวมเป็นพฤติกรรมของพลเมืองดีพฤติกรรมที่เอื้อ ต่อการพัฒนาประเทศ

จากส่วนประกอบต่าง ๆ ของทฤษฎีต้นไม้จริยธรรม กล่าวได้ว่า บุคคลจะต้องมีจิตลักษณะพื้นฐาน และองค์ประกอบทางจิตใจ พื้นฐานทางจิตใจ 3 ประการ (ส่วนราก) ในปริมาณที่สูงเหมาะสมกับอายุจึงจะเป็นผู้ที่มีความพร้อมที่จะพัฒนาจิตลักษณะทั้ง 5 ประการ (ส่วนลำต้น) โดยจิตลักษณะทั้ง 5 นี้ จะพัฒนาไปเองโดยอัตโนมัติ ถ้าบุคคลมีความพร้อมทางจิตใจ 3 ประการ (ส่วนราก) และอยู่ในสภาพแวดล้อมทางบ้าน องค์การ สังคมที่เหมาะสม นอกจากนั้น บุคคลยังมีความพร้อมที่จะรับการพัฒนาจิตลักษณะบางประการใน 5 ประการนี้ โดยวิธีการ อื่น ๆ นอกจากนี้จิตลักษณะพื้นฐาน 3 ประการ (ส่วนราก) อาจเป็นสาเหตุร่วมกับจิตลักษณะ 5 ประการที่ลำต้น เพื่อใช้อธิบายทำนายและพัฒนาพฤติกรรมที่ปรารถนา ซึ่งทฤษฎีต้นไม้ จริยธรรม ดังแสดงในภาพ 3

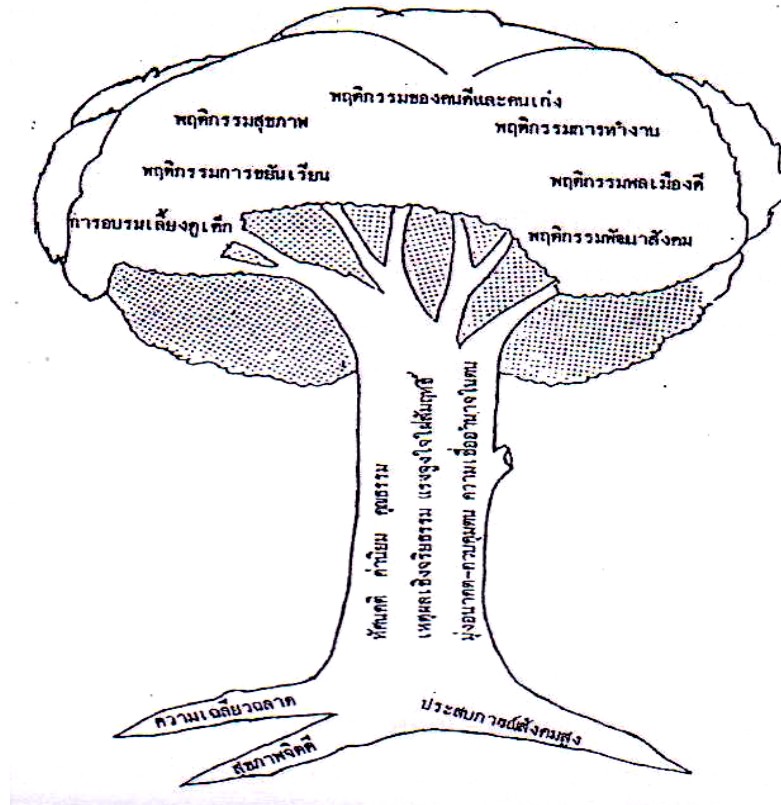

ภาพ 3 ทฤษฎีต้นไม้จริยธรรม แสดงจิตลักษณะพื้นฐาน และองค์ประกอบทาง  
จิตใจของพฤติกรรมทางจริยธรรม

ที่มา: ดวงเดือน พันธุนาวิน, 2543, หน้า 5

ดวงเดือน พันธุนาวิน (2543, หน้า 3) กล่าวว่าคุณสมบัติอันเป็นความพร้อมที่จะพัฒนาจริยธรรมของบุคคล ประกอบด้วย

1) ความรู้เกี่ยวกับธรรมชาติของชีวิตและหลักจริยธรรม ทุกคนได้มีโอกาสเรียนรู้มาตั้งแต่วัยต้นของชีวิตจากการเลี้ยงดู การฝึกอบรม และจากประสบการณ์ในการปฏิบัติงาน โดยอาจเป็นในวิถีทางที่ต่างกัน ซึ่งเป็นผลให้บุคคลมีพัฒนาการทางจริยธรรมที่ต่างกัน จากกฎเกณฑ์การตัดสินใจที่ต่างกัน

2) ความใฝ่ธรรม มนุษย์มีธรรมชาติของการแสวงหาความถูกต้องเป็นธรรม หรือความดีงามตั้งแต่วันทารก คุณสมบัตินี้ทำให้บุคคลนิยมคนดี ชอบสังคมที่มีคุณธรรม จริยธรรม ต้องการที่จะพัฒนาตนเองให้เป็นคนดี อย่างไรก็ตามประสบการณ์ในชีวิตจาก การเลี้ยงดูและเจริญเติบโตในสภาพแวดล้อมที่ส่งเสริมคุณธรรม เป็นปัจจัยสำคัญให้บุคคล พร้อมที่จะพัฒนาตนเองให้มีจริยธรรมสูงกว่า

3) ความรู้จักตนเองของบุคคลนั้น ซึ่งความรู้จักตนเองของบุคคล คือ สร้างความสามารถ ในการพิจารณาให้รู้อิทธิพลของความดีและความไม่ดีของตนให้ชัดเจน ซึ่งจะช่วยให้บุคคลสามารถเสริมสร้างความดีของตนให้มีพลังเข้มแข็ง ในลักษณะที่ตนเองและสังคมยอมรับได้ ความรู้จักตนเองนี้จะทำให้บุคคลมีความมั่นใจ มีพลังและพร้อมที่จะขจัด ความไม่ดีของตนและพัฒนาตนเองอย่างถูกต้องดีขึ้น

สรุปได้ว่า ทฤษฎีจริยธรรมต้นไม้ เป็นทฤษฎีให้ความสำคัญกับ ลักษณะทางจิตของบุคคลที่มีต่อ พฤติกรรมด้านจริยธรรมของมนุษย์เมื่ออยู่ในประสบการณ์ต่าง ๆ ตามช่วงเวลาของ การทำงาน และประสบการณ์ทางด้านสังคม ซึ่งมีความสัมพันธ์กันทั้งสามส่วนจากราก สูดอกและผลไม้นั่น เมื่อมีสติปัญญาที่ดี สุขภาพจิตที่ดี พร้อมประสบการณ์การทำงานในสังคมที่ดี ส่งผลต่อทัศนคติและค่านิยมที่ดี ตามไปด้วย ส่งผลทำให้เกิดแรงจูงใจที่มุ่งพัฒนาทางจิต ลักษณะตนเองให้สูงขึ้นสูงสุด ส่งผลให้เกิดพฤติกรรมของคนดี คนเก่ง เป็นพลเมืองดีของสังคม เป็นแบบอย่างให้กับผู้อื่นได้ เพื่อจะนำไปเป็นแบบอย่างสู่การพัฒนาประเทศให้ดียิ่งขึ้น

จะเห็นว่าทฤษฎีต้นไม้จริยธรรม ใช้อธิบายจำกัดเพียงการพัฒนาจริยธรรม (ดี) แต่ได้อธิบายถึงทักษะและความสามารถ (เก่ง) ของบุคคลด้วย โดยใช้ความสำคัญกับสาเหตุเป็นต้น จิตใจ (จิตลักษณะ) ของบุคคล ผู้วิจัยจึงได้นำแนวคิดของ ทฤษฎีต้นไม้จริยธรรมที่แสดงให้เห็นตัวแปรที่เป็นคุณลักษณะภายใน (ด้านจิตใจ) ของบุคคลที่เป็นตัวแปรสำคัญ และเลือกบางตัวแปรมาศึกษาในฐานะปัจจัยเชิงสาเหตุ ตั้งแต่ระดับบุคคลขึ้นไป ซึ่งจะกล่าวดังรายละเอียดต่อไป

จากที่กล่าวมาได้ นำเสนอทฤษฎีระบบ Hoy and Miskel (2008, p. 292) ทฤษฎีปฏิสัมพันธ์นิยม (Interactionism model) ของ Magnusson & Endler (1977) และทฤษฎีต้นไม้จริยธรรม (ดวงเดือน พันธุนาวิน, 2548)

แนวคิดหลักการจาก 3 ทฤษฎีดังกล่าวนำมาสร้างกรอบแนวคิด และการกำหนดตัวแปรในงานวิจัยเรื่อง “ปัจจัยเชิงสาเหตุแบบพหุระดับของประสิทธิผลการบริหารวิชาการของโรงเรียนมาตรฐานสากลสังกัดสำนักงานเขตพื้นที่การศึกษามัชฌมศึกษาในกรุงเทพมหานคร” โดยทฤษฎีระบบและทฤษฎีปฏิสัมพันธ์นิยม ใช้กำหนดความสัมพันธ์ของตัวแปรตาม และกลุ่มตัวแปรอิสระทฤษฎีระบบและทฤษฎีต้นไม้จริยธรรม ใช้เป็นแนวในการเลือกตัวแปรต่าง ๆ ในงานวิจัย

ตัวแปรตามของงานวิจัยนี้คือ ประสิทธิผลการบริหารวิชาการของโรงเรียนมาตรฐานสากล ซึ่งได้ประมวลเอกสารและนำเสนอไปแล้ว ต่อไปนี้จะนำเสนอการประมวลเอกสารกลุ่มตัวแปรอิสระของการวิจัยคือปัจจัยต่าง ๆ

## ปัจจัยที่มีอิทธิพลต่อประสิทธิผลการบริหารวิชาการโรงเรียนมาตรฐานสากลระดับนักเรียน

### 1. ปัจจัยการบริหารวิชาการ

จากการศึกษาวรรณกรรมพบตัวแปรปัจจัยการบริหารวิชาการ ที่มีแนวโน้มเกี่ยวข้องกับความสำเร็จในระดับนักเรียนคือ การรับรู้นโยบายการบริหารงานวิชาการ การจัดหลักสูตรที่สอดคล้องกับความต้องการของนักเรียน และการจัดสภาพ บรรยากาศในห้องเรียน

**1.1 การจัดหลักสูตรที่สอดคล้องกับความต้องการของนักเรียน** การจัดหลักสูตรที่สอดคล้องกับความต้องการของนักเรียน หมายถึง “การที่โรงเรียนจัดการเรียนการสอนโดยมีหลักสูตร มีรายวิชา หนังสือและเอกสารประกอบสอดคล้องกับความรู้ความสามารถของผู้เรียน พร้อมทั้งการจัดการเรียนและการสอน ที่มีครูผู้สอน กิจกรรมวิชาการที่ตรงตามหลักสูตร ทั้งมีวิชาหรือกิจกรรมให้นักเรียนได้เลือกเรียนตามความสามารถของผู้เรียน” การจัดหลักสูตรในการเรียนการสอนที่เป็นไปตามหลักการของนักวิชาการทางการศึกษาเป็นสิ่งจำเป็น เนื่องจากเชื่อว่าหลักสูตรที่สอดคล้องกับความต้องการของผู้เรียนจะเกิดผลดีแก่ผู้เรียน จึงทำให้เกิดทฤษฎีพัฒนาหลักสูตร เช่น ทฤษฎีของ Taba (1962) ที่เน้นการพัฒนาหลักสูตรที่ตอบสนองความต้องการของผู้เรียน ทฤษฎีของ Beauchamp (1981) ซึ่งอธิบายการออกแบบหลักสูตร และการสร้างหลักสูตร ในการจัดหลักสูตรเพื่อการเรียนการสอนตามมาตรฐานสากลซึ่งอาจถือว่าเป็นหลักสูตรที่มีลักษณะพิเศษ จึงต้องคำนึงถึงความสอดคล้อง เหมาะสมกับผู้เรียนเป็นสำคัญ ในวงการศึกษารวมของไทยมีการพัฒนาหลักสูตรที่เป็นลักษณะพิเศษมาก่อน เช่น พอเจตต์ ธรรมศิริขวัญ (2552) ที่พัฒนาหลักสูตรบูรณาการกลุ่มสาระการเรียนรู้เพื่อสร้างพฤติกรรมเชิงจริยธรรมของนักเรียนชั้นมัธยมศึกษาปีที่ 2 และมุฮัมมัด นาเซ สามะ (2551) ที่ศึกษาการเปิดสอนหลักสูตรศาสนาอิสลามในโรงเรียนของรัฐในจังหวัดยะลา โดยสาระสำคัญคือการประเมินความเหมาะสมกับสภาพและความต้องการของนักเรียน ในการจัดการเรียนการสอนตามหลักสูตรมาตรฐานสากล คาดว่าหลักสูตรที่มีความสอดคล้องกับความต้องการของนักเรียนมีความสัมพันธ์กับประสิทธิผลในระดับนักเรียน

การวัดการจัดหลักสูตรที่สอดคล้องกับความสามารถของนักเรียนสามารถวัดได้หลายรูปแบบเช่นใช้วิธีการสังเกต การสัมภาษณ์ หรือใช้แบบสอบถาม กรมวิชาการ (2543) ได้สร้างแบบวัดการพัฒนาหลักสูตรสถานศึกษาให้เหมาะสมกับความสามารถของนักเรียน และงานวิจัยของพอเจตต์ ธรรมศิริขวัญ (2552) ได้สร้างแบบพัฒนาหลักสูตรบูรณาการกลุ่มสาระการเรียนรู้การงานอาชีพและเทคโนโลยีเพื่อเสริมสร้างพฤติกรรมเชิงจริยธรรมของนักเรียน

เครื่องมือวัดดังกล่าวเป็นการสร้างแบบวัดมาตรฐานค่าแบบ Likert Scale ซึ่งสร้างได้อย่างมีคุณภาพและใช้ได้ผลดี

จากที่นำเสนอมา ให้นิยามปฏิบัติการ การจัดหลักสูตรที่สอดคล้องกับความต้องการของนักเรียน ได้ว่า การจัดหลักสูตรที่สอดคล้องกับความต้องการของนักเรียน หมายถึง “การที่โรงเรียนจัดการจัดการเรียนการสอนโดยมีหลักสูตร มีรายวิชา หนังสือและเอกสาร ประกอบสอดคล้องกับความรู้ความสามารถของผู้เรียน พร้อมทั้งการจัดการเรียนและการสอน ที่มีครูผู้สอน กิจกรรมวิชาการที่ตรงตามหลักสูตร ทั้งมี วิชาหรือ กิจกรรมให้นักเรียนได้เลือก เรียนตามความสามารถของผู้เรียน” ในการวิจัยนี้วัดการจัดหลักสูตรที่สอดคล้องกับความต้องการของนักเรียนด้วยแบบวัดมาตรฐานรวมค่าที่เป็นข้อความประกอบมาตรวัดประเมิน 6 ระดับ ตั้งแต่จริงที่สุด ถึง ไม่จริงเลย จำนวน 10-15 ข้อความ นักเรียนที่ตอบได้คะแนนสูงคือ ผู้ที่เห็นว่าว่าโรงเรียนจัดหลักสูตรได้สอดคล้องกับความต้องการของนักเรียนมากกว่านักเรียน

**1.2 การจัดบรรยากาศในห้องเรียนที่เหมาะสมกับนักเรียน** การจัดสภาพบรรยากาศในห้องเรียน หมายถึง “การที่ฝ่ายบริหารและครูจัดบรรยากาศในห้องเรียนที่เอื้อต่อการเรียนการสอนที่เสริมความสนใจใคร่รู้ใคร่เรียนให้แก่ผู้เรียน ชั้นเรียนที่มีบรรยากาศเต็มไปด้วยความอบอุ่นความเห็นอกเห็นใจ และความเอื้อเฟื้อเผื่อแผ่ต่อกันและกันกระตุ้นให้ผู้เรียนรักการเรียน รักการอยู่ร่วมกันในชั้นเรียน และช่วยปลูกฝังคุณธรรม” การจัดการภายในห้องเรียนขณะมีการเรียน การสอน หรือจัดการเรียนรู้เป็นการจัดการส่วนหนึ่งที่นักการศึกษาให้ความสำคัญ โดยควรจัดให้มีบรรยากาศส่งเสริมการเรียนรู้ ความสุข และจริยธรรม ของนักเรียน (อำภา บุญช่วย, 2537; สุรางค์ โค้วตระกูล, 2554) โดยบรรยากาศดังกล่าวอาจมีทั้งที่เป็นทางกายภาพ เช่น ลักษณะห้องเรียน การตกแต่งภายในห้อง แสงสว่าง และที่เป็นจิตวิทยา เช่น การสื่อสาร ความสัมพันธ์ที่ดีต่อกัน วินัย และความรัก ซึ่งเกิดขึ้นจากปฏิสัมพันธ์ระหว่างครูกับนักเรียน

มีงานวิจัยที่พบว่าบรรยากาศในโรงเรียนหรือในห้องเรียนมีความสัมพันธ์กับประสิทธิภาพ การเรียนการสอน และผลสัมฤทธิ์ทางการเรียนของนักเรียน (ประโยชน์ คุปต์กาญจนากุล, 2532;

การวัดบรรยากาศภายในห้องเรียนสามารถวัดได้หลายรูปแบบเช่นใช้วิธีการสังเกต การสัมภาษณ์ หรือใช้แบบสอบถาม งานวิจัยนี้ที่มีการสร้างแบบวัดบรรยากาศภายในห้องเรียน ได้แก่ สุรางค์ โค้วตระกูล (2554) ได้สร้างแบบวัดบรรยากาศของห้องเรียนที่เอื้อต่อการเรียน การสอนโดยครู องอาจ นัยพัฒน์ (2544) ได้สร้างแบบประเมินประสิทธิผลของโรงเรียน ประถมศึกษาสังกัดกรุงเทพมหานคร คักดีเครศ ประกอบผล (2539) ได้สร้างแบบวัดการศึกษา สภาพแวดล้อมทางการเรียนในโรงเรียนประถมศึกษา สังกัดคณะกรรมการการประถมศึกษา

แห่งชาติ เขตภาคกลาง เครื่องมือวัดดังกล่าว เป็นการสร้างแบบวัดมาตรฐานค่าแบบ Likert Scale ซึ่งสร้างได้อย่างมีคุณภาพและใช้ได้ผลดี

จากที่นำเสนอมา ให้นิยามปฏิบัติการ การจัดบรรยากาศในห้องเรียนที่เหมาะสมกับนักเรียนได้ว่า การจัดบรรยากาศในห้องเรียนที่เหมาะสมกับนักเรียน หมายถึง “การที่ฝ่ายบริหาร และครูจัดบรรยากาศในห้องเรียนที่เอื้อต่อการเรียนการสอนที่เสริมความสนใจใคร่รู้ใคร่เรียนให้แก่ผู้เรียน ชั้นเรียนที่มีบรรยากาศเต็มไปด้วยความอบอุ่นความเห็นอกเห็นใจและความเอื้อเฟื้อเผื่อแผ่ต่อกันและกันกระตุ้นให้ผู้เรียนรักการเรียนรักการอยู่ร่วมกันในชั้นเรียน และช่วยปลูกฝังคุณธรรม”ในการวิจัยนี้วัดการจัดบรรยากาศในห้องเรียนที่เหมาะสมกับนักเรียนด้วยแบบวัดมาตรฐานรวมค่า ที่เป็นข้อความประกอบมาตรฐานประเมิน 6 ระดับ ตั้งแต่จริงที่สุด ถึง ไม่จริงเลย จำนวน 10-15 ข้อความ นักเรียนที่ตอบได้คะแนนสูงคือผู้ที่เห็นว่าการจัดบรรยากาศในห้องเรียนที่เหมาะสมได้สอดคล้องกับความต้องการของนักเรียนมากกว่านักเรียนที่ตอบได้คะแนนต่ำ

**1.3 การรับรู้นโยบายการบริหารงานวิชาการ** การรับรู้นโยบายการบริหารงานวิชาการ หมายถึง “การที่นักเรียนได้รับรู้ถึงนโยบายการบริหารงานวิชาการของผู้บริหารโรงเรียนซึ่งเป็นนโยบายและแนวทางในการปฏิบัติด้านการบริหารงานวิชาการ ตามหลักของโรงเรียนมาตรฐานสากล ซึ่งเป็นการบริหารงานวิชาการของโรงเรียนด้าน การจัดวางตัวบุคคลงบประมาณ/การใช้จ่าย วัสดุอุปกรณ์/เครื่องมือ/ ห้องเรียน/ ปฏิบัติการ และการจัดการดำเนินการ” การรับรู้นโยบายการบริหารงานวิชาการ เป็นกระบวนการที่แสดงว่านักเรียนได้ทราบ เข้าใจ มีการตอบสนองทางความรู้สึก หรือการแสดงออก การรับรู้ของนักเรียนเกี่ยวกับนโยบายการบริหารงานวิชาการ อาจเกิดขึ้นโดยผ่านการชี้แจง บอกเล่า หรืออ่านเอกสาร ลักษณะดังกล่าวเป็นไปตามการอธิบายของนักวิชาการ (เช่น มุทิตา คงกระพันธ์, 2544; กาญจนา อัจฉกร, 2548; วชิระ ชินหนองจอก, 2553)

มีผลการวิจัยว่า การรับรู้นโยบายการบริหารงานวิชาการมีความสัมพันธ์ทางบวกกับผลสัมฤทธิ์ทางวิชาการของนักเรียน (โชดก ปัญญาวรานันท์ และปองสิน วิเศษศิริ, 2558) ซึ่งทำให้คาดได้ว่า การที่นักเรียนได้รับรู้นโยบายการบริหารงานวิชาการของการเรียนในหลักสูตรมาตรฐานสากลมีความสัมพันธ์กับประสิทธิผลที่เกิดขึ้นในตัวนักเรียน

การวัดการรับรู้นโยบายการบริหารงานวิชาการสามารถวัดได้หลายรูปแบบเช่น ใช้วิธีการสังเกต การสัมภาษณ์ หรือใช้แบบสอบถาม มีงานวิจัยที่สร้างเครื่องมือวัดการรับรู้ นโยบายการบริหารงานวิชาการ ได้แก่ โชดก ปัญญาวรานันท์ และปองสิน วิเศษศิริ, (2558) ได้สร้างแบบวัดการพัฒนา นโยบายการบริหารงานวิชาการที่ส่งผลทางบวกต่อผลสัมฤทธิ์

ทางการเรียนของนักเรียน ในสถานศึกษาสังกัดกรุงเทพมหานคร ไกรพันธ์ พูลพันธ์ (2560) ได้สร้างแบบวัด การบริหารงานวิชาการสถานศึกษาต้นแบบ กมล นามเทวี (2556) ได้สร้างแบบวัดการบริหารงานวิชาการของผู้บริหารโรงเรียนประถมศึกษา เครื่องมือวัดดังกล่าวเป็นการสร้างแบบวัดมาตราประมาณค่าแบบ Likert Scale ซึ่งสร้างได้อย่างมีคุณภาพและใช้ได้ผลดี

จากที่นำเสนอมา ให้นิยามปฏิบัติการ การรับรู้นโยบายการบริหารงานวิชาการ ได้ว่า การรับรู้นโยบายการบริหารงานวิชาการ หมายถึง “การที่นักเรียนได้รับรู้ถึงนโยบายการบริหารวิชาการของผู้อำนวยการโรงเรียน ซึ่งเป็นนโยบายและแนวทางในการปฏิบัติด้านการบริหารงานวิชาการ ตามหลักของโรงเรียนมาตรฐานสากล ซึ่งเป็นการบริหารวิชาการของโรงเรียนด้าน การจัดวางตัวบุคคล งบประมาณ/การใช้จ่าย วัสดุอุปกรณ์/เครื่องมือ/ห้องเรียน/ ปฏิบัติการ และการจัดการดำเนินการ” ในการวิจัยนี้วัดการรับรู้นโยบายการบริหารงานวิชาการ ด้วยแบบวัดมาตราประมาณค่า ที่เป็นข้อความประกอบมาตรา ประเมิน 6 ระดับ ตั้งแต่ จริงที่สุด ถึง ไม่จริงเลย จำนวน 10-15 ข้อความ นักเรียนที่ตอบได้คะแนนสูงคือผู้ที่เห็นว่าการรับรู้นโยบายการบริหารงานวิชาการ ได้สอดคล้องกับการรับรู้ นโยบายของนักเรียนมากกว่านักเรียนที่ตอบได้คะแนนต่ำ

## 2. ปัจจัยเสริมในตัวบุคคล

จากการศึกษาเอกสารปัจจัยเสริมในตัวบุคคลในระดับนักเรียนพบว่าปัจจัยเสริมที่มีแนวโน้มสำคัญ ได้แก่ ความเชื่ออำนาจภายในตน ทศมคติต่อการเรียน แรงจูงใจใฝ่สัมฤทธิ์ และการสนับสนุนด้านการเรียนของผู้ปกครอง ซึ่งมีสาระสำคัญดังนี้

**2.1 ความเชื่ออำนาจภายในตนด้านการเรียน** ความหมายกลาง ๆ ของความเชื่ออำนาจในตนคือ ความนึกคิดหรือความเข้าใจของบุคคลต่อสิ่งใดสิ่งหนึ่ง ซึ่งเชื่อว่าผลที่เกิดกับตนเกิดจากการกระทำของตน เชื่อว่าตนทำน้อยได้น้อย ทำมากได้มาก ทำดีได้ดี ทำชั่วได้ชั่ว เชื่อว่าผลการกระทำที่ผู้อื่นได้พบหรือได้รับก็มีโอกาสเกิดกับตนได้เช่นกัน เชื่อว่าความสำเร็จหรือความล้มเหลว เป็นผลจากสาเหตุที่ตนสร้าง สำหรับความเชื่ออำนาจภายในตนด้านการเรียนอาจให้ความหมายได้ว่า “การที่นักเรียนมีความเชื่อมั่นว่าความสำเร็จหรือความล้มเหลวของตน เกิดขึ้นจากความสามารถและการกระทำของตน เชื่อว่าตนเองมีความสามารถควบคุมการกระทำและผลลัพธ์ที่จะเกิดกับตนได้ ตลอดจนสามารถคาดหมายผลที่เกิดจากการกระทำของตนได้” แนวคิดเกี่ยวกับความเชื่ออำนาจภายในตน (Internal locus of control) เริ่มจาก Rotter (1982) และต่อมา Woolfolk (1993) ซึ่งมีสาระสำคัญว่า ความเชื่ออำนาจภายในตน เป็นบริเวณที่บุคคลสามารถระบุถึงการมีส่วนร่วมรับผิดชอบต่อความสำเร็จ หรือความล้มเหลวของตน ซึ่งนักวิชาการของไทยเห็นสอดคล้องกับแนวคิดดังกล่าว ทั้งเน้นชัดเจนเพิ่มขึ้นว่า

ความเชื่ออำนาจภายในตนทำให้บุคคลสามารถควบคุมพฤติกรรมของตนเองได้ดียิ่งขึ้น (ดวงเดือน พันธุมนาวิน, 2543; สมโภชน์ เอี่ยมสุภาษิต, 2549)

ในประเทศไทยได้มีการศึกษาความเชื่ออำนาจในตนของบุคคลกลุ่มต่าง ๆ รวมทั้งนักเรียนและนักศึกษา ซึ่งผลโดยรวมกล่าวได้ว่า ความเชื่ออำนาจในตนของบุคคล มีความสัมพันธ์ อย่างชัดเจนกับลักษณะและพฤติกรรมที่น่าปรารถนาต่าง ๆ (เอมอร งามธรรมนิตย์, 2546; ดวงเดือน พันธุมนาวิน, 2550) จากทฤษฎีและผลของงานวิจัยดังกล่าว ทำให้คาดได้ว่า ความเชื่ออำนาจในตนในการเรียน ของนักเรียนในหลักสูตรมาตรฐานสากล มีความสัมพันธ์กับความสำเร็จในระดับนักเรียน

การวัดความเชื่ออำนาจในตนในการเรียน สามารถวัดได้หลายรูปแบบ เช่น ใช้วิธีการสังเกต การสัมภาษณ์ หรือใช้แบบสอบถาม มีงานวิจัยที่เกี่ยวกับการสร้างแบบวัดความเชื่ออำนาจในตนได้แก่ ดวงเดือน พันธุมนาวิน (2550) ได้สร้างแบบวัดการเชื่ออำนาจในตน อรพินทร์ ชูชม (2522) และรุ่งนภา ทีชะ (2522) ได้สร้างแบบวัดความเชื่ออำนาจภายในและภายนอกตน และเอมอร งามธรรมนิตย์ (2546) ได้สร้างแบบวัดความเชื่ออำนาจภายในและภายนอกตนกับความสามารถในการปฏิบัติงาน เครื่องมือวัดดังกล่าว เป็นการสร้างแบบวัดมาตรฐานประมาณค่าแบบ Likert Scale ซึ่งสร้างได้อย่างมีคุณภาพและใช้ได้ผลดี

จากที่นำเสนอมา ให้นิยามปฏิบัติการ ความเชื่ออำนาจภายในตนด้านการเรียน ได้ว่า ความเชื่ออำนาจภายในตนด้านการเรียน หมายถึง “ความนึกคิดหรือความเข้าใจของบุคคลต่อสิ่งใดสิ่งหนึ่ง ซึ่งเชื่อว่าผลที่เกิดกับตนเกิดจากการกระทำของตน เชื่อว่าตนทำน้อยได้น้อย ทำมากได้มาก ทำดีได้ดี ทำชั่วได้ชั่ว เชื่อว่าผลการกระทำที่ผู้อื่นได้พบหรือได้รับก็มีโอกาสเกิดกับตนได้เช่นกัน เชื่อว่าความสำเร็จหรือความล้มเหลว เป็นผลจากสาเหตุที่ตนสร้าง” ในการวิจัยนี้วัดความเชื่ออำนาจภายในตนด้านการเรียน ด้วยแบบวัดมาตรฐานรวมค่าที่เป็นข้อความประกอบมาตรฐานประเมิน 6 ระดับ ตั้งแต่ จริงที่สุด ถึง ไม่จริงเลย จำนวน 10-15 ข้อความ นักเรียนที่ตอบได้คะแนนสูงคือผู้ที่เห็นว่าตนมีความเชื่ออำนาจภายในตนด้านการเรียน มากกว่านักเรียนที่ตอบได้คะแนนต่ำ

**2.2 ทศนคติต่อการเรียนในหลักสูตรมาตรฐานสากล** ทศนคติต่อการเรียน ในหลักสูตรมาตรฐานสากล หมายถึง “ความรู้สึกรู้สึกนึกคิดของนักเรียนหรือการที่นักเรียนรู้ว่าการเรียนตามหลักสูตรมาตรฐานสากลมีคุณค่า มีประโยชน์หรือผลดีแก่ตนเอง รู้สึกชอบมีความสุขในการเรียนหรือทำกิจกรรม มีความพร้อมที่จะทำกิจกรรมและอยากที่จะเรียนตามหลักสูตรมาตรฐานสากลดังกล่าวต่อ ๆ ไป” ทศนคติเป็นลักษณะที่นักพฤติกรรมศาสตร์ และนักการศึกษา รู้จัก และยอมรับในความสำคัญมาโดยตลอด นักวิชาการในยุคปัจจุบัน เช่น

Gibson (2000) และ Hornby (2010) อธิบายว่า ทัศนคติเป็นสภาวะทางจิตใจ ความรู้สึก ที่เป็นเชิงบวกหรือลบ ที่เกี่ยวข้องกับพฤติกรรม นักจิตวิทยาในอดีต เช่น Krech and Crutchfield (1962) และเห็นสอดคล้องกันว่าทัศนคติมี 3 องค์ประกอบ คือ องค์ประกอบด้านปัญญา ที่ เป็นความรู้เชิงประเมินค่า องค์ประกอบด้านความรู้สึก หรืออารมณ์ และองค์ประกอบด้านแนวโน้ม หรือความพร้อมกระทำ ซึ่งนักจิตวิทยาเชื่อมาตั้งแต่อดีตแล้วว่า ทัศนคติมีความสัมพันธ์ใกล้ชิด กับพฤติกรรมของบุคคล

งานวิจัยทัศนคติในนักเรียนพบว่า นักเรียนที่มีความพร้อมกระทำ (องค์ประกอบที่ 3) มักจะกระทำพฤติกรรมที่น่าปรารถนา และพบว่าทัศนคติที่ดีต่อพฤติกรรมที่น่าปรารถนามีความสัมพันธ์ทางบวกกับผลการเรียนด้วย (สุภาสิณี นุ่มเนียน, 2546; รสนันท์ ณ นคร, 2550) จึงคาดว่า ทัศนคติต่อการเรียนในหลักสูตรมาตรฐานสากลสัมพันธ์ กับผลสัมฤทธิ์หรือประสิทธิผลในระดับนักเรียนด้วย

การวัดทัศนคติต่อการเรียนตามมาตรฐานสากลสามารถวัดได้หลายรูปแบบ เช่น ใช้แบบสอบถามทั้งที่เป็นแบบปลายเปิดและแบบเลือกตอบที่มีลักษณะที่ใช้ข้อความทั้ง 2 ประเภท คือ ประเภททางบวก และทาง หรือจะใช้วิธีการสังเกต การสัมภาษณ์ มีงานวิจัย ที่เกี่ยวกับการสร้างแบบวัดทัศนคติต่อการเรียน ได้แก่ จิราภรณ์ พาน้อย และกรรณิการ์ ภิรมย์รัตน์ (2558) ได้สร้างแบบวัดทัศนคติต่อรูปแบบการจัดการเรียนการสอนสาระสังคมศึกษา ศาสนา และ วัฒนธรรมพระสุรัชย์ สุรชโย(hengyotrongul) (2554) ได้สร้างแบบวัดทัศนคติของนักเรียนที่มีต่อ การเรียนการสอนของพระสอนศีลธรรมในโรงเรียน และวิระวุฒิ ไชยชิต และปราศรัย ประวัตติ (2557) ได้สร้างแบบวัดทัศนคติที่มีต่อการเรียนการสอน

จากที่นำเสนอมา ให้นิยามปฏิบัติการ ทัศนคติต่อการเรียนในหลักสูตร มาตรฐานสากล ได้ว่า ทัศนคติต่อการเรียนในหลักสูตรมาตรฐานสากล หมายถึง “ความรู้สึกนึก คิดของนักเรียนหรือการที่นักเรียนรู้ว่าการเรียนตามหลักสูตรมาตรฐานสากลมีคุณค่า มีประโยชน์หรือผลดีแก่ตนเอง รู้สึกชอบ มีความสุขในการเรียนหรือทำกิจกรรม มีความพร้อม ที่จะทำกิจกรรม และอยากที่จะเรียนตามหลักสูตรมาตรฐานสากลดังกล่าวต่อ ๆ ไป” ในการ วิจัยนี้วัดทัศนคติต่อการเรียนในหลักสูตรมาตรฐานสากล ด้วยแบบวัดมาตรฐานรวมค่า ที่เป็นข้อความประกอบมาตรฐานประเมิน 6 ระดับ ตั้งแต่ จริงที่สุด ถึง ไม่จริงเลย จำนวน 10-15 ข้อความ นักเรียนที่ตอบได้คะแนนสูงคือผู้ที่เห็นว่าทัศนคติต่อการเรียนในหลักสูตร มาตรฐานสากล ตรงกับความต้องการของนักเรียนมากกว่านักเรียนที่ตอบได้คะแนนต่ำ

**2.3 แรงจูงใจในการเรียนของนักเรียน** แรงจูงใจในการเรียนของนักเรียน หมายถึง “สภาวะที่อยู่ภายในตัวที่แสดงถึงความปรารถนาของนักเรียนต่อการเรียน

โดยมีเป้าหมาย หรืออยากเรียน มีความมุ่งมั่นพยายามที่จะเรียนให้ได้ผลดี พบปัญหาหรืออุปสรรค ไม่ย่อท้อ ใช้วิธีการต่าง ๆ หรือวิธีการใหม่ ๆ เพื่อเอาชนะ ปัญหาอุปสรรค และเมื่อสำเร็จมีการให้รางวัลตนเอง ซึ่งเป็นพลังที่กระตุ้นให้ผู้เรียนแสดงพฤติกรรมเกี่ยวกับการเรียนเพื่อบรรลุตามเป้าหมายที่กำหนดไว้หรือเพื่อสัมฤทธิ์ผลตามต้องการ” ความใฝ่สัมฤทธิ์ เป็นความมุ่งมั่นของบุคคลที่จะกระทำการใด ๆ ให้บรรลุเป้าหมายที่วางไว้ ความใฝ่สัมฤทธิ์อาจเรียกว่า “แรงจูงใจใฝ่สัมฤทธิ์” บุคคลที่มีแรงจูงใจใฝ่สัมฤทธิ์สูงเป็นผู้ที่มีความมุ่งมั่นที่จะกระทำการที่ดียิ่งให้สำเร็จ โดยคิดวางแผน สร้างสภาพแวดล้อมอำนวยความสะดวกขัดขวาง ก็เตรียมขจัดอุปสรรคเหล่านั้นไว้ก่อน (McClelland, 1980 และ ดุจเดือน พันธุมนาวิน, 2550) แรงจูงใจในการเรียนของนักเรียนก็คือแรงจูงใจใฝ่สัมฤทธิ์ในการเรียน ซึ่งเป็นพลังที่กระตุ้นให้นักเรียนแสดงพฤติกรรมเกี่ยวกับการเรียนเพื่อบรรลุตามเป้าหมายที่กำหนดไว้

มีงานวิจัยที่ศึกษากับนักเรียนนักศึกษา พบว่าแรงจูงใจในการเรียน มีความสัมพันธ์กับทัศนคติต่อวิชาชีพที่ศึกษา (ศุภวรรณ พันธุ์ศักดิ์, 2542) และพบว่าแรงจูงใจ (ใฝ่สัมฤทธิ์) ในการเรียนมีความสัมพันธ์กับผลสัมฤทธิ์ทางการเรียน (นริศา อุปกุล, 2538; สุขุม มูลเมือง, 2539) จึงคาดว่าแรงจูงใจในการเรียนของนักเรียนมีความสัมพันธ์กับประสิทธิผล

การวัดแรงจูงใจและความใส่ใจในการเรียนสามารถวัดได้หลายรูปแบบ เช่น ใช้วิธีการสังเกต การสัมภาษณ์ หรือใช้แบบสอบถาม มีงานวิจัยที่เกี่ยวกับการสร้างแบบวัดแรงจูงใจ ได้แก่ นริศา อุปกุล (2538) ได้สร้างแบบวัดแรงจูงใจในการเรียนมีอิทธิพลเชิงสาเหตุทางอ้อมต่อผลสัมฤทธิ์ทางการเรียน สุขุม มูลเมือง (2539) ได้สร้างแบบวัดแรงจูงใจในการเรียนมีอิทธิพลเชิงสาเหตุทั้งทางตรงและทางอ้อมต่อผลสัมฤทธิ์ทางการเรียน และพิมพ์อร สดเอี่ยม (2547) ได้สร้างแบบวัดแบบสอบถามวัดแรงจูงใจในการเรียน เครื่องมือวัดดังกล่าวเป็นการสร้างแบบวัดมาตราประมาณค่าแบบ Likert Scale ซึ่งสร้างได้อย่างมีคุณภาพและใช้ได้ผลดี

จากที่นำเสนอมา ให้นิยามปฏิบัติการ แรงจูงใจในการเรียนของนักเรียน ได้ว่า แรงจูงใจในการเรียนของนักเรียน หมายถึง “สภาวะที่อยู่ภายในตัวที่แสดงถึงความปรารถนาของนักเรียนต่อการเรียนโดยมีลักษณะ ดังนี้ มีเป้าหมายหรืออยากเรียน มีความมุ่งมั่นพยายามที่จะเรียนให้ได้ผลดี พบปัญหาหรืออุปสรรคไม่ย่อท้อ ใช้วิธีการต่าง ๆ หรือวิธีการใหม่ ๆ เพื่อเอาชนะ ปัญหาอุปสรรค และเมื่อสำเร็จมีการให้รางวัลตนเอง ซึ่งเป็นพลังที่กระตุ้นให้ผู้เรียนแสดงพฤติกรรมเกี่ยวกับการเรียนเพื่อบรรลุตามเป้าหมายที่กำหนดไว้หรือเพื่อสัมฤทธิ์ผลตามต้องการ” ในการวิจัยนี้วัดแรงจูงใจในการเรียนของนักเรียน ด้วยแบบวัดมาตราประมาณค่าที่เป็นข้อความประกอบมาตราประเมิน 6 ระดับ ตั้งแต่จริงที่สุด ถึง ไม่จริงเลย จำนวน 10-15

ข้อความ นักเรียนที่ตอบได้คะแนนสูงคือผู้ที่เห็นว่านักเรียนแรงจูงใจในการเรียนมากกว่านักเรียนที่ตอบได้คะแนนต่ำ

**2.4 การสนับสนุนด้านการเรียนของผู้ปกครอง** การสนับสนุนด้านการเรียนของผู้ปกครอง หมายถึง “กิจกรรมที่บิดา มารดา หรือผู้ปกครองกระทำ ซึ่งน่าจะมีส่วนในสนับสนุนส่งเสริมการเรียนของนักเรียนอื่นที่จะนำไปสู่การเกิดการเรียนรู้ของนักเรียนในลักษณะของการสนับสนุนในด้านการเรียนมี 3 ด้านคือ ด้านข้อมูลข่าวสาร ด้านวัสดุ อุปกรณ์ และด้านอารมณ์และความรู้สึกต่าง ๆ” การสนับสนุนด้านการเรียนของนักเรียน โดยผู้ปกครองเป็นสิ่งสำคัญดังที่ สำนักงานคณะกรรมการการศึกษาขั้นพื้นฐาน (2547, หน้า 115) ระบุว่า “...พ่อแม่หรือผู้ปกครองควรมีบทบาทหน้าที่ส่งเสริมสนับสนุนกิจกรรมของสถานศึกษาและกิจกรรมการเรียนรู้เพื่อพัฒนาเด็กตามศักยภาพ...” การสนับสนุนของผู้ปกครองนี้เข้าลักษณะการสนับสนุนทางสังคมตามแนวคิดของ Caplan (1976) โดยให้การสนับสนุนข้อมูลข่าวสาร หรือสนับสนุนด้านจิตใจเพื่อให้บุคคลสามารถแก้ปัญหาหรือแสดงพฤติกรรมไปในทางที่ประสงค์ Schaefer et, al. (1981) และ Jacobson (1986) แบ่งการสนับสนุนทางสังคมออกเป็น 3 ด้านสอดคล้องกันคือ (1) การสนับสนุนด้านอารมณ์ (2) การสนับสนุนด้านวัตถุ และ (3) การสนับสนุนด้านข้อมูลข่าวสาร

งานวิจัยที่ศึกษากับนักเรียน พบว่าการสนับสนุนทางสังคมด้านการเรียนเป็นตัวทำนายสำคัญที่รวมอธิบายพฤติกรรมการเรียนรู้สาระวิทยาศาสตร์ (กิตติรัตน์ ชัยรัตน์, 2547) การสนับสนุนทางสังคมจากโรงเรียนมีบทบาทสำคัญร่วมกับการเห็นแบบอย่างคนใกล้ตัวหรือสื่อในการทำนายพฤติกรรมพัฒนาตนเองด้านการเรียน (จิรพัฒน์ ศิริรักษ์, 2555) สอดคล้องกับ จิราพร เซ็นหอม (2562) พบว่า การสนับสนุนทางสังคมจากบ้าน และโรงเรียนเป็นตัวแปรสำคัญอันดับ 2 จาก 4 ตัวแปร ในการอธิบายการพึ่งตนเองของนักเรียน จากความสำคัญ และบทบาทของการสนับสนุนทางสังคมต่อนักเรียน ทำให้คาดได้ว่าการสนับสนุนด้านการเรียนของผู้ปกครองมีความสัมพันธ์กับประสิทธิผลระดับนักเรียน

การวัดการสนับสนุนด้านการเรียนของผู้ปกครองสามารถวัดได้หลายรูปแบบ เช่น ใช้วิธีการสังเกต การสัมภาษณ์ หรือใช้แบบสอบถาม มีงานวิจัยที่เกี่ยวกับการสร้างแบบวัดการสนับสนุนด้านการเรียน ได้แก่ สุณีัย สวนศรี (2552) ได้สร้างแบบวัดความต้องการมีส่วนร่วมของผู้ปกครองในการจัดการศึกษา นवलศรี งามทรัพย์ (2552) ได้สร้างแบบวัดปัจจัยจูงใจที่ทำให้ผู้ปกครองเด็กปฐมวัยมีส่วนร่วมร่วมกับโรงเรียน วิวรรณ สารกิจปรีชา (2554) ได้สร้างแบบวัดพฤติกรรมที่มีส่วนร่วมของผู้ปกครองในการส่งเสริมการเรียนรู้ของนักเรียน เครื่องมือวัด

ดังกล่าวเป็นการสร้างแบบวัดมาตรฐานค่าแบบ Likert Scale ซึ่งสร้างได้อย่างมีคุณภาพ และใช้ได้ผลดี

จากที่นำเสนอมา ให้นิยามปฏิบัติการ การสนับสนุนด้านการเรียนของผู้ปกครอง ได้ว่า การสนับสนุนด้านการเรียนของผู้ปกครอง หมายถึง “การที่ฝ่ายบริหาร และครูจัดบรรยากาศในห้องเรียนที่เอื้อต่อการเรียนการสอนที่เสริมความสนใจใคร่รู้ใคร่เรียนให้แก่ผู้เรียน ชั้นเรียนที่มีบรรยากาศเต็มไปด้วยความอบอุ่นความเห็นอกเห็นใจ และความเอื้อเพื่อแผ่ต่อกันและกันกระตุ้นให้ผู้เรียนรักการเรียนรักการอยู่ร่วมกันในชั้นเรียน และช่วยปลูกฝังคุณธรรม” ในการวิจัยนี้วัดการสนับสนุนด้านการเรียนของผู้ปกครอง ด้วยแบบวัดมาตรฐานรวมค่า ที่เป็นข้อความประกอบมาตราประเมิน 6 ระดับ ตั้งแต่ จริงที่สุด ถึง ไม่จริงเลย จำนวน 10-15 ข้อความ นักเรียนที่ตอบได้คะแนนสูงคือผู้ที่เห็นว่าการสนับสนุนด้านการเรียนของผู้ปกครองสูงกว่าผู้ได้คะแนนต่ำ

จากที่นำเสนอผ่านมาเกี่ยวกับปัจจัยแห่งความสำเร็จในการบริหารวิชาการ ในระดับนักเรียน ของโรงเรียนมาตรฐานสากล ทำให้คาดได้ว่า ปัจจัยการบริหารวิชาการ (สามประการ) และปัจจัยเสริมในระดับนักเรียน (สี่ประการ) จะร่วมกันอธิบาย ประสิทธิภาพระดับนักเรียน (สามประการ) ได้อย่างชัดเจน

จึงเขียนแผนภาพแสดงความสัมพันธ์ของตัวแปรปัจจัยเชิงสาเหตุระดับนักเรียนที่มีอิทธิพลต่อประสิทธิภาพการบริหารวิชาการของโรงเรียนมาตรฐานสากล ผู้วิจัยได้สรุปกรอบแนวคิดในระดับนักเรียนดังภาพ 4

## ปัจจัยระดับนักเรียน

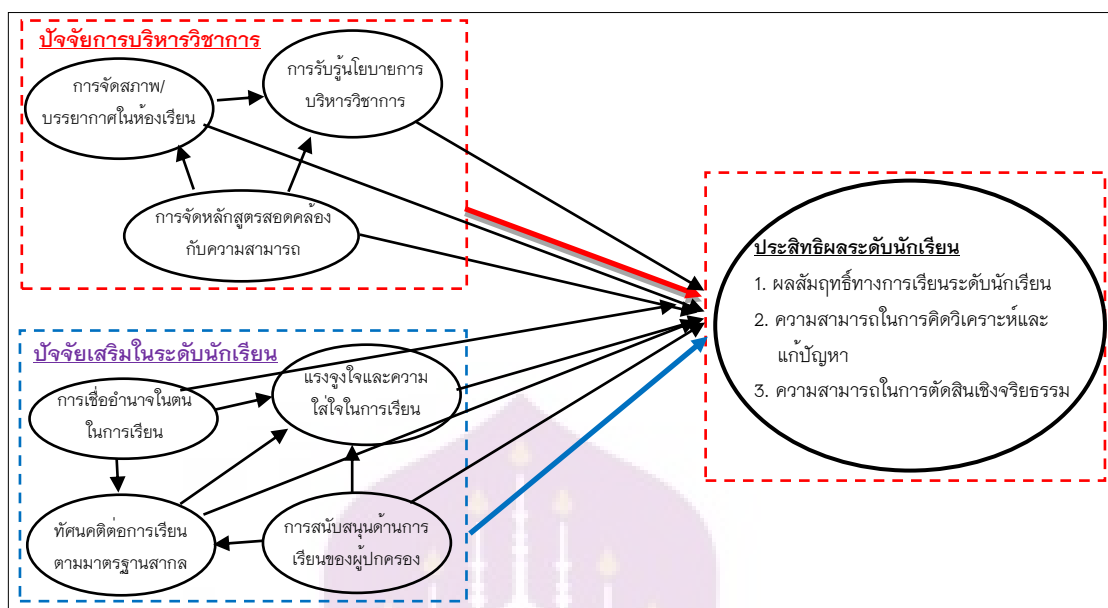

ภาพ 4 รูปแบบความสัมพันธ์ของตัวแปรปัจจัยเชิงสาเหตุระดับนักเรียนที่มีอิทธิพลต่อประสิทธิผลการบริหารวิชาการของโรงเรียนมาตรฐานสากล

## ปัจจัยที่มีอิทธิพลต่อประสิทธิผลการบริหารวิชาการโรงเรียนมาตรฐานสากล ระดับห้องเรียน

ปัจจัยในระดับห้องเรียนนี้ ผู้วิจัยได้แบ่งออกเป็นปัจจัยการบริหารวิชาการระดับห้องเรียน และปัจจัยเสริมระดับห้องเรียน ซึ่งจะกล่าวในรายละเอียดดังนี้

### 1. ปัจจัยการบริหารวิชาการ

ปัจจัยด้านการบริหารวิชาการระดับห้องเรียน จากการศึกษาวรรณกรรมพบตัวแปรปัจจัยการบริหารวิชาการ ที่มีแนวโน้มเกี่ยวข้องกับความสำเร็จในระดับห้องเรียนคือ การจัดครูเข้าสอนและการนิเทศ การจัดสิ่งสนับสนุนในการสอน และการดำเนินการสอน และพฤติกรรมการสอนของครู ซึ่งมีสาระสำคัญดังนี้

**1.1 การจัดครูเข้าสอนและการนิเทศ** การจัดครูเข้าสอนและการนิเทศ หมายถึง “กระบวนการของฝ่ายบริหารในการจัดครูเข้าสอน หรือจัดครูที่อาวุโสเข้านิเทศการสอนแก่ครู เพื่อปรับปรุง แก้ไข และพัฒนาคุณภาพการจัดกิจกรรมการเรียนการสอนของครูให้มีประสิทธิภาพ โดยมุ่งพัฒนาการพัฒนารูปร่างของนักเรียน และผลสัมฤทธิ์ทางการเรียนให้ได้มากที่สุด” กิจกรรมดังกล่าว เป็นกระบวนการที่ให้ความช่วยเหลือ และให้คำแนะนำกับครู

และบุคคลที่เกี่ยวข้องเพื่อปรับปรุงการเรียนการสอน เพื่อให้คุณภาพนักเรียนให้เป็นไปตามเป้าหมายของการศึกษา เช่นเดียวกับ สำนักงานคณะกรรมการการศึกษาขั้นพื้นฐาน (2547, หน้า 179) ได้กล่าวว่า กระบวนการที่ผู้นิเทศ ผู้บริหาร และครู เพื่อให้เกิดศักยภาพในการทำงานที่ส่งผลต่อการพัฒนางานของสถานศึกษานั้น ๆ ซึ่งมีนักวิชาการให้ความเห็นเพิ่มว่า เป็นการช่วยเหลือแก่ครูในการปรับปรุงการเรียนการสอน ให้เกิดประสิทธิภาพด้านการสอนเป็นสำคัญ

มีงานวิจัยเกี่ยวกับการนิเทศและการจัดครูเข้าสอนที่พบว่าผลการนิเทศของผู้บริหารและครูมีความจำเป็นต่อการปฏิบัติหน้าที่ของผู้บริหารและครู (พาสนา ชลบุรีพันธ์, 2560; วาสนา ใจแสวงทรัพย์, 2554) และการนิเทศยังพัฒนาทักษะการทำงานของครู (นพพงศ์ คงประจักร, 2556) ซึ่งคาดว่า การจัดครูเข้าสอนและการนิเทศมีความสัมพันธ์กับประสิทธิผลที่เกิดขึ้นในระดับห้องเรียน

การวัดการจัดครูเข้าสอนและการนิเทศ สามารถวัดได้หลายรูปแบบเช่นใช้วิธีการสังเกต การสัมภาษณ์ หรือใช้แบบสอบถาม มีงานวิจัยที่เกี่ยวกับการสร้างแบบวัดการนิเทศ นักวิจัยสร้างขึ้นได้แก่ สงัด อุทรานันท์ (2539) ได้สร้างแบบสังเกตการณ์นิเทศการศึกษา ศิริ จันทะพล (2552) ได้สร้างแบบการนิเทศภายในโรงเรียน กาญจนา เปรมภักขิ (2555, หน้า 116-117) ได้สร้างแบบวัดความต้องการการนิเทศงานวิชาการของผู้บริหาร และครู วิชาการโรงเรียนประถมศึกษา และ วาสนา ใจแสวงทรัพย์ (2554) ได้สร้างแบบการนิเทศงานวิชาการของผู้บริหารโรงเรียนเอกชนเครื่องมือวัดดังกล่าวเป็นการสร้างแบบวัดมาตรฐานค่าแบบ Likert Scale ซึ่งสร้างได้อย่างมีคุณภาพและใช้ได้ผลดี

จากที่นำเสนอมา ให้นิยามปฏิบัติการ การจัดครูเข้าสอนและการนิเทศ ได้ว่าการจัดครูเข้าสอนและการนิเทศ หมายถึง “กระบวนการของฝ่ายบริหารในการจัดครูเข้าสอนหรือจัดครูที่อาวุโสเข้านิเทศการสอนแก่ครู เพื่อปรับปรุง แก้ไข และพัฒนาคุณภาพการจัดกิจกรรมการเรียนการสอนของครูให้มีประสิทธิภาพ โดยมุ่งพัฒนาการพัฒนาการเรียนรู้นักเรียน และผลสัมฤทธิ์ทางการเรียนให้ได้มากที่สุด” ในการวิจัยนี้วัดการจัดครูเข้าสอนและการนิเทศ ด้วยแบบวัดมาตรฐานรวมค่า ที่เป็นข้อความประกอบมาตรฐานประเมิน 6 ระดับ ตั้งแต่ จริงที่สุด ถึง ไม่จริงเลย จำนวน 10-15 ข้อความ ครูที่ตอบได้คะแนนสูงคือผู้ที่เห็นว่าการจัดครูเข้าสอนและการนิเทศดีกว่าผู้ได้คะแนนต่ำ

**1.2 การจัดสิ่งสนับสนุนในการสอน** การจัดสิ่งสนับสนุนในการสอน หมายถึง “การที่ผู้บริหารหัวหน้ากลุ่มสาระการเรียนรู้/หัวหน้าระดับ รวมทั้งเพื่อครู ได้ส่งเสริมการจัดการเรียนการสอนและในการจัดกิจกรรมต่าง ๆ ทำให้ครูได้รับโอกาสที่ดี และได้รับการช่วยเหลือในด้านต่าง ๆ ได้แก่ ข้อมูลทั้งข่าวสาร วัสดุ อุปกรณ์ รวมทั้งเงินสนับสนุนจากโรงเรียน เพื่อให้

เกิดขวัญกำลังใจในการทำงาน” การจัดสิ่งสนับสนุนการสอนเป็นการจัดหาวัสดุ อุปกรณ์เพื่อใช้ในการจัดการเรียนการสอนที่จำเป็นต้องใช้ประกอบในการจัดการเรียนรู้ และในการสนับสนุนทางด้านวัสดุอุปกรณ์รวมทั้งทรัพยากร งบประมาณ และแรงงาน (ดุจเดือน พันธุมนาวิน, 2548) และการสนับสนุนครูของผู้บริหารในการพัฒนาการเรียนการสอน (ถวิล มาตรฐาน, 2544; กฤติกาพร ไยโนนตาด, 2542)

มีงานวิจัยเกี่ยวกับการจัดสิ่งสนับสนุนในการสอน มีความสัมพันธ์ทางบวกเกี่ยวกับความต้องการของครูจากการสนับสนุนจากผู้บริหาร ในด้านต่าง ๆ ในการพัฒนาคนและพัฒนางาน (สุมาลี เมืองนก, 2548; สุวัฒน์ วิวัฒนานนท์, 2548) ซึ่งคาดว่า การจัดสิ่งสนับสนุนในการสอน มีความสัมพันธ์กับประสิทธิผลที่เกิดขึ้นในระดับห้องเรียน

การวัดการจัดสิ่งสนับสนุนในการสอน สามารถวัดได้หลายรูปแบบ เช่น ใช้วิธีการสังเกต การสัมภาษณ์ หรือใช้แบบสอบถาม มีงานวิจัยที่เกี่ยวกับการสร้างแบบวัดการจัดสิ่งสนับสนุนในการสอน มีนักวิจัยสร้างขึ้นได้แก่ สุมาลี เมืองนก (2548) ได้สร้างแบบวัดความต้องการการสนับสนุนจากผู้บริหาร ในส่วนของรุ่งทิพย์ พรหมศิริ (2549) ได้สร้างแบบวัดการจัดสิ่งสนับสนุนทางสังคมของครู และสุวัฒน์ วิวัฒนานนท์ (2548) ได้สร้างแบบสอบถามการได้รับการสนับสนุนทางสังคมของครู อาจารย์เครื่องมือวัดดังกล่าวเป็นการสร้างแบบวัดมาตรฐานประมาณค่าแบบ Likert Scale ซึ่งสร้างได้อย่างมีคุณภาพและใช้ได้ผลดี

จากที่นำเสนอมา ให้นิยามปฏิบัติการ การจัดสิ่งสนับสนุนในการสอนได้ว่าการจัดสิ่งสนับสนุนในการสอน หมายถึง “การที่ผู้บริหารหัวหน้ากลุ่มสาระการเรียนรู้/หัวหน้าระดับ รวมทั้งเพื่อครู ได้ส่งเสริมการจัดการเรียนการสอนและในการจัดกิจกรรมต่าง ๆ ทำให้ครูได้รับโอกาสที่ดี และได้รับการช่วยเหลือในด้านต่าง ๆ ได้แก่ ข้อมูลทั้งข่าวสาร วัสดุ อุปกรณ์ รวมทั้งเงินสนับสนุนจากโรงเรียน เพื่อทำให้เกิดขวัญกำลังใจในการทำงาน” ในการวิจัยนี้วัดการจัดสิ่งสนับสนุนในการสอน ด้วยแบบวัดมาตรฐานรวมค่า ที่เป็นข้อความประกอบมาตรฐานประเมิน 6 ระดับ ตั้งแต่ จริงที่สุด ถึง ไม่จริงเลย จำนวน 10-15 ข้อความ ครูที่ตอบได้คะแนนสูงคือผู้ที่เห็นว่าการจัดสิ่งสนับสนุนในการสอนเหมาะสมดีกว่าผู้ได้คะแนนต่ำ

**1.3 การดำเนินการสอนและพฤติกรรมการสอนของครู** การดำเนินการสอนและพฤติกรรมการสอนของครู หมายถึง “การปฏิบัติของครู หรือดำเนินกิจกรรมต่าง ๆ ของครูในการจัดการเรียนการสอนนักเรียนในชั้นเรียน ซึ่งได้แก่ การเริ่มสอน การดำเนินการสอน ประเมินและสรุปบทเรียน ซึ่งเป็นกิจกรรมที่ส่งเสริมการเรียนรู้ของนักเรียน” การสอนของครูเป็นองค์ประกอบที่สำคัญยิ่งต่อการพัฒนาคุณภาพของนักเรียน เพราะเป็นตัวชี้วัดถึงผลสัมฤทธิ์ทางการเรียนของนักเรียน วชิราพร มหาวงศ์นันท์ (2546) และพฤติกรรมการสอนของครู

เป็นการกระทำหรือการแสดงออกของครูที่เกิดขึ้นในขณะที่สอน ซึ่งลักษณะดังกล่าวเป็นไปตามการอธิบายของนักวิชาการเช่น (พฤษภา สุขุมภักดิ์, 2546; พัฒนา จันทรา, 2542; อุไรพร พาณิชกุล, 2539)

มีงานวิจัยที่ศึกษาเกี่ยวกับการสอนและพฤติกรรมการสอนของครู พบว่าพฤติกรรมการสอนของครูมีความสัมพันธ์ ส่งเสริมนักเรียนที่มีความสามารถนักเรียน (ลิตธิชัย ชมพูพาทย์, 2554; พิชยา กองกาญจนทิพย์, 2556; พิชญ์พรพรณ พากเพียร, 2558) ซึ่งคาดว่า การดำเนินการสอนและพฤติกรรมการสอนของครู มีความสัมพันธ์กับประสิทธิผลที่เกิดขึ้นในระดับห้องเรียน

การวัดการดำเนินการสอนและพฤติกรรมการสอนของครูสามารถวัดได้หลายรูปแบบเช่น ใช้วิธีการสังเกต การสัมภาษณ์ หรือใช้แบบสอบถาม มีงานวิจัยที่เกี่ยวกับการสร้างแบบวัดการสอนและพฤติกรรมการสอนมีนักวิจัยสร้างขึ้นได้แก่ พิชญ์พรพรณ พากเพียร (2558) ได้สร้างแบบวัดพฤติกรรมความเป็นผู้นำทางวิชาการของผู้บริหารกับพฤติกรรมการสอนของครูในสถานศึกษาขั้นพื้นฐาน ลิตธิชัย ชมพูพาทย์ (2554) ได้สร้างแบบวัดพฤติกรรมการเรียนการสอนเพื่อการแก้ปัญหาอย่างสร้างสรรค์ของครูและนักเรียนในโรงเรียนส่งเสริมนักเรียนที่มีความสามารถพิเศษทางวิทยาศาสตร์ เมธี สารดิษฐ์ (2557) ได้สร้างแบบวัดพฤติกรรมการสอนของครูคณิตศาสตร์ตามแนวทางการปฏิรูปการเรียนรู้ของครูเครื่องมือวัดดังกล่าวเป็นการสร้างแบบวัดมาตราประมาณค่าแบบ Likert Scale ซึ่งสร้างได้อย่างมีคุณภาพและใช้ได้ผลดี

จากที่นำเสนอมา ให้นิยามปฏิบัติการ การดำเนินการสอนและพฤติกรรมการสอนของครู ได้ว่า การดำเนินการสอนและพฤติกรรมการสอนของครู หมายถึง “การปฏิบัติของครู หรือดำเนินกิจกรรมต่าง ๆ ของครูในการจัดการเรียนการสอนนักเรียนในชั้นเรียน ซึ่งได้แก่ การเริ่มสอน การดำเนินการสอน ประเมินและสรุปบทเรียน ซึ่งเป็นกิจกรรมที่ส่งเสริมการเรียนรู้ของนักเรียน” ในการวิจัยนี้วัดการดำเนินการสอนและพฤติกรรมการสอนของครู ด้วยแบบวัดมาตราประมาณค่า ที่เป็นข้อความประกอบมาตราประเมิน 6 ระดับ ตั้งแต่จริงที่สุด ถึง ไม่จริงเลย จำนวน 10-15 ข้อความ ครูที่ตอบได้คะแนนสูงคือผู้ที่เห็นว่าการดำเนินการสอนและพฤติกรรมการสอนของครูมากกว่าครูที่ตอบได้คะแนนต่ำ

## 2. ปัจจัยเสริมในตัวบุคคล

จากการศึกษาเอกสารปัจจัยเสริมในตัวบุคคลในระดับห้องเรียน ได้แก่ แรงจูงใจ

2.1 แรงจูงใจในการทำงานสอนของครู แรงจูงใจในการทำงานสอนของครู หมายถึง “ความคิด ความรู้สึก ของครูที่จะทำงานสอนอย่างเต็มความสามารถ ซึ่งเป็นงานที่

ใหม่/ยากหรือซับซ้อนที่ครูจะต้อง คิดวางแผนทำให้สำเร็จด้วยตัวเองเป็นหลัก โดยมีการคิดที่จะสอนอย่างมุ่งมั่น เพียรพยายามและหาวิธีการใหม่ ๆ ที่จะสอนให้ได้ผลดี รู้สึกมีความสุขเมื่อคิดจะสอนได้สำเร็จ แต่ถ้าคิดว่าจะสอนล้มเหลว ก็รู้สึกเศร้าเสียใจ แต่ไม่ท้อถอย พร้อมทั้งจะหาแนวทางปรับปรุงวางแผนการสอนจนทำการสอนสำเร็จได้อย่างดีในที่สุด” ความคิดความรู้สึกดังกล่าว เป็นแรงจูงใจใฝ่สัมฤทธิ์ที่กระตุ้นให้ทำงานหน้าที่อย่างเต็มความสามารถ เพื่อให้สามารถทำงานให้บรรลุวัตถุประสงค์ อารีรัตน์ หิรัญโร (2532) แรงจูงใจในการทำงานเป็นการมุ่งมั่นทำตามบทบาทหน้าที่ของตนอย่างเต็มความสามารถ เพื่อบรรลุตามเป้าหมายที่กำหนดไว้ (McClelland, 1980 และ ดุจเดือน พันธุมนาวิณ, 2550)

มีงานวิจัยที่ศึกษาเกี่ยวกับแรงจูงใจ พบว่า แรงจูงใจในการทำงานสอนของครู มีความสัมพันธ์กับความก้าวหน้าในตำแหน่งหน้าที่ (ตระการ แสนแก้ว, 2551; พิทักษ์ อุดมชัย, 2552; เย็นตะวัน แสงวิเศษ, 2553) ซึ่งคาดว่าแรงจูงใจในการทำงานสอนของครู มีความสัมพันธ์กับประสิทธิผลที่เกิดขึ้นในระดับห้องเรียน

การวัดแรงจูงใจในการทำงานสอนของครูสามารถวัดได้หลายรูปแบบ เช่น ใช้วิธีการสังเกต การสัมภาษณ์ หรือใช้แบบสอบถาม มีนักวิจัยสร้างเครื่องมือลักษณะดังกล่าวไว้ได้แก่ ตระการ แสนแก้ว (2551) ได้สร้างแบบวัดแรงจูงใจในการปฏิบัติงานของบุคลากรครูของโรงเรียนอัสสัมชัญนครราชสีมา พิทักษ์ อุดมชัย (2552) ได้สร้างแบบวัดแรงจูงใจในการปฏิบัติงานของครูในสังกัดสำนักงานเขตพื้นที่การศึกษาขอนแก่น เขต 5 เย็นตะวัน แสงวิเศษ (2553) ได้สร้างแบบวัดแรงจูงใจในการปฏิบัติงานของข้าราชการครู และบุคลากรทางการศึกษา สังกัดอาชีวศึกษา จังหวัดสุราษฎร์ธานี เครื่องมือวัดดังกล่าวเป็นการสร้างแบบวัดมาตรฐานประมาณค่าแบบ Likert Scale ซึ่งสร้างได้อย่างมีคุณภาพและใช้ได้ผลดี

จากที่นำเสนอมา ให้นิยามปฏิบัติการ แรงจูงใจในการทำงานสอนของครูได้ว่า แรงจูงใจในการทำงานสอนของครู หมายถึง “ความคิด ความรู้สึก ของครูที่จะทำงานสอนอย่างเต็มความสามารถ ซึ่งเป็นงานที่ใหม่/ยากหรือซับซ้อนที่ครูจะต้อง คิดวางแผนทำให้สำเร็จด้วยตัวเองเป็นหลัก โดยมีการคิดที่จะสอนอย่างมุ่งมั่น เพียรพยายามและหาวิธีการใหม่ ๆ ที่จะสอนให้ได้ผลดี รู้สึกมีความสุขเมื่อคิดจะสอนได้สำเร็จ แต่ถ้าคิดว่าจะสอนล้มเหลว ก็รู้สึกเศร้าเสียใจ แต่ไม่ท้อถอย พร้อมทั้งจะหาแนวทางปรับปรุงวางแผนการสอนจนทำการสอนสำเร็จได้อย่างดีในที่สุด” ในการวิจัยนี้วัดแรงจูงใจในการทำงานสอนของครูด้วยแบบวัดมาตรฐานประมาณค่า ที่เป็นข้อความประกอบมาตราประเมิน 6 ระดับ ตั้งแต่จริงที่สุด ถึง ไม่จริงเลย จำนวน 10-15 ข้อความ ครูที่ตอบได้คะแนนสูงคือครูที่เห็นว่าแรงจูงใจในการทำงานสอนของครูมากกว่าครูที่ตอบได้คะแนนต่ำ

**2.2 ทักษะคิดต่อการสอนตามมาตรฐานสากล** ทักษะคิดต่อการสอนตามมาตรฐานสากล หมายถึง “ความรู้เชิงประเมิน อารมณ์ความรู้สึก แนวโน้มที่กระทำของครูต่อหลักสูตรการสอนและประเมิน ในการสอนตามมาตรฐานสากลของโรงเรียนมาตรฐานสากล” ทักษะคิดเป็นลักษณะที่นักพฤติกรรมศาสตร์ นักการศึกษาและนักวิชาการหลายท่านให้การยอมรับในความสำคัญมาโดยตลอด เช่น Gibson (2000) Hornby (2010) และ Good (1973) อธิบายว่า ทักษะคิดเป็นสภาวะทางจิตใจ ความรู้สึก ที่เป็นเชิงบวกหรือลบ และยังมี Schermerhorn (2000) กล่าวว่า ทักษะคิด ประกอบด้วย องค์ประกอบด้าน ความรู้ ความเข้าใจ (Cognitive Component) องค์ประกอบด้านอารมณ์ ความรู้สึก (Affective Component) และ องค์ประกอบด้านพฤติกรรม (Behavioral Component) มีนักจิตวิทยาที่สนับสนุนการแบ่งทักษะคิดออกเป็น 3 องค์ประกอบ ได้แก่ Kretch and Crutchfield (1962) และ Triandis (1971)

มีงานวิจัยที่ศึกษาเกี่ยวกับทักษะคิดต่อการสอน พบว่า ทักษะคิดที่ต่อการสอนสามารถให้ความรู้ ดูแลเอาใจใส่นักเรียนเป็นอย่างดี(ผ่องพรรณ เจริญพงศ์, 2557;จิราภรณ์ พาน้อย และกรรณิการ์ ภิรมย์รัตน์, 2558) ซึ่งคาดว่าทักษะคิดต่อการสอนตามมาตรฐานสากลมีความสัมพันธ์กับประสิทธิผลที่เกิดขึ้นในระดับห้องเรียน

การวัดทักษะคิดต่อการสอนของครู สามารถวัดได้หลายรูปแบบเช่นใช้วิธีการสังเกต การสัมภาษณ์ หรือใช้แบบสอบถาม มีนักวิจัยสร้างเครื่องมือลักษณะดังกล่าวไว้ได้แก่ ดวงฤดี เกาจารย์ (2557) ได้สร้างแบบวัดเจตคติที่มีต่อวิชาภาษาไทยของนักเรียนชั้นประถมศึกษาปีที่ 4 โรงเรียนเซนต์โยเซฟบางนา จิราภรณ์ พาน้อย และกรรณิการ์ ภิรมย์รัตน์ (2558) ได้สร้างแบบวัดทัศนคติของนักเรียนโรงเรียนสาธิตมหาวิทยาลัยราชภัฏสวนสุนันทา (มัธยมศึกษาชั้นปีที่ 1-3) ที่มีต่อรูปแบบการจัดการเรียนการสอน สาระสังคมศึกษา ศาสนา และวัฒนธรรม เครื่องมืวัดดังกล่าวเป็นการสร้างแบบวัดมาตราประมาณค่าแบบ Likert Scale ซึ่งสร้างได้อย่างมีคุณภาพและใช้ได้ผลดี

จากที่นำเสนอมา ให้นิยามปฏิบัติการ ทักษะคิดต่อการสอนตามมาตรฐานสากล ได้ว่า หมายถึง “ความรู้เชิงประเมิน อารมณ์ความรู้สึก แนวโน้มที่กระทำของครูต่อหลักสูตรการสอนและการประเมินในการสอนตามมาตรฐานสากลของโรงเรียนมาตรฐานสากล” ในการวิจัยนี้วัดทักษะคิดต่อการสอนตามมาตรฐานสากล ด้วยแบบวัดมาตราประมาณรวมค่า ที่เป็นข้อความประกอบมาตราประมาณ 6 ระดับ ตั้งแต่จริงที่สุด ถึง ไม่จริงเลย จำนวน 10-15 ข้อความ ครูที่ตอบได้คะแนนสูงคือผู้ที่เห็นว่าทักษะคิดต่อการสอนตามมาตรฐานสากล มากกว่าครูที่ตอบได้คะแนนต่ำ

**2.3 การรับรู้ตัวแบบห้องเรียนคุณภาพ** การรับรู้ตัวแบบห้องเรียนคุณภาพ หมายถึง “กระบวนการที่แสดงให้เห็นได้ชัดว่า เข้าใจ มีการตอบสนองด้านความรู้สึก เกี่ยวกับการจัดสภาพแวดล้อมภายในและภายนอกที่เอื้อต่อคุณภาพนักเรียน มีครูผู้สอนจัดการเรียนรู้ ได้คุณภาพมาตรฐาน อาจเกิดขึ้นโดยผ่านการชี้แจง การบอกเล่า หรือจากเอกสารต่าง ๆ” ลักษณะดังกล่าวเป็นการอธิบายจากนักวิชาการหลายท่าน เช่น (สุพัตร์ พิบูลย์, 2551; จรรยา ณะนิมิต, 2555; ปังกร หัสดีธรรม, 2555)

มีงานวิจัยที่ศึกษาเกี่ยวกับห้องเรียนคุณภาพ พบว่า ห้องเรียนคุณภาพ เป็นองค์ประกอบที่สำคัญของการจัดการเรียนรู้ (จรรยา ณะนิมิต, 2555; ปรีชา โสภาคณ, 2557) ซึ่งอาจทำให้คาดได้ว่าการรับรู้ตัวแบบห้องเรียนคุณภาพมีความสัมพันธ์กับประสิทธิผลที่เกิดขึ้นในระดับห้องเรียน

การวัดการรับรู้ตัวแบบห้องเรียนคุณภาพ. สามารถวัดได้หลายรูปแบบ เช่น ใช้วิธีการสังเกต การสัมภาษณ์ หรือใช้แบบสอบถามก็มีนักวิจัยสร้างเครื่องมือลักษณะดังกล่าวไว้ ได้แก่ ปรีชา โสภาคณ (2557) ได้สร้างแบบวัดพฤติกรรมสุจริตของนักเรียน โดยใช้กระบวนการห้องเรียนคุณภาพโรงเรียนอนุบาลเชียงใหม่ (วัดพระธาตุสบแวน) สังกัดสำนักงานเขตพื้นที่การศึกษาประถมศึกษามหาสารคาม เขต 2 เครื่องมือวัดดังกล่าวเป็นการสร้างแบบวัดมาตรฐาน ค่าแบบ Likert Scale ซึ่งสร้างได้อย่างมีคุณภาพและใช้ได้ผลดี

จากที่นำเสนอมา ให้นิยามปฏิบัติการ การรับรู้ตัวแบบห้องเรียนคุณภาพได้ว่า “กระบวนการที่แสดงให้เห็นได้ชัดว่า เข้าใจ และมีการตอบสนองด้านความรู้สึกเกี่ยวกับการจัดสภาพแวดล้อมภายในและภายนอกที่เอื้อต่อคุณภาพนักเรียนเกิดขึ้นในชั้นเรียนอย่างแท้จริง มีครูผู้สอนจัดการเรียนรู้ได้คุณภาพมาตรฐานอาจเกิดขึ้นโดยผ่านการชี้แจงการบอกเล่าหรือจากการเอกสารต่าง ๆ” วิจัยนี้วัดการรับรู้ตัวแบบห้องเรียนคุณภาพ ด้วยแบบวัดมาตรฐานรวมค่า ที่เป็นข้อความประกอบมาตรฐานประเมิน 6 ระดับ ตั้งแต่จริงที่สุด ถึง ไม่จริงเลย จำนวน 10-15 ข้อความ ครูที่ตอบได้คะแนนสูงคือผู้ที่เห็นว่าการรับรู้ตัวแบบห้องเรียนคุณภาพมากกว่าผู้ที่ตอบได้คะแนนต่ำ

**2.4 ความผูกพันต่อนักเรียนและโรงเรียนของครู** ความผูกพันต่อนักเรียนและโรงเรียนของครู หมายถึง “ความรู้สึกในความผูกพันของตนกับนักเรียนกับโรงเรียนซึ่งอาจเกิดในตนเองที่ปรารถนาที่จะเป็นสมาชิกของโรงเรียน มีความรู้สึกเป็นส่วนหนึ่งของโรงเรียน ตลอดจนการยอมรับเป้าหมายและค่านิยมของโรงเรียน และต้องการที่จะอยู่กับโรงเรียนตลอดไป ทำให้เกิดความศรัทธาต่อโรงเรียน ความทุ่มเทต่อโรงเรียน และความภักดีต่อโรงเรียน จึงตั้งใจทำงานให้เกิดประสิทธิภาพสูงสุดตามเป้าหมายที่โรงเรียนตั้งไว้” ลักษณะสำคัญของ

ความผูกพันของครูต่อนักเรียนและ โรงเรียนนั้นเป็นความรู้สึกยึดมั่นเชื่อมั่นที่มีต่อองค์การ มีความเต็มใจที่จะทำงานเพื่อให้องค์การบรรลุเป้าหมาย และความผูกพันต่อโรงเรียนเป็น ความรู้สึกว่าเป็นส่วนหนึ่งหรือปรารถนาที่จะเป็นสมาชิก ตลอดจนการยอมรับเป้าหมายและ ค่านิยม และต้องการที่จะอยู่กับโรงเรียนตลอดไป (จินตนา สาสมจิตต์, 2550; จันทรประภา สิงห์ดอนแก้ว, 2556)

มีงานวิจัยที่ศึกษาเกี่ยวกับความผูกพันต่อนักเรียนและโรงเรียน พบว่า ความผูกพันต่อโรงเรียนหรือองค์กรเกิดจากความศรัทธาเชื่อถือยอมรับต่อโรงเรียน (สุนันทา เจริญจิตโรโสภณ, 2559; ศิวชาติ แสงทอง, 2555 และนัยนิจ อันทรง, 2555) จากความสำคัญของความผูกพันซึ่งอาจทำให้คาดได้ว่าความผูกพันต่อนักเรียนและโรงเรียนของครู มีความสัมพันธ์กับประสิทธิผลที่เกิดขึ้นในระดับห้องเรียน

การวัดความผูกพันต่อนักเรียนและโรงเรียนของครู สามารถวัดได้หลายรูปแบบเช่นใช้วิธีการสังเกต การสัมภาษณ์ หรือใช้แบบสอบถาม มีนักวิจัยสร้างเครื่องมือ ลักษณะดังกล่าวไว้ได้แก่ วิมล จำปานิล (2553) ได้สร้างแบบวัดความผูกพันต่อโรงเรียนของครู ในโรงเรียน สังกัดสำนักงานเขตพื้นที่การศึกษาในภาคตะวันออกเฉียงเหนือ ศิวชาติ แสงทอง (2555) ได้สร้างแบบวัดความสัมพันธ์ระหว่างการมีส่วนร่วมในการพัฒนาบุคลากรกับความผูกพันต่อโรงเรียนของครูโรงเรียนคาทอลิก สังกัดอัครสังฆมณฑลกรุงเทพฯ นัยนิจ อันทรง (2555) ได้สร้างแบบวัดความสัมพันธ์ระหว่างภาวะผู้นำการเปลี่ยนแปลงของผู้บริหารกับความผูกพันต่อโรงเรียนของครู อำเภอสอยดาว จังหวัดจันทบุรี เครื่องมือวัดดังกล่าวเป็นการสร้างแบบวัด มาตรฐานค่าแบบ Likert Scale ซึ่งสร้างได้อย่างมีคุณภาพและใช้ได้ผลดี

จากที่นำเสนอมา ให้นิยามปฏิบัติการความผูกพันต่อนักเรียนและโรงเรียนของครู ได้ว่า ความผูกพันต่อนักเรียนและโรงเรียนของครู หมายถึง “ความรู้สึกในความผูกพันของตนกับนักเรียนกับโรงเรียนซึ่งอาจเกิดในตนเองที่ปรารถนาที่จะเป็นสมาชิกของโรงเรียน มีความรู้สึกเป็นส่วนหนึ่งของโรงเรียน ตลอดจนการยอมรับเป้าหมายและค่านิยมของโรงเรียน และต้องการที่จะอยู่กับโรงเรียนตลอดไป ทำให้เกิดความศรัทธาต่อโรงเรียน ความทุ่มเทต่อโรงเรียน และความภักดีต่อโรงเรียน จึงตั้งใจทำงานให้เกิดประสิทธิภาพสูงสุดตามเป้าหมายที่โรงเรียนตั้งไว้” ในการวิจัยนี้วัดความผูกพันต่อนักเรียนและโรงเรียนของครู ด้วยแบบวัดมาตรฐานรวมค่า ที่เป็นข้อความประกอบมาตรฐานประเมิน 6 ระดับ ตั้งแต่จริงที่สุด ถึง ไม่จริงเลย จำนวน 10-15 ข้อความ ครูที่ตอบได้คะแนนสูงคือผู้ที่เห็นว่าตนมีความผูกพันต่อนักเรียนและโรงเรียนของครู มากกว่าผู้ที่ตอบได้คะแนนต่ำ

จากที่นำเสนอผ่านมา เกี่ยวกับปัจจัยแห่งความสำเร็จในการบริหารวิชาการ ในระดับห้องเรียน ของโรงเรียนมาตรฐานสากล ทำให้คาดได้ว่า ปัจจัยการบริหารวิชาการ (สามประการ) และปัจจัยเสริมในระดับนักเรียน (สี่ประการ) จะร่วมกันอธิบายประสิทธิผลระดับห้องเรียน (สามประการ) ได้อย่างชัดเจนจึงเขียนแผนภาพแสดงความสัมพันธ์ของตัวแปรปัจจัยเชิงสาเหตุระดับห้องเรียนที่มีอิทธิพลต่อประสิทธิผลการบริหารวิชาการของโรงเรียนมาตรฐานสากล สรุปกรอบแนวคิดในระดับห้องเรียนดังภาพ 5

### ปัจจัยระดับห้องเรียน

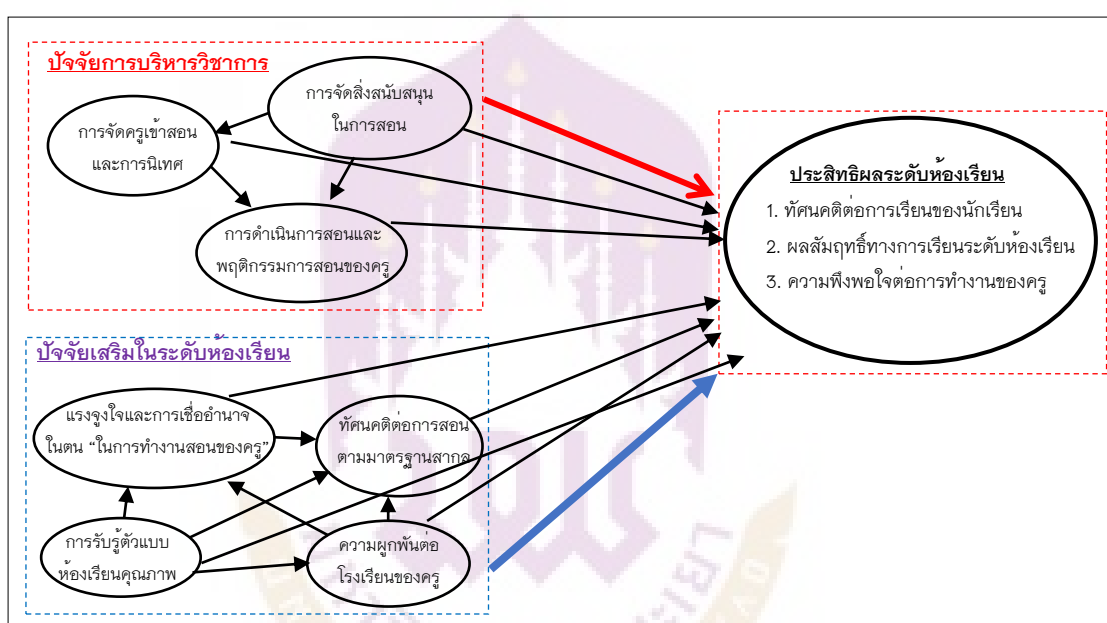

ภาพ 5 รูปแบบความสัมพันธ์ของตัวแปรปัจจัยเชิงสาเหตุระดับห้องเรียนที่มีอิทธิพลต่อประสิทธิผลการบริหารวิชาการของโรงเรียนมาตรฐานสากล

## ปัจจัยที่มีอิทธิพลต่อประสิทธิผลการบริหารวิชาการโรงเรียนมาตรฐานสากล ระดับโรงเรียน

ปัจจัยในระดับโรงเรียนนี้ ผู้วิจัยได้แบ่งออกเป็นปัจจัยการบริหารวิชาการระดับโรงเรียนและปัจจัยเสริมระดับโรงเรียน ซึ่งจะกล่าวในรายละเอียดดังนี้

### 1. ปัจจัยการบริหารวิชาการ

จากการศึกษาวรรณกรรมพบ ตัวแปรปัจจัยการบริหารวิชาการ ที่มีแนวโน้มเกี่ยวข้องกับความสำเร็จในระดับโรงเรียนคือ การกำหนดนโยบายและแนวปฏิบัติที่ชัดเจนของโรงเรียน การจัดบรรยากาศและวัฒนธรรมที่ส่งเสริมวิชาการในโรงเรียน และกระบวนการบริหารวิชาการที่เป็นไปตามหลักมาตรฐานสากล ซึ่งมีสาระสำคัญดังนี้

#### 1.1 การกำหนดนโยบายและแนวปฏิบัติที่ชัดเจนของโรงเรียน

การกำหนดนโยบาย และแนวปฏิบัติที่ชัดเจนของโรงเรียน หมายถึง "การที่สถานศึกษามีนโยบายหรือ มีเป้าหมายแนวคิด หลักการ และ วิธีการปฏิบัติของความเป็นโรงเรียนมาตรฐานสากล และการมีความพร้อมในด้านต่าง ๆ สำหรับการบรรลุเป้าหมายของการเป็นโรงเรียนมาตรฐานสากล" การดำเนินการดังกล่าว เพื่อให้โรงเรียนมีแนวทางหรือกรอบที่ใช้ในการดำเนินงานหรือแนวปฏิบัติ ให้บรรลุเป้าหมาย ตามนโยบายโรงเรียนมาตรฐานสากล ตามเกณฑ์สำนักงานคณะกรรมการการศึกษาขั้นพื้นฐาน ที่มีความมุ่งมั่นต่อการพัฒนาคุณภาพและมาตรฐานการศึกษา ให้ผู้เรียนมีความพร้อมสู่โรงเรียนมาตรฐานสากล (สำนักบริหารงานการมัธยมศึกษาตอนปลาย, 2555)

มีงานวิจัยที่ศึกษาเกี่ยวกับการกำหนดนโยบายและแผนพัฒนาโรงเรียน พบว่า ความสำเร็จของโรงเรียนคือคุณภาพของผู้เรียน (สุรชัย ภัทรากิจ, 2548; รัฐปรัชญ์ บุญเจริญ, 2556) ซึ่งอาจทำให้คาดได้ว่าการกำหนดนโยบายและแนวปฏิบัติที่ชัดเจนของโรงเรียน มีความสัมพันธ์กับประสิทธิผลที่เกิดขึ้นในระดับโรงเรียน

การวัดการกำหนดนโยบายและแนวปฏิบัติที่ชัดเจนของโรงเรียน สามารถวัดได้หลายรูปแบบเช่นใช้วิธีการสัมภาษณ์ หรือใช้แบบสอบถาม มีนักวิจัยสร้างเครื่องมือลักษณะดังกล่าวไว้ได้แก่ สุรชัย ภัทรากิจ (2548) ได้สร้างแบบวัดปัจจัยที่มีความสัมพันธ์ต่อการปฏิบัติหน้าที่ในการกำหนดนโยบายและแผนพัฒนาโรงเรียน ของคณะกรรมการสถานศึกษาขั้นพื้นฐานสังกัดสำนักงานเขตพื้นที่การศึกษาสระบุรี และรัฐปรัชญ์ บุญเจริญ (2556) ได้สร้างแบบสอบถามความคิดเห็นของครูต่อการมีส่วนร่วมของคณะกรรมการสถานศึกษาในการบริหารงานโรงเรียนเฉลิมพระเกียรติสมเด็จพระศรีนครินทร์ สมุทรสาคร เครื่องมือวัดดังกล่าวเป็นการสร้างแบบวัดมาตราประมาณค่าแบบ Likert Scale ซึ่งสร้างได้อย่างมีคุณภาพ และใช้ได้ผลดี

จากที่นำเสนอมา ให้นิยามปฏิบัติการ กำหนดนโยบายและแนวปฏิบัติที่ชัดเจนของโรงเรียน ได้ว่า “การที่สถานศึกษามีนโยบายหรือ มีเป้าหมายแนวคิด หลักการ และ วิธีการปฏิบัติของความเป็นโรงเรียนมาตรฐานสากล และการมีความพร้อมในด้านต่าง ๆ สำหรับการบรรลุเป้าหมายของการเป็นโรงเรียนมาตรฐานสากล” ในการวิจัยนี้วัดกำหนดนโยบายและแนวปฏิบัติที่ชัดเจนของโรงเรียน ด้วยแบบวัดมาตรฐานรวมค่า ที่เป็นข้อความประกอบมาตรฐานประเมิน 6 ระดับ ตั้งแต่จริงที่สุด ถึง ไม่จริงเลย จำนวน 10-15 ข้อความ ผู้บริหารที่ตอบได้คะแนนสูงคือผู้ที่เห็นว่ากำหนดนโยบายและแนวปฏิบัติที่ชัดเจนของโรงเรียน ได้สอดคล้องกับความต้องการของผู้บริหารมากกว่าผู้บริหารที่ตอบได้คะแนนต่ำ

**1.2 การจัดบรรยากาศและวัฒนธรรมที่ส่งเสริมวิชาการในโรงเรียน** การจัดบรรยากาศและวัฒนธรรมที่ส่งเสริมวิชาการในโรงเรียน หมายถึง “การจัดห้องเรียน ห้องสมุด สภาพทั่วไปของโรงเรียน ที่ทำให้เกิดบรรยากาศใฝ่เรียน ใฝ่รู้ สำหรับนักเรียน และส่งเสริมวัฒนธรรมการทำงานของครูในการพัฒนาวิชาการ ได้แก่ ความคงแก่เรียนหรือใฝ่เรียน รุ่นพี่ส่งเสริมรุ่นน้อง และเคารพเทิดทูล ครู อาจารย์หรือสถาบัน” การจัดบรรยากาศที่ส่งเสริมวิชาการต้องจัดบรรยากาศทางวิชาการให้มีชีวิตชีวาเช่นมีความเคลื่อนไหวเกี่ยวกับเหตุการณ์หรือสถานการณ์ต่าง ๆ ที่ส่งเสริมการเรียนรู้ ความสุข และจริยธรรม (อำภา บุญช่วย, 2537; สุรางค์ ไคว์ตระกูล, 2554) โดยบรรยากาศดังกล่าวอาจมีทั้งที่เป็นทางกายภาพ เช่น ลักษณะห้องทำงาน การตกแต่งภายในห้อง แสงสว่าง และที่เป็นจิตวิทยา เช่น การประชาสัมพันธ์ การสื่อสาร ความสัมพันธ์ที่ดีต่อกัน วินัย และความรัก ซึ่งเกิดขึ้นจากปฏิสัมพันธ์ระหว่างครูกับผู้บริหาร ส่วนการส่งเสริมวิชาการมีนักวิชาการและนักการศึกษาหลายท่านได้กล่าวไว้ว่าเป็นการกระตุ้นให้มีความตื่นตัวทางด้านวิชาการ เพื่อความเป็นอิสระทางวิชาการ (Williams and Blackburn, 1988; กิติมา ปรีดีดีลิก, 2532)

มิงงานวิจัยที่ศึกษาเกี่ยวกับการส่งเสริมงานวิชาการในโรงเรียน พบว่า ผู้บริหารส่งเสริมงานวิชาการมีกิจกรรมส่งเสริมวิชาการในแต่ละด้านแตกต่างกันตามบริบท แต่มีจุดมุ่งหมายที่พัฒนาครูและความก้าวหน้าของครูในวิชาชีพ พบจากผลวิจัยของ กาญจนา ทวีพันธ์ (2556) และ ดาเรศ วิเศษหวาน (2555) ซึ่งอาจทำให้คาดได้ว่าการจัดบรรยากาศและวัฒนธรรมที่ส่งเสริมวิชาการในโรงเรียนมีความสัมพันธ์กับประสิทธิผลที่เกิดขึ้นในระดับโรงเรียน

การจัดบรรยากาศส่งเสริมวิชาการ โรงเรียน นั้นสามารถทำได้หลายรูปแบบเช่น การสังเกต การทดสอบ การสัมภาษณ์ หรือแบบสอบถามมีนักวิจัยสร้างเครื่องมือลักษณะดังกล่าวไว้ ได้แก่ ดาเรศ วิเศษหวาน (2555) ได้สร้างแบบวัดการส่งเสริมงานวิชาการของผู้บริหารสถานศึกษา อำเภอสอยดาว สังกัดสำนักงานเขตพื้นที่การศึกษาประถมศึกษ

จันทบุรี เขต 2 สังคม คำดี (2548) ได้สร้างแบบวัดการศึกษาการจัดกิจกรรมส่งเสริมงานวิชาการของผู้บริหารสถานศึกษาขั้นพื้นฐานสังกัดสำนักงานเขตพื้นที่การศึกษามหาสารคาม เขต 1 การวิจัยครั้งนี้ผู้วิจัยใช้แบบสอบถาม การจัดบรรยากาศและวัฒนธรรมที่ส่งเสริมวิชาการ ในโรงเรียนที่ผู้วิจัยพัฒนาขึ้นโดยมีแนวทาง เครื่องมือวัดดังกล่าวเป็นการสร้างแบบวัดมาตรฐาน ประเมินค่าแบบ Likert Scale ซึ่งสร้างได้อย่างมีคุณภาพและใช้ได้ผลดี

จากที่นำเสนอมา ให้นิยามปฏิบัติการ การจัดบรรยากาศและวัฒนธรรม ที่ส่งเสริมวิชาการในโรงเรียน ได้ว่า การจัดบรรยากาศและวัฒนธรรมที่ส่งเสริมวิชาการ ในโรงเรียน หมายถึง การจัดห้องเรียน ห้องสมุด สภาพทั่วไปของโรงเรียน ที่ทำให้เกิด บรรยากาศใฝ่เรียน ใฝ่รู้ สำหรับนักเรียน และส่งเสริมวัฒนธรรมการทำงานของครูในการพัฒนา วิชาการ ได้แก่ ความคงแก่เรียนหรือใฝ่เรียน รุ่นพี่ส่งเสริมรุ่นน้อง และเคารพเทิดทูล ครู อาจารย์หรือสถาบัน ในการวิจัยนี้วัดการจัดบรรยากาศ และวัฒนธรรมที่ส่งเสริมวิชาการ ด้วยแบบวัดมาตรฐานรวมค่า ที่เป็นข้อความประกอบมาตราประเมิน 6 ระดับ ตั้งแต่ จริงที่สุด ถึง ไม่จริงเลย จำนวน 10-15 ข้อความ ผู้บริหารที่ตอบได้คะแนนสูงคือผู้ที่เห็นการจัด บรรยากาศและวัฒนธรรมที่ส่งเสริมวิชาการได้เหมาะสมมากกว่าผู้บริหารที่ตอบได้คะแนนต่ำ

### 1.3 กระบวนการบริหารวิชาการที่เป็นไปตามหลักมาตรฐานสากล

กระบวนการบริหารวิชาการที่เป็นไปตามหลักมาตรฐานสากล หมายถึง “การบริหารกิจกรรม ทุกชนิดในโรงเรียนซึ่งเกี่ยวกับการปรับปรุงพัฒนาการเรียนการสอนตามหลักสูตร มาตรฐานสากล และให้มีประสิทธิภาพที่สุด ซึ่งเป็นหน้าที่ของสถานศึกษาทุกแห่ง คือ การ พัฒนาความรู้ทางด้านวิชาการแก่ครู และการถ่ายทอดสู่แก่นักเรียน” การดำเนินการดังกล่าว เป็นกระบวนการที่แสดงให้เห็นทราบเกี่ยวกับการบริหารวิชาการเพื่อการปรับปรุงพัฒนาการเรียนการสอน ให้ได้ผลดี มีประสิทธิภาพและประสิทธิผลในการปฏิบัติภารกิจของโรงเรียน ซึ่งลักษณะดังกล่าว เป็นไปตามการอธิบายของนักวิชาการเช่น (กมล ภูประเสริฐ, 2545; ธีระชัย ชวงบุญศรี, 2558; วิทยา เกศาอาจ, 2557)

มีงานวิจัยที่ศึกษาเกี่ยวกับกระบวนการบริหารวิชาการ พบว่า การบริหารงาน วิชาการของผู้บริหารโรงเรียนเพื่อพัฒนางานวิชาการเช่น ด้านหลักสูตร ด้านการเรียนการสอน ด้านการนิเทศภายใน และด้านการวัดผลและประเมินผล เป็นต้น (สัจจิวรรณ ทรรพพสุ และ ไสว ศิริทองถาวร, 2555; สมชาย จินตพันธ์, 2546) ซึ่งอาจทำให้คาดได้ว่ากระบวนการ บริหารวิชาการที่เป็นไปตามหลักมาตรฐานสากลมีความสัมพันธ์กับประสิทธิผลที่เกิดขึ้น ในระดับโรงเรียน

การวัดกระบวนการบริหารวิชาการของผู้บริหารนั้นสามารถวัดได้หลายแบบ อาจจะใช้วิธีการสัมภาษณ์ หรืออาจจะเป็นแบบสอบถาม ที่ถามความคิดเห็นของครูเกี่ยวกับกระบวนการบริหารวิชาการของผู้บริหาร มีนักวิจัยสร้างเครื่องมือลักษณะดังกล่าวไว้ ได้แก่ อัมพร อินพง (2554) ได้สร้างแบบวัดการบริหารงานวิชาการของผู้บริหารสถานศึกษา ชั้นพื้นฐานเขตยานนาวา สังกัดกรุงเทพมหานคร สจิวรรณ ทรรพพสุ และไสว ศิริทองถาวร (2555) ได้สร้างแบบประเมินเหมาะสมของกระบวนการบริหารงานวิชาการตามแนวคิดการจัดการคุณภาพ บุญส่ง พุทธิรักษ์พงศ์ (2545) ได้สร้างแบบประเมินการบริหารงานวิชาการ เพื่อพัฒนาคุณภาพการสอนในโรงเรียนประถมศึกษา สังกัดสำนักงานการประถมศึกษาอำเภอ อ่าวลึก จังหวัดกระบี่ เครื่องมือวัดดังกล่าวเป็นการสร้างแบบวัดมาตรฐานค่าแบบ Likert Scale ซึ่งสร้างได้อย่างมีคุณภาพและใช้ได้ผลดี

จากที่นำเสนอมา ให้นิยามปฏิบัติการ กระบวนการบริหารวิชาการที่เป็นไปตามหลักมาตรฐานสากล ได้ว่า กระบวนการบริหารวิชาการที่เป็นไปตามหลักมาตรฐานสากล หมายถึง การบริหารกิจกรรมทุกชนิดในโรงเรียนซึ่งเกี่ยวกับการปรับปรุงพัฒนาการเรียนการสอนตามหลักสูตรมาตรฐานสากล และให้มีประสิทธิภาพที่สุด ซึ่งเป็นหน้าที่ของสถานศึกษาทุกแห่ง คือ การพัฒนาความรู้ทางด้านวิชาการแก่ครู และการถ่ายทอดสู่แก่นักเรียน ในการวิจัยนี้ วัดกระบวนการบริหารวิชาการที่เป็นไปตามหลักมาตรฐานสากล ด้วยแบบวัดมาตรฐานรวมค่า ที่เป็นข้อความประกอบมาตรฐานประเมิน 6 ระดับ ตั้งแต่จริงที่สุด ถึง ไม่จริงเลย จำนวน 10-12 ข้อความ ผู้บริหารที่ตอบได้คะแนนสูงคือผู้ที่เห็นว่ากระบวนการบริหารวิชาการที่เป็นไปตามหลักมาตรฐานสากล ได้สอดคล้องกับความต้องการของผู้บริหารมากกว่าผู้บริหารที่ตอบได้คะแนนต่ำ

## 2. ปัจจัยเสริมในตัวบุคคล

จากการศึกษาเอกสารปัจจัยเสริมในตัวบุคคลในระดับโรงเรียน ได้แก่ ความเชื่ออำนาจในตนในการบริหารสู่มาตรฐานสากล วิสัยทัศน์ทางวิชาการของผู้บริหาร ภาวะผู้นำทางการเปลี่ยนแปลงของผู้บริหาร และประสบการณ์ทางวิชาการของผู้บริหารดังที่กล่าวมา คาดว่ามีอิทธิพลต่อประสิทธิผลการบริหารวิชาการของโรงเรียนมาตรฐานสากล ซึ่งมีสาระสำคัญดังนี้

### 2.1 การเชื่ออำนาจในตนในการบริหารสู่มาตรฐานสากล

ความเชื่ออำนาจในตนในการบริหารสู่มาตรฐานสากล หมายถึง “การที่ผู้บริหารมีความเชื่อมั่นจากการกระทำของตนเอง ในการบริหารวิชาการในโรงเรียนสู่มาตรฐานสากลโดยคำนึงถึง การจัดวางตัวบุคคลงบประมาณหรือการใช้จ่าย วัสดุอุปกรณ์หรือเครื่องมือ และการจัดการหรือดำเนินการ อีกทั้ง

ยังมีผลต่อประสิทธิภาพของการทำงาน ซึ่งมีองค์ประกอบ ได้แก่ เชื่อว่าผลที่เกิดขึ้นกับตน เกิดจากการกระทำของตน ตนทำน้อยได้น้อย ทำมากได้มาก ผลที่เกิดกับผู้อื่น ก็อาจเกิดกับตนได้เช่นกัน และความสำเร็จหรือความล้มเหลว เกิดจากตน” แนวคิดเกี่ยวกับความเชื่ออำนาจภายในตน เริ่มจาก Rotter (1966) และ Woolfolk (1993) ซึ่งมีสาระสำคัญว่า ความเชื่ออำนาจภายในตน เป็นบริเวณที่บุคคลสามารถระบุถึงการมีส่วนร่วมรับผิดชอบต่อความสำเร็จ หรือความล้มเหลวของตน ซึ่งนักวิชาการของไทยเห็นสอดคล้องกับแนวคิดดังกล่าว ทั้งเน้นชัดเจนเพิ่มขึ้นว่า ความเชื่ออำนาจภายในตนทำให้บุคคลสามารถควบคุมพฤติกรรมของตนเองได้ดียิ่งขึ้น (ดวงเดือน พันธุมนาวิน, 2543)

มีงานวิจัยที่ศึกษาเกี่ยวกับการเชื่ออำนาจภายในตนในการบริหาร พบว่าความเชื่ออำนาจภายในตนของผู้บริหารสถานศึกษา มีความสัมพันธ์กับพฤติกรรมการตัดสินใจในการบริหารงานลักษณะการทำงานที่มุ่งอนาคต (สมบัติ โลทอง, 2549; วิบูลย์ พาสี, 2546) ซึ่งยังมีผลวิจัยที่กล่าวว่า บุคคลที่มีความเชื่ออำนาจภายในตนเองสูง ก็จะมีระดับพฤติกรรมที่นำปรารถนาในการทำงานมาก ดวงเดือน พันธุมนาวิน (2552) ซึ่งอาจทำให้คาดได้ว่าการเชื่ออำนาจภายในตนในการบริหารสู่มาตรฐานสากลมีความสัมพันธ์กับประสิทธิผลที่เกิดขึ้นในระดับโรงเรียน

การวัดการเชื่ออำนาจภายในตนในการบริหารสู่มาตรฐานสากล สามารถวัดได้หลายรูปแบบเช่นใช้วิธีการสังเกต การสัมภาษณ์ หรือใช้แบบสอบถาม มีนักวิจัยสร้างเครื่องมือลักษณะดังกล่าวไว้ ได้แก่ วิบูลย์ พาสี (2546) ได้สร้างแบบวัด ความสัมพันธ์ระหว่างความเชื่ออำนาจภายในตน ตามมาตรฐานการประกันคุณภาพการศึกษาระดับการศึกษาขั้นพื้นฐาน ด้านกระบวนการ ของผู้บริหาร สถานศึกษา สังกัดสำนักงานเขตพื้นที่การศึกษาขอนแก่น เขต 1-5 สุภาพรณี เพาะบุญ (2546) ได้สร้างแบบวัดความเชื่ออำนาจภายในตนของนักเรียนชั้นมัธยมศึกษาตอนต้น ดวงเดือน พันธุมนาวิน (2552) ได้สร้างแบบวัดความสัมพันธ์ของความเชื่ออำนาจภายในตนกับพฤติกรรมของบุคคล เครื่องมือวัดดังกล่าวเป็นการสร้างแบบวัดมาตรฐานประมาณค่าแบบ Likert Scale ซึ่งสร้างได้อย่างมีคุณภาพและใช้ได้ผลดี

จากที่นำเสนอมา ให้นิยามปฏิบัติการ ความเชื่ออำนาจภายในตนในการบริหารสู่มาตรฐานสากล ได้ว่า ความเชื่ออำนาจภายในตนในการบริหารสู่มาตรฐานสากล หมายถึง “การที่ผู้บริหารมีความเชื่อมั่นจากการกระทำของตนเอง ในการบริหารวิชาการในโรงเรียนสู่มาตรฐานสากลโดยคำนึงถึงการจัดวางตัวบุคคล งบประมาณหรือการใช้จ่าย วัสดุอุปกรณ์ หรือเครื่องมือ และการจัดการหรือดำเนินการ อีกทั้งยังมีผลต่อประสิทธิภาพของการทำงาน ซึ่งมีองค์ประกอบ ได้แก่ เชื่อว่าผลที่เกิดขึ้นกับตนเกิดจากการกระทำของตน ตนทำน้อยได้น้อย ทำมากได้มาก ผลที่เกิดกับผู้อื่น ก็อาจเกิดกับตนได้เช่นกัน และ ความสำเร็จหรือความล้มเหลว

เกิดจากตน” ในการวิจัยนี้วัดความเชื่ออำนาจในตนในการบริหารสู่มาตรฐานสากล ด้วยแบบวัดมาตรฐานประมาณรวมค่าที่เป็นข้อความประกอบมาตรฐานประเมิน 6 ระดับ ตั้งแต่จริงที่สุด ถึง ไม่จริงเลย จำนวน 10-15 ข้อความ ผู้บริหารที่ตอบได้คะแนนสูงคือผู้ที่มีความเชื่ออำนาจในตนในการบริหารสู่มาตรฐานสากลมากกว่าผู้บริหารที่ตอบได้คะแนนต่ำ

**2.2 วิสัยทัศน์ทางวิชาการของผู้บริหาร** วิสัยทัศน์ทางวิชาการของผู้บริหารโรงเรียน หมายถึง “ความสามารถของผู้บริหารสถานศึกษาที่กำหนดวิธีคิด แนวทาง สามารถวางแผน และมองเห็นภาพการปฏิบัติงานของสถานศึกษาในอนาคต โดยภาพนั้นสอดคล้องกับเป้าหมายเชิงปริมาณและคุณภาพของการศึกษา มีความเป็นไปได้ และสามารถกำหนดวิธีการปฏิบัติให้เกิดมาตรฐานและมีคุณภาพที่จะนำสถานศึกษาให้ประสบความสำเร็จตามวัตถุประสงค์ที่ตั้งไว้” ลักษณะดังกล่าวเป็นความสามารถของผู้บริหารสถานศึกษาที่กำหนดวิธีคิดแนวทาง สามารถวางแผน และมองเห็นภาพการปฏิบัติงานของสถานศึกษาในอนาคตโดยสอดคล้องกับเป้าหมายเชิงปริมาณและคุณภาพ ซึ่งเป็นไปตามแนวคิดของนักวิชาการได้เสนอแนวคิดไว้ 3 ด้าน ประกอบด้วย การสร้างวิสัยทัศน์ การเผยแพร่วิสัยทัศน์ และการปฏิบัติตามวิสัยทัศน์ (เสริมศักดิ์ วิชาลาภรณ์, 2525, หน้า 9-11) และสามารถกำหนดวิธีการปฏิบัติให้เกิดมาตรฐานและมีคุณภาพที่จะนำสถานศึกษาให้ประสบความสำเร็จตามวัตถุประสงค์ที่ตั้งไว้

มีงานวิจัยที่ศึกษาเกี่ยวกับวิสัยทัศน์ทางวิชาการของผู้บริหาร พบว่า วิสัยทัศน์ของผู้บริหารการศึกษาจะก่อให้เกิดการพัฒนาองค์และสามารถกำหนดเป็นปรัชญาองค์การนำมาเป็นแผนปฏิบัติการ เพื่อให้บรรลุวัตถุประสงค์ที่ตั้งไว้ (Sheive & Schoenheit, 1987, p. 102; Sergiovanni, 1984, p. 7; เสริมศักดิ์ วิชาลาภรณ์, 2525, หน้า 13) ซึ่งอาจทำให้คาดได้ว่าวิสัยทัศน์ทางวิชาการของผู้บริหาร มีความสัมพันธ์กับประสิทธิผลที่เกิดขึ้นในระดับโรงเรียน

การวัดวิสัยทัศน์ผู้บริหารโรงเรียน จากการศึกษาค้นคว้าวิจัยของนักวิชาการหลายท่าน พบว่า งานวิจัยเกี่ยวกับวิสัยทัศน์ผู้บริหารมีน้อยมาก ผู้วิจัยได้ศึกษาและมีนักวิจัยสร้างเครื่องมือลักษณะดังกล่าวพบเครื่องมือการวัดวิสัยทัศน์ของผู้บริหารองค์การเชิงปริมาณ 3 ชนิด ซึ่งสร้างโดยนักวิชาการและนักการศึกษา 3 ท่าน คือ (1) เครื่องมือวัดวิสัยทัศน์ผู้บริหารชื่อว่า Leadership Vision Questionnaire-Principal (LVQ-P) ซึ่งสร้างขึ้นโดย Braun (1991) (2) เครื่องมือวัดวิสัยทัศน์ผู้บริหารชื่อ Executive Vision Self-Examination ซึ่งสร้างขึ้นโดย Hickman and Silva (1984, p. 161-162) และ (3) เครื่องมือวัดวิสัยทัศน์ผู้บริหารชื่อ The School Vision Inventory (SVI) ซึ่งสร้างขึ้นโดย Greenfield, Licata and Johnson (1989) เครื่องมือวัดดังกล่าวเป็นการสร้างแบบวัดมาตรฐานค่าแบบ Likert Scale ซึ่งสร้างได้อย่างมีคุณภาพและใช้ได้ผลดี

จากที่นำเสนอมา ให้นิยามปฏิบัติการ วิสัยทัศน์ทางวิชาการของผู้บริหารได้ว่า วิสัยทัศน์ทางวิชาการของผู้บริหาร หมายถึง ความสามารถของผู้บริหารสถานศึกษาที่กำหนด วิธีคิด แนวทาง สามารถวางแผน และมองเห็นภาพการปฏิบัติงานของสถานศึกษาในอนาคต โดยภาพนั้นสอดคล้องกับเป้าหมายเชิงปริมาณและคุณภาพของการศึกษา มีความเป็นไปได้ และสามารถกำหนดวิธีการปฏิบัติให้เกิดมาตรฐานและมีคุณภาพที่จะนำสถานศึกษาให้ประสบความสำเร็จตามวัตถุประสงค์ที่ตั้งไว้ มี 3 ด้าน ประกอบด้วย การสร้างวิสัยทัศน์ การเผยแพร่ วิสัยทัศน์ และการปฏิบัติตามวิสัยทัศน์ ในการวิจัยนี้ วิสัยทัศน์ทางวิชาการของผู้บริหาร ด้วยแบบวัดมาตรฐานรวมค่า ที่เป็นข้อความประกอบมาตรฐานประเมิน 6 ระดับ ตั้งแต่จริง ที่สุด ถึง ไม่จริงเลย จำนวน 10-15 ข้อความ ผู้บริหารที่ตอบได้คะแนนสูงคือผู้ที่เห็นววิสัยทัศน์ ทางวิชาการมากกว่าผู้บริหารที่ตอบได้คะแนนต่ำ

**2.3 ภาวะผู้นำทางการเปลี่ยนแปลงของผู้บริหาร** ภาวะผู้นำทางการเปลี่ยนแปลง ของผู้บริหาร หมายถึง “พฤติกรรมที่แสดงออกของผู้บริหารโรงเรียนที่มี กระบวนการปฏิสัมพันธ์ ที่เป็นองค์กรรมระหว่างผู้นำกับผู้ใต้บังคับบัญชา ในการสร้างความร่วมมือ โดยการใช้อิทธิพลอย่างมีอุดมการณ์ การสร้างแรงบันดาลใจ การกระตุ้นทางปัญญา และการคำนึงถึงความเป็นปัจเจกบุคคล ในลักษณะบูรณาการ เพื่อบรรลุเป้าหมายสูงสุดของ สถานศึกษา ทำให้เกิดความไว้วางใจ ความเชื่อมั่น ความพึงพอใจซึ่งกันและกัน” ผู้นำการ เปลี่ยนแปลงเป็นผู้นำที่ใช้ความสามารถสร้างแรงจูงใจของผู้ตาม เพื่อกระตุ้นผู้ตามให้ดำเนินการ ตามความต้องการและไปสู่เป้าหมายที่ตั้งใจไว้ Bass (1999) และลักษณะภาวะผู้นำการ เปลี่ยนแปลงตามแนวคิดของ (Burns, 1978) แบ่งเป็น 3 ลักษณะ ประกอบด้วย ภาวะผู้นำการ เปลี่ยนแปลงเป็นกระบวนการที่ผู้นำมีอิทธิพลต่อผู้ร่วมงานและผู้ตาม ภาวะผู้นำการแลกเปลี่ยน และภาวะผู้นำแบบปล่อยตามสบาย

มีงานวิจัยที่ศึกษาเกี่ยวกับภาวะผู้นำทางการเปลี่ยนแปลงของผู้บริหาร พบว่า พฤติกรรมการบริหารการเปลี่ยนแปลงที่มีประสิทธิภาพนั้นจะต้องมีส่วนร่วมตั้งแต่ในขั้นเริ่มต้น วางแผนร่วมกัน กระทั่งนำแนวคิดที่ได้นั้นนำไปสู่การปฏิบัติจริง (Carnall, 1990; ราชนันท์ บุญธิมา, 2542; กมลวรรณ ชัยวานิชศิริ, 2536) ซึ่งอาจทำให้คาดได้ว่าภาวะผู้นำทางการเปลี่ยนแปลง ของผู้บริหาร มีความสัมพันธ์กับประสิทธิผลที่เกิดขึ้นในระดับโรงเรียน

การวัดภาวะผู้นำทางการเปลี่ยนแปลงของผู้บริหารสามารถวัดได้หลาย รูปแบบเช่นใช้วิธีการสังเกต การสัมภาษณ์ หรือใช้แบบสอบถามมีนักวิจัยสร้างเครื่องมือ ลักษณะดังกล่าวไว้ ได้แก่ ประเสริฐ สมพงษ์ธรรม (2538) ได้สร้างแบบวัดภาวะผู้นำการ เปลี่ยนแปลงของผู้บริหารโรงเรียน ราชนันท์ บุญธิมา (2542) ได้สร้างแบบวัดปัจจัยที่เอื้อต่อ

ผลสำเร็จของการนำหลักสูตรมัธยมศึกษาตอนต้นไปปฏิบัติกรณีศึกษาโรงเรียนมัธยมศึกษา จังหวัดเชียงราย Carnall (1990) และแนวคิดของ Hall and others (1984) ได้สร้างแบบวัด พฤติกรรมการบริหารการเปลี่ยนแปลง เครื่องมือวัดดังกล่าวเป็นการสร้างแบบวัดมาตรฐาน ประเมินค่าแบบ Likert Scale ซึ่งสร้างได้อย่างมีคุณภาพและใช้ได้ผลดี

จากที่นำเสนอมา ให้นิยามปฏิบัติการ ภาวะผู้นำทางการเปลี่ยนแปลงของ ผู้บริหาร ได้ว่า ภาวะผู้นำทางการเปลี่ยนแปลงของผู้บริหาร หมายถึง พฤติกรรมที่แสดงออก ของผู้บริหารโรงเรียนที่มีกระบวนการปฏิสัมพันธ์ที่เป็นองค์กรรมระหว่างผู้นำกับ ผู้ใต้บังคับบัญชา ในการสร้างความร่วมมือ โดยการใช้อิทธิพลอย่างมีอุดมการณ์ การสร้างแรงบันดาลใจ การกระตุ้นทางปัญญา และการคำนึงถึงความเป็นปัจเจกบุคคล ในลักษณะบูรณาการ เพื่อบรรลุเป้าหมายสูงสุดของสถานศึกษา ทำให้เกิดความไว้วางใจ ความเชื่อมั่น ความพึงพอใจ ซึ่งกันและกัน ในการวิจัยนี้วัดภาวะผู้นำทางการเปลี่ยนแปลงของผู้บริหาร ด้วยแบบวัดมาตรฐาน ประเมินรวมค่า ที่เป็นข้อความประกอบมาตรฐานประเมิน 6 ระดับ ตั้งแต่จริงที่สุด ถึง ไม่จริงเลย จำนวน 10-15 ข้อความ ผู้บริหารที่ตอบได้คะแนนสูงคือผู้ที่มีภาวะผู้นำทางการเปลี่ยนแปลงของ ผู้บริหารมากกว่าผู้บริหารที่ตอบได้คะแนนต่ำ

**2.5 ประสบการณ์ทางวิชาการของผู้บริหาร** ประสบการณ์ทางวิชาการของผู้บริหาร หมายถึง “ระยะเวลาที่เคยดำรงตำแหน่งทางการบริหารโดยเริ่มจาก หัวหน้ากลุ่มสาระ การเรียนรู้หรือหัวหน้าหมวด รองผู้อำนวยการโรงเรียนหรือผู้ช่วยผู้อำนวยการ และ ผู้อำนวยการโรงเรียน” ประสบการณ์บริหารเกิดจากการเรียนรู้ และสั่งสมประสบการณ์ในการ บริหารจนเกิดเป็นทักษะ ความเข้าใจ ความคิดอย่างละเอียดรอบคอบ ส่งผลให้ผู้บริหารมีความ กล้าในการตัดสินใจทางการบริหารมากขึ้น และนำประสบการณ์เหล่านั้นไปใช้ ในการปฏิบัติงาน และการบริหารหน่วยงานให้ประสบความสำเร็จ (O'Neal, 1987; พวงรัตน์ บุญญานุกรักษ์, 2538)

มีงานวิจัยที่ศึกษาเกี่ยวกับประสบการณ์ทางวิชาการของผู้บริหาร พบว่า ผู้บริหารโรงเรียนที่มีความสามารถประสบการณ์บริหารมาก ก็จะส่งผลต่อประสิทธิผลของ ทำงานมากและผู้บริหาร ที่ประสบความสำเร็จสูงจะต้องมีทักษะในการสื่อสารที่ดี (McCurtain, 1989; ทรงยศ แก้วมงคล, 2555; ไพศาล จันทสุรวงศ์, 2554) ซึ่งอาจทำให้คาดได้ว่า ประสบการณ์ทางวิชาการของผู้บริหารมีความสัมพันธ์กับประสิทธิผลที่เกิดขึ้นในระดับโรงเรียน

การวัดประสบการณ์ทางการบริหารของผู้บริหารเกี่ยวกับประสบการณ์ ทางการบริหาร และการฝึกอบรมทางการบริหารขณะที่ท่านดำรงตำแหน่งผู้อำนวยการโรงเรียน ท่านเคยเข้ารับการศึกษ ฝึกอบรม ประชุมสัมมนาทางวิชาการด้านการบริหาร มีนักวิจัยสร้าง

เครื่องมือลักษณะดังกล่าวไว้ได้แก่ ไพศาล จันทสุรวงศ์ (2554) ได้สร้างแบบวัดปัญหาการดำเนินงานการประกันคุณภาพการศึกษาของ ผู้บริหารโรงเรียนเอกชนในภาคตะวันออกที่มีประสบการณ์การบริหารงาน ทรงยศ แก้วมงคล (2555) ได้สร้างแบบวัดปัจจัยที่มีอิทธิพลต่อประสิทธิผลการบริหารงานวิชาการของโรงเรียนประถมศึกษาสังกัดกรุงเทพมหานคร เครื่องมือวัดดังกล่าวเป็นการสร้างแบบวัดมาตรฐานค่าแบบ Likert Scale ซึ่งสร้างได้อย่างมีคุณภาพและใช้ได้ผลดี

จากที่นำเสนอมา ให้นิยามปฏิบัติการ ประสบการณ์ทางวิชาการของผู้บริหารได้ว่า ประสบการณ์ทางวิชาการของผู้บริหาร หมายถึง “ระยะเวลาที่เคยดำรงตำแหน่งทางการบริหารโดยเริ่มจาก หัวหน้ากลุ่มสาระการเรียนรู้หรือหัวหน้าหมวด รองผู้อำนวยการโรงเรียน หรือผู้ช่วยผู้อำนวยการ และผู้อำนวยการโรงเรียน” ในการวิจัยนี้วัดประสบการณ์ทางวิชาการของผู้บริหาร ด้วยคำถามให้เขียนตอบจำนวน 2 ข้อ ผู้บริหารที่มีระยะเวลามากกว่าคือผู้ที่ประสบการณ์ทางวิชาการของผู้บริหารมากกว่าผู้ที่มีระยะเวลาน้อย

จากที่นำเสนอผ่านมา เกี่ยวกับปัจจัยแห่งความสำเร็จในการบริหารวิชาการในระดับโรงเรียน ของโรงเรียนมาตรฐานสากล ทำให้คาดได้ว่า ปัจจัยการบริหารวิชาการ (สามประการ) และปัจจัยเสริมในระดับนักเรียน (สี่ประการ) จะร่วมกันอธิบาย ประสิทธิภาพระดับนักเรียน (สามประการ) ได้อย่างชัดเจน จึงเขียนแผนภาพแสดงความสัมพันธ์ของตัวแปรปัจจัยเชิงสาเหตุระดับโรงเรียนที่มีอิทธิพลต่อประสิทธิผลการบริหารวิชาการของโรงเรียนมาตรฐานสากล ผู้วิจัยได้สรุปกรอบแนวคิดในระดับโรงเรียนดังภาพ 6

## ปัจจัยระดับโรงเรียน

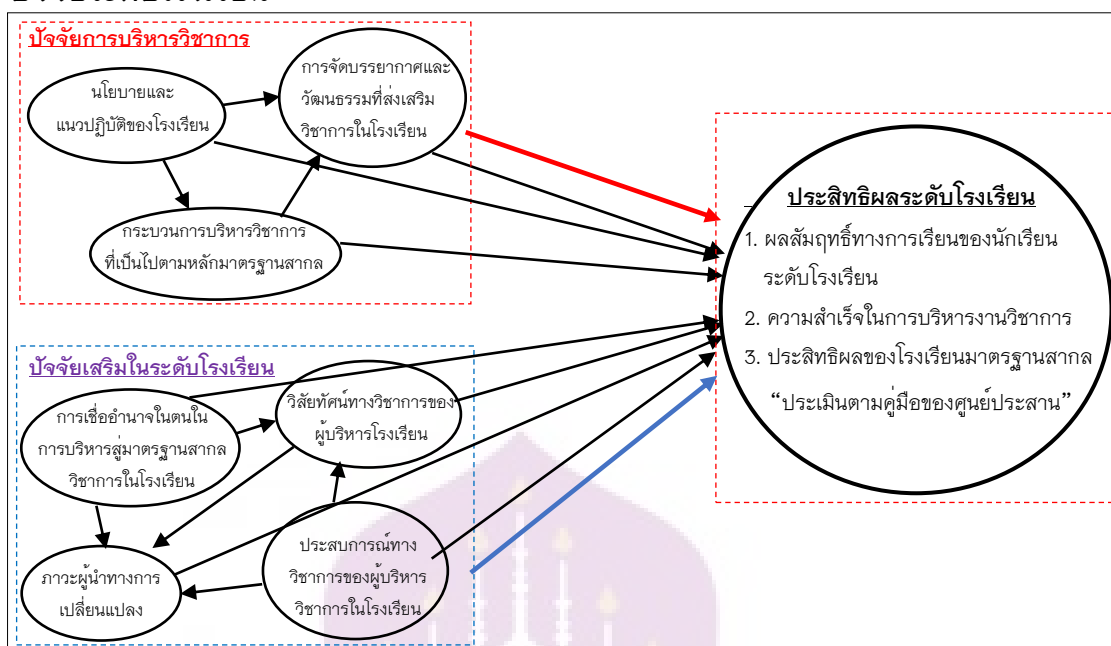

ภาพ 6 รูปแบบความสัมพันธ์ของตัวแปรปัจจัยเชิงสาเหตุระดับโรงเรียนที่มีอิทธิพลต่อประสิทธิผลการบริหารวิชาการของโรงเรียนมาตรฐานสากล

### ตอนที่ 3 แนวคิดของการวิเคราะห์เชิงสาเหตุแบบพหุระดับ

การศึกษาปัจจัยที่มีอิทธิพลต่อประสิทธิผลการบริหารงานจากที่นำเสนอมา มีปัจจัยทั้งในระดับมหภาค และระดับจุลภาค เรียกว่า ปัจจัยเชิงพหุระดับ เป็นการศึกษความสัมพันธ์ตัวแปรซึ่งแบ่งเป็นลำดับชั้น มีวิธีการวิเคราะห์ที่เรียกว่า การวิเคราะห์พหุระดับ ซึ่งการศึกษาการวิเคราะห์พหุระดับมีเนื้อหาและรายละเอียด ซึ่งจะกล่าวดังต่อไปนี้

#### 1. แนวคิดเกี่ยวกับพหุระดับ

พหุระดับเป็นเทคนิคทางสถิติที่ใช้ในการวิเคราะห์อิทธิพลของตัวแปรทำนาย หรือตัวแปรอิสระหลายระดับที่มีต่อตัวแปรตาม ซึ่งตัวแปรทำนายมีโครงสร้างเป็นระดับลดหลั่น (Hierarchical) อย่างน้อย 2 ระดับขึ้นไป โดยตัวแปรทำนายและตัวแปรตามที่อยู่ระดับล่างต่างมีความสัมพันธ์ซึ่งกันและกัน และได้รับอิทธิพลร่วมกันจากตัวแปรทำนายที่อยู่ระดับบน สามารถหาความสัมพันธ์ของตัวแปรที่อยู่ในระดับเดียวกันและข้ามระดับได้ การวิเคราะห์พหุระดับนี้ ตัวแปรระดับเดียวกันต่างมีความสัมพันธ์ซึ่งกันและกัน และได้รับผลร่วมกันจากตัวแปรระดับอื่น ๆ เนื่องจากโครงสร้างและธรรมชาติของข้อมูลทางสาธารณสุขมักเกี่ยวข้องกับข้อมูลหลายระดับ การวิเคราะห์ข้อมูลแบบอื่นที่ทำการวิเคราะห์ข้อมูลแบบระดับเดียวจึงไม่สามารถให้ผลสรุป

ที่ถูกต้องการเลือกใช้เทคนิควิธีการสถิติที่เหมาะสมจึงต้องคำนึงความสอดคล้องกับโครงสร้างและธรรมชาติของข้อมูลที่ทำการศึกษาส่วนใหญ่ นิยมใช้ในการวิจัยทางสังคมศาสตร์ และพฤติกรรมศาสตร์ซึ่งมีชื่อเรียกที่ต่าง ๆ กันไปตามลักษณะหรือรูปแบบในการอ้างอิงถึง เช่น โมเดลเชิงเส้นพหุระดับ โมเดลเชิงเส้นลดหลั่น โมเดลอิทธิพลกลุ่มและอิทธิพลผสมโมเดล สัมประสิทธิ์กลุ่ม และโมเดลองค์ประกอบความแปรปรวน เป็นต้น ซึ่งเป็นพหุระดับของชุดข้อมูลหรือเรียกว่าข้อมูลพหุระดับหรือข้อมูลสอดแทรกลดหลั่น (Hierarchical nested data) (ฉัตรศิริปิยะพิมลสิทธิ์, 2548, หน้า 66) ซึ่งขออธิบายในเรื่องที่เกี่ยวข้อง ได้แก่ ข้อมูลพหุระดับ ความสัมพันธ์ของข้อมูลพหุระดับ และระดับของข้อมูลพหุระดับ ดังนี้

1.1 ข้อมูลพหุระดับ แบ่งลักษณะของข้อมูลออกเป็น 2 ประเภทใหญ่ ๆ คือ (1) ข้อมูลระดับบุคคล เรียกว่า ข้อมูลระดับจุลภาคเป็นข้อมูลในระดับล่าง ระดับบุคลากร ผู้ปฏิบัติงานหรือผู้ที่ปฏิบัติเพื่อก่อให้เกิดผลสำเร็จของงานในองค์การ และ (2) ข้อมูลระดับกลุ่มขึ้นไป เรียกว่า ข้อมูลระดับมหภาคเป็นข้อมูลในระดับบนขององค์การที่มีบทบาทหน้าที่ในการสั่งการ กำหนดนโยบายการทำงานที่มีผลต่อการปฏิบัติงานในระดับล่าง

1.2 ความสัมพันธ์ของข้อมูลพหุระดับแบ่งได้เป็น 3 แบบ คือ (1) ความสัมพันธ์ระดับจุลภาค เป็นความสัมพันธ์ของข้อมูลระหว่างตัวแปรในระดับล่างหรือระดับผู้ปฏิบัติด้วย (2) ความสัมพันธ์ระดับมหภาค เป็นความสัมพันธ์ของข้อมูลระหว่างตัวแปรในระดับบนหรือระดับผู้บริหารด้วยกัน และ (3) ความสัมพันธ์ข้ามระดับ เป็นความสัมพันธ์ข้ามระดับของข้อมูลระหว่างตัวแปรในระดับบนหรือผู้บริหารกับข้อมูลในระดับล่างหรือผู้ปฏิบัติ

1.3 ระดับของข้อมูลพหุระดับ แบ่งได้ตั้งแต่ 2 ถึง 3 ระดับ ได้แก่ ระดับองค์กร ระดับกลุ่ม และระดับบุคคล

การศึกษาข้อมูลความสัมพันธ์ในแต่ละระดับและข้ามระดับดังจะได้นำเสนอในส่วนของการวิเคราะห์ปัจจัยเชิงพหุระดับต่อไป จากการศึกษางานวิจัยที่ผ่านมา พบว่าส่วนใหญ่มีการศึกษาใน 2 ระดับ คือ ระดับบุคคลกับระดับกลุ่ม หรือระดับบุคคลกับระดับองค์กร และพบได้บ้างที่มีการศึกษาใน 3 ระดับ คือ ทั้งระดับบุคคล ระดับกลุ่ม และระดับองค์กร ดังจากการอธิบายพฤติกรรมในองค์การของ Gibson (2000, p. 28) ได้เสนอรูปแบบการประเมินประสิทธิผลปัจจัยเชิงพหุระดับซึ่งแบ่งออกเป็น 3 ระดับ คือ ประสิทธิผลปัจจัยระดับบุคคล ประสิทธิผลปัจจัยระดับกลุ่ม และประสิทธิผลปัจจัยระดับองค์กร ประสิทธิภาพในแต่ละระดับจะมีสาเหตุที่แตกต่างกัน ความสัมพันธ์ของทั้ง 3 ระดับชี้ให้เห็นว่าประสิทธิผลกลุ่มขึ้นอยู่กับประสิทธิผลบุคคล ประสิทธิภาพองค์กรขึ้นอยู่กับประสิทธิผลกลุ่ม โดยในแต่ละระดับมีสาเหตุดังนี้ ประสิทธิภาพองค์กรหรือหน่วยงานมีสาเหตุ ได้แก่ สภาพแวดล้อม

เทคโนโลยี กลยุทธ์ โครงสร้างหน่วยงาน กระบวนการและวัฒนธรรมต่อมา คือ ประสิทธิภาพของกลุ่มมีสาเหตุ ได้แก่ ความสามัคคี ภาวะผู้นำ โครงสร้างกลุ่ม สถานภาพ บทบาทและบรรทัดฐาน และสุดท้ายคือประสิทธิภาพบุคคลมีสาเหตุ ได้แก่ ความสามารถ ความชำนาญ ความรู้ ทักษะ แรงจูงใจและความเครียด เช่นเดียวกัน นักวิชาการไทย คือ ผกาพรร จันท์เพิ่ม (2545, หน้า 50) ได้ศึกษาปัจจัยพหุระดับ 2 ระดับ ในด้านพฤติกรรมศาสตร์ เพื่อศึกษาปัจจัยระดับหน่วยบริการปฐมภูมิ และบุคลากรสาธารณสุขที่มีอิทธิพลต่อการดำเนินงานเยี่ยมบ้านตามแนวทางการปฏิรูประบบบริการสุขภาพ ส่วนสุวัฒน์ วิวัฒน์านนท์ (2548, หน้า 76) ได้ศึกษาปัจจัยเชิงพหุระดับในด้านสังคมศาสตร์ ศึกษาผลสัมฤทธิ์ทางการเรียนของนักเรียน โดยใช้พหุระดับ 3 ระดับ คือ ระดับนักเรียน ระดับห้องเรียน และระดับกลุ่มโรงเรียน

จากการศึกษาแนวคิดเกี่ยวกับพหุระดับ ผู้วิจัยจึงสนใจศึกษาปัจจัยที่มีอิทธิพลต่อประสิทธิภาพในการบริหารงานกลุ่มบริหารวิชาการโรงเรียนมาตรฐานสากล สังกัดสำนักงานเขตพื้นที่การศึกษามัชฌิมศึกษาในกรุงเทพมหานคร โดยการวิเคราะห์ข้อมูลแบบพหุระดับที่จำแนกข้อมูลเป็น 3 ระดับ คือปัจจัยระดับนักเรียน ปัจจัยระดับห้องเรียน และปัจจัยระดับโรงเรียน

## 2. ความหมายของการวิเคราะห์พหุระดับ

การวิเคราะห์พหุระดับเป็นวิธีการทางสถิติที่ได้รับความสนใจเป็นอย่างยิ่งในการวิจัยทางการศึกษาได้มีนักวิจัย นักวิชาการหลายคนได้ให้ความหมายไว้ดังต่อไปนี้ สำเร็จบุญเรืองรัตน์ (2540, หน้า 19) กล่าวว่า การวิเคราะห์พหุระดับ หมายถึง แนวคิดใหม่ที่จัดข้อมูลเป็นระดับอย่างน้อย 2 ระดับขึ้นไป ตามลักษณะโครงสร้างของข้อมูล แล้วสร้างสมการอธิบายตัวแปรตาม ด้วยตัวแปรอิสระในแต่ละระดับให้มีความเกี่ยวเนื่องกัน ซึ่งการอธิบายตัวแปรตามด้วยตัวแปรอิสระที่สร้างมาจากสมการพยากรณ์ เรียกว่า การวิเคราะห์พหุระดับด้วยสมการพยากรณ์ แต่ถ้การวิเคราะห์ข้อมูลพหุระดับที่เป็นเชิงสาเหตุของตัวแปรอิสระที่มีต่อตัวแปรตามที่เกี่ยวข้องสัมพันธ์ซึ่งกันและกัน เป็นรูปแบบการวิเคราะห์พหุระดับแบบวิถี (Path Model) ขณะที่ นริศ สวัสดิ์ (2550, หน้า 15-16) กล่าวว่า การวิเคราะห์พหุระดับ หมายถึง เทคนิควิธีการทางสถิติที่ใช้ในการวิเคราะห์อิทธิพลของตัวแปรอิสระที่มีต่อตัวแปรตามโดยตัวแปรอิสระที่นำมาวิเคราะห์นั้น มีโครงสร้างของตัวแปรเป็นระดับขั้นที่ลดหลั่นกันลงไป 2 ระดับ สอดคล้องกับ ศิริชัย กาญจนวาสิ (2548, หน้า 4) กล่าวว่า การวิเคราะห์พหุระดับ หมายถึง เทคนิควิธีการทางสถิติที่ใช้ในการวิเคราะห์ข้อมูลที่มีตัวแปรทำนายหรือตัวแปรอิสระหลายตัว และตัวแปรอิสระเหล่านั้นสามารถจัดเป็นระดับได้อย่างน้อย 2 ระดับขึ้นไป โดยตัวแปรระดับเดียวกันต่างมีความสัมพันธ์ซึ่งกันและกัน และได้รับผลร่วมกันจากตัวแปรระดับอื่น ๆ

นอกจากนี้ สมจิตร อุดม (2547, หน้า 131) กล่าวว่า การวิเคราะห์พหุระดับ หมายถึง การวิเคราะห์พหุระดับของการวิเคราะห์ถดถอย และการวิเคราะห์พหุระดับของการวิเคราะห์วิถี Kreft (1996, p. 63) กล่าวว่า การวิเคราะห์พหุระดับ หมายถึง เทคนิคการวิเคราะห์ที่สามารถอธิบายความสัมพันธ์ของตัวแปรที่อยู่ในระดับเดียวกันและต่างระดับกัน การวิเคราะห์ปัจจัยเชิงพหุระดับมีความหลายหลายในเรื่องของกระบวนการวิเคราะห์ และมีความหลากหลายในเรื่องของโปรแกรมคอมพิวเตอร์ที่ใช้ในการวิเคราะห์ เช่น LISREL (Linear structure relationship) และ HLM (Hierarchical linear model) เป็นต้น โดย LISREL พบมากในการวิจัยในด้านสังคมศาสตร์ ส่วน HLM นั้น พบมากในการวิจัยในด้านพฤติกรรมศาสตร์ และการวิเคราะห์วิถีพหุระดับนี้เป็นที่ยอมรับกันว่าเป็นวิธีการของโมเดลเชิงปริมาณ ราชันย์ บุญธิมา (2542, หน้า 41) กล่าวว่า การวิเคราะห์พหุระดับแบ่งเป็น 2 ลักษณะ ดังนี้ (1) การวิเคราะห์พหุระดับของการวิเคราะห์ถดถอย เป็นเทคนิคการวิเคราะห์ข้อมูลที่สามารถจัดข้อมูลเป็นระดับได้อย่างน้อย 2 ระดับ ด้วยการสร้างสมการถดถอยหรือสมการพยากรณ์ แล้ววิเคราะห์ค่าสัมประสิทธิ์ของตัวแปรต้นที่มีต่อตัวแปรตามในแต่ละระดับ ค่าสัมประสิทธิ์ที่ได้เรียกว่าค่าสัมประสิทธิ์การถดถอย และ (2) การวิเคราะห์พหุระดับของการวิเคราะห์วิถี หรือการวิเคราะห์พหุระดับของ Path Model เป็นเทคนิคการวิเคราะห์ข้อมูลที่สามารถจัดข้อมูลเป็นระดับได้อย่างน้อย 2 ระดับแล้ววิเคราะห์ค่าสัมประสิทธิ์ของตัวแปรต้นที่มีต่อตัวแปรตามในรูปของ Path Model โดยตัวแปรแต่ละระดับจะมีความสัมพันธ์เชิงสาเหตุซึ่งกันและกัน สำหรับตัวแปรที่อยู่ต่างระดับกันจะมีความสัมพันธ์เชิงลดหลั่น กล่าวคือ ตัวแปรที่อยู่ในระดับที่สูงกว่า จะมีอิทธิพลต่อตัวแปรที่อยู่ในระดับต่ำกว่าค่าสัมประสิทธิ์ที่ได้นั้นเรียกว่า ค่าสัมประสิทธิ์เส้นทางหรือค่าสัมประสิทธิ์เชิงสาเหตุ หรือค่าสัมประสิทธิ์พาช ขณะที่ Kreft and Leeuw (1991, p. 54) ให้ความหมายของการวิเคราะห์พหุระดับ ว่าการวิเคราะห์ข้อมูลที่มีตั้งแต่ 2 ระดับขึ้นไป นอกจากนี้ Morrison (1995, p. 64) กล่าวว่า การวิเคราะห์พหุระดับ คือเทคนิคการวิเคราะห์ข้อมูลที่สามารถแยกความแปรปรวนที่มีอยู่ในตัวแปรตามให้เป็นไปตามโครงสร้างหรือธรรมชาติของข้อมูล

จากกล่าวข้างต้นสรุปได้ว่า การวิเคราะห์พหุระดับ หมายถึง เทคนิควิธีทางสถิติที่ใช้ในการวิเคราะห์ข้อมูลที่มีตัวแปรทำนายหรือตัวแปรอิสระหลายตัว และตัวแปรอิสระจัดเป็นระดับได้อย่างน้อย 2 ระดับ ขึ้นไปตามลักษณะโครงสร้างหรือธรรมชาติของข้อมูล แล้วสร้างสมการพยากรณ์อธิบายตัวแปรตาม ด้วยตัวแปรอิสระในแต่ละระดับให้มีความเกี่ยวเนื่องกัน เป็นวิธีการของโมเดลเชิงปริมาณและเป็นการวิจัยในด้านพฤติกรรมศาสตร์ และการวิเคราะห์

พหุระดับซึ่งมีความหมายใน 2 ลักษณะคือการวิเคราะห์พหุระดับของการวิเคราะห์ถดถอย และการวิเคราะห์พหุระดับของการวิเคราะห์วิถี

สำหรับการวิจัยครั้งนี้ ผู้วิจัยใช้วิธีวิเคราะห์พหุระดับแบบ HLM จึงจะกล่าวถึงเฉพาะวิธีวิเคราะห์พหุระดับแบบ HLM เป็นวิธีการวิเคราะห์ข้อมูลเพื่อหาความสัมพันธ์ระหว่างตัวแปรอิสระกับตัวแปรตาม ตามลักษณะของระดับข้อมูลนั้น ค่าสัมประสิทธิ์ที่แสดงถึงความสัมพันธ์ในรูปของค่าสัมประสิทธิ์วิถี

### 3. วัตถุประสงค์การวิเคราะห์ปัจจัยเชิงพหุระดับ

วัตถุประสงค์ในการวิเคราะห์ปัจจัยเชิงพหุระดับ มีนักวิชาการกล่าวสรุปไว้ ดังนี้ สมจิตร อุดม (2547, หน้า 132) กล่าวว่า การวิเคราะห์พหุระดับ มีวัตถุประสงค์เพื่ออธิบายและหาความสัมพันธ์ของตัวแปรที่อยู่ในระดับเดียวกัน และปฏิสัมพันธ์ระหว่างตัวแปรที่อยู่ต่างระดับกัน เพื่อให้ผลการวิเคราะห์มีความเที่ยงตรงสูงและมีความคลาดเคลื่อนต่ำ ซึ่งสอดคล้องกับ ศิริชัย กาญจนวาสี (2548, หน้า 7-8) กล่าวว่า การวิเคราะห์พหุระดับ มีวัตถุประสงค์ เพื่อศึกษาความสัมพันธ์ของตัวแปรที่อยู่ในระดับเดียวกัน และปฏิสัมพันธ์ระหว่างตัวแปรที่อยู่ต่างระดับกัน และเพื่อประมาณค่าสัมประสิทธิ์สหสัมพันธ์ หรือค่าพารามิเตอร์ของตัวแปรให้ผลการวิเคราะห์มีความเที่ยงตรงสูง และคลาดเคลื่อนต่ำ และสุดท้ายเพื่อตรวจสอบความเหมาะสมของโมเดล โดยที่ นงลักษณ์ วิรัชชัย (2538, หน้า 24) กล่าวถึงวัตถุประสงค์ ของการวิเคราะห์พหุระดับคือ เพื่อศึกษาความเปลี่ยนแปลงหรือพัฒนาการ หรือการเจริญเติบโตของสิ่งที่ศึกษาในช่วงระยะเวลาหนึ่ง เพื่อประมาณค่าส่วนประกอบความแปรปรวนของตัวแปรแต่ละตัวแปร ตลอดจน วิเคราะห์ความแปรปรวนของตัวแปรในแต่ละระดับ ว่ามีความแตกต่างกันหรือไม่ มากน้อยเพียงใด ขณะที่ Raudenbush & Bryk (1992, p. 5) ได้กล่าวว่าการวิเคราะห์พหุระดับ มีวัตถุประสงค์คือ เพื่อแบ่งความแปรปรวน และความแปรปรวนรวมออกตามระดับของข้อมูล และเพื่อคำนวณค่าความสัมพันธ์ของตัวแปรที่อยู่ในระดับเดียวกันและที่อยู่ต่างระดับกัน เช่นเดียวกับ Draper (1995, pp. 117-118) กล่าวว่า การวิเคราะห์พหุระดับมีวัตถุประสงค์คือ เพื่อให้ทราบค่าสัมประสิทธิ์สหสัมพันธ์ของตัวแปรระหว่างระดับชั้น และเพื่อทำนายผลของตัวแปรต้นที่มีอิทธิพลต่อตัวแปรตามของข้อมูลแต่ละระดับ

จากกล่าวมาข้างต้น สรุปได้ว่า วัตถุประสงค์ในการวิเคราะห์ปัจจัยเชิงพหุระดับ เพื่อใช้ในการอ้างอิงเกี่ยวกับพารามิเตอร์ โครงสร้างของโมเดลและความเป็นไปได้ที่จะอธิบายพฤติกรรมอย่างลุ่มของพารามิเตอร์และเพื่อศึกษาความสัมพันธ์ของตัวแปรในระดับเดียวกันและต่างระดับ ซึ่งได้ผลที่มีความเที่ยงตรงสูงและความคลาดเคลื่อนต่ำ

#### 4. ลักษณะข้อมูลที่ใช้ในการวิเคราะห์หุระดับ

การวิจัยทางการศึกษามีลักษณะเป็นข้อมูลระดับชั้นลดหลังสอดแทรก (Hierarchical Nested Data) และมีระดับการวัดหลายระดับ (Multi-level of measurement) (นงลักษณ์ วิรัชชัย, 2542, หน้า 236) ข้อมูลระดับนักเรียน ซึ่งเป็นข้อมูลระดับบุคคลที่เป็นหน่วยวัดที่เล็กที่สุด จะได้อิทธิพลจากคุณลักษณะของตัวแปรในระดับ ครูผู้สอน หรือชั้นเรียน ซึ่งเป็นระดับชั้นของข้อมูลที่สูงกว่าและเป็นหน่วยวัดที่ใหญ่กว่า ขณะเดียวกันข้อมูลระดับครู ก็จะได้รับอิทธิพลจากคุณลักษณะตัวแปรที่เกี่ยวกับผู้บริหาร ซึ่งเป็นระดับชั้นข้อมูลที่สูงกว่าระดับครู และสูงกว่าระดับนักเรียน ดังภาพ 7

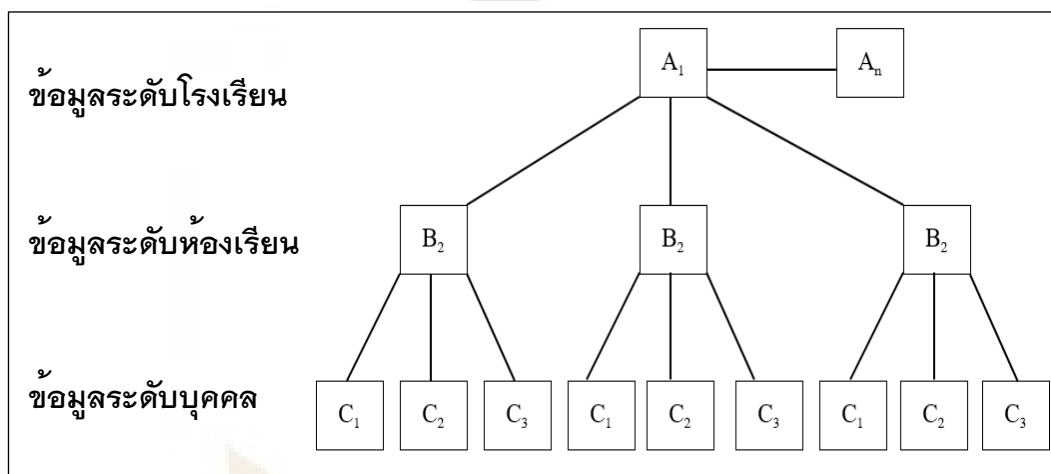

ภาพ 7 ลักษณะโครงสร้างของข้อมูลที่จะนำไปวิเคราะห์หุระดับ

จากภาพประกอบ แสดงลักษณะโครงสร้างของข้อมูลที่จะนำไปวิเคราะห์หุระดับ ซึ่งสามารถแบ่งข้อมูลเป็น 2 ประเภท ดังนี้

1) เป็นข้อมูลระดับจินตภาพ ซึ่งเป็นข้อมูลเกี่ยวกับนักเรียนแต่ละคน เช่น พฤติกรรมการเรียน เจตคติต่อการเรียน การเข้าสังคมกับกลุ่มเพื่อน

2) เป็นข้อมูลระดับมหภาพ ซึ่งเป็นข้อมูลตั้งแต่ 2 ระดับขึ้นไป ได้แก่ ข้อมูลระดับครู และระดับผู้บริหาร ซึ่งเปรียบเทียบได้กับข้อมูลระดับชั้นเรียนและระดับโรงเรียน อย่างไรก็ตาม ตัวแปรที่มีความสัมพันธ์กับระบบการศึกษาทั้งที่อยู่ในระดับเดียวกันและต่างระดับกัน จะต้องมีการสัมพันธ์ระหว่างกันด้วยเสมอ (สำเริง บุญเรืองรัตน์, 2538)

## 5. ข้อตกลงเบื้องต้นของการวิเคราะห์พหุระดับ

การวิเคราะห์การถดถอย เป็นการวิเคราะห์ที่มีข้อตกลงเบื้องต้นที่ต้องคำนึงถึงอย่างยิ่ง การวิเคราะห์พหุระดับนั้นก็มีแนวคิดรากฐานมาจากการวิเคราะห์การถดถอย ดังนั้น การวิเคราะห์ข้อมูลพหุระดับ โดยเฉพาะการวิเคราะห์พหุระดับ ชนิด 2 ระดับ จึงมีข้อตกลงเบื้องต้นคล้ายกัน สรุปได้ดังนี้ (สมจิตร์ อุตม, 2547, หน้า 132)

### 5.1 ข้อตกลงเบื้องต้นของการวิเคราะห์ข้อมูลพหุระดับ 5 ข้อ ดังนี้

1) ความสัมพันธ์ระหว่างตัวแปรอิสระและตัวแปรตาม เป็นความสัมพันธ์เชิงเส้นตรง

2) ตัวแปรอิสระแต่ละตัวเป็นอิสระจากกัน จึงสามารถนำเอาอิทธิพลของตัวแปรอิสระแต่ละตัวมารวมกันได้ ซึ่งจะเท่ากับอิทธิพลของตัวแปรทั้งหมดที่มีต่อตัวแปรตาม แต่ถ้าตัวแปรอิสระมีอิทธิพลต่อกันเองแล้ว ผลรวมของตัวแปรอิสระแต่ละตัวอาจจะมีมากกว่าหรือน้อยกว่าต่อตัวแปรตาม

3) ตัวแปรอิสระแต่ละตัวไม่ควรมีความสัมพันธ์กันมาก เพราะว่าถ้ามีความสัมพันธ์กันมากจะก่อให้เกิดปฏิกริยาต่อกัน มีผลต่อตัวแปรตามอีกต่อหนึ่ง เรียกว่า ภาวะรวมเส้นตรงพหุ (Multicollinearity)

4) ตัวแปรทุกตัวมีการกระจายแบบปกติ และมีค่าความแปรปรวนที่เหมือนกัน

5) ตัวแปรจะต้องเป็นตัวแปรที่มีระดับการวัดประเภทช่วงเท่า (Interval scale) และตัวแปรอิสระเป็นตัวแปรที่มีระดับการวัดประเภทช่วงเท่าเช่นกัน หรือถ้าตัวแปรใดไม่มีระดับการวัดประเภทช่วงเท่า จะต้องเป็นตัวแปร 2 ด้านเท่านั้น ไม่สามารถแบ่งออกเป็นหลายกลุ่มได้ โดยต้องทำตัวแปรเป็นตัวดัมมี่ (Dummy variable)

จากการศึกษาข้อตกลงของการวิเคราะห์พหุระดับ สรุปได้ว่า ข้อตกลงของการวิเคราะห์พหุระดับ ได้แก่ ความสัมพันธ์ระหว่างตัวแปรอิสระและตัวแปรตามเป็นความสัมพันธ์เชิงเส้นตรง ซึ่งตัวแปรอิสระแต่ละตัวเป็นอิสระจากกัน และตัวแปรอิสระแต่ละตัวไม่มีความสัมพันธ์กันมาก โดยตัวแปรทุกตัวมีการกระจายแบบปกติ และมีค่าความแปรปรวนที่เหมือนกัน และตัวแปรตามและตัวแปรอิสระทุกตัวเป็นตัวแปรที่มีระดับการวัดประเภทช่วงเท่า

5.2 การวิเคราะห์ข้อมูลพหุระดับ ชนิด 2 ระดับแบบลดหลั่น เช่น ระดับที่ 2 คือ ข้อมูลระดับกลุ่ม หรือองค์การหรือระดับมหภาค และระดับที่ 1 คือ ข้อมูลระดับบุคคลหรือข้อมูลระดับจุลภาค ซึ่งรวมกันอยู่ในองค์การ เพื่อลดปัญหาในเรื่องความลำเอียงของการสรุปข้ามระดับ ปัญหาความผิดพลาดในการคำนวณค่าความคลาดเคลื่อนมาตรฐาน และปัญหาความผันแปรของสัมประสิทธิ์การถดถอย (ฉัตรศิริ ปิยะพิมลสิทธิ์ 2548, หน้า 86) จึงต้องยึดตาม

แนวทางของโมเดลเชิงเส้นตรงระดับลดหลั่น (Hierarchical linear model : HLM) ซึ่งสามารถวิเคราะห์ข้อมูลพหุระดับได้ทั้ง 2 ระดับ ดังนำเสนอ ดังนี้

### 5.2.1 โมเดลการวิเคราะห์ แบ่งออกเป็น 2 ระดับ ได้แก่

1) โมเดลระดับที่ 1 (Level-1 model, Micro-level model) เป็นการศึกษาความสัมพันธ์ของตัวแปรระหว่างบุคคลภายในกลุ่ม (Within-group) แล้วแยกการวิเคราะห์สมการถดถอยของแต่ละตัวแปรในกลุ่ม

2) โมเดลระดับที่ 2 (Level-2 model, Macro-level model) เป็นการศึกษาความสัมพันธ์ของตัวแปรระหว่างกลุ่มหรือองค์กร (Between-group) แล้วทำการวิเคราะห์สมการถดถอยของแต่ละตัวแปรในกลุ่ม

5.2.2 วิธีประมาณค่าพารามิเตอร์ในโมเดลพหุระดับ เป็นการประมาณค่าพารามิเตอร์ของโมเดลการถดถอยพหุระดับ ซึ่งสามารถกระทำได้หลายวิธี ในที่นี้ผู้วิจัยขอกล่าวถึงวิธีที่สำคัญ 2 วิธี ได้แก่ OLS approaches และ HLM approaches ดังนี้ (1) OLS (Ordinary least square) approach เป็นการใช้เทคนิคกำลังสองน้อยที่สุดแบบธรรมดา ซึ่งนิยมใช้กันทั่วไปในโปรแกรมคอมพิวเตอร์มาตรฐานทั้งหลายที่มีอยู่ในปัจจุบัน แต่มีข้อเสียในด้านความเหมาะสมของโมเดลที่ใช้วิเคราะห์และผลการวิเคราะห์ที่ได้รับ ตลอดจนมีความยุ่งยากในการเตรียมแฟ้มข้อมูลสำหรับทำการวิเคราะห์ และ (2) HLM (Hierarchical linear model) approach เป็นการใช้เทคนิคการวิเคราะห์ความแปรปรวนแบบผสมใช้หลักการสัมประสิทธิ์แบบกลุ่มและการประมาณค่า ได้รับการพัฒนาโดย Bryk และ Raudenbush ในเวลาต่อมา (ฉัตรศิริ ปิยะพิมลสิทธิ์, 2548, หน้า 86) ซึ่งจะให้ผลการวิเคราะห์พหุระดับที่มีความคงเส้นคงวา และน่าเชื่อถือมากกว่าวิธี OLS approach ซึ่งจุดเด่นที่สำคัญของ HLM approach มีดังนี้ สามารถตรวจสอบความเหมาะสมของโมเดล เมื่อพิจารณาถึงโมเดล 2 ระดับและสามารถประมาณค่าพารามิเตอร์ได้อย่างคงเส้นคงวาและน่าเชื่อถือ

5.2.3 สัมประสิทธิ์การทำนายของโมเดลแต่ละระดับ หรือสัดส่วนความแปรปรวนที่อธิบายได้ สามารถคำนวณได้จากการเทียบสัดส่วนความแปรปรวนของค่าส่วนที่เหลือที่ลดลงเมื่อมีตัวแปรทำนาย และเป็นการศึกษาวิเคราะห์โมเดลพหุระดับตามสมมุติฐาน โดยมีตัวแปรตามและตัวแปรทำนายทุกระดับตามสมมุติฐาน

จากการศึกษาการวิเคราะห์ข้อมูลพหุระดับข้างต้น สรุปได้ว่า การวิเคราะห์พหุระดับ ใช้เทคนิค HLM approach ในการวิเคราะห์ 2 ระดับ คือ ระดับกลุ่ม และระดับบุคคล เพื่อให้ผลการศึกษาที่มีความชัดเจนในการอธิบายปัจจัยที่เป็นสาเหตุนี้ ซึ่งสามารถตรวจสอบความเหมาะสมของโมเดล เมื่อพิจารณาถึงโมเดล 2 ระดับ และสามารถประมาณ

ค่าพารามิเตอร์ได้อย่างคงเส้นคงวาและน่าเชื่อถือ และสามารถหาค่าสัมประสิทธิ์ทำนายของโมเดลแต่ละระดับได้ตามสมมติฐานที่วางไว้ได้

5.3 หลักการวิเคราะห์เชิงพหุระดับ จากการวิเคราะห์พหุระดับซึ่งเป็นเทคนิคการวิเคราะห์ทางสถิติที่ใช้ศึกษาอิทธิพลของตัวแปรทำนายหรือตัวแปรอิสระหลายระดับที่มีต่อตัวแปรตามที่สนใจ โดยคำนึงถึงโครงสร้างที่เป็นระดับลดหลั่นของข้อมูล ให้ความสำคัญกับความแปรปรวนของตัวแปรภายในระดับ ต่างระดับ และข้ามระดับ จึงทำให้สามารถอธิบายหรือทำนายตัวแปรตามได้อย่างครอบคลุมและลึกซึ้งกว่าการวิเคราะห์แบบธรรมดา การวิเคราะห์พหุระดับในครั้งนี้เป็นการศึกษาในเชิงทำนายตัวแปรตาม เพื่อวิเคราะห์เชิงพหุระดับของข้อมูล 2 ระดับ โดยมีขั้นตอนการวิเคราะห์ 3 ขั้นตอน ดังนี้

ขั้นตอนที่ 1 การวิเคราะห์โมเดลว่าง (Null model) เป็นการวิเคราะห์ขั้นแรก เพื่อให้เห็นภาพรวมของตัวแปร โดยไม่มีตัวแปรอิสระระดับกลุ่ม และระดับบุคคลเข้ามามีส่วนพิจารณา และเพื่อทดสอบว่าตัวแปรตามแต่ละระดับมีความแปรปรวนภายใน หรือระหว่างหน่วยเพียงพอที่จะวิเคราะห์หาตัวแปรอิสระที่มีอิทธิพลต่อตัวแปรตามขั้นต่อไปได้หรือไม่ ซึ่งพิจารณาได้จากการทดสอบด้วยค่าอิทธิพลสูง (Fixed effect) คือ ค่าไคสแควร์ ( $\chi^2$  - test) เพื่อทดสอบความแปรปรวนระหว่างหน่วยว่ามีนัยสำคัญหรือไม่

ขั้นตอนที่ 2 การวิเคราะห์โมเดลอย่างง่าย (Simple model) เป็นการวิเคราะห์ปัจจัยระดับที่ 1 (Level-1) วิเคราะห์โมเดลระดับที่ 1 หรือระดับจุลภาค (Micro model) ในการวิเคราะห์โมเดลอย่างง่ายนี้ โดยการนำเอาตัวแปรอิสระระดับจุลภาค หรือระดับบุคคล มาอธิบายตัวแปรตามในสมการถดถอย ซึ่งพิจารณาได้จากสัมประสิทธิ์การถดถอย และทดสอบค่าสัมประสิทธิ์การถดถอยนั้นด้วยค่า อิทธิพลคงที่ (Fixed effect) คือ การทดสอบค่าที่ ( $t$  - test) และตรวจสอบความแปรปรวนของตัวแปรตามแต่ละตัว ว่าสามารถนำไปวิเคราะห์กับตัวแปรอิสระในระดับมหภาคหรือกลุ่ม ด้วยการพิจารณาจากการทดสอบด้วยค่า อิทธิพลสูง (Random effect) คือ ค่าไคสแควร์ ( $\chi^2$  - test)

ขั้นตอนที่ 3 การวิเคราะห์โมเดลไฮโปเทติกอล (Hypothetical model) เป็นการวิเคราะห์โมเดลระดับที่ 2 (Level-2) หรือระดับมหภาค (Macro model) เพื่อค้นหาว่าตัวแปรอิสระระดับมหภาคหรือระดับกลุ่มตัวใดบ้างที่ส่งผลต่อตัวแปรตาม โดยที่ตัวแปรตาม และค่าสัมประสิทธิ์การถดถอยของตัวแปรอิสระระดับจุลภาคหรือระดับบุคคล กับตัวแปรตามที่มีนัยสำคัญทางสถิติของอิทธิพลสูง (Random effect)

จากหลักการวิเคราะห์เชิงพหุระดับข้างต้น สรุปว่า การวิเคราะห์เชิงพหุระดับมีขั้นตอนในการวิเคราะห์ 3 ขั้นตอนด้วยกัน ได้แก่ การวิเคราะห์โมเดลว่าง (Null model) การวิเคราะห์โมเดลอย่างง่าย (Simple model) และการวิเคราะห์โมเดลไฮโปเทธิคอลล (Hypothetical model)

การวิเคราะห์ที่เหมาะสม คือ การใช้เทคนิค HLM approach สำหรับการวิเคราะห์พหุระดับชนิด 2 ระดับนี้มีขั้นตอนในการวิเคราะห์ 3 ขั้นตอนด้วยกัน ได้แก่ การวิเคราะห์โมเดลว่าง (Null model) การวิเคราะห์โมเดลอย่างง่าย (Simple model) และการวิเคราะห์โมเดลไฮโปเทธิคอลล (Hypothetical model) แล้วนำมาสร้างสมการพยากรณ์ และสรุปได้ว่า สมการพยากรณ์หมายถึง สมการของตัวแปรที่เกิดจากอิทธิพลของตัวแปรอิสระ

## 6. สถิติที่ใช้ในการวิเคราะห์เชิงพหุระดับ

การวิเคราะห์เชิงพหุระดับใช้สถิติ t-test ทำการทดสอบค่าเฉลี่ยของ Fixed effect และใช้สถิติ t- test ทำการทดสอบความแปรปรวนของ Random effect หรือ Parameter variance แสดงความผันแปรระหว่างหน่วย ซึ่งสามารถตั้งข้อจำกัดให้เป็นค่าคงที่ในการวิเคราะห์ได้ ถ้าค่าพารามิเตอร์ของแต่ละหน่วยมีความผันแปรระหว่างหน่วยจึงสมเหตุสมผลที่จะหาตัวแปรพยากรณ์ระหว่างหน่วยมาทำการอธิบายความผันแปรดังกล่าว สามารถประมาณค่าพารามิเตอร์ได้อย่างคงเส้นคงวา และนำเชื่อถือจากสมการ Within-group model และ Between-group model การแจกแจงของค่าความคลาดเคลื่อน สามารถประมาณค่า Reliability of estimates ได้

สำหรับแต่ละวัตถุประสงค์ของการวิเคราะห์พารามิเตอร์ โครงสร้างของโมเดล ความแปรปรวน และความคลาดเคลื่อนมาตรฐาน สามารถประมาณค่าด้วยวิธี Several means including maximum likelihood, Restricted maximum likelihood หรือ Bayesian methods โดยใช้ค่าสถิติดังนี้ คือ

6.1 ข้อมูลทั่วไป ใช้ค่าสถิติ ได้แก่ ค่าเฉลี่ย (Mean) ร้อยละ (Percentage) ส่วนเบี่ยงเบนมาตรฐาน (Standard deviation : S.D) ค่าต่ำสุด (Minimum) ค่าสูงสุด (Maximum) ความเบ้ (Skewness) ความโด่ง (Kurtosis)

6.2 ข้อมูลของตัวแปรในแต่ละระดับ ได้แก่ ค่าความสัมพันธ์ภายในกลุ่ม (Interclass correlation) คือค่าสหสัมพันธ์แบบเพียร์สัน (Pearson product moment correlation coefficient) ค่าชี้วัดความแปรปรวนของค่าสัมประสิทธิ์ (Variance inflation factor : VIF) ค่าเกณฑ์ความคลาดเคลื่อน และข้อมูลความสัมพันธ์ข้ามระดับของปัจจัยและข้อมูลปัจจัยเชิงพหุระดับ ได้แก่ อิทธิพลคงที่ (Fix effect) ใช้ค่าทดสอบสถิติที่ (t-test) คือ ค่าสัมประสิทธิ์การถดถอย (Coefficient of regression) ค่าความคลาดเคลื่อนมาตรฐาน (Standard error) ส่วนอิทธิพลสุ่ม

(Random effect) ใช้ค่าทดสอบไคสแควร์ ( $\chi^2$  - test) คือ ค่าส่วนประกอบของความแปรปรวน (Coefficient of variation)

6.3 ข้อมูลรูปแบบความสัมพันธ์เชิงพหุระดับ ได้แก่ สัมประสิทธิ์การทำนาย (Coefficient of regression ,  $R^2$ ) ได้แก่ จุดตัด (Intercept) ความชัน (Slope)

จากการใช้สถิติวิเคราะห์ข้อมูลเชิงพหุระดับ สรุปได้ว่า สถิติที่ใช้ในการวิเคราะห์เชิงพหุระดับนี้จะใช้ t-test ทำการทดสอบค่าเฉลี่ยของ Fixed effect นอกจากนี้สถิติที่ใช้ในการวิเคราะห์เชิงพหุระดับจะใช้ ( $\chi^2$  - test) ทำการทดสอบความแปรปรวนของ Random effect และค่าสัมประสิทธิ์ทำนาย ( $R^2$ ) Intercept และ Slope

มีนักการศึกษาหลายท่านได้ทำการวิจัยเกี่ยวกับเรื่องที่เกี่ยวข้องกับการวิเคราะห์พหุระดับ งานวิจัยที่ศึกษากับสถานศึกษาชั้นพื้นฐาน 3 เรื่อง เช่น นริศ สวัสดิ์ (2550) ได้ศึกษาการวิเคราะห์พหุระดับของตัวแปรที่มีประสิทธิผลของโรงเรียนสังกัดคณะกรรมการการศึกษาขั้นพื้นฐาน พบว่าประสิทธิผลของโรงเรียนอยู่ในระดับสูง ตัวแปรระดับครูพบว่าประสบการณ์ในการสอนของครู เจตคติของครูที่มีต่อวิชาชีพครู เจตคติของครูที่มีต่อโรงเรียน แลภาวะผู้นำทางวิชาการของครู มีอิทธิพลต่อค่าเฉลี่ยประสิทธิผลของโรงเรียน อย่างมีนัยสำคัญทางสถิติ และตัวแปรระดับโรงเรียน พบว่าเป้าหมายของโรงเรียนมีอิทธิพลต่อประสิทธิผลของโรงเรียนอย่างมีนัยสำคัญทางสถิติ นอกจากนี้ขนาดของโรงเรียนมีอิทธิพลต่อค่าสัมประสิทธิ์การถดถอยของประสบการณ์ในการสอนของครูอย่างมีนัยสำคัญทางสถิติ ประสบการณ์ของผู้บริหารสถานศึกษามีอิทธิพลทางลบต่อค่าสัมประสิทธิ์ถดถอยของครูที่มีต่อโรงเรียนอย่างมีนัยสำคัญทางสถิติ เป้าหมายของโรงเรียนมีอิทธิพลต่อค่าสัมประสิทธิ์การถดถอยของประสบการณ์ในการสอนของครู ค่าสัมประสิทธิ์การถดถอยของเจตคติของครูที่มีต่อโรงเรียน และค่าสัมประสิทธิ์การถดถอยของภาวะผู้นำทางวิชาการของครูอย่างมีนัยสำคัญทางสถิติ ส่วนภาวะผู้นำของผู้บริหารสถานศึกษา วัฒนธรรมโรงเรียนและบรรยากาศการทำงานในโรงเรียน ไม่มีอิทธิพลต่อค่าสัมประสิทธิ์การถดถอยของตัวแปรครูที่มีต่อประสิทธิผลของโรงเรียน ขณะที่ ประไพพร อุทธิยา (2552, หน้า 130-133) ได้ศึกษาวิจัยเรื่อง ปัจจัยพหุระดับที่ส่งผลต่อ ประสิทธิผลการใช้หลักสูตร ช่วงชั้นที่ 2 ของสถานศึกษา สังกัดสำนักงานคณะกรรมการการศึกษาขั้นพื้นฐาน ภาคเหนือตอนบน ผลการวิจัยสรุปได้ดังนี้ (1) ประสิทธิภาพการใช้หลักสูตรช่วงชั้นที่ 2 ของสถานศึกษา สังกัดสำนักงาน คณะกรรมการการศึกษาขั้นพื้นฐาน ภาคเหนือตอนบน อยู่ในระดับมาก (2) ปัจจัยระดับห้องเรียน พบว่า อายุของครู วุฒิการศึกษาของครู รายได้ของผู้ปกครองนักเรียน ประสบการณ์การสอนของครู คุณภาพการสอนของครู การได้รับการสนับสนุนทางสังคมของ ครู ชวัญและกำลังใจในการทำงานของครู เวลาในการเรียนรู้ของนักเรียน และแรงจูงใจในการ

เรียนของนักเรียน มีอิทธิพลต่อค่าเฉลี่ยของประสิทธิผลการใช้หลักสูตรช่วงชั้นที่ 2 และมีอิทธิพลเชิงบวกต่อ ประสิทธิผลการใช้หลักสูตรช่วงชั้นที่ 2 และ(3) ปัจจัยระดับโรงเรียน พบว่า อายุของผู้บริหาร วุฒิการศึกษาของผู้บริหาร ประสบการณ์ในตำแหน่งผู้บริหารสถานศึกษา ภาวะผู้นำของผู้บริหาร บรรยากาศโรงเรียน และ ทรัพยากรและสิ่งอำนวยความสะดวก มีอิทธิพลต่อค่าเฉลี่ยของประสิทธิผลการใช้หลักสูตรช่วงชั้นที่ 2 ทั้งนี้พบว่า ภาวะผู้นำของผู้บริหาร มีอิทธิพลเชิงลบต่อค่าเฉลี่ยของประสิทธิผลการใช้หลักสูตร ส่วน บรรยากาศโรงเรียนมีอิทธิพลเชิงบวกต่อค่าเฉลี่ยของประสิทธิผลการใช้หลักสูตร และสอดคล้องกับ สลิตา พลพงษ์ (2559) ปัจจัยทุกระดับที่ส่งผลต่อประสิทธิผลของโรงเรียน ที่ใช้ภาษาอังกฤษเป็นสื่อการสอน สังกัดสำนักงานคณะกรรมการการศึกษาขั้นพื้นฐาน ผลการวิจัยพบว่า (1) ประสิทธิผลของโรงเรียนที่ใช้ภาษาอังกฤษเป็นสื่อการสอนอยู่ใน ระดับมากเรียงตามลำดับ ได้แก่ ด้านประสิทธิผลการบริหารงาน ด้านคุณภาพผู้เรียน และด้าน ความพึงพอใจในงานของครู (2) ปัจจัยทุกระดับที่เกี่ยวข้องกับประสิทธิผลของโรงเรียนที่ใช้ ภาษาอังกฤษเป็นสื่อการสอนอยู่ในระดับมาก เรียงตามลำดับ ได้แก่ ปัจจัยระดับโรงเรียน ระดับ ห้องเรียน และระดับนักเรียน (3) โมเดลทุกระดับที่ส่งผลต่อประสิทธิผลของโรงเรียนที่ใช้ ภาษาอังกฤษเป็นสื่อการสอนโดยใช้โปรแกรมระดับชั้นลดหลั่นเชิงเส้น (HLM) พบว่า (1) ความพร้อม ของผู้เรียน พฤติกรรมการเรียน บรรยากาศในห้องเรียนตามการรับรู้ของนักเรียน ความเอาใจใส่ ของผู้ปกครอง การสร้างแรงจูงใจในการเรียน การจัดกิจกรรมการเรียนการสอน และทรัพยากร การบริหารส่งผลทางบวกต่อคุณภาพผู้เรียน (2) การจัดกิจกรรมการเรียนการสอน การวัดและ ประเมินผล และภาวะผู้นำ ส่งผลทางบวกต่อความพึงพอใจในงานของครูและ (3) ภาวะผู้นำ ทรัพยากรการบริหาร และบรรยากาศองค์การ ส่งผลทางบวกต่อประสิทธิผลของโรงเรียน

นอกจากนี้ ยังมีงานวิจัยที่ศึกษาทุกระดับกับสถานศึกษาที่สูงกว่าการศึกษาขั้นพื้นฐาน เช่นอารีย์ อัครานุภาพ (2559) ปัจจัยทุกระดับที่ส่งผลต่อประสิทธิผลทางการศึกษาของสถานศึกษา สังกัดสำนักงานคณะกรรมการการอาชีวศึกษา เขตกรุงเทพมหานครผลการวิจัยพบว่า (1) ประสิทธิผลทางการศึกษาของสถานศึกษาสังกัดสำนักงานคณะกรรมการการอาชีวศึกษา เขตกรุงเทพมหานคร อยู่ในระดับมาก (2) ปัจจัยระดับผู้เรียน และปัจจัยระดับห้องเรียน มีความสัมพันธ์กับประสิทธิผลทางการศึกษาของสถานศึกษาสังกัดสำนักงานคณะกรรมการการอาชีวศึกษา อย่างมีนัยสำคัญทางสถิติที่ระดับ .01 และปัจจัยระดับสถานศึกษาด้านการสนับสนุน การพัฒนาวิชาชีพ มีความสัมพันธ์กับประสิทธิผลทางการศึกษาของสถานศึกษาสังกัดสำนักงานคณะกรรมการการอาชีวศึกษา อย่างมีนัยสำคัญทางสถิติที่ระดับ .05 และ 3) ปัจจัยระดับผู้เรียน ด้านทักษะและคุณลักษณะของผู้เรียนในศตวรรษที่ 21 แรงจูงใจของผู้เรียน และการมีส่วนร่วมของ

ผู้ปกครอง ส่งผลต่อประสิทธิผลทางการศึกษาของสถานศึกษาสังกัดสำนักงานคณะกรรมการการอาชีวศึกษา อย่างมีนัยสำคัญทางสถิติที่ระดับ .01 ปัจจัยระดับห้องเรียนในด้านสมรรถนะของผู้สอน และด้านทักษะทางวิชาชีพของผู้สอน ส่งผลต่อประสิทธิผลทางการศึกษาของสถานศึกษาสังกัดสำนักงานคณะกรรมการการอาชีวศึกษา อย่างมีนัยสำคัญทางสถิติที่ระดับ .05 ส่วนปัจจัยระดับสถานศึกษาในด้านการสนับสนุนการพัฒนาวิชาชีพ ส่งผลต่อประสิทธิผลทางการศึกษาของสถานศึกษาสังกัดสำนักงานคณะกรรมการการอาชีวศึกษา อย่างมีนัยสำคัญทางสถิติที่ระดับ .05 สอดคล้องกับงานวิจัยของ พิมพ์อร สดเอี่ยม (2547) ได้ศึกษาปัจจัยที่มีอิทธิพลต่อประสิทธิผลการบริหารวิชาการของสาขาวิชาในระดับบัณฑิตศึกษาของสถาบันราชภัฏ พบว่า (1) ปัจจัยระดับนักศึกษา พบว่า อายุ ความภาคภูมิใจในตนเอง ความรู้พื้นฐานเดิมพฤติกรรมการเรียนและการใช้เวลาในการเรียนมีอิทธิพลทั้งทางตรงและทางอ้อมต่อคะแนนเฉลี่ยสะสมของนักศึกษารายคน แต่แรงจูงใจในการเรียนมีอิทธิพลเฉพาะทางอ้อมผ่านพฤติกรรมการเรียนและการใช้เวลาในการเรียนไปยังคะแนนเฉลี่ยสะสมของนักศึกษารายคน และพบว่าปัจจัยระดับนักศึกษาทุกตัวมีอิทธิพลทั้งทางตรงและทางอ้อมต่อความสามารถในการแก้ปัญหาของนักศึกษารายคน (2) ปัจจัยระดับห้องเรียน พบว่า ตำแหน่งทางวิชาการของอาจารย์มีอิทธิพลเฉพาะทางตรงต่อค่าเฉลี่ยคะแนนเฉลี่ยสะสมของนักศึกษารายห้องเรียน ไม่มีตัวแปรใดในระดับห้องเรียนมีอิทธิพลต่อค่าเฉลี่ยความสามารถในการแก้ปัญหาของนักศึกษารายห้องเรียน ส่วนวุฒิการศึกษาและแรงจูงใจในการทำงานของอาจารย์มีอิทธิพลทางตรงต่อค่าเฉลี่ยความพึงพอใจในการทำงานของอาจารย์รายห้องเรียน อายุของอาจารย์และบรรยากาศการเรียนการสอนมีอิทธิพลทางอ้อมผ่านแรงจูงใจในการทำงานของอาจารย์ไปยังค่าเฉลี่ยความพึงพอใจในการทำงานของอาจารย์รายห้องเรียน และ (3) ปัจจัยระดับสาขาวิชา พบว่า ตำแหน่งทางวิชาการของผู้บริหารมีอิทธิพลเฉพาะทางตรงต่อค่าเฉลี่ยคะแนนเฉลี่ยสะสมของนักศึกษารายสาขาวิชา วุฒิการศึกษาและภาวะผู้นำแบบเปลี่ยนสภาพของผู้บริหารมีอิทธิพลเฉพาะทางตรงต่อค่าเฉลี่ยความสามารถในการแก้ปัญหาของนักศึกษารายสาขาวิชา และวัฒนธรรมองค์การแบบกลไกตลาดและพฤติกรรมผู้นำทางวิชาการของผู้บริหารมีอิทธิพลทั้งทางตรงและทางอ้อมต่อประสิทธิผลการบริหารวิชาการตามการรับรู้ของผู้บริหาร วุฒิการศึกษาและกระบวนการบริหารวิชาการของผู้บริหารมีอิทธิพลเฉพาะทางตรงต่อประสิทธิผลการบริหารวิชาการตามการรับรู้ของผู้บริหาร ส่วนตำแหน่งทางวิชาการและภาวะผู้นำแบบเปลี่ยนสภาพของผู้บริหารมีอิทธิพลเฉพาะทางอ้อมต่อประสิทธิผลการบริหารวิชาการตามการรับรู้ของผู้บริหาร

## ตอนที่ 4 กรอบแนวคิดของการวิจัยและนิยามปฏิบัติการ

### 1. กรอบแนวคิดของการวิจัย

การวิจัยปัจจัยเชิงสาเหตุแบบพหุระดับของประสิทธิผลการบริหารวิชาการของโรงเรียนมาตรฐานสากล สังกัดสำนักงานเขตพื้นที่การศึกษามัธยมศึกษา ในกรุงเทพมหานคร ผู้วิจัยได้ศึกษาแนวคิดที่เกี่ยวกับประสิทธิผลการบริหารวิชาการ ปัจจัยระดับนักเรียน ระดับห้องเรียน และระดับโรงเรียน ที่มีอิทธิพลต่อประสิทธิผลการบริหารวิชาการและการวิเคราะห์พหุระดับด้วยสมการถดถอยและจากการศึกษาเอกสารและงานวิจัยที่เกี่ยวข้องสามารถประมวลแนวคิดต่าง ๆ เกี่ยวกับการประเมินประสิทธิผลของโรงเรียน ผู้วิจัยได้วิเคราะห์ตัวแปรที่อยู่ตามโครงสร้างในระบบขององค์การที่เป็นเชิงระบบซึ่งเป็นไปตามแนวคิดในการศึกษาประสิทธิผลของโรงเรียนเพื่อทำการศึกษาวิจัยดังรายละเอียดต่อไปนี้

1) ทฤษฎีที่ใช้กำหนดตัวแปรและความเชื่อมโยงของตัวแปร คือ ทฤษฎีระบบ (System Theory) ทฤษฎีปฏิสัมพันธ์นิยม (Interactionism model)

2) ทฤษฎีที่ใช้เพื่อกำหนดตัวแปรของปัจจัยเชิงสาเหตุแบบพหุระดับของประสิทธิผลการบริหารวิชาการ ของโรงเรียนมาตรฐานสากล ในการกำหนดตัวแปรมีหลายทฤษฎี เช่น แนวคิดทฤษฎีปฏิสัมพันธ์นิยม (Interactionism model) (Magnusson & Endler, 1977) ทฤษฎีต้นไม้อัจฉริยะ (ดวงเดือน พันธุมนาวิณ) และทฤษฎีระบบ (System Theory)

3) แนวคิดและงานวิจัยการศึกษาแบบพหุระดับเช่น คิริชัย กาญจนวาสี (2550) สำเร็จ บุญเรืองรัตน์ (2538) ผลการวิจัยของราชันย์ บุญธิมา (2542) พิมพ์อร สดเอี่ยม (2547) สุวัฒน์ วิวัฒนานนท์ (2548) และทรงยศ แก้วมงคล (2555) ดังนั้น เพื่อเป็นแนวทางในการกำหนดแนวทางของตัวแปรระดับโรงเรียนส่งผลต่อตัวแปรระดับห้องเรียนและตัวแปรระดับห้องเรียนส่งผลต่อตัวแปรระดับนักเรียน จากผลการวิจัยและแนวความคิดเหล่านี้ ผู้วิจัยใช้เป็นแนวทางกำหนดกรอบแนวคิดในการวิจัย ในการกำหนดกรอบแนวคิดของการวิจัยครั้งนี้ ผู้วิจัยแบ่งกรอบแนวคิดของการวิจัยออกเป็น 2 ระยะ โดยมีรายละเอียดดังต่อไปนี้

**4.1.1 กรอบแนวคิดของการวิจัยระยะที่ 1 การศึกษารูปแบบพหุระดับของประสิทธิผลการบริหารวิชาการของโรงเรียนมาตรฐานสากล สังกัดสำนักงานเขตพื้นที่การศึกษามัธยมศึกษาในกรุงเทพมหานคร** ซึ่งจะกล่าวดังรายละเอียดต่อไปนี้

การศึกษาเพื่อทราบรูปแบบความสัมพันธ์ปัจจัยเชิงสาเหตุ-ผล แบ่งเป็น 3 ระดับ คือระดับนักเรียน ระดับห้องเรียน และระดับโรงเรียน แต่ละระดับมีตัวแปรดังต่อไปนี้

1.1.1. ตัวแปรเชิงผลหรือตัวแปรตามเป็นประสิทธิผลการบริหารวิชาการ ซึ่งแบ่งปัจจัยเป็นระดับดังนี้

1) ประสิทธิภาพระดับนักเรียน ประกอบด้วยตัวแปร (1) ผลสัมฤทธิ์ทางการเรียนระดับนักเรียน (2) ความสามารถในการคิด วิเคราะห์และแก้ปัญหา และ(3) ความสามารถในการตัดสินใจเชิงจริยธรรม

2) ประสิทธิภาพระดับห้องเรียน ประกอบด้วยตัวแปร(1) ทักษะคิดต่อการเรียนของนักเรียน (2) ผลสัมฤทธิ์ทางการเรียนระดับห้องเรียน และ(3) ความพึงพอใจต่อการทำงานของครู

3) ประสิทธิภาพระดับโรงเรียน ประกอบด้วยตัวแปร (1) ผลสัมฤทธิ์ทางการเรียนระดับโรงเรียน (2) ความสำเร็จในการบริหารงานวิชาการ และ(3) “ประสิทธิผลของโรงเรียนมาตรฐานสากล”ประเมินตามคู่มือของศูนย์ประสานงานของสำนักบริหารงานการมัธยมศึกษาตอนปลาย

1.1.2. ตัวแปรเชิงสาเหตุ หรือตัวแปรอิสระของการวิจัยเป็น ปัจจัยที่มีอิทธิพลต่อประสิทธิผลการบริหารวิชาการ ซึ่งแบ่งปัจจัยเป็นระดับดังนี้

1) ปัจจัยระดับนักเรียน ประกอบด้วยตัวแปรดังนี้

1.1) ปัจจัยการบริหารวิชาการ ประกอบด้วยเช่น การจัดหลักสูตรที่สอดคล้องกับความสามารถ การจัดบรรยากาศในห้องเรียน และการรับรู้นโยบายการบริหารวิชาการ

1.2) ปัจจัยเสริมในระดับนักเรียน ประกอบด้วยเช่น การเชื่ออำนาจในตนเองในการเรียน ทักษะคิดต่อการเรียนตามมาตรฐานสากล แรงจูงใจและความใส่ใจในการเรียน และการสนับสนุนด้านการเรียนของผู้ปกครอง

2) ปัจจัยระดับห้องเรียน ประกอบด้วยตัวแปรดังนี้

2.1) ปัจจัยการบริหารวิชาการ ประกอบด้วยเช่น การจัดครูเข้าสอนและการนิเทศ การจัดสิ่งสนับสนุนในการสอน การดำเนินการสอนและพฤติกรรมการสอนของครู

2.2) ปัจจัยเสริมในระดับห้องเรียน ประกอบด้วยเช่น แรงจูงใจในการทำงานสอนของครู ทักษะคิดต่อการสอนตามมาตรฐานสากล การรับรู้ตัวแบบห้องเรียนคุณภาพ ความผูกพันต่อนักเรียนและโรงเรียนของครู

3) ปัจจัยระดับโรงเรียน ประกอบด้วยตัวแปรดังนี้

3.1) ปัจจัยการบริหารวิชาการ ประกอบด้วยเช่น กำหนดนโยบายและแนวปฏิบัติที่ชัดเจนของโรงเรียนการจัดบรรยากาศและวัฒนธรรมที่ส่งเสริมวิชาการในโรงเรียนและกระบวนการบริหารวิชาการที่เป็นไปตามหลักมาตรฐานสากล

3.2) ปัจจัยเสริมในระดับโรงเรียน ประกอบด้วยเช่น การใช้อำนาจในตนในการบริหารสู่มาตรฐานสากล วิสัยทัศน์ทางวิชาการของผู้บริหาร ภาวะผู้นำทางการเปลี่ยนแปลงของผู้บริหาร ประสพการณ์ทางวิชาการของผู้บริหาร

1.1.3 การวิเคราะห์พหุระดับในการศึกษาปัจจัยเชิงสาเหตุแบบพหุระดับของประสิทธิผลการบริหารวิชาการของโรงเรียนมาตรฐานสากล สังกัดสำนักงานเขตพื้นที่การศึกษามัธยมศึกษาในกรุงเทพมหานคร ผู้วิจัยนำรูปแบบของการศึกษามีลักษณะการจัดตัวแปรที่ศึกษาเป็นพหุระดับตามลักษณะองค์ประกอบของระบบโรงเรียนโดยแบ่งตัวแปรที่ศึกษาเป็น 3 ระดับ คือ 1) ระดับนักเรียน 2) ระดับห้องเรียนและ 3) ระดับโรงเรียน ตัวแปรระดับนักเรียนเป็นตัวแปรที่มีหน่วยการวัดที่เล็กที่สุดจะได้รับอิทธิพลจากคุณลักษณะตัวแปรระดับห้องเรียนซึ่งเป็นระดับชั้นข้อมูลที่สูงกว่าและเป็นหน่วยการวัดที่ใหญ่กว่าขณะเดียวกันข้อมูลระดับห้องเรียนจะได้รับอิทธิพลจากคุณลักษณะตัวแปรที่เกี่ยวข้องกับระดับโรงเรียนซึ่งเป็นระดับข้อมูลที่สูงกว่าระดับครูหรือระดับชั้นเรียน (สำเร็จ บุญเรืองรัตน์, 2540; นงลักษณ์ วิรัชชัย, 2542; ราชนันท์ บุญธิมา, 2542; พิมพ็อร์ สดเอี่ยม, 2547; สุวัฒน์ วิวัฒน์นานนท์, 2548)

ดังนั้นกรอบความคิดที่ผู้วิจัยใช้ใน การศึกษาปัจจัยเชิงสาเหตุแบบพหุระดับของประสิทธิผลการบริหารวิชาการของโรงเรียนมาตรฐานสากล สังกัดสำนักงานเขตพื้นที่การศึกษามัธยมศึกษาในกรุงเทพมหานคร มีโมเดลพหุระดับของการศึกษาประสิทธิผลการบริหารวิชาการเป็นดังภาพ 8



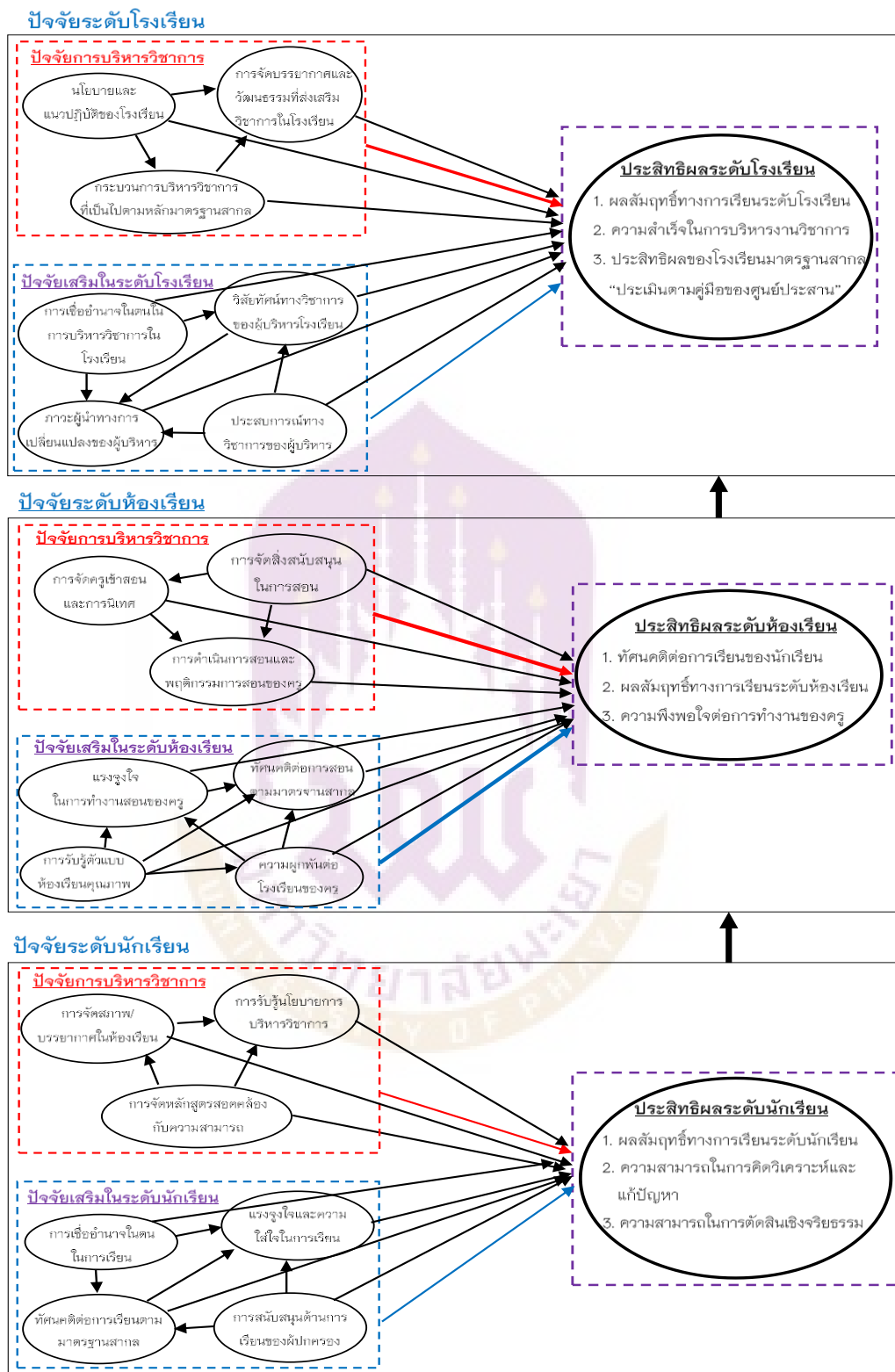

ภาพ 8 กรอบแนวคิดการวิจัยในระยะที่ 1

#### 4.1.2 กรอบแนวคิดของการวิจัยระยะที่ 2 การศึกษาการบริหารรูปแบบพหุระดับของปัจจัยที่มีอิทธิพลต่อประสิทธิผลการบริหารวิชาการของโรงเรียนมาตรฐานสากล สังกัดสำนักงานเขตพื้นที่การศึกษามัธยมศึกษาในกรุงเทพมหานคร

การวิจัยระยะนี้ เป็นการวิจัยเพื่อมุ่งพัฒนารูปแบบพหุระดับของปัจจัยในเชิงปฏิบัติสู่การนำไปปฏิบัติจริงในเชิงการบริหาร โดยนำรูปแบบพหุระดับของปัจจัยที่มีต่อประสิทธิผลการบริหารวิชาการของโรงเรียนมาตรฐานสากล จากระยะที่หนึ่งมาทำการศึกษา ทฤษฎีการกรและวิธีการที่ต้องใช้ เพื่อให้รูปแบบเชิงทฤษฎีสามารถนำไปปฏิบัติได้จริง โดยศึกษาข้อเสนอแนะของผู้เชี่ยวชาญในงานวิจัยก่อนหน้า จากนั้น และการประเมินโดยผู้ทรงคุณวุฒิ ต่อรูปแบบโมเดลแบบพหุระดับของปัจจัยที่มีต่อประสิทธิผลการบริหารวิชาการของโรงเรียนมาตรฐานสากลที่จะสามารถนำไปใช้ในเชิงปฏิบัติในการบริหารที่จะนำไปใช้ได้ สรุปได้ดังภาพ 9

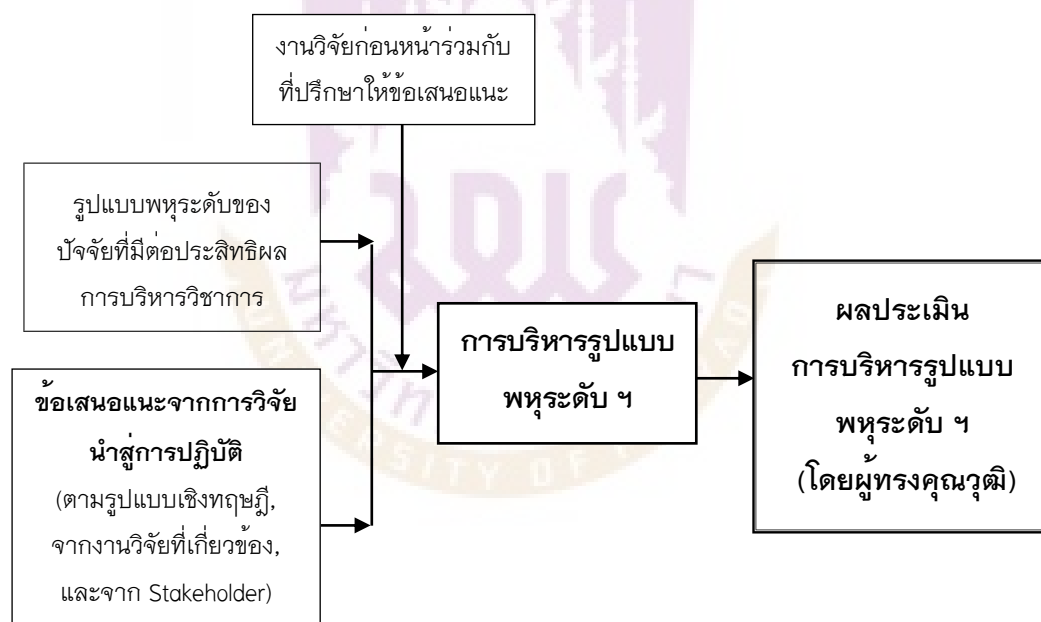

ภาพ 9 กรอบแนวคิดการวิจัยในระยะที่ 2

## 4.2 นิยามปฏิบัติการของตัวแปร

นิยามปฏิบัติการของตัวแปรประกอบด้วย ความหมาย วิธีการวัด และ ความหมาย ของคะแนนจากการวัดตัวแปรต่าง ๆ เนื่องจากตัวแปรส่วนใหญ่ใช้วิธีการวัด และ ให้ความหมายของคะแนนจากการวัดเป็นทำนองเดียวกันต่อไปนี้จะให้ความหมายของตัวแปร ต่าง ๆ ก่อน ส่วนวิธีการวัดและการให้ความหมายของคะแนนจากการวัด จะกล่าวโดยรวมเป็น อันต์ต่อไป

### 4.2.1 ความหมาย (นิยาม) ของตัวแปร

1) ผลสัมฤทธิ์ทางการเรียนระดับนักเรียน หมายถึง ความรู้ความสามารถ ในการเรียนรู้ของนักเรียนโดยเฉลี่ยเป็นรายบุคคลในการเรียนใน 3 รายวิชา ได้แก่รายวิชา การศึกษาค้นคว้าและสร้างองค์ความรู้(Research and Knowledge Formation : IS1) วิชาการ สื่อสารและการนำเสนอ (Communication and Presentation : IS2) และวิชาการนำองค์ความรู้ ไปใช้บริการสังคม (Social Service Activity : IS3) ซึ่งประเมินจากผลสัมฤทธิ์ทางการเรียนของ นักเรียนใน 3 รายวิชานั้น

2) ความสามารถในการคิดวิเคราะห์และแก้ปัญหา หมายถึง การคิด ระดับสูง ที่เกิดขึ้นกับนักเรียนซึ่งเป็นกระบวนการที่ซับซ้อน และเป็นความสามารถในการคิด ที่ให้เหตุผลในการแก้ปัญหา สามารถจำแนกแยกแยะองค์ประกอบต่าง ๆ ออกเป็นส่วนย่อย ๆ หรือเป็นหมวดหมู่ได้ โดยพิจารณาอย่างรอบครอบถึงสถานการณ์ว่ามีข้อเท็จจริงเพียงใดในการ ตัดสินใจกับเหตุการณ์ต่าง ๆ

3) การตัดสินใจจริยธรรม หมายถึง ความสามารถการตัดสินใจแก้ปัญหา ความขัดแย้งทางจริยธรรมโดยใช้เหตุผลหรือหลักการที่บุคคลใช้ในการตัดสินใจ เมื่อเผชิญ ปัญหาความขัดแย้งทางจริยธรรม โดยใช้ความรู้ ประสบการณ์ และทักษะมาพิจารณา สถานการณ์ เพื่อตัดสินใจวิธีการแก้ไขความขัดแย้งทางจริยธรรมว่าควรเลือกกระทำสิ่งใด ให้เหมาะสมที่สุด

4) ทักษะติดต่อการเรียนของนักเรียน หมายถึง ความรู้สึกรู้สึกนึกคิดของ นักเรียน หรือความคิดเห็นของนักเรียนที่มีต่อการเรียนในรายวิชามาตรฐานสากล ซึ่งประกอบด้วยรายวิชาการศึกษาค้นคว้าและสร้างองค์ความรู้ (Research and Knowledge Formation : IS1) วิชาการสื่อสารและการนำเสนอ (Communication and Presentation : IS2) และวิชาการนำองค์ความรู้ไปใช้บริการสังคม (Social Service Activity : IS3)

5) ผลสัมฤทธิ์ทางการเรียนระดับห้องเรียน หมายถึง รับคะแนนผลการเรียน ใน 3 รายวิชา ได้แก่ รายวิชาการศึกษาค้นคว้าและสร้างองค์ความรู้ (Research and Knowledge

Formation : IS1) รายวิชาการสื่อสารและการนำเสนอ (Communication and Presentation : IS2) และรายวิชาการนำองค์ความรู้ไปใช้บริการสังคม (Social Service Activity : IS3) และสมรรถภาพด้านต่างๆของผู้เรียนในห้องเรียนนั้น ๆ ที่ได้จากการเรียนรู้ อันเป็นผลมาจากผลการเรียนของแต่ละคนในห้องเรียนนั้น ๆ

6) ความพึงพอใจต่อการทำงานของครู หมายถึง ระดับความรู้สึกของครูในลักษณะที่เป็นความสุข ภูมิใจ สบายใจ อันเป็นผลจากการทำงานในวิชาชีพครู อันเป็นผลมาจากการประเมินประสบการณ์ในการทำงานของครู ว่าตนได้รับการตอบสนอง ทั้งด้านกายภาพและจิตภาพ

7) ผลสัมฤทธิ์ทางการเรียนของนักเรียนระดับโรงเรียน หมายถึง การที่ผู้บริหารและครูในโรงเรียน ได้ดำเนินทั้งการบริหารและการจัดการเรียนการสอน จนทำให้นักเรียนให้นักเรียนมีผลสัมฤทธิ์ทางการเรียนสูงขึ้นโดยเฉลี่ยในทุกระดับชั้นรายวิชาของโรงเรียนมาตรฐานสากล

8) ความสำเร็จในการบริหารงานวิชาการ หมายถึง การบรรลุผลของการบริหารวิชาการของโรงเรียนมาตรฐานสากล สังกัดสำนักงานเขตพื้นที่การศึกษามัธยมศึกษาในกรุงเทพมหานคร ในด้านการสอน ด้านกิจกรรมต่าง ๆ และด้านการวิจัย ซึ่งเป็นผลมาจากการบริหารวิชาการในด้านการจัดวางตัวบุคคล งบประมาณและการใช้จ่าย วัสดุอุปกรณ์หรือเครื่องมือหรือ ห้องเรียนหรือปฏิบัติการ และการจัดการดำเนินการ

9) ประสิทธิภาพของโรงเรียนมาตรฐานสากล “ประเมินตามคู่มือของศูนย์ประสาน” หมายถึง ผลการประเมินจากสำนักบริหารงานการมัธยมศึกษาตอนปลาย ซึ่งประเมินผลตามคู่มือมาตรฐานการปฏิบัติงานโรงเรียนมัธยมศึกษา พ.ศ. 2552 (สำนักบริหารงานการมัธยมศึกษาตอนปลาย, 2553) สำนักงานรับรองมาตรฐานและประเมินคุณภาพการศึกษา และจากผลสัมฤทธิ์ทางการเรียนของนักเรียน

10) การจัดหลักสูตรที่สอดคล้องกับความสามารถของผู้เรียน หมายถึง การที่โรงเรียนจัดการจัดการเรียนการสอนโดยมีหลักสูตร มีรายวิชา หนังสือและเอกสารประกอบสอดคล้องกับความรู้ความสามารถของผู้เรียน พร้อมทั้งการจัดการเรียนและการสอน ที่มีครูผู้สอน กิจกรรมวิชาการที่ตรงตามหลักสูตร ทั้งมี วิชาหรือ กิจกรรมให้นักเรียนได้เลือกเรียนตามความสามารถของผู้เรียน

11) การจัดสภาพ/บรรยากาศในห้องเรียน หมายถึง การที่ฝ่ายบริหารและครูจัดบรรยากาศในห้องเรียนที่เอื้อต่อการเรียนการสอนที่เสริมความสนใจใคร่รู้ใคร่เรียนให้แก่ผู้เรียน ชั้นเรียนที่มีบรรยากาศเต็มไปด้วยความอบอุ่นความเห็นอกเห็นใจ และความ

เชื้อเพื่อเพื่อแผ่ต่อกันและกันกระตุ้นให้ผู้เรียนรักการเรียนรักการอยู่ร่วมกันในชั้นเรียน และช่วยปลูกฝังคุณธรรม

12) การรับรู้นโยบายการบริหารวิชาการ หมายถึง การที่นักเรียนได้ทราบถึงนโยบายการบริหารวิชาการของผู้อำนวยการโรงเรียน ซึ่งเป็นนโยบายและแนวทางในการปฏิบัติด้านการบริหารงานวิชาการ ตามหลักของโรงเรียนมาตรฐานสากล ซึ่งเป็นการบริหารวิชาการของโรงเรียนด้าน การจัดวางตัวบุคคล งบประมาณ/การใช้จ่าย วัสดุอุปกรณ์/เครื่องมือ/ห้องเรียน/ปฏิบัติการ และการจัดการดำเนินการ

13) การเชื่ออำนาจในตนในการเรียน หมายถึง ความนึกคิดหรือความเข้าใจของบุคคลต่อสิ่งใดสิ่งหนึ่ง ซึ่งเชื่อว่าผลที่เกิดกับตนเกิดจากการกระทำของตน เชื่อว่าตนทำน้อยได้น้อย ทำมากได้มาก ทำดีได้ดี ทำชั่วได้ชั่ว เชื่อว่าผลการกระทำที่ผู้อื่นได้พบหรือได้รับ ก็มีโอกาสเกิดกับตนได้เช่นกัน เชื่อว่าความสำเร็จหรือความล้มเหลว เป็นผลจากสาเหตุที่ตนสร้าง

14) ทศคนคติต่อการเรียนตามมาตรฐานสากล หมายถึง การที่นักเรียนรู้ว่าการเรียนตามหลักสูตรมาตรฐานสากลมีคุณค่า มีประโยชน์ต่อตนเอง รู้สึกชอบ มีความสุขในการเรียน มีความพร้อมจะเรียนตามหลักสูตรมาตรฐานสากล หรือมีลักษณะตรงข้าม

15) แรงจูงใจและความใส่ใจในการเรียน หมายถึง สภาวะที่อยู่ภายในตัวที่แสดงถึงความปรารถนาของนักเรียนต่อการเรียนโดยมีลักษณะ ดังนี้ มีเป้าหมายหรืออยากเรียน มีความมุ่งมั่นพยายามที่จะเรียนให้ได้ผลดี พบปัญหาหรืออุปสรรคไม่ย่อท้อ ใช้วิธีการต่าง ๆ หรือวิธีการใหม่ ๆ เพื่อเอาชนะ ปัญหาอุปสรรค และเมื่อสำเร็จมีการให้รางวัลตนเอง ซึ่งเป็นพลังที่กระตุ้นให้ผู้เรียนแสดงพฤติกรรมเกี่ยวกับการเรียนเพื่อบรรลุตามเป้าหมายที่กำหนดไว้ หรือเพื่อสัมฤทธิ์ผลตามต้องการ

16) การสนับสนุนด้านการเรียนของผู้ปกครอง หมายถึง กิจกรรมที่บิดามารดา หรือผู้ปกครองกระทำ ต่อนักเรียนในลักษณะสนับสนุนส่งเสริมการเรียนของนักเรียน อันที่จะนำไปสู่การเกิดการเรียนรู้ของนักเรียนในลักษณะของการสนับสนุนในด้านการเรียน มี 3 ด้านคือ ด้านข้อมูลข่าวสาร ด้านวัสดุ อุปกรณ์ และด้านอารมณ์และความรู้สึกต่าง

17) การจัดครูเข้าสอนและการนิเทศ หมายถึง กระบวนการของฝ่ายบริหารในการจัดครูเข้าสอน หรือจัดครูที่อาวุโสเข้านิเทศการสอนแก่ครู เพื่อปรับปรุง แก้ไข และพัฒนาคุณภาพการจัดกิจกรรมการเรียนการสอนของครูให้มีประสิทธิภาพ โดยมุ่งพัฒนาการพัฒนารูปร่างของนักเรียนและผลสัมฤทธิ์ทางการเรียนให้ได้มากที่สุด

18) การจัดสิ่งสนับสนุนในการสอน หมายถึง การที่ผู้บริหารหัวหน้ากลุ่มสาระการเรียนรู้/หัวหน้าระดับ รวมทั้งเพื่อครู ได้ส่งเสริมการจัดการเรียนการสอน และในการ

จัดกิจกรรมต่าง ๆ ทำให้ครูได้รับโอกาสที่ดี และได้รับการช่วยเหลือในด้านต่าง ๆ ได้แก่ ข้อมูล ทั้งข่าวสาร วัสดุ อุปกรณ์ รวมทั้งเงินสนับสนุนจากโรงเรียน เพื่อทำให้เกิดขวัญกำลังใจในการทำงาน

19) การดำเนินการสอน และพฤติกรรมการสอนของครู หมายถึง การปฏิบัติของครู หรือดำเนินกิจกรรมต่าง ๆ ของครูในการจัดการเรียนการสอนนักเรียนในชั้นเรียน ซึ่งได้แก่ การเริ่มสอน การดำเนินการสอน ประเมินและสรุปบทเรียน ซึ่งเป็นกิจกรรมที่ส่งเสริมการเรียนรู้ของนักเรียน

20) แรงจูงใจในการทำงานสอนของครู หมายถึง ความคิด ความรู้สึกของครูที่จะทำงานสอนอย่างเต็มความสามารถ ซึ่งเป็นงานที่ใหม่/ยาก/หรือซับซ้อนที่ครูจะต้องคิดวางแผนทำให้สำเร็จด้วยตัวครูเองเป็นหลัก โดยมีการคิดที่จะสอนอย่างมุ่งมั่น เพียรพยายาม และหาวิธีการใหม่ ๆ ที่จะสอนให้ได้ผลดี รู้สึกมีความสุขเมื่อคิดจะสอนได้สำเร็จ แต่ถ้าคิดว่า จะสอนล้มเหลว ก็รู้สึกเศร้าเสียใจ แต่ไม่ท้อถอย พร้อมที่จะหาแนวทางปรับปรุงวางแผน การสอนจนทำการสอนสำเร็จได้อย่างดีที่สุดในที่สุด

21) ทักษะติดต่อการสอนตามมาตรฐานสากล หมายถึง ความรู้เชิงประเมินอารมณ์ความรู้สึก แนวโน้มที่กระทำของครูต่อ หลักสูตรการสอนและการประเมินในการสอนตามมาตรฐานของโรงเรียนมาตรฐานสากล

22) การรับรู้ตัวแบบห้องเรียนคุณภาพ หมายถึง การที่ครูได้รับรู้ได้ทราบเกี่ยวกับการจัดสภาพแวดล้อมภายในและภายนอกที่เอื้อต่อคุณภาพนักเรียนเกิดขึ้นในชั้นเรียนอย่างแท้จริง มีครูผู้สอนจัดการเรียนรู้ได้คุณภาพมาตรฐาน และนักเรียนมีคุณภาพตามมาตรฐานการศึกษา และมาตรฐานตามหลักสูตรแกนกลางการศึกษาขั้นพื้นฐาน พุทธศักราช 2551 โดยเน้น องค์ประกอบ 5 ด้าน ได้แก่ (1) การมุ่งนำการเปลี่ยนแปลงสู่ห้องเรียน (2) ออกแบบการจัดการ เรียนรู้ถึงมาตรฐาน (3) มีการทำวิจัยในชั้นเรียน (CAR) (4) มีการใช้ ICT เพื่อการสอนและสนับสนุนการสอน (5) มีการสร้างวินัยเชิงบวก (Positive Discipline)

23) ความผูกพันต่อนักเรียนและโรงเรียนของครู หมายถึง ความรู้สึกในความผูกพันของครูกับนักเรียน กับโรงเรียน ซึ่งอาจเกิดในตัวเองที่ปรารถนาที่จะเป็นสมาชิกของโรงเรียน มีความรู้สึกเป็นส่วนหนึ่งของโรงเรียน ตลอดจนการยอมรับเป้าหมาย และค่านิยมของโรงเรียน และต้องการที่จะอยู่กับโรงเรียนตลอดไป ทำให้เกิดความศรัทธาต่อโรงเรียน ความทุ่มเทต่อโรงเรียน และความภักดีต่อโรงเรียน จึงตั้งใจทำงานให้เกิดประสิทธิภาพสูงสุดตามเป้าหมายที่โรงเรียนตั้งไว้

24) การกำหนดนโยบายและแนวปฏิบัติที่ชัดเจนของโรงเรียน หมายถึง การที่สถานศึกษามีนโยบายหรือ มีเป้าหมายแนวคิด หลักการ และ วิธีการปฏิบัติของความเป็น โรงเรียนมาตรฐานสากล และการมีความพร้อมในด้านต่าง ๆ สำหรับการบรรลุเป้าหมายของ การเป็นโรงเรียนมาตรฐานสากล

25) การจัดบรรยากาศและวัฒนธรรมที่ส่งเสริมวิชาการในโรงเรียน หมายถึง การจัดห้องเรียน ห้องสมุด สภาพทั่วไปของโรงเรียน ที่ทำให้เกิดบรรยากาศใฝ่เรียน ใฝ่รู้ สำหรับนักเรียน และส่งเสริมวัฒนธรรมการทำงานของครูในการพัฒนาวิชาการ ได้แก่ ความคงแก่เรียนหรือใฝ่เรียน รุ่นพี่ส่งเสริมรุ่นน้อง และเคารพเทิดทูล ครู อาจารย์หรือสถาบัน

26) กระบวนการบริหารวิชาการที่เป็นไปตามหลักมาตรฐานสากล หมายถึง การบริหารกิจกรรมทุกชนิดในโรงเรียนซึ่งเกี่ยวกับการปรับปรุงพัฒนาการเรียน การสอนตามหลักสูตรมาตรฐานสากล และให้มีประสิทธิภาพที่สุด ซึ่งเป็นหน้าที่ของ สถานศึกษาทุกแห่ง คือ การพัฒนาความรู้ทางด้านวิชาการแก่ครู และการถ่ายทอดสู่ผู้เรียน

27) การเชื่ออำนาจในตนในการบริหารวิชาการในโรงเรียนสู่มาตรฐานสากล หมายถึง การที่ผู้บริหารมีความเชื่อมั่นจากการกระทำของตนเอง ในการบริหารวิชาการ ในโรงเรียนสู่มาตรฐานสากลโดยคำนึงถึงการจัดวางตัวบุคคล งบประมาณหรือการใช้จ่าย วัสดุ อุปกรณ์หรือเครื่องมือ และการจัดการหรือดำเนินการ อีกทั้งยังมีผลต่อประสิทธิภาพของ การทำงาน ซึ่งมีองค์ประกอบ ได้แก่ เชื่อว่าผลที่เกิดขึ้นกับตนเกิดจากการกระทำของตน ตนทำ น้อยได้บ่อย ทำมากได้มาก ผลที่เกิดกับผู้อื่น ก็อาจเกิดกับตนได้เช่นกัน และความสำเร็จหรือความ ล้มเหลว เกิดจากตน

28) วิสัยทัศน์ทางวิชาการของผู้บริหารโรงเรียน หมายถึง ความ สามารถ ของผู้บริหารสถานศึกษาที่กำหนดวิธีคิด แนวทาง สามารถวางแผน และมองเห็นภาพการ ปฏิบัติงานของสถานศึกษาในอนาคต โดยภาพนั้นสอดคล้องกับเป้าหมายเชิงปริมาณและ คุณภาพของการศึกษา มีความเป็นไปได้ และสามารถกำหนดวิธีการปฏิบัติให้เกิดมาตรฐานและ มีคุณภาพที่จะนำสถานศึกษาให้ประสบความสำเร็จตามวัตถุประสงค์ที่ตั้งไว้ มี 3 ด้าน ประกอบด้วย การสร้างวิสัยทัศน์ การเผยแพร่วิสัยทัศน์ และการปฏิบัติตามวิสัยทัศน์

29) ภาวะผู้นำทางการเปลี่ยนแปลงของผู้บริหาร หมายถึง พฤติกรรม ที่แสดงออกของผู้บริหารโรงเรียนที่มีกระบวนการปฏิสัมพันธ์ที่เป็นองค์รวมระหว่างผู้นำ กับผู้ใต้บังคับบัญชา ในการสร้างความร่วมมือ โดยการใช้สิทธิพลอย่างมีอุดมการณ์ การสร้าง แรงบันดาลใจการกระตุ้นทางปัญญา และการคำนึงถึงความเป็นปัจเจกบุคคลในลักษณะบูรณาการ

เพื่อบรรลุเป้าหมายสูงสุดของสถานศึกษา ทำให้เกิดความไว้วางใจ ความเชื่อมั่น ความพึงพอใจ ซึ่งกันและกัน

30) ประสิทธิภาพทางวิชาการของผู้บริหาร หมายถึง ระยะเวลาที่เคยดำรงตำแหน่งทางการบริหารโดยเริ่มจาก หัวหน้ากลุ่มสาระการเรียนรู้หรือหัวหน้าหมวดรองผู้อำนวยการโรงเรียนหรือผู้ช่วยผู้อำนวยการ และผู้อำนวยการโรงเรียน

#### 4.2.2 วิธีการวัด และความหมายของคะแนนจากการวัดตัวแปร

จากตัวแปรในการวิจัยที่ได้ให้ความหมายไว้ในหัวข้อ 4.2.1 วิธีวัดส่วนใหญ่ (ยกเว้น 6 แบบวัด คือ (1) ผลสัมฤทธิ์ทางการเรียนระดับนักเรียน (2) ความสามารถในการคิดวิเคราะห์และแก้ปัญหา (3) ผลสัมฤทธิ์ทางการเรียนระดับห้องเรียน (4) ประสิทธิภาพทางวิชาการของผู้บริหาร (5) ผลสัมฤทธิ์ทางการเรียนของนักเรียนระดับโรงเรียน และ (6) ประสิทธิภาพของโรงเรียนมาตรฐานสากล) ใช้แบบวัดมาตรฐานรวมค่า ซึ่งมีข้อความประกอบมาตรฐาน 6 ระดับตั้งแต่ “จริงที่สุด” ถึง “ไม่จริงเลย” ให้คะแนนข้อที่เป็นบวก 6 ถึง 1 คะแนน ให้คะแนนข้อที่เป็นลบ 1 ถึง 6 คะแนน ผู้ตอบที่ได้คะแนนสูงคือผู้ที่มีลักษณะที่วัดสูงกว่าผู้ตอบได้คะแนนต่ำแบบวัดจะมีจำนวนข้อตั้งแต่ 8 ถึง 18 ข้อ

มีแบบวัด 6 แบบวัดที่วัดโดยไม่ได้ใช้มาตรฐานรวมค่า คือ (1) ผลสัมฤทธิ์ทางการเรียนระดับนักเรียน (2) ผลสัมฤทธิ์ทางการเรียนระดับห้องเรียน และ (3) ผลสัมฤทธิ์ทางการเรียนระดับโรงเรียน ใช้วิธีให้นักเรียน ครู ผู้บริหาร เขียนตอบ (รายงานผล) (4) ประสิทธิภาพทางวิชาการของผู้บริหาร โดยให้ผู้บริหารตอบ (รายงาน) (5) ประสิทธิภาพของโรงเรียนมาตรฐานสากล ใช้ผลการประเมินจาก สำนักบริหารงานการมัธยมศึกษาตอนปลาย และ (6) ความสามารถในการคิดวิเคราะห์และแก้ปัญหา เป็นแบบทดสอบเลือกตอบ 4 ตัวเลือก

## บทที่ 3

### วิธีดำเนินการวิจัย

การวิจัยครั้งนี้โดยผู้วิจัยได้แบ่งการดำเนินการแบ่งออกเป็นระยะ ดังนี้

ระยะที่ 1 การศึกษารูปแบบพฤติกรรมของปัจจัยที่มีอิทธิพลต่อประสิทธิผลการบริหารวิชาการของโรงเรียนมาตรฐานสากล สังกัดสำนักงานเขตพื้นที่การศึกษามัธยมศึกษา ในกรุงเทพมหานคร การศึกษาระยะที่ 1 ใช้เทคนิคการวิจัยตามแนวทางของการศึกษา ความสัมพันธ์เชิงสาเหตุของตัวแปรที่ได้จากการทบทวนวรรณกรรมที่เกี่ยวข้อง ทำการเก็บ ข้อมูลด้วยแบบสอบถามเพื่อสร้างรูปแบบพฤติกรรมโดยใช้วิธีการวิเคราะห์พฤติกรรมของการ วิเคราะห์การถดถอย (Multilevel Regression Analysis) โดยใช้โปรแกรมระดับชั้นลดหลั่นเชิงเส้น (Hierarchical Linear Model : HLM 8.0 for Windows)

ระยะที่ 2 การศึกษาการบริหารรูปแบบพฤติกรรมของปัจจัยที่มีอิทธิพลต่อประสิทธิผล การบริหารวิชาการของโรงเรียนมาตรฐานสากลสังกัดสำนักงานเขตพื้นที่การศึกษามัธยมศึกษา ในกรุงเทพมหานคร

การศึกษาระยะที่สอง เป็นการนำรูปแบบพฤติกรรมของปัจจัยที่มีอิทธิพลต่อ ประสิทธิผลการบริหารวิชาการของโรงเรียนมาตรฐานสากลสังกัดสำนักงานเขตพื้นที่การศึกษามัธยมศึกษาในกรุงเทพมหานคร ที่เป็นผลจากการศึกษาระยะแรก ดำเนินการจัดทำ แนวทางการบริหารตามหลัก PDCAx4M แล้วทำการประเมินการบริหารรูปแบบดังกล่าว การวิจัยสองระยะดังกล่าวได้ดำเนินการกำหนดประชากรและกลุ่มตัวอย่าง เครื่องมือที่ใช้การ เก็บรวบรวมข้อมูล และการวิเคราะห์ข้อมูล ในแต่ละระดับของการวิจัย ดังนี้

**ระยะที่ 1 การศึกษารูปแบบพฤติกรรมของปัจจัยที่มีอิทธิพลต่อประสิทธิผลการบริหาร วิชาการของโรงเรียนมาตรฐานสากล สังกัดสำนักงานเขตพื้นที่การศึกษามัธยมศึกษาใน กรุงเทพมหานคร**

การวิจัยระยะที่ 1 นี้เพื่อตอบวัตถุประสงค์การวิจัยข้อที่ 1, 2 ของการวิจัยปัจจัยเชิง สาเหตุแบบพฤติกรรมของประสิทธิผลการบริหารวิชาการ ของโรงเรียนมาตรฐานสากล สังกัด สำนักงานเขตพื้นที่การศึกษามัธยมศึกษาในกรุงเทพมหานคร โดยศึกษาวัตถุประสงค์การวิจัย ข้อที่ 1 เพื่อศึกษาปัจจัยระดับนักเรียน ปัจจัยระดับห้องเรียน ปัจจัยระดับโรงเรียนที่มี ความสัมพันธ์กับประสิทธิผลการบริหารวิชาการ ของโรงเรียนมาตรฐานสากล สังกัดสำนักงาน

เขตพื้นที่การศึกษามัธยมศึกษาในกรุงเทพมหานคร และวัตถุประสงค์การวิจัยข้อที่ 2 เพื่อศึกษารูปแบบแบบพหุระดับของปัจจัยเชิงสาเหตุที่มีอิทธิพลต่อประสิทธิผลการบริหารวิชาการของโรงเรียนมาตรฐานสากล สังกัดสำนักงานเขตพื้นที่การศึกษามัธยมศึกษาในกรุงเทพมหานคร วิธีดำเนินการ ดังนี้

## ประชากรและกลุ่มตัวอย่าง

1. ประชากร ประชากรในการวิจัยครั้งนี้ เป็นโรงเรียน ห้องเรียน และนักเรียนที่เข้าร่วมโครงการโรงเรียนมาตรฐานสากล สังกัดสำนักเขตพื้นที่การศึกษามัธยมศึกษาในเขตกรุงเทพมหานคร ปีการศึกษา 2561 การศึกษาได้ทำ 3 ระดับ ดังนี้ คือ ระดับโรงเรียนประชากร มีจำนวนโรงเรียน 80 โรงเรียน ระดับห้องเรียนประชากรมีจำนวนห้องเรียน 780 ห้องเรียน ระดับนักเรียนประชากรมีจำนวนนักเรียน 35,068 คน

1.2 กลุ่มตัวอย่าง กลุ่มตัวอย่างในการวิจัย ผู้วิจัยใช้วิธีการสุ่มแบบหลายขั้นตอน (Multi-stage sampling) จากประชากร เนื่องจากเหมาะสำหรับการสุ่มตัวอย่างจากประชากรที่มีลักษณะเป็นลำดับชั้นที่ลดหลั่นในการวิเคราะห์พหุระดับ (ศิริชัย กาญจนวาสี, 2550 หน้า 50) ซึ่งกลุ่มตัวอย่างในการวิจัยครั้งนี้ได้แก่ โรงเรียน ห้องเรียน และนักเรียน โดยมีผู้บริหาร ครู และนักเรียน เป็นผู้ให้ข้อมูล โดยมีขั้นตอนในการสุ่มดังนี้

ขั้นที่ 1 ใช้โรงเรียนเป็นหน่วยการของการสุ่มเลือกตัวอย่าง โดยเลือกโรงเรียนมาตรฐานสากลที่ได้รับรางวัลการบริหารจัดการระบบคุณภาพระดับโรงเรียนตั้งแต่รางวัลระดับ ScQA (School Quality Award) ขึ้นไป จำนวน 17 โรงเรียน และเลือกจากโรงเรียนที่เข้าร่วมโครงการโรงเรียนมาตรฐานสากลที่มีลักษณะใกล้เคียงกัน (ตามขนาดของโรงเรียน ปัจจัยพื้นฐานของโรงเรียน และผลสัมฤทธิ์ทางการเรียนระดับโรงเรียน) แต่ยังไม่ได้รับรางวัลอีก 17 โรงเรียนเป็นลักษณะการจับคู่ (match pair) รวมทั้งหมดเป็น 34 โรงเรียน ผู้ให้ข้อมูลในระดับโรงเรียน คือ ผู้บริหารโรงเรียน (ผู้อำนวยการ หรือรองผู้อำนวยการฝ่ายวิชาการ) มีจำนวน 34 คน

ขั้นที่ 2 ระดับห้องเรียน ห้องเรียนเป็นหน่วยของการสุ่ม สุ่มห้องเรียนในระดับชั้นมัธยมศึกษาปีที่ 6 ของโรงเรียนที่เลือกเป็นกลุ่มตัวอย่างจากขั้นที่ 1 โรงเรียนละ 2 ห้องได้ห้องเรียนจำนวน 68 ห้องเรียน ผู้ให้ข้อมูลระดับห้องเรียน คือ นักเรียนที่เรียน และครูที่สอนในรายวิชามาตรฐานสากล จำนวน 136 คน

ขั้นที่ 3 ระดับบุคคล สุ่มนักเรียนชั้นมัธยมศึกษาปีที่ 6 จากห้องเรียนที่สุ่มได้ในขั้นที่ 2 ห้องเรียนละ 20 คน จาก 68 ห้องเรียน ได้ตัวอย่างที่เป็นนักเรียน จำนวน 1,360 คน

## ตัวแปรในการวิจัย

ตัวแปรในการวิจัยปัจจัยเชิงสาเหตุแบบพหุระดับของประสิทธิผลการบริหารวิชาการของโรงเรียนมาตรฐานสากลสังกัดสำนักงานเขตพื้นที่การศึกษามัธยมศึกษาในกรุงเทพมหานคร ผู้วิจัยแบ่งตัวเป็น 2 กลุ่มดังนี้

**2.1 ตัวแปรตาม (Dependent variable)** คือ ประสิทธิภาพในการบริหารงานโรงเรียนมาตรฐานสากล ตัวแปรตามในแต่ละระดับเป็น ดังนี้

1) ระดับนักเรียน ประกอบด้วย ผลสัมฤทธิ์ทางการเรียนระดับนักเรียน ความสามารถในการคิดวิเคราะห์และแก้ปัญหา และความสามารถในการตัดสินใจเชิงจริยธรรม

2) ระดับห้องเรียน ประกอบด้วย ทักษะคิดต่อการเรียนของนักเรียนผลสัมฤทธิ์ทางการเรียนระดับห้องเรียน และความพึงพอใจต่อการทำงานสอนของครู

3) ระดับโรงเรียน ประกอบด้วย ผลสัมฤทธิ์ทางการเรียนระดับโรงเรียน ความสำเร็จในการบริหารงานวิชาการ และ “ประสิทธิผลของโรงเรียนมาตรฐานสากล” ประเมินตามคู่มือของศูนย์ประสานงานฯ

**2.2 ตัวแปรอิสระ (Independent variable)** คือ ปัจจัยที่มีอิทธิพลต่อประสิทธิผลในการบริหารวิชาการโรงเรียนมาตรฐานสากลของโรงเรียนมาตรฐานสากล สังกัดสำนักงานเขตพื้นที่การศึกษามัธยมศึกษาในกรุงเทพมหานคร โดยแบ่งตัวแปรออกเป็น 3 ระดับ ตัวแปรตามแต่ละระดับเป็นดังนี้

### 2.2.1 ตัวแปรปัจจัยระดับนักเรียน ประกอบด้วย

1) ปัจจัยการบริหารวิชาการระดับนักเรียน ได้แก่ การจัดหลักสูตรที่สอดคล้อง กับความสามารถ การจัดบรรยากาศในห้องเรียน และการรับนโยบายการบริหารวิชาการ

2) ปัจจัยเสริมในระดับนักเรียน ได้แก่ การเชื่ออำนาจในตนเองในการเรียน ทักษะคิดต่อการเรียนตามมาตรฐานสากล แรงจูงใจและความใส่ใจในการเรียน และการสนับสนุนด้านการเรียนของผู้ปกครอง (Social support)

### 2.2.2 ตัวแปรปัจจัยระดับห้องเรียน ประกอบด้วย

1) ปัจจัยการบริหารวิชาการระดับห้องเรียน ได้แก่ การจัดครูเข้าสอนและการนิเทศ การจัดสิ่งสนับสนุนในการสอน และการดำเนินการสอนและพฤติกรรมการสอนของครู

2) ปัจจัยเสริมในระดับห้องเรียน ได้แก่ แรงจูงใจในการทำงานสอนของครู ทักษะคิดต่อการสอนตามมาตรฐานสากล การรับรู้ตัวแบบห้องเรียนคุณภาพ และความผูกพันต่อนักเรียนและโรงเรียนของครู

### 2.2.3 ตัวแปรปัจจัยระดับโรงเรียน ประกอบด้วย

1) ปัจจัยการบริหารวิชาการระดับโรงเรียน ได้แก่ กำหนดนโยบาย และแนวปฏิบัติที่ชัดเจนของโรงเรียน การจัดบรรยากาศ และวัฒนธรรมที่ส่งเสริมวิชาการในโรงเรียน และกระบวนการบริหารวิชาการที่เป็นไปตามหลักมาตรฐานสากล

2) ปัจจัยเสริมในระดับโรงเรียน ได้แก่ การใช้อำนาจในตนในการบริหารสู่มาตรฐานสากล วิสัยทัศน์ทางวิชาการของผู้บริหาร ภาวะผู้นำทางการเปลี่ยนแปลงของผู้บริหาร และประสบการณ์ทางวิชาการของผู้บริหาร

### เครื่องมือที่ใช้ในการวิจัย

#### 1. การสร้างและหาคุณภาพเครื่องมือที่ใช้ในการวิจัย

เครื่องมือที่ใช้ในการเก็บรวบรวมข้อมูลในครั้งนี้ เป็นแบบสอบถาม (Questionnaire) ที่ประกอบด้วยแบบวัดตัวแปรต่าง ๆ เกี่ยวกับปัจจัยที่มีอิทธิพลและประสิทธิผลในการบริหารงานวิชาการโรงเรียนมาตรฐานสากลของโรงเรียนมาตรฐานสากลสังกัดสำนักงานเขตพื้นที่การศึกษามัชฌมศึกษาในกรุงเทพมหานคร ในส่วนของแบบวัดที่ผู้วิจัยสร้างใหม่หรือปรับจากแบบวัดที่มีผู้สร้างไว้ก่อนหน้า เฉพาะที่เป็นแบบวัดมาตรฐานรวมค่าหรือแบบทดสอบมีขั้นตอนในการสร้างดังนี้

1) ศึกษาข้อมูล และเอกสารต่าง ๆ และงานวิจัยที่เกี่ยวข้องเพื่อใช้เป็นแนวทางในการสร้างแบบวัด โดยกำหนดเป็นนิยามปฏิบัติการของตัวแปร

2) จากนิยามเชิงปฏิบัติการของตัวแปรที่ได้กำหนดไว้ในการประมวลเอกสาร (บทที่ 2) ผู้วิจัยสร้างประโยคข้อความให้ตรงกับนิยามตัวปฏิบัติการของตัวแปรที่ทำการวัด และให้มีความเหมาะสมกับกลุ่มตัวอย่าง

3) นำชุดประโยคข้อความที่เขียนตามนิยามปฏิบัติการของตัวแปร เสนอให้ต่อคณะกรรมการที่ปรึกษาแนะนำ ตรวจสอบ แล้วนำมาปรับปรุงแก้ไข พัฒนาเป็นแบบทดสอบฉบับร่าง

4) นำชุดประโยคข้อความที่ปรับปรุงแก้ไขแล้ว ให้ผู้เชี่ยวชาญที่มีความรู้ความสามารถ ด้านวัดผลการศึกษา ด้านทดสอบทางการศึกษา โดยมีผู้เชี่ยวชาญ จำนวน 5 ท่าน ตรวจสอบความเที่ยงตรงเชิงเนื้อหา (Content Validity) ความเหมาะสมของเนื้อหาความสอดคล้องและครอบคลุมตามนิยามศัพท์ของตัวแปร โดยคำนวณค่าความสอดคล้อง (IOC) เลือกข้อความที่มีค่าความสอดคล้อง (IOC) ไม่ต่ำกว่า 0.60 และอาจมีการแก้ไขข้อคำถามให้ชัดเจนเหมาะสมตามคำแนะนำของผู้เชี่ยวชาญ

5) นำชุดประโยคข้อความตามนิยามของตัวแปรที่ผ่านการตรวจสอบความตรงโดยผู้เชี่ยวชาญจัดเข้าฟอร์มเป็นแบบวัดมาตรฐานรวมค่า โดยแต่ละข้อความมีมาตรฐานค่า 6 ระดับตั้งแต่ จริงที่สุด ถึง ไม่จริงเลยกำกับ และมีค่าชี้แจงสำหรับผู้ตอบ

6) นำแบบวัดที่จัดเข้าฟอร์ม(ตามข้อ 5) ไปทดลองใช้ ครั้งที่ 1 โดยจัดเป็นชุดแบบวัดสำหรับผู้บริหาร สำหรับครู และสำหรับนักเรียนมัธยมศึกษาปีที่ 6 ที่คล้ายกลุ่มตัวอย่างในการเก็บข้อมูลจริงกลุ่มละ จำนวนไม่น้อยกว่า 30 คน จากนั้นนำผลการทดลองใช้มาวิเคราะห์หาค่าอำนาจจำแนกเป็นรายข้อ โดยหาค่าความสัมพันธ์ระหว่างคะแนนรายข้อกับคะแนนรวม (Item–Total Correlation) โดยใช้สูตรสัมประสิทธิ์สหสัมพันธ์อย่างง่ายของเพียร์สัน (Pearson Product moment Correlation Coefficient) และ วิเคราะห์หาค่าความเที่ยง (Reliability) ของแต่ละแบบวัด โดยใช้สูตรสัมประสิทธิ์แอลฟา (Alpha Coefficient) ของ Cronbach โดยกำหนดเกณฑ์การเลือกข้อความที่อำนาจจำแนกรายข้อ (r) ไม่ต่ำกว่า 0.20 และค่าความเที่ยง ไม่ต่ำกว่า 0.70 ผลจากการวิเคราะห์

7) นำแบบวัดที่ผ่านการตรวจสอบคุณภาพแล้วจัดพิมพ์เป็นฉบับสมบูรณ์นำไปดำเนินการเก็บข้อมูลต่อไป

ผลการสร้างและตรวจสอบคุณภาพแบบวัดซึ่งเป็นเครื่องมือในการวิจัย (ดูตาราง 1) ซึ่งแสดงว่าเครื่องมือที่เป็นแบบวัดมาตรฐานรวมค่า จำนวน 24 แบบวัด มีจำนวนข้อตั้งแต่ 8 ถึง 18 ข้อ มีค่าอำนาจจำแนก (r) ตั้งแต่ 0.305 ถึง 0.926 มีค่าความเที่ยงที่คำนวณโดยหาค่าสัมประสิทธิ์แอลฟา (Alpha Coefficient) ( $\alpha$ ) ตั้งแต่ 0.760 ถึง 0.950

ตาราง 1 ลักษณะเครื่องมือและคุณภาพเครื่องมือวิจัย

อันดับ	เครื่องมือ	จำนวนข้อ	คุณภาพ		หมายเหตุ
			อำนาจจำแนก (r)	ความเที่ยง ( $\alpha$ )	
1	การจัดหลักสูตรที่สอดคล้องกับความสามารถของผู้เรียน	15	0.360–0.712	0.868	
2	การจัดสภาพบรรยากาศในห้องเรียน	12	0.347–0.752	0.794	
3	การรับรู้นโยบายการบริหารวิชาการ	12	0.517–0.715	0.897	
4	การเชื่ออำนาจในตนในการเรียน	10	0.305–0.739	0.760	
5	ทัศนคติต่อการเรียนตามมาตรฐานสากล	10	0.450–0.719	0.859	
6	แรงจูงใจและความใส่ใจในการเรียน	13	0.481–0.748	0.884	
7	การสนับสนุนด้านการเรียนของผู้ปกครอง	10	0.436–0.812	0.836	
8	ผลสัมฤทธิ์ทางการเรียนระดับนักเรียน	3	–		ให้นักเรียนเขียนตอบ
9	การตัดสินใจเชิงจริยธรรม	14	0.348–0.735	0.791	

ตาราง 1 (ต่อ)

อันดับ	เครื่องมือ	จำนวน ข้อ	คุณภาพ		หมายเหตุ
			อำนาจจำแนก (r)	ความเที่ยง ( $\alpha$ )	
10	ความสามารถในการคิดวิเคราะห์ และแก้ปัญหา	13	0.314-0.702	0.882	
11	การจัดครูเข้าสอนและการนิเทศ	12	0.361-0.723	0.871	
12	การจัดสิ่งสนับสนุนในการสอน	18	0.392-0.810	0.878	
13	การดำเนินการสอน และพฤติกรรม การสอนของครู	15	0.376-0.723	0.881	
14	แรงจูงใจในการทำงานสอนของครู	15	0.365-0.793	0.842	
15	ทัศนคติต่อการสอนตามมาตรฐานสากล	12	0.429-0.745	0.893	
16	การรับรู้ตัวแบบห้องเรียนคุณภาพ	12	0.410-0.824	0.894	
17	ความผูกพันต่อนักเรียนและโรงเรียน ของครู	10	0.308-0.742	0.862	
18	ผลสัมฤทธิ์ทางการเรียนระดับห้องเรียน	3	-		ข้อมูลจากงานทะเบียน
19	ทัศนคติต่อการเรียนของนักเรียน	10	0.365-0.802	0.925	
20	ความพึงพอใจต่อการทำงานของครู	10	0.429-0.747	0.799	
21	การกำหนดนโยบายและแนวปฏิบัติที่ ชัดเจนของโรงเรียน	10	0.579-0.837	0.926	
23	กระบวนการบริหารวิชาการที่เป็นไป ตามหลักมาตรฐานสากล	12	0.611-0.909	0.950	
25	วิสัยทัศน์ทางวิชาการของผู้บริหาร โรงเรียน	10	0.389-0.732	0.927	
26	ภาวะผู้นำทางการเปลี่ยนแปลงของ ผู้บริหาร	12	0.549-0.862	0.931	
27	ประสบการณ์ทางวิชาการของผู้บริหาร	2	-		ให้ ผอ. เขียนตอบ
28	ผลสัมฤทธิ์ทางการเรียนของนักเรียน ระดับโรงเรียน	3	-		ข้อมูลจากงานทะเบียน
29	ความสำเร็จในการบริหารงานวิชาการ	8	0.616-0.924	0.794	
30	ประสิทธิผลของโรงเรียนมาตรฐานสากล	1	-		บันทึกของ สมป. จากการประเมิน

## 2. ลักษณะเครื่องมือของการวิจัย

เครื่องมือในการวิจัย ซึ่งส่วนใหญ่เป็นแบบวัด (มี 3 ฉบับ ให้รายงานหรือเขียนตอบ) เมื่อตรวจสอบคุณภาพแล้วจัดได้เป็น 3 ฉบับดังนี้

## ฉบับที่ 1 แบบสอบถามสำหรับนักเรียน ประกอบด้วยแบบวัดตัวแปรอิสระ และตัวแปรตามของปัจจัยระดับนักเรียน 10 แบบวัด

1) แบบวัดการจัดหลักสูตรที่สอดคล้องกับความสามารถของผู้เรียน เป็นแบบวัดซึ่งมีข้อความประกอบมาตรฐานประมาณค่า 6 ระดับ จำนวน 15 ข้อ การให้คะแนนสำหรับมาตรวัดประมาณค่า 6 ระดับ ตั้งแต่ “จริงที่สุด” ถึง “ไม่จริงเลย” ข้อความที่เป็นบวกให้คะแนน 6 ถึง 1 การวัดข้อความที่เป็นลบให้คะแนน 1 ถึง 6 คะแนนที่เป็นไปได้สำหรับแบบวัดนี้คือ 15-90 คะแนน ผู้ตอบได้คะแนนสูงแสดงว่ามีลักษณะการจัดหลักสูตรที่สอดคล้องกับความสามารถของผู้เรียนสูงกว่าผู้ได้คะแนนต่ำ แบบวัดนี้มีค่าอำนาจจำแนก ( $r$ ) เท่ากับ 0.360-0.712 มีค่าความเที่ยง ( $\alpha$ ) เท่ากับ 0.868

2) แบบวัดการจัดสภาพ/บรรยากาศในห้องเรียน เป็นแบบวัดซึ่งมีข้อความประกอบมาตรฐานประมาณค่า 6 ระดับ จำนวน 12 ข้อ การให้คะแนนสำหรับมาตรวัดประมาณค่า 6 ระดับ ตั้งแต่ “จริงที่สุด” ถึง “ไม่จริงเลย” ข้อความที่เป็นบวกให้คะแนน 6 ถึง 1 การวัดข้อความที่เป็นลบให้คะแนน 1 ถึง 6 คะแนนที่เป็นไปได้สำหรับแบบวัดนี้คือ 12-72 คะแนน ผู้ตอบได้คะแนนสูงแสดงว่ามีลักษณะการจัดสภาพ/บรรยากาศในห้องเรียน สูงกว่าผู้ได้คะแนนต่ำ แบบวัดนี้มีค่าอำนาจจำแนก ( $r$ ) เท่ากับ 0.347-0.752 มีค่าความเที่ยง ( $\alpha$ ) เท่ากับ 0.794

3) แบบวัดการรับรู้นโยบายการบริหารวิชาการ เป็นแบบวัดซึ่งมีข้อความประกอบมาตรฐานประมาณค่า 6 ระดับ จำนวน 12 ข้อ การให้คะแนนสำหรับมาตรวัดประมาณค่า 6 ระดับ ตั้งแต่ “จริงที่สุด” ถึง “ไม่จริงเลย” ข้อความที่เป็นบวกให้คะแนน 6 ถึง 1 การวัดข้อความที่เป็นลบให้คะแนน 1 ถึง 6 คะแนนที่เป็นไปได้สำหรับแบบวัดนี้คือ 12-72 คะแนน ผู้ตอบได้คะแนนสูงแสดงว่ามีลักษณะการจัดสภาพ/บรรยากาศในห้องเรียน สูงกว่าผู้ได้คะแนนต่ำ แบบวัดนี้มีค่าอำนาจจำแนก ( $r$ ) เท่ากับ 0.517-0.715 มีค่าความเที่ยง ( $\alpha$ ) เท่ากับ 0.897

4) แบบวัดการเชื่ออำนาจในตนในการเรียน เป็นแบบวัดซึ่งมีข้อความประกอบมาตรฐานประมาณค่า 6 ระดับ จำนวน 10 ข้อ การให้คะแนนสำหรับมาตรวัดประมาณค่า 6 ระดับ ตั้งแต่ “จริงที่สุด” ถึง “ไม่จริงเลย” ข้อความที่เป็นบวกให้คะแนน 6 ถึง 1 การวัดข้อความที่เป็นลบให้คะแนน 1 ถึง 6 คะแนนที่เป็นไปได้สำหรับแบบวัดนี้คือ 10-60 คะแนน ผู้ตอบได้คะแนนสูงแสดงว่ามีลักษณะการเชื่ออำนาจในตนในการเรียน สูงกว่าผู้ได้คะแนนต่ำ แบบวัดนี้มีค่าอำนาจจำแนก ( $r$ ) เท่ากับ 0.305-0.739 มีค่าความเที่ยง ( $\alpha$ ) เท่ากับ 0.760

5) การวัดทัศนคติต่อการเรียนตามมาตรฐานสากล เป็นแบบวัดซึ่งมีข้อความประกอบมาตรฐานประมาณค่า 6 ระดับ จำนวน 10 ข้อ การให้คะแนนสำหรับมาตรวัดประมาณค่า 6 ระดับ ตั้งแต่ “จริงที่สุด” ถึง “ไม่จริงเลย” ข้อความที่เป็นบวกให้คะแนน 6 ถึง 1 การวัด

ข้อความที่เป็นลบให้คะแนน 1 ถึง 6 คะแนนที่เป็นไปได้สำหรับแบบวัดนี้คือ 10-60 คะแนน ผู้ตอบได้คะแนนสูงแสดงว่ามีลักษณะทัศนคติต่อการเรียนตามมาตรฐานสากล สูงกว่าผู้ได้คะแนนต่ำ แบบวัดนี้มีค่าอำนาจจำแนก ( $r$ ) เท่ากับ 0.450-0.719 มีค่าความเที่ยง ( $\alpha$ ) เท่ากับ 0.859

6) การวัดแรงจูงใจและความใส่ใจในการเรียน เป็นแบบวัดซึ่งมีข้อความประกอบมาตรฐานประมาณค่า 6 ระดับ จำนวน 13 ข้อ การให้คะแนนสำหรับมาตรวัดประมาณค่า 6 ระดับ ตั้งแต่ “จริงที่สุด” ถึง “ไม่จริงเลย” ข้อความที่เป็นบวกให้คะแนน 6 ถึง 1 การวัดข้อความที่เป็นลบให้คะแนน 1 ถึง 6 คะแนนที่เป็นไปได้สำหรับแบบวัดนี้คือ 13-78 คะแนน ผู้ตอบได้คะแนนสูงแสดงว่ามีลักษณะแรงจูงใจและความใส่ใจในการเรียนสูงกว่าผู้ได้คะแนนต่ำ แบบวัดนี้มีค่าอำนาจจำแนก ( $r$ ) เท่ากับ 0.481-0.748 มีค่าความเที่ยง ( $\alpha$ ) เท่ากับ 0.884

7) การวัดการสนับสนุนด้านการเรียนของผู้ปกครอง เป็นแบบวัดซึ่งมีข้อความประกอบมาตรฐานประมาณค่า 6 ระดับ จำนวน 10 ข้อ การให้คะแนนสำหรับมาตรวัดประมาณค่า 6 ระดับ ตั้งแต่ “จริงที่สุด” ถึง “ไม่จริงเลย” ข้อความที่เป็นบวกให้คะแนน 6 ถึง 1 การวัดข้อความที่เป็นลบให้คะแนน 1 ถึง 6 คะแนนที่เป็นไปได้สำหรับแบบวัดนี้คือ 10-60 คะแนน ผู้ตอบได้คะแนนสูงแสดงว่ามีลักษณะการสนับสนุนด้านการเรียนของผู้ปกครองสูงกว่าผู้ได้คะแนนต่ำ แบบวัดนี้มีค่าอำนาจจำแนก ( $r$ ) เท่ากับ 0.436-0.812 มีค่าความเที่ยง ( $\alpha$ ) เท่ากับ 0.836

8) ผลสัมฤทธิ์ทางการเรียนระดับนักเรียน วัดโดยใช้แบบสอบถามที่ผู้วิจัยได้จัดสร้างขึ้นใช้วัดผลสัมฤทธิ์ทางการเรียนของนักเรียนโดยนำไปใช้สอบถามนักเรียนชั้นมัธยมศึกษาปีที่ 6 ที่เป็นกลุ่มตัวอย่างของการวิจัยแบบสอบถามเป็นแบบเขียนตอบเฉพาะผลการเรียนใน 3 รายวิชา เมื่อสิ้นปีการศึกษา (เดิมผลการเรียนของนักเรียน มีทศนิยม 2 ตำแหน่ง เช่น 3.25) การแปลความหมายของผลการเรียนเฉลี่ยของนักเรียนชั้นมัธยมศึกษาปีที่ 6 ตามเกณฑ์การประเมินผลการเรียนรู้ ตามหลักสูตรการศึกษาขั้นพื้นฐาน พุทธศักราช 2551 มี 8 ระดับ ช่วงคะแนนเฉลี่ย

9) การวัดการตัดสินใจจริยธรรม (ใช้แบบวัดของโกศล มีคุณ, 2557) ซึ่งเป็นแบบวัดซึ่งมีข้อความประกอบมาตรฐานประมาณค่า 6 ระดับ จำนวน 14 ข้อ การให้คะแนนสำหรับมาตรวัดประมาณค่า 6 ระดับ ตั้งแต่ “จริงที่สุด” ถึง “ไม่จริงเลย” ข้อความที่เป็นบวกให้คะแนน 6 ถึง 1 การวัดข้อความที่เป็นลบให้คะแนน 1 ถึง 6 คะแนนที่เป็นไปได้สำหรับแบบวัดนี้คือ 14-84 คะแนน ผู้ตอบได้คะแนนสูงแสดงว่ามีลักษณะการตัดสินใจจริยธรรมสูงกว่าผู้ได้คะแนนต่ำ แบบวัดนี้มีค่าอำนาจจำแนก ( $r$ ) เท่ากับ 0.348-0.735 มีค่าความเที่ยง ( $\alpha$ ) เท่ากับ 0.791

10) การวัดความสามารถในการคิดวิเคราะห์และแก้ปัญหา วัดโดยใช้แบบทดสอบที่ผู้วิจัยได้จัดสร้างขึ้นจำนวน 13 ข้อ เป็นแบบเลือกตอบ 4 ตัวเลือกตอบถูกได้ 1 คะแนน ตอบผิดได้ 0 คะแนน ใช้วัดความสามารถในการคิดวิเคราะห์และแก้ปัญหาของนักเรียน คะแนนที่เป็นไปได้สำหรับแบบวัดนี้คือ 0-13 คะแนน ผู้ตอบได้คะแนนสูงแสดงว่ามีลักษณะความสามารถในการคิดวิเคราะห์และแก้ปัญหาสูงกว่าผู้ได้คะแนนต่ำ แบบวัดนี้มีค่าอำนาจจำแนก ( $r$ ) เท่ากับ 0.314-0.702 มีค่าความเที่ยง ( $\alpha$ ) เท่ากับ 0.882

## **ฉบับที่ 2 แบบสอบถามสำหรับครูผู้สอน ประกอบด้วยแบบวัดตัวแปรอิสระ และตัวแปรตามของปัจจัยระดับนักเรียน 10 แบบวัด**

1) การวัดการจัดครูเข้าสอนและการนิเทศ เป็นแบบวัดซึ่งมีข้อความประกอบมาตรฐานประมาณค่า 6 ระดับ จำนวน 12 ข้อ การให้คะแนนสำหรับมาตรฐานวัดประมาณค่า 6 ระดับ ตั้งแต่ “จริงที่สุด” ถึง “ไม่จริงเลย” ข้อความที่เป็นบวกให้คะแนน 6 ถึง 1 การวัดข้อความที่เป็นลบให้คะแนน 1 ถึง 6 คะแนนที่เป็นไปได้สำหรับแบบวัดนี้คือ 12-72 คะแนน ผู้ตอบได้คะแนนสูงแสดงว่ามีลักษณะมองว่าการจัดครูเข้าสอนและการนิเทศดีกว่าผู้ได้คะแนนต่ำ แบบวัดนี้มีค่าอำนาจจำแนก ( $r$ ) เท่ากับ 0.361-0.723 มีค่าความเที่ยง ( $\alpha$ ) เท่ากับ 0.871

2) การวัดการจัดสิ่งสนับสนุนในการสอน เป็นแบบวัดซึ่งมีข้อความประกอบมาตรฐานประมาณค่า 6 ระดับ จำนวน 18 ข้อ การให้คะแนนสำหรับมาตรฐานวัดประมาณค่า 6 ระดับ ตั้งแต่ “จริงที่สุด” ถึง “ไม่จริงเลย” ข้อความที่เป็นบวกให้คะแนน 6 ถึง 1 การวัดข้อความที่เป็นลบให้คะแนน 1 ถึง 6 คะแนนที่เป็นไปได้สำหรับแบบวัดนี้คือ 18-108 คะแนน ผู้ตอบได้คะแนนสูงแสดงว่ามีลักษณะการจัดสิ่งสนับสนุนในการสอนสูงกว่าผู้ได้คะแนนต่ำ แบบวัดนี้มีค่าอำนาจจำแนก ( $r$ ) เท่ากับ 0.392-0.810 มีค่าความเที่ยง ( $\alpha$ ) เท่ากับ 0.878

3) การวัดการดำเนินการสอนและพฤติกรรมการสอนของครู เป็นแบบวัดซึ่งมีข้อความประกอบมาตรฐานประมาณค่า 6 ระดับ จำนวน 15 ข้อ การให้คะแนนสำหรับมาตรฐานวัดประมาณค่า 6 ระดับ ตั้งแต่ “จริงที่สุด” ถึง “ไม่จริงเลย” ข้อความที่เป็นบวกให้คะแนน 6 ถึง 1 การวัดข้อความที่เป็นลบให้คะแนน 1 ถึง 6 คะแนนที่เป็นไปได้สำหรับแบบวัดนี้คือ 15-90 คะแนน ผู้ตอบได้คะแนนสูงแสดงว่ามีลักษณะการดำเนินการสอนและพฤติกรรมการสอนของครูสูงกว่าผู้ได้คะแนนต่ำ แบบวัดนี้มีค่าอำนาจจำแนก ( $r$ ) เท่ากับ 0.376-0.723 มีค่าความ

4) การวัดแรงจูงใจในการทำงานสอนของครู เป็นแบบวัดซึ่งมีข้อความประกอบมาตรฐานประมาณค่า 6 ระดับ จำนวน 15 ข้อ การให้คะแนนสำหรับมาตรฐานวัดประมาณค่า 6 ระดับ ตั้งแต่ “จริงที่สุด” ถึง “ไม่จริงเลย” ข้อความที่เป็นบวกให้คะแนน 6 ถึง 1 การวัดข้อความที่เป็นลบให้คะแนน 1 ถึง 6 คะแนนที่เป็นไปได้สำหรับแบบวัดนี้คือ 15-90 คะแนน ผู้ตอบได้คะแนนสูง

แสดงว่ามีลักษณะแรงจูงใจในการทำงานสอนของครูสูงกว่าผู้ได้คะแนนต่ำ แบบวัดนี้มีค่าอำนาจจำแนก ( $r$ ) เท่ากับ 0.365–0.793 มีค่าความเที่ยง ( $\alpha$ ) เท่ากับ 0.842

5) การวัดทัศนคติต่อการสอนตามมาตรฐานสากล เป็นแบบวัดซึ่งมีข้อความประกอบมาตรฐานค่า 6 ระดับ จำนวน 12 ข้อ การให้คะแนนสำหรับมาตรฐานค่า 6 ระดับ ตั้งแต่ “จริงที่สุด” ถึง “ไม่จริงเลย” ข้อความที่เป็นบวกให้คะแนน 6 ถึง 1 การวัดข้อความที่เป็นลบให้คะแนน 1 ถึง 6 คะแนนที่เป็นไปได้สำหรับแบบวัดนี้คือ 12–72 คะแนน ผู้ตอบได้คะแนนสูงแสดงว่ามีลักษณะทัศนคติต่อการสอนตามมาตรฐานสากลสูงกว่าผู้ได้คะแนน

6) การวัดการรับรู้ตัวแบบห้องเรียนคุณภาพ เป็นแบบวัดซึ่งมีข้อความประกอบมาตรฐานค่า 6 ระดับ จำนวน 12 ข้อ การให้คะแนนสำหรับมาตรฐานค่า 6 ระดับ ตั้งแต่ “จริงที่สุด” ถึง “ไม่จริงเลย” ข้อความที่เป็นบวกให้คะแนน 6 ถึง 1 การวัดข้อความที่เป็นลบให้คะแนน 1 ถึง 6 คะแนนที่เป็นไปได้สำหรับแบบวัดนี้คือ 12–72 คะแนน ผู้ตอบได้คะแนนสูงแสดงว่ามีลักษณะการรับรู้ตัวแบบห้องเรียนคุณภาพสูงกว่าผู้ได้คะแนนต่ำ แบบวัดนี้มีค่าอำนาจจำแนก ( $r$ ) เท่ากับ 0.410–0.824 มีค่าความเที่ยง ( $\alpha$ ) เท่ากับ 0.894

7) การวัดความผูกพันต่อนักเรียนและโรงเรียนของครู เป็นแบบวัดซึ่งมีข้อความประกอบมาตรฐานค่า 6 ระดับ จำนวน 10 ข้อ การให้คะแนนสำหรับมาตรฐานค่า 6 ระดับ ตั้งแต่ “จริงที่สุด” ถึง “ไม่จริงเลย” ข้อความที่เป็นบวกให้คะแนน 6 ถึง 1 การวัดข้อความที่เป็นลบให้คะแนน 1 ถึง 6 คะแนนที่เป็นไปได้สำหรับแบบวัดนี้คือ 10–60 คะแนน ผู้ตอบได้คะแนนสูงแสดงว่ามีลักษณะความผูกพันต่อนักเรียนและโรงเรียนของครูสูงกว่าผู้ได้คะแนนต่ำ แบบวัดนี้มีค่าอำนาจจำแนก ( $r$ ) เท่ากับ 0.308–0.742 มีค่าความเที่ยง ( $\alpha$ ) เท่ากับ 0.862

8) การวัดผลสัมฤทธิ์ทางการเรียนระดับห้องเรียน เป็นแบบสอบถามที่ผู้วิจัยได้จัดสร้างขึ้นใช้วัดผลสัมฤทธิ์ทางการเรียนของนักเรียนในระดับห้องเรียน โดยนำไปใช้สอบถามครูประจำชั้นชั้นมัธยมศึกษาปีที่ 6 ที่เป็นกลุ่มตัวอย่างของการวิจัยแบบสอบถามเป็นแบบเติมค่าเฉพาะผลการเรียนใน 3 รายวิชา เมื่อสิ้นปีการศึกษา (เติมผลการเรียนของห้องเรียนนั้น ๆ มีทศนิยม 2 ตำแหน่ง เช่น 3.25) การแปลความหมายของผลการเรียนเฉลี่ยของห้องเรียนในระดับชั้นมัธยมศึกษาปีที่ 6 ตามเกณฑ์การประเมินผลการเรียนรู้ ตามหลักสูตรการศึกษาขั้นพื้นฐาน พุทธศักราช 2551 มี 8 ระดับ ช่วงคะแนนเฉลี่ย

9) การวัดทัศนคติต่อการเรียนของนักเรียน เป็นแบบวัดซึ่งมีข้อความประกอบมาตรฐานค่า 6 ระดับ จำนวน 10 ข้อ การให้คะแนนสำหรับมาตรฐานค่า 6 ระดับ ตั้งแต่ “จริงที่สุด” ถึง “ไม่จริงเลย” ข้อความที่เป็นบวกให้คะแนน 6 ถึง 1 การวัดข้อความที่เป็น

ลบให้คะแนน 1 ถึง 6 คะแนนที่เป็นไปได้สำหรับแบบวัดนี้คือ 10-60 คะแนน ผู้ตอบได้คะแนนสูง แสดงว่ามีลักษณะทัศนคติต่อการเรียนของนักเรียนสูงกว่าผู้ได้คะแนนต่ำ แบบวัดนี้มีค่าอำนาจจำแนก ( $r$ ) เท่ากับ 0.365-0.802 มีค่าความเที่ยง ( $\alpha$ ) เท่ากับ 0.925

10) การวัดความพึงพอใจต่อการทำงานสอนของครู เป็นแบบวัดซึ่งมีข้อความประกอบมาตรฐานค่า 6 ระดับ จำนวน 10 ข้อ การให้คะแนนสำหรับมาตรฐานค่า 6 ระดับ ตั้งแต่ “จริงที่สุด” ถึง “ไม่จริงเลย” ข้อความที่เป็นบวกให้คะแนน 6 ถึง 1 การวัดข้อความที่เป็นลบให้คะแนน 1 ถึง 6 คะแนนที่เป็นไปได้สำหรับแบบวัดนี้คือ 10-60 คะแนน ผู้ตอบได้คะแนนสูงแสดงว่ามีลักษณะความพึงพอใจต่อการทำงานสอนของครูสูงกว่าผู้ได้คะแนนต่ำ แบบวัดนี้มีค่าอำนาจจำแนก ( $r$ ) เท่ากับ 0.429-0.747 มีค่าความเที่ยง ( $\alpha$ ) เท่ากับ 0.799

### **ฉบับที่ 3 แบบสอบถามสำหรับผู้บริหารโรงเรียน ประกอบด้วยแบบวัดตัวแปรอิสระและตัวแปรตามของปัจจัยระดับนักเรียน 10 แบบวัด**

1) การกำหนดนโยบายและแนวปฏิบัติที่ชัดเจนของโรงเรียน เป็นแบบวัดซึ่งมีข้อความประกอบมาตรฐานค่า 6 ระดับ จำนวน 10 ข้อ การให้คะแนนสำหรับมาตรฐานค่า 6 ระดับ ตั้งแต่ “จริงที่สุด” ถึง “ไม่จริงเลย” ข้อความที่เป็นบวกให้คะแนน 6 ถึง 1 การวัดข้อความที่เป็นลบให้คะแนน 1 ถึง 6 คะแนนที่เป็นไปได้สำหรับแบบวัดนี้คือ 10-60 คะแนน ผู้ตอบได้คะแนนสูงแสดงว่ามีลักษณะการกำหนดนโยบายและแนวปฏิบัติที่ชัดเจนของโรงเรียนสูงกว่าผู้ได้คะแนนต่ำ แบบวัดนี้มีค่าอำนาจจำแนก ( $r$ ) เท่ากับ 0.579-0.837 มีค่าความเที่ยง ( $\alpha$ ) เท่ากับ 0.926

2) การวัดการจัดบรรยากาศและวัฒนธรรมที่ส่งเสริมวิชาการในโรงเรียน เป็นแบบวัดซึ่งมีข้อความประกอบมาตรฐานค่า 6 ระดับ จำนวน 8 ข้อ การให้คะแนนสำหรับมาตรฐานค่า 6 ระดับ ตั้งแต่ “จริงที่สุด” ถึง “ไม่จริงเลย” ข้อความที่เป็นบวกให้คะแนน 6 ถึง 1 การวัดข้อความที่เป็นลบให้คะแนน 1 ถึง 6 คะแนนที่เป็นไปได้สำหรับแบบวัดนี้คือ 8-48 คะแนน ผู้ตอบได้คะแนนสูงแสดงว่ามีลักษณะการจัดบรรยากาศและวัฒนธรรมที่ส่งเสริมวิชาการในโรงเรียน สูงกว่าผู้ได้คะแนนต่ำ แบบวัดนี้มีค่าอำนาจจำแนก ( $r$ ) เท่ากับ 0.573-0.897 มีค่าความเที่ยง ( $\alpha$ ) เท่ากับ 0.940

3) การวัดกระบวนการบริหารวิชาการที่เป็นไปตามหลักมาตรฐานสากล เป็นแบบวัดซึ่งมีข้อความประกอบมาตรฐานค่า 6 ระดับ จำนวน 12 ข้อ การให้คะแนนสำหรับมาตรฐานค่า 6 ระดับ ตั้งแต่ “จริงที่สุด” ถึง “ไม่จริงเลย” ข้อความที่เป็นบวกให้คะแนน 6 ถึง 1 การวัดข้อความที่เป็นลบให้คะแนน 1 ถึง 6 คะแนนที่เป็นไปได้สำหรับแบบวัดนี้คือ 12-72

คะแนน ผู้ตอบได้คะแนนสูงแสดงว่ามีลักษณะกระบวนการบริหารวิชาการที่เป็นไปตามหลักมาตรฐานสากล สูงกว่าผู้ได้คะแนนต่ำ แบบวัดนี้มีค่าอำนาจจำแนก ( $r$ ) เท่ากับ 0.611–0.909 มีค่าความเที่ยง ( $\alpha$ ) เท่ากับ 0.950

4) การวัดการเชื่ออำนาจในตนในการบริหารวิชาการในโรงเรียนสู่มาตรฐานสากล เป็นแบบวัดซึ่งมีข้อความประกอบมาตรฐานค่า 6 ระดับ จำนวน 8 ข้อ การให้คะแนนสำหรับมาตรวัดประมาณค่า 6 ระดับ ตั้งแต่ “จริงที่สุด” ถึง “ไม่จริงเลย” ข้อความที่เป็นบวกให้คะแนน 6 ถึง 1 การวัดข้อความที่เป็นลบให้คะแนน 1 ถึง 6 คะแนนที่เป็นไปได้สำหรับแบบวัดนี้คือ 8–48 คะแนน ผู้ตอบได้คะแนนสูงแสดงว่ามีลักษณะการเชื่ออำนาจในตนในการบริหารวิชาการในโรงเรียนสู่มาตรฐานสากล สูงกว่าผู้ได้คะแนนต่ำแบบวัดนี้มีค่าอำนาจจำแนก ( $r$ ) เท่ากับ 0.450–0.926 มีค่าความเที่ยง ( $\alpha$ ) เท่ากับ 0.897

5) วิสัยทัศน์ทางวิชาการของผู้บริหารโรงเรียน เป็นแบบวัดซึ่งมีข้อความประกอบมาตรฐานค่า 6 ระดับ จำนวน 10 ข้อ การให้คะแนนสำหรับมาตรวัดประมาณค่า 6 ระดับ ตั้งแต่ “จริงที่สุด” ถึง “ไม่จริงเลย” ข้อความที่เป็นบวกให้คะแนน 6 ถึง 1 การวัดข้อความที่เป็นลบให้คะแนน 1 ถึง 6 คะแนนที่เป็นไปได้สำหรับแบบวัดนี้คือ 10–60 คะแนน ผู้ตอบได้คะแนนสูงแสดงว่ามีลักษณะวิสัยทัศน์ทางวิชาการของผู้บริหารโรงเรียนสูงกว่าผู้ได้คะแนนต่ำ แบบวัดนี้มีค่าอำนาจจำแนก ( $r$ ) เท่ากับ 0.389–0.732 มีค่าความเที่ยง ( $\alpha$ ) เท่ากับ 0.927

6) ภาวะผู้นำทางการเปลี่ยนแปลงของผู้บริหาร เป็นแบบวัดซึ่งมีข้อความประกอบมาตรฐานค่า 6 ระดับ จำนวน 12 ข้อ การให้คะแนนสำหรับมาตรวัดประมาณค่า 6 ระดับ ตั้งแต่ “จริงที่สุด” ถึง “ไม่จริงเลย” ข้อความที่เป็นบวกให้คะแนน 6 ถึง 1 การวัดข้อความที่เป็นลบให้คะแนน 1 ถึง 6 คะแนน ที่เป็นไปได้สำหรับแบบวัดนี้คือ 12–72 คะแนน ผู้ตอบได้คะแนนสูงแสดงว่ามีลักษณะภาวะผู้นำทางการเปลี่ยนแปลงของผู้บริหาร สูงกว่าผู้ได้คะแนนต่ำ แบบวัดนี้มีค่าอำนาจจำแนก ( $r$ ) เท่ากับ 0.549–0.862 มีค่าความเที่ยง ( $\alpha$ ) เท่ากับ 0.931

7) ประสิทธิภาพทางวิชาการของผู้บริหาร วิธีการวัดใช้แบบสอบถามที่ผู้วิจัยได้จัดสร้างขึ้นใช้วัดนำไปใช้สอบถามประสิทธิภาพทางวิชาการของผู้บริหาร ที่เป็นกลุ่มตัวอย่างของการวิจัยแบบสอบถามเป็นแบบเติมคำตอบ(ตัวเลข)เฉพาะจำนวนปีที่อยู่ในตำแหน่งผู้บริหาร การแปลความหมายของประสิทธิภาพทางวิชาการของผู้บริหาร ผู้ตอบได้คะแนนสูงแสดงว่ามีประสิทธิภาพทางวิชาการของผู้บริหาร สูงกว่าผู้ได้คะแนนต่ำ

8) ผลสัมฤทธิ์ทางการเรียนของนักเรียนระดับโรงเรียน วิธีการวัดใช้แบบสอบถามที่ผู้วิจัยได้จัดสร้างขึ้นใช้วัดผลสัมฤทธิ์ทางการเรียนของนักเรียนในระดับโรงเรียน โดยนำไปใช้สอบถามผู้บริหารเพื่อตอบข้อมูลผลการเรียนชั้นมัธยมศึกษาปีที่ 6 ที่เป็นกลุ่มตัวอย่างของการ

วิจัยแบบสอบถามเป็นแบบเติมค่าเฉพาะผลการเรียนใน 3 รายวิชา เมื่อสิ้นปีการศึกษา (เติมผล การเรียนของโรงเรียนนั้น ๆ มีทศนิยม 2 ตำแหน่ง เช่น 3.25) การแปลความหมายของผลการ เรียนเฉลี่ยของโรงเรียนในระดับชั้นมัธยมศึกษาปีที่ 6 ตามเกณฑ์การประเมินผลการเรียนรู้ ตามหลักสูตรการศึกษาขั้นพื้นฐาน พุทธศักราช 2551 มี 8 ระดับ ช่วงคะแนนเฉลี่ย

9) ความสำเร็จในการบริหารงานวิชาการ เป็นแบบวัดซึ่งมีข้อความประกอบมาตรฐาน ประเมินค่า 6 ระดับ จำนวน 12 ข้อ การให้คะแนนสำหรับมาตรฐานวัดประเมินค่า 6 ระดับ ตั้งแต่ “จริงที่สุด” ถึง “ไม่จริงเลย” ข้อความที่เป็นบวกให้คะแนน 6 ถึง 1 การวัดข้อความที่เป็นลบ ให้คะแนน 1 ถึง 6 คะแนนที่เป็นไปได้สำหรับแบบวัดนี้คือ 12-72 คะแนน ผู้ตอบได้คะแนนสูง แสดงว่ามีลักษณะความสำเร็จในการบริหารงานวิชาการ แบบวัดนี้มีค่าอำนาจจำแนก ( $r$ ) เท่ากับ 0.616-0.824 มีค่าความเที่ยง ( $\alpha$ ) เท่ากับ 0.794

10) ประสิทธิภาพของโรงเรียนมาตรฐานสากล “ประเมินตามคู่มือของศูนย์ประสาน” หมายถึง ผลการประเมินจากสำนักบริหารงานการมัธยมศึกษาตอนปลาย ซึ่งประเมินผลตาม คู่มือมาตรฐานการปฏิบัติงานโรงเรียนมัธยมศึกษา พ.ศ. 2552 (สำนักบริหารงานการ มัธยมศึกษาตอนปลาย, 2553) สำนักงานรับรองมาตรฐานและประเมินคุณภาพการศึกษา และ จากผลสัมฤทธิ์ทางการเรียนของนักเรียน ซึ่งในการวิจัยครั้งนี้ผู้วิจัยได้สร้างเครื่องมือเองเพื่อ เก็บรวบรวมข้อมูลดังกล่าว

### การเก็บรวบรวมข้อมูล

ในการวิจัยครั้งนี้ผู้วิจัยผู้วิจัยได้ดำเนินการเก็บรวบรวมข้อมูล ตามขั้นตอน ดังต่อไปนี้

1. หนังสือจากวิทยาลัยการจัดการ มหาวิทยาลัยพะเยา ถึงผู้อำนวยการโรงเรียนที่เป็น กลุ่มตัวอย่าง เพื่อขออนุญาตเก็บข้อมูลของงานวิจัย
2. เมื่อได้รับการอนุญาตแล้ว ผู้วิจัยขอเข้าพบแต่ละห้องที่เป็นกลุ่มตัวอย่าง เพื่อชี้แจง วัตถุประสงค์ และขอความร่วมมือในการเก็บรวบรวมข้อมูล ช่วงเดือน พฤศจิกายน 2562
3. การดำเนินการเก็บข้อมูลมี 2 ลักษณะ คือผู้วิจัยนำแบบวัดไปดำเนินการเก็บข้อมูล กับกลุ่มตัวอย่างด้วยตนเอง และผู้วิจัยนำแบบวัดให้ครูผู้สอนเป็นผู้ดำเนินการเก็บข้อมูลให้โดย ผู้วิจัยรอรับเลยแต่ละกลุ่มได้แบบสอบถามกลับคืนตามจำนวน
4. ผู้วิจัยตรวจสอบความถูกต้องของข้อมูลแบบวัดทั้งหมดที่เก็บมาได้รับแบบสอบถาม คืน 100 เปอร์เซ็นต์ เนื่องจากผู้วิจัยออกเก็บข้อมูลด้วยตัวเองทุกโรงเรียน
5. ผู้วิจัยนำแบบวัดที่ครบสมบูรณ์ มาดำเนินการจัดการทำข้อมูล และวิเคราะห์ข้อมูล ทางสถิติต่อไป

## การวิเคราะห์ข้อมูลและสถิติที่ใช้ในการวิเคราะห์ข้อมูล

การวิเคราะห์ข้อมูลของตัวการวิจัยระยะที่ 1 เป็นการวิเคราะห์เชิงปริมาณผู้วิจัยดำเนินการวิเคราะห์ข้อมูลเพื่อตอบวัตถุประสงค์ของการวิจัย และ ทดสอบสมมติฐานของการวิจัยในการวิจัยครั้งนี้ได้ทำการประมวลผลข้อมูลด้วยเครื่องคอมพิวเตอร์ โดยใช้โปรแกรมสำเร็จรูปสถิติที่ใช้ในการวิเคราะห์ข้อมูล ดังนี้

1. สถิติบรรยาย (Descriptive statistics) เพื่อใช้ในการวิเคราะห์สถานภาพของกลุ่มตัวอย่างและลักษณะเบื้องต้นของข้อมูล สถิติที่ใช้ ได้แก่ ค่าร้อยละ ค่าเฉลี่ย (Mean) ค่าเบี่ยงเบนมาตรฐาน (Standard Deviation) ค่าความโด่ง(Kurtosis) และ ค่าความเบ้ (Skewness)

2. สถิติอ้างอิงสถิติอ้างอิง(Inferential statistics) ได้แก่

2.1 Pearson's Correlation Coefficient เพื่อวิเคราะห์ข้อมูลหาความสัมพันธ์ภายในระหว่างตัวแปรอิสระระดับนักเรียน ระดับห้องเรียน และระดับโรงเรียน กับตัวแปรตาม (Inter-Correlation Coefficient)

2.2 ทดสอบที (t-test) เพื่อทดสอบความสัมพันธ์แต่ละระดับ และข้ามระดับของปัจจัย และข้อมูลปัจจัยเชิงพหุระดับ ได้แก่ อิทธิพลคงที่ (Fix effect) ของตัวแปรในแต่ละระดับ ได้แก่ ค่าสัมประสิทธิ์การถดถอย (Coefficient of regression) ค่าความคลาดเคลื่อนมาตรฐาน (Standard error)

2.3 ทดสอบไคสแควร์ ( $\chi^2$ - test) เพื่อทดสอบความสัมพันธ์แต่ละระดับ และข้ามระดับของปัจจัยและข้อมูลปัจจัยเชิงพหุระดับของอิทธิพลสุ่ม (Random effect)

2.4 Multilevel Regression Analysis โดยโปรแกรมคอมพิวเตอร์สำเร็จรูป HLM (Version 8.0) for Windows เพื่อวิเคราะห์หาปัจจัยพหุระดับที่ส่งผลต่อประสิทธิผลในการบริหารวิชาการโรงเรียนมาตรฐานสากลสังกัดสำนักงานเขตพื้นที่การศึกษามัธยมศึกษาในกรุงเทพมหานคร และเพื่อสร้างรูปแบบพหุระดับ

จากการใช้สถิติวิเคราะห์ข้อมูลเชิงพหุระดับ สรุปได้ว่า สถิติที่ใช้ในการวิเคราะห์เชิงพหุระดับนี้จะใช้ t-test ทำการทดสอบค่าเฉลี่ยของ Fixed effect นอกจากนี้สถิติที่ใช้ในการวิเคราะห์เชิงพหุระดับจะใช้ ( $\chi^2$ - test) ทำการทดสอบความแปรปรวนของ Random effect และค่าสัมประสิทธิ์ทำนาย ( $R^2_{HLM}$ ), Intercept และ Slope

## ระยะที่ 2 การศึกษาการบริหารรูปแบบพระระดับของปัจจัยที่มีอิทธิพลต่อประสิทธิผล การบริหารวิชาการของโรงเรียนมาตรฐานสากลสังกัดสำนักงานเขตพื้นที่การศึกษามัธยมศึกษาในกรุงเทพมหานคร

การวิจัยระยะนี้เพื่อตอบวัตถุประสงค์ของการวิจัยข้อที่ 3 คือ เพื่อศึกษาการบริหาร รูปแบบพระระดับของปัจจัยเชิงสาเหตุที่มีอิทธิพลต่อประสิทธิผลการบริหารวิชาการของโรงเรียน มาตรฐานสากล สังกัดสำนักงานเขตพื้นที่การศึกษามัธยมศึกษาในกรุงเทพมหานคร เป็นการ วิจัยเพื่อมุ่งนำรูปแบบพระระดับของปัจจัยที่มีอิทธิพลต่อประสิทธิผลการบริหารวิชาการของ โรงเรียนมาตรฐานสากล ซึ่งเป็นผลจากการศึกษาระยะที่หนึ่งมาทำการ ออกแบบการบริหาร รูปแบบพระระดับของปัจจัยที่มีอิทธิพลต่อประสิทธิผลการบริหารวิชาการของโรงเรียน มาตรฐานสากลสังกัดสำนักงานเขตพื้นที่การศึกษามัธยมศึกษาในกรุงเทพมหานคร เพื่อให้ รูปแบบเชิงทฤษฎีสามารถนำไปปฏิบัติได้จริง มีวิธีดำเนินการ ดังนี้

### จัดทำการบริหารรูปแบบพระระดับฯ และการกำหนดผู้ทรงคุณวุฒิผู้ประเมินการบริหาร รูปแบบพระระดับฯ

การวิจัยการบริหารรูปแบบพระระดับของปัจจัยที่มีอิทธิพลต่อประสิทธิผลการบริหาร วิชาการของโรงเรียนมาตรฐานสากลสังกัดสำนักงานเขตพื้นที่การศึกษามัธยมศึกษาใน กรุงเทพมหานคร ในระยะที่ 2 มีกิจกรรม ดังนี้

#### 1. การจัดทำการบริหารรูปแบบพระระดับของปัจจัยที่มีอิทธิพลต่อประสิทธิผล การบริหารวิชาการฯ

การจัดทำการบริหารรูปแบบฯ ดำเนินการตามขั้นตอนในการจัดทำ ดังนี้

1) ศึกษาเอกสารวิชาการอันได้แก่ แนวคิดทฤษฎีทางการบริหาร ปัจจัยทางการ บริหาร และการบริหารเพื่อการพัฒนาต่าง ๆ

2) ศึกษาแนวทางการบริหารรูปแบบจากการวิจัยก่อนหน้า เช่น งานวิจัยของ จิราพร เซ็นหอม (2562) และงานวิจัยของสิริพร บุญพา (2562)

3) จากความรู้และประสบการณ์ในข้อ 1), 2) นำรูปแบบพระระดับของปัจจัยที่มีอิทธิ พลต่อประสิทธิผลการ บริหารวิชาการของโรงเรียนมาตรฐานสากลสังกัดสำนักงานเขตพื้นที่ การศึกษามัธยมศึกษาในกรุงเทพมหานคร ซึ่งเป็นผลของการวิจัยระยะที่ 1 จัดทำแนวทางการ บริหารรูปแบบในกรอบการบริหาร (Plan-Do-Check-Act)4M

4) ประชุมปรึกษากับอาจารย์ปรึกษาเพื่อขอคำแนะนำเกี่ยวกับการบริหารรูปแบบ พระระดับของปัจจัยที่มีอิทธิพลต่อประสิทธิผลการบริหารวิชาการฯ

## 2. การกำหนดผู้ทรงคุณวุฒิประเมินการบริหารรูปแบบพหุระดับฯ

ในการกำหนดผู้ทรงคุณวุฒิประเมินการบริหารรูปแบบ ผู้ทรงคุณวุฒิที่เป็นผู้ประเมินความเป็นไปได้ของการบริหารรูปแบบพหุระดับของปัจจัยที่มีอิทธิพลต่อประสิทธิผลการ บริหารวิชาการของโรงเรียนมาตรฐานสากล ฯ คุณสมบัติคือ เป็นผู้ที่มีความรู้และประสบการณ์สูงในด้านการบริหารการศึกษา เป็นที่ได้รับการยอมรับในวงการศึกษา และหรือเป็นผู้ที่มีความรู้มีประสบการณ์สูงในการบริหาร และมีวิถีสถาณะเชี่ยวชาญขึ้นไป หรือผู้บริหารโรงเรียนในโครงการมาตรฐานสากล สังกัดสำนักงานเขตพื้นที่การศึกษามัธยมศึกษาที่ได้รับรางวัลระดับการบริหารจัดการระบบคุณภาพระดับสำนักงานคณะกรรมการการศึกษาขั้นพื้นฐาน OBECQA (Office of the Basic Education Commission Quality Award) ขึ้นไปไม่น้อยกว่า 3 ปี ในการวิจัยครั้งนี้ผู้วิจัยเลือกผู้ทรงคุณวุฒิโดยการเลือกแบบเจาะจง (purposive sampling) จำนวน 5 คน เพื่อเป็นผู้ประเมินการบริหารรูปแบบพหุระดับของปัจจัยที่มีอิทธิพลต่อประสิทธิผลการ บริหารวิชาการของโรงเรียนมาตรฐานสากลสังกัดสำนักงานเขตพื้นที่การศึกษามัธยมศึกษาในกรุงเทพมหานคร

### เครื่องมือที่ใช้ในการเก็บรวบรวมข้อมูล

เครื่องมือที่ใช้ในการเก็บรวบรวมข้อมูลในระยะที่สองนี้ ประกอบด้วย

2.1 ข้อเสนอการบริหารรูปแบบพหุระดับของปัจจัยที่มีอิทธิพลต่อประสิทธิผลการบริหารวิชาการของโรงเรียนมาตรฐานสากลฯ ซึ่งจัดทำไว้ตามข้อ 1.1

2.2 แบบประเมินการบริหารรูปแบบพหุระดับของปัจจัยที่มีอิทธิพลต่อประสิทธิผลการบริหารวิชาการของโรงเรียนมาตรฐานสากล สังกัดสำนักงานเขตพื้นที่การศึกษามัธยมศึกษาในกรุงเทพมหานคร (ซึ่งจะได้อธิบายถึงวิธีการสร้างต่อไป)

### การสร้างรูปแบบและเก็บรวบรวมข้อมูล

#### 1. การสร้างแบบประเมินการบริหารแบบพหุระดับฯ

การสร้างแบบประเมินการบริหารรูปแบบพหุระดับของปัจจัยที่มีอิทธิพลต่อประสิทธิผลการบริหารวิชาการของโรงเรียนมาตรฐานสากล สังกัดสำนักงานเขตพื้นที่การศึกษามัธยมศึกษาในกรุงเทพมหานคร ซึ่งจะใช้ในการประเมินสำหรับผู้ทรงคุณวุฒิ ดำเนินการเป็นขั้นตอนดังนี้

1) กำหนดสิ่งที่ต้องการให้ประเมิน “การบริหารรูปแบบพหุระดับของปัจจัยที่มีอิทธิพลต่อประสิทธิผลการบริหารวิชาการของโรงเรียนมาตรฐานสากลสังกัดสำนักงานเขตพื้นที่การศึกษามัธยมศึกษาในกรุงเทพมหานคร” ที่ได้สร้างไว้ตามข้อ 1.1 ซึ่งมีโครงสร้าง (PDCA)x4M

มีการดำเนินการ 4 ขั้นตอน (P-D-C-A) คือ คือ การวางแผน ปฏิบัติ ตรวจสอบ/ประเมิน และ ยอมรับ/ปรับปรุง และดำเนินการตามประเด็นเกี่ยวกับการบริหารทรัพยากร 4 ด้าน (4M) คือ บุคลากร งบประมาณ วัสดุ/อุปกรณ์ และ วิธีการ

2) สร้างแบบประเมินสำหรับผู้ทรงคุณวุฒิ โดยใช้ข้อความประกอบมาตรฐาน ค่า 7 ระดับ ให้ลงความเห็นความเป็นไปได้ในทางปฏิบัติ แต่ละประเด็นเป็นมีน้ำหนักคะแนน 1 ถึง 7 คือ เหมาะสมน้อยที่สุด ถึง เหมาะสมมากที่สุด โดยประเมิน 4 ขั้นตอนของการบริหาร (Plan-Do-Check-Act) ในแต่ละขั้นตอนประเมิน 4 ประเด็น (กรอบการบริหาร 4M) จากนั้น นำเครื่องมือวิจัยได้ ขอรับคำปรึกษาและตรวจสอบจากอาจารย์ที่ปรึกษาวิทยานิพนธ์

3) ตรวจสอบความถูกต้องชัดเจนของแบบประเมินที่สร้าง และปรับปรุงแก้ไข ให้ถูกต้องสมบูรณ์ เพื่อเป็นชุดใช้จริง

## 2.การเก็บรวบรวมข้อมูล

การประเมินการบริหารรูปแบบพุทธระดับของปัจจัยที่มีอิทธิพลต่อประสิทธิผลการบริหารวิชาการของโรงเรียนมาตรฐานสากล ผู้วิจัยนำ “การบริหารรูปแบบแบบพุทธระดับของปัจจัยที่มีต่อประสิทธิผลการบริหารวิชาการของโรงเรียนมาตรฐานสากล สังกัดสำนักงานเขตพื้นที่การศึกษา มัธยมศึกษาในกรุงเทพมหานคร” ที่ได้จากข้อ 1.1 และ 2.1 และแบบประเมินตามข้อ 2.2 และ 3.1 เสนอต่อผู้ทรงคุณวุฒิ เพื่อประเมินตามขั้นตอนต่อไปนี้

1) ประสานกับผู้ทรงคุณวุฒิในการประเมินรูปแบบ

2) ส่ง “การบริหารรูปแบบแบบพุทธระดับของปัจจัยที่มีต่อประสิทธิผลการบริหารวิชาการของโรงเรียนมาตรฐานสากล สังกัดสำนักงานเขตพื้นที่การศึกษา มัธยมศึกษาในกรุงเทพมหานคร” และแบบประเมินแล้วอธิบายชี้แจงวิธีการในการประเมินแก่ผู้ทรงคุณวุฒิ

3) รวบรวมผลการประเมินจากผู้ทรงคุณวุฒิ ตรวจสอบการประเมินที่ได้รับคืน แล้วดำเนินการวิเคราะห์ข้อมูล

สำหรับการประเมินการบริหารรูปแบบพุทธระดับของปัจจัยที่มีอิทธิพลต่อประสิทธิผลการบริหารวิชาการของโรงเรียนมาตรฐานสากล สังกัดสำนักงานเขตพื้นที่การศึกษา มัธยมศึกษาในกรุงเทพมหานคร ซึ่งมีการดำเนินการดังภาพ 10

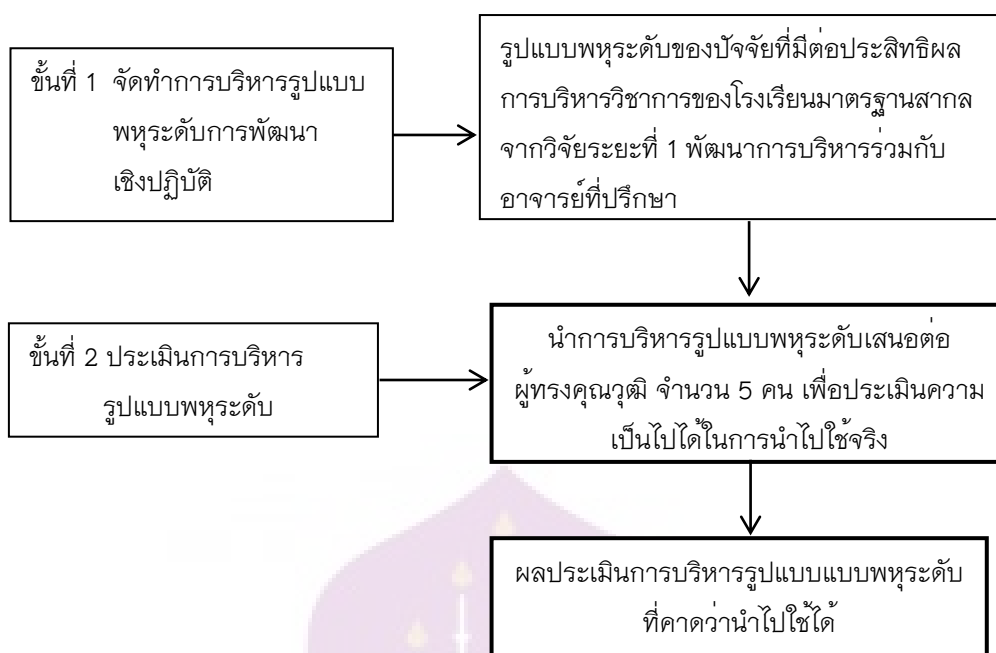

ภาพ 10 ขั้นตอนการวิจัยระยะที่สอง

### การวิเคราะห์ข้อมูล

วิเคราะห์การประเมินผลการบริหารรูปแบบเชิงปฏิบัติแบบพหุระดับสู่การปฏิบัติจากการประเมินของผู้ทรงคุณวุฒิ จำนวน 5 คน ในลักษณะพิจารณาความเป็นไปได้ในการนำไปใช้จริงในเชิงบริหารจากแบบประเมินด้วยการ และวิเคราะห์เชิงปริมาณ คือ ร้อยละค่าเฉลี่ย และค่าเฉลี่ยร้อยละ

การตัดสินความเหมาะสมของการบริหารรูปแบบ (จากการประเมินของผู้ทรงคุณวุฒิ) พหุระดับของปัจจัยที่มีต่อประสิทธิผลการบริหารวิชาการของโรงเรียนมาตรฐานสากลสู่การปฏิบัติในเชิงการบริหารจากการประเมินโดยผู้ทรงคุณวุฒิ แต่ละประเด็นใช้มาตรประมาณ 7 ระดับ ตั้งแต่ ดี/เหมาะสมน้อยที่สุด ถึง ดี/เหมาะสมมากที่สุด โดยมีน้ำหนักคะแนนเป็น 1 ถึง 7 ตามลำดับจากประเด็นรวมเป็นต้น ผลการประเมินแต่ต้นต้องได้คะแนนเฉลี่ยไม่ต่ำกว่าร้อยละ 70 โดยภาพรวมต้องได้คะแนนไม่ต่ำกว่าร้อยละ 75 จึงถือว่าการบริหารรูปแบบพหุระดับของปัจจัยที่มีอิทธิพลต่อประสิทธิผลการบริหารวิชาการของโรงเรียนมาตรฐานสากลจะสามารถนำไปสู่การปฏิบัติในเชิงการบริหารโดยคาดหวังผลสำเร็จได้

## บทที่ 4

### ผลการวิเคราะห์ข้อมูล

การวิจัยครั้งนี้ เป็นการศึกษาปัจจัยเชิงสาเหตุแบบพหุระดับของประสิทธิผลการบริหารวิชาการ ของโรงเรียนมาตรฐานสากลสังกัดสำนักงานเขตพื้นที่การศึกษามัธยมศึกษาในกรุงเทพมหานคร โดยผู้วิจัยทำการวิเคราะห์ข้อมูลด้วยเทคนิควิธีการวิเคราะห์พหุระดับ (Multilevel Regression Analysis) ได้ผลการวิเคราะห์ข้อมูลออกเป็น 2 ระยะ ดังนี้

#### ผลการวิเคราะห์ข้อมูลการวิจัยระยะที่ 1

ผลการวิเคราะห์ข้อมูลในระยะนี้ ซึ่งจะนำเสนอเป็นตอน ๆ ดังนี้

ตอนที่ 1 ผลการวิเคราะห์ข้อมูลพื้นฐานของนักเรียน ครูผู้สอน และผู้บริหารโรงเรียนของโรงเรียนมาตรฐานสากลสังกัดสำนักงานเขตพื้นที่การศึกษามัธยมศึกษาในกรุงเทพมหานคร

ตอนที่ 2 ผลการวิเคราะห์ลักษณะเบื้องต้นของปัจจัย และประสิทธิผลการบริหารวิชาการของโรงเรียนมาตรฐานสากล ระดับนักเรียน ระดับห้องเรียน ระดับโรงเรียน และประสิทธิผลการบริหารวิชาการ

ตอนที่ 3 ผลการวิเคราะห์ปัจจัยระดับโรงเรียน ระดับห้องเรียน และระดับนักเรียนที่ส่งผลต่อประสิทธิผลการบริหารวิชาการของโรงเรียนมาตรฐานสากลสังกัดสำนักงานเขตพื้นที่การศึกษามัธยมศึกษาในกรุงเทพมหานคร

ตอนที่ 4 ผลการวิเคราะห์รูปแบบปัจจัยเชิงสาเหตุแบบพหุระดับของประสิทธิผลการบริหารวิชาการของโรงเรียนมาตรฐานสากล สังกัดสำนักงานเขตพื้นที่การศึกษามัธยมศึกษาในกรุงเทพมหานคร

#### ผลการวิเคราะห์ข้อมูลการวิจัยระยะที่ 2

ผลการศึกษาการบริหารรูปแบบพหุระดับของปัจจัยที่มีอิทธิพลต่อประสิทธิผลการบริหารวิชาการของโรงเรียนมาตรฐานสากล สังกัดสำนักงานเขตพื้นที่การศึกษามัธยมศึกษาในกรุงเทพมหานคร

ทั้งนี้ เพื่อให้เกิดความชัดเจนเข้าใจตรงกันในการนำเสนอผลการวิเคราะห์ข้อมูล ผู้วิจัยได้กำหนดสัญลักษณ์และอักษรย่อที่ใช้ประกอบการวิเคราะห์ข้อมูล ดังต่อไปนี้

## สัญลักษณ์และอักษรย่อที่ใช้ในการวิเคราะห์ข้อมูล

### ค่าสถิติ

n	แทน	จำนวนตัวอย่าง
$\bar{x}$	แทน	ค่าเฉลี่ย
S	แทน	ค่าความเบี่ยงเบนมาตรฐาน
$R^2_{HLM}$	แทน	ค่าสัมประสิทธิ์การทำนายพหุคูณของการวิเคราะห์ด้วยโปรแกรม HLM
a	แทน	ค่าคงที่ของสมการถดถอย
b	แทน	ค่าสัมประสิทธิ์การถดถอยในรูปแบบคะแนนดิบ
t	แทน	ค่าสถิติที่ใช้ทดสอบนัยสำคัญทางสถิติของอิทธิพลคงที่ (Fixed Effect)
$\chi^2$	แทน	ค่าสถิติที่ใช้ทดสอบนัยสำคัญทางสถิติของอิทธิพลสุ่ม (Random Effect)
p-value	แทน	ค่าความน่าจะเป็น (Probability) ของสถิติทดสอบ
*	แทน	ความมีนัยสำคัญทางสถิติที่ระดับ .05
**	แทน	ความมีนัยสำคัญทางสถิติที่ระดับ .01

### ตัวแปรอิสระระดับนักเรียน

Class	แทน	การจัดสภาพบรรยากาศในห้องเรียน
Curri	แทน	การจัดหลักสูตรที่สอดคล้องกับความสามารถของผู้เรียน
Poli	แทน	การรับรู้นโยบายการบริหารวิชาการ
Power	แทน	การเชื่ออำนาจในตนเองในการเรียน
Moti	แทน	แรงจูงใจและความใส่ใจในการเรียน
Attw	แทน	ทัศนคติต่อการเรียนตามมาตรฐานสากล
SuppS	แทน	การสนับสนุนด้านการเรียนของผู้ปกครอง

### ตัวแปรอิสระระดับห้องเรียน

Teasu	แทน	การจัดครูเข้าสอนและการนิเทศ
SuppC	แทน	การจัดสิ่งสนับสนุนในการสอน
Behav	แทน	การดำเนินการสอน และพฤติกรรมการสอนของครู
MotiT	แทน	แรงจูงใจในการทำงานสอนของครู
AttT	แทน	ทัศนคติต่อการสอนตามมาตรฐานสากล
Percep	แทน	การรับรู้ตัวแบบห้องเรียนคุณภาพ
Rala	แทน	ความผูกพันต่อนักเรียนและโรงเรียนของครู

### ตัวแปรอิสระระดับโรงเรียน

Policy	แทน	การกำหนดนโยบายและแนวปฏิบัติที่ชัดเจนของโรงเรียน
Cult	แทน	การจัดบรรยากาศและวัฒนธรรมที่ส่งเสริมวิชาการในโรงเรียน
Manag	แทน	กระบวนการบริหารวิชาการที่เป็นไปตามหลักมาตรฐานสากล
BeliefM	แทน	การเชื่ออำนาจในตนในการบริหารวิชาการในโรงเรียนสู่มาตรฐานสากล
Vision	แทน	วิสัยทัศน์ทางวิชาการของผู้บริหารโรงเรียน
Leader	แทน	ภาวะผู้นำทางการเปลี่ยนแปลงของผู้บริหาร
Position	แทน	ประสบการณ์ทางวิชาการของผู้บริหาร

### ตัวแปรตาม

GradeS	แทน	ผลสัมฤทธิ์ทางการเรียนของนักเรียนระดับโรงเรียน
Succ	แทน	ความสำเร็จในการบริหารงานวิชาการ
Eval	แทน	ประสิทธิผลของโรงเรียนมาตรฐานสากล
GradeCL	แทน	ผลสัมฤทธิ์ทางการเรียนระดับห้องเรียน
Atts	แทน	ทัศนคติต่อการเรียนของนักเรียน
Sati	แทน	ความพึงพอใจต่อการทำงานของครู
GradeST	แทน	ผลสัมฤทธิ์ทางการเรียนระดับนักเรียน
Ethi	แทน	การตัดสินใจจริยธรรม
Test	แทน	ความสามารถในการคิดวิเคราะห์และแก้ปัญหา
AES	แทน	ประสิทธิผลการบริหารวิชาการของโรงเรียนมาตรฐานสากล

สังกัดสำนักงานเขตพื้นที่การศึกษามัธยมศึกษาในกรุงเทพมหานคร

AESclass แทน ค่าเฉลี่ยประสิทธิผลการบริหารวิชาการของโรงเรียนมาตรฐานสากล  
สังกัดสำนักงานเขตพื้นที่การศึกษามัธยมศึกษาในกรุงเทพมหานคร ระดับห้องเรียน

AESschool แทน ค่าเฉลี่ยประสิทธิผลการบริหารวิชาการของโรงเรียนมาตรฐานสากล  
สังกัดสำนักงานเขตพื้นที่การศึกษามัธยมศึกษาในกรุงเทพมหานคร ระดับโรงเรียน

AttW/AES<sub>slope</sub> แทน ค่าสัมประสิทธิ์การถดถอยของทัศนคติต่อการเรียน  
ตามมาตรฐานสากล ที่มีต่อประสิทธิผลการบริหารวิชาการ ของโรงเรียนมาตรฐานสากล  
สังกัดสำนักงานเขตพื้นที่การศึกษามัธยมศึกษาในกรุงเทพมหานคร

Power/AES<sub>slope</sub> แทน ค่าสัมประสิทธิ์การถดถอยการเชื่ออำนาจในตนในการเรียน  
ที่มีต่อประสิทธิผลการบริหารวิชาการของโรงเรียนมาตรฐานสากล สังกัดสำนักงานเขตพื้นที่  
การศึกษามัธยมศึกษาในกรุงเทพมหานคร

Percep/AESclass แทน ค่าสัมประสิทธิ์การถดถอยการรับรู้ตัวแบบห้องเรียนคุณภาพ ที่มีต่อประสิทธิผลการบริหารวิชาการ ของโรงเรียนมาตรฐานสากล สังกัดสำนักงานเขตพื้นที่ การศึกษามัธยมศึกษาในกรุงเทพมหานคร

## ผลการวิเคราะห์ข้อมูลการวิจัยระยะที่ 1

### ผลการวิเคราะห์ข้อมูล

ผลการวิเคราะห์ข้อมูลระยะที่ 1 มี 4 ตอน ประกอบด้วย ตอนที่ 1 ผลการวิเคราะห์ ข้อมูลพื้นฐานของนักเรียน ครูผู้สอน และผู้บริหารโรงเรียนของโรงเรียนมาตรฐานสากล สังกัด สำนักงานเขตพื้นที่การศึกษามัธยมศึกษาในกรุงเทพมหานคร ตอนที่ 2 ผลการวิเคราะห์ลักษณะ เบื้องต้น ปัจจัยและประสิทธิผลการบริหารวิชาการของโรงเรียนมาตรฐานสากล ระดับนักเรียน ระดับห้องเรียน ระดับโรงเรียน และประสิทธิผลการบริหารวิชาการ ตอนที่ 3 ผลการวิเคราะห์ ปัจจัยระดับโรงเรียน ระดับห้องเรียน และระดับนักเรียน ที่ส่งผลต่อประสิทธิผลการบริหารวิชาการ ของโรงเรียนมาตรฐานสากล สังกัดสำนักงานเขตพื้นที่การศึกษามัธยมศึกษาในกรุงเทพมหานคร (ตอบวัตถุประสงค์การวิจัยข้อที่ 1) และตอนที่ 4 ผลการวิเคราะห์รูปแบบปัจจัยเชิงสาเหตุ แบบพหุระดับของประสิทธิผลการบริหารวิชาการของโรงเรียนมาตรฐานสากล สังกัดสำนักงาน เขตพื้นที่การศึกษามัธยมศึกษาในกรุงเทพมหานคร (ตอบวัตถุประสงค์การวิจัยข้อที่ 2)

### ตอนที่ 1 ผลการวิเคราะห์ข้อมูลพื้นฐานของนักเรียน ครูผู้สอน และผู้บริหาร โรงเรียนของโรงเรียนมาตรฐานสากล สังกัดสำนักงานเขตพื้นที่การศึกษามัธยมศึกษา ในกรุงเทพมหานคร

ผู้วิจัยได้ทำการวิเคราะห์ข้อมูลพื้นฐานของนักเรียน ครูผู้สอน และผู้บริหารโรงเรียน ของโรงเรียนมาตรฐานสากล สังกัดสำนักงานเขตพื้นที่การศึกษามัธยมศึกษาในกรุงเทพมหานคร ด้วยการหาค่าความถี่ ร้อยละ ผลการวิเคราะห์แต่ละระดับเป็นดังนี้

#### 1. การวิเคราะห์ข้อมูลพื้นฐานระดับนักเรียน

ผลการวิเคราะห์ข้อมูลพื้นฐานของนักเรียนของโรงเรียนมาตรฐานสากล สังกัด สำนักงานเขตพื้นที่การศึกษามัธยมศึกษาในกรุงเทพมหานคร (ดูตาราง 2) นักเรียนส่วนใหญ่ เป็นเพศหญิง โดยคิดเป็นร้อยละ 55.80 เป็นเพศชาย ร้อยละ 44.20 นักเรียนมีผลการเรียนเฉลี่ย ในรายวิชา IS1 เท่ากับ 3.65 ค่าเบี่ยงเบนมาตรฐาน เท่ากับ 0.43 นักเรียนมีผลการเรียนเฉลี่ย ในรายวิชา IS2 เท่ากับ 3.70 ค่าเบี่ยงเบนมาตรฐาน เท่ากับ 0.41 ส่วนในรายวิชา IS3 นักเรียน มีผลการเรียนผ่าน ร้อยละ 100 และผลการเรียนเฉลี่ยของนักเรียนที่สะสมทั้งหมดทุกวิชา เท่ากับ 3.41 ค่าเบี่ยงเบนมาตรฐาน เท่ากับ 0.37

ตาราง 2 ข้อมูลพื้นฐานของนักเรียนของโรงเรียนมาตรฐานสากล สังกัดสำนักงาน  
เขตพื้นที่การศึกษามัธยมศึกษาในกรุงเทพมหานคร (n = 1,360)

ข้อมูลพื้นฐานระดับนักเรียน	จำนวน	ร้อยละ	$\bar{X}$	S
<b>1 เพศ</b>				
1) ชาย	601	44.20	-	-
2) หญิง	759	55.80	-	-
<b>2 คะแนนเฉลี่ย (GPA) ระดับนักเรียน รายวิชา</b>				
1) การศึกษาค้นคว้าและสร้างองค์ความรู้ (Research and Knowledge Formation: IS1)	-	-	3.65	0.43
2) การสื่อสารและการนำเสนอ (Communication and Presentation: IS2)	-	-	3.70	0.41
3) การนำองค์ความรู้ไปใช้บริการสังคม (Social Service Activity: IS3)	1360	100	-	-
<b>3 คะแนนเฉลี่ย (GPA) ของนักเรียนที่สะสม ทั้งหมดทุกวิชา (ม.4, ม.5 และ ม.6)</b>	-	-	3.41	0.37

## 2. การวิเคราะห์ข้อมูลพื้นฐานระดับห้องเรียน

ผลการวิเคราะห์ข้อมูลพื้นฐานระดับห้องเรียน ในโรงเรียนมาตรฐานสากล สังกัดสำนักงานเขตพื้นที่การศึกษามัธยมศึกษาในกรุงเทพมหานคร (ดูตาราง 3) ครูส่วนใหญ่ เป็นเพศหญิง ร้อยละ 52.20 เป็นเพศชาย ร้อยละ 47.80 ส่วนใหญ่มีอายุอยู่ในช่วงน้อยกว่า 30 ปี ร้อยละ 37.50 โดยมีตำแหน่งเป็นครูอัตราจ้าง คศ.1 ร้อยละ 46.30 สำหรับผลการเรียนระดับห้องเรียน มีผลการเรียนในรายวิชา IS1 เฉลี่ยเท่ากับ 3.61 ค่าเบี่ยงเบนมาตรฐาน เท่ากับ 0.25 ผลการเรียน ในรายวิชา IS2 เฉลี่ยเท่ากับ 3.65 ค่าเบี่ยงเบนมาตรฐาน เท่ากับ 0.23 และผลการเรียน ในรายวิชา IS3 ผ่านทุกห้องเรียน

ตาราง 3 ข้อมูลพื้นฐานของครูในโรงเรียนมาตรฐานสากล สังกัดสำนักงานเขตพื้นที่  
การศึกษามัธยมศึกษาในกรุงเทพมหานคร (n = 136)

ข้อมูลพื้นฐานระดับของเรียน	จำนวน	ร้อยละ	$\bar{X}$	S
<b>1 เพศ</b>				
1) ชาย	65	47.80	-	-
2) หญิง	71	52.20	-	-
<b>2 ช่วงอายุ</b>				
1) น้อยกว่า 30 ปี	51	37.50	-	-
2) อายุ 31-40 ปี	61	44.90	-	-
3) อายุ 41-50 ปี	10	7.40	-	-
4) อายุ 51-60 ปี	14	10.30	-	-
<b>3 ตำแหน่ง ครู</b>				
1) อันดับ ครูผู้ช่วย	20	14.70	-	-
2) อันดับ ค.ศ.1	63	46.30	-	-
3) อันดับค.ศ.2	36	26.50	-	-
4) อันดับค.ศ.3	17	12.50	-	-
<b>4 คะแนนเฉลี่ย (GPA) ระดับของเรียน</b>				
<b>รายวิชา</b>				
1) การศึกษาค้นคว้าและสร้างองค์ความรู้ (Research and Knowledge Formation: IS1)	-	-	3.61	0.25
2) การสื่อสารและการนำเสนอ (Communication and Presentation: IS2)	-	-	3.65	0.23
3) การนำองค์ความรู้ไปใช้บริการสังคม (Social Service Activity: IS3)	136	100	-	-

### 3. การวิเคราะห์ข้อมูลพื้นฐานระดับโรงเรียน

ผลการวิเคราะห์ข้อมูลพื้นฐานระดับโรงเรียน (ดูตาราง 4) ผู้บริหารโรงเรียนส่วนใหญ่เป็นเพศชาย ร้อยละ 58.80 เป็นเพศหญิงร้อยละ 41.20 เคยดำรงตำแหน่งผู้อำนวยการโรงเรียนและรองผู้อำนวยการโรงเรียน ร้อยละ 100 สำหรับผลการเรียนระดับโรงเรียน นักเรียนมีผลการเรียน

เฉลี่ยในรายวิชา IS1 เท่ากับ 3.77 ส่วนในรายวิชา IS2 นักเรียนมีผลการเรียนเฉลี่ย เท่ากับ 3.79 และนักเรียนมีผลการเรียนผ่านทุกโรงเรียนในรายวิชา IS3

**ตาราง 4 ข้อมูลพื้นฐานของผู้บริหารโรงเรียนมาตรฐานสากลสังกัดสำนักงานเขตพื้นที่ การศึกษามัชฌมศึกษาในกรุงเทพมหานคร (n = 34)**

ข้อมูลพื้นฐานระดับโรงเรียน	จำนวน	ร้อยละ	$\bar{X}$	S
<b>1 เพศ</b>				
1) ชาย	20	58.80	-	-
2) หญิง	14	41.20	-	-
<b>2 ตำแหน่งบริหารจากอดีตถึงปัจจุบัน</b>				
1) หัวหน้ากลุ่มสาระการเรียนรู้	18	50	-	-
2) รองผู้อำนวยการโรงเรียน	34	100	-	-
3) ผู้อำนวยการโรงเรียน	34	100	-	-
<b>3 คะแนนเฉลี่ย (GPA) ระดับโรงเรียน รายวิชา</b>				
1) การศึกษาค้นคว้าและสร้างองค์ความรู้ (Research and Knowledge Formation: IS1)	-	-	3.77	0.07
2) การสื่อสารและการนำเสนอ (Communication and Presentation: IS2)	-	-	3.79	0.08
3) การนำองค์ความรู้ไปใช้บริการสังคม (Social Service Activity: IS3)	34	100	-	-

## **ตอนที่ 2 ผลการวิเคราะห์ลักษณะเบื้องต้น ปัจจัย และประสิทธิผลการบริหารวิชาการ 3 ระดับ**

ผู้วิจัยได้ทำการวิเคราะห์ลักษณะเบื้องต้น ปัจจัย และประสิทธิผลการบริหารวิชาการ เพื่อตอบวัตถุประสงค์ข้อที่ 1 การวิเคราะห์ใช้สถิติบรรยาย (Descriptive statistics) ผลวิเคราะห์ เสนอไว้ในตอนที่ 2 และตอนที่ 3 ตามลำดับ ดังนี้

1. การวิเคราะห์ข้อมูลลักษณะเบื้องต้น ปัจจัย และประสิทธิผลการบริหารวิชาการ ระดับนักเรียน

การวิเคราะห์เพื่อพิจารณาลักษณะเบื้องต้น และการกระจายของข้อมูลที่รวบรวมได้ ของตัวแปรในการวิจัยระดับนักเรียน (ดูตาราง 5) ข้อมูลจากการวัดตัวแปร ส่วนใหญ่มีความถี่ และความเบ้ น้อยกว่า 0 แต่ยังอยู่ในช่วง  $\pm 1$  ซึ่งแสดงว่า ข้อมูลจากการวัดตัวแปรด้วยเครื่องมือ

การกระจายใกล้โค้งปกติ สำหรับประสิทธิผลการบริหารวิชาการระดับนักเรียน เมื่อพิจารณา ลักษณะเบื้องต้นและการกระจายของข้อมูลที่รวบรวมได้ ส่วนใหญ่มีความโด่ง และความเบ้น้อยกว่า 0 แต่ยังคงอยู่ในช่วง  $\pm 1$  ซึ่งแสดงว่าข้อมูลจากการวัดตัวแปรด้วยเครื่องมือการกระจายใกล้โค้งปกติ ในส่วนค่าความเที่ยงของคะแนนจากการวัด ( $\alpha$ ) 10 ตัวแปร มีค่าตั้งแต่ 0.760 ถึง 0.897

**ตาราง 5 ลักษณะเบื้องต้นและการกระจายของข้อมูลตัวแปรปัจจัยและประสิทธิผล การบริหารวิชาการ ระดับนักเรียน (n = 1360)**

ตัวแปร	$\bar{X}$	S	S.E.	Skewness	Kurtosi s	$\alpha$
<b>ปัจจัยระดับนักเรียน</b>						
1 การจัดสภาพบรรยากาศในห้องเรียน (Class)	4.70	0.49	0.013	-0.120	-0.314	0.794
2 การจัดหลักสูตรที่สอดคล้องกับความสามารถของผู้เรียน (Curri)	4.39	0.56	0.015	0.210	-0.218	0.868
3 การรับรู้นโยบายการบริหารวิชาการ (Poli)	4.35	0.70	0.019	-0.331	-0.177	0.897
4 การเชื่ออำนาจในตนในการเรียน (Power)	4.65	0.59	0.016	-0.470	0.051	0.760
5 แรงจูงใจและความใส่ใจในการเรียน (Moti)	4.56	0.63	0.017	0.221	-0.355	0.884
6 ทักษะคิดต่อการเรียนตามมาตรฐานสากล (Attw)	4.47	0.67	0.018	-0.384	-0.053	0.859
7 การสนับสนุนด้านการเรียนของผู้ปกครอง (Supps)	4.64	0.62	0.017	-0.273	-0.205	0.836
<b>ประสิทธิผลการบริหารวิชาการ ระดับนักเรียน (AES)</b>						
1 ผลสัมฤทธิ์ทางการเรียนระดับนักเรียน (GradeST)	3.41	0.37	0.010	-0.546	-0.091	-
2 การตัดสินใจจริยธรรม (Ethi)	4.67	0.55	0.015	-0.327	-0.449	0.791
3 ความสามารถในการคิดวิเคราะห์และแก้ปัญหา (Test)	9.63	1.67	0.045	-0.536	0.814	0.882

## 2. การวิเคราะห์ข้อมูลลักษณะเบื้องต้นปัจจัย และประสิทธิผลการบริหารวิชาการระดับห้องเรียน

การวิเคราะห์เพื่อพิจารณาลักษณะเบื้องต้น และการกระจายของข้อมูลที่รวบรวมได้ของตัวแปรในการวิจัยระดับห้องเรียน (ดูตาราง 6) ข้อมูลจากการวัดตัวแปร ส่วนใหญ่มีความโด่งและความเบ้ต่ำกว่า 0 แต่ยังคงอยู่ในช่วง  $\pm 1$  ซึ่งแสดงว่าข้อมูลจากการวัดตัวแปรด้วยเครื่องมือการกระจายใกล้เคียงปกติ สำหรับประสิทธิผลการบริหารวิชาการระดับห้องเรียน เมื่อพิจารณาลักษณะเบื้องต้นและการกระจายของข้อมูลที่รวบรวม ส่วนใหญ่มีความโด่งและความเบ้ต่ำกว่า 0 แต่ยังคงอยู่ในช่วง  $\pm 1$  ซึ่งแสดงว่าข้อมูลจากการวัดตัวแปรด้วยเครื่องมือการกระจายใกล้เคียงปกติ ในส่วนค่าความเที่ยงของคะแนนจากการวัด ( $\alpha$ ) 10 ตัวแปร มีค่าตั้งแต่ 0.799 ถึง 0.925

**ตาราง 6 ลักษณะเบื้องต้นและการกระจายของข้อมูลตัวแปรปัจจัยและประสิทธิผลการบริหารวิชาการ ระดับห้องเรียน (n = 136)**

ตัวแปร	$\bar{X}$	S	S.E.	Skewness	Kurtosis	$\alpha$
<b>ปัจจัยระดับห้องเรียน</b>						
1 การจัดครูเข้าสอนและการนิเทศ (Teasu)	4.89	0.56	0.048	-0.002	-0.838	0.871
2 การจัดสิ่งสนับสนุนในการสอน (SuppC)	4.49	0.63	0.054	0.344	-0.154	0.878
3 การดำเนินการสอน และพฤติกรรม การสอนของครู (Behav)	4.89	0.62	0.053	-0.147	-0.542	0.881
4 แรงจูงใจในการทำงานสอนของครู (MotiT)	5.21	0.50	0.043	-0.165	-1.168	0.842
5 ทักษะคิดต่อการสอนตามมาตรฐานสากล (AttT)	4.45	0.70	0.060	0.289	-0.096	0.893
6 การรับรู้ตัวแบบห้องเรียนคุณภาพ (Percep)	4.72	0.68	0.058	0.003	-0.479	0.894
7 ความผูกพันต่อนักเรียนและโรงเรียน ของครู (Rala)	4.99	0.65	0.056	-0.409	-0.607	0.862
<b>ประสิทธิผลการบริหารวิชาการระดับ ห้องเรียน (AES)</b>						
1 ผลสัมฤทธิ์ทางการเรียนระดับห้องเรียน (GradeCL)	3.63	0.24	0.020	-0.667	-0.685	-
2 ทักษะคิดต่อการเรียนของนักเรียน (AttS)	4.52	0.31	0.026	-1.167	0.800	0.925
3 ความพึงพอใจต่อการทำงานของครู (Sati)	4.87	0.65	0.056	-0.243	-0.058	0.799

### 3. การวิเคราะห์ข้อมูลลักษณะเบื้องต้นปัจจัย และประสิทธิผลการบริหารวิชาการ ระดับโรงเรียน

การวิเคราะห์เพื่อพิจารณาลักษณะเบื้องต้น และการกระจายของข้อมูลที่รวบรวมได้ ของตัวแปรในการวิจัย ระดับโรงเรียน (ดูตาราง 7) ข้อมูลจากการวัดตัวแปร ส่วนใหญ่มีความโด่ง และความเบ้น้อยกว่า 0 แต่ยังอยู่ในช่วง  $\pm 1$  ซึ่งแสดงว่าข้อมูลจากการวัดตัวแปรด้วยเครื่องมือการกระจายใกล้เคียงปกติ สำหรับประสิทธิผลการบริหารวิชาการ ระดับโรงเรียน เมื่อพิจารณาลักษณะเบื้องต้นและการกระจายของข้อมูลที่รวบรวมได้ ส่วนใหญ่มีความโด่ง และความเบ้น้อยกว่า 0 แต่ยังอยู่ในช่วง  $\pm 1$  ซึ่งแสดงว่าข้อมูลจากการวัดตัวแปรด้วยเครื่องมือการกระจายใกล้เคียงปกติ ในส่วนค่าความเที่ยงของคะแนนจากการวัด ( $\alpha$ ) 10 ตัวแปร มีค่าตั้งแต่ 0.897 ถึง 0.950

**ตาราง 7 ลักษณะเบื้องต้นและการกระจายของข้อมูลตัวแปรปัจจัยและประสิทธิผล การบริหารวิชาการ ระดับโรงเรียน (n = 34)**

ตัวแปร	$\bar{X}$	S	S.E.	Skewness	Kurtosis	$\alpha$
<b>ปัจจัยระดับโรงเรียน</b>						
1 การกำหนดนโยบายและแนวปฏิบัติที่ชัดเจนของโรงเรียน (Policy)	5.04	0.52	0.089	0.300	-0.993	0.926
2 การจัดบรรยากาศและวัฒนธรรมที่ส่งเสริมวิชาการในโรงเรียน (Cult)	5.09	0.64	0.109	-0.018	-1.178	0.940
3 กระบวนการบริหารวิชาการที่เป็นไปตามหลักมาตรฐานสากล (Manag)	4.95	0.60	0.104	-0.005	-0.917	0.950
4 การใช้อำนาจในตนในการบริหารวิชาการในโรงเรียนสู่มาตรฐานสากล (BeliefM)	4.35	0.94	0.160	-0.426	-0.896	0.897
5 วิสัยทัศน์ทางวิชาการของผู้บริหารโรงเรียน (Vision)	4.88	0.63	0.108	0.013	-0.174	0.927
6 ภาวะผู้นำทางการเปลี่ยนแปลงของผู้บริหาร (Leader)	5.19	0.60	0.103	0.073	-1.366	0.931
7 ประสิทธิภาพทางวิชาการของผู้บริหาร (Position)	17.24	4.29	0.341	1.246	2.559	0.936
<b>ประสิทธิผลการบริหารวิชาการระดับโรงเรียน (AES)</b>						
ผลสัมฤทธิ์ทางการเรียนของนักเรียนระดับโรงเรียน (GradeSC)	3.78	0.07	0.011	0.314	-0.839	-
2 ความสำเร็จในการบริหารงานวิชาการ (Succ)	4.86	0.65	0.112	-0.276	-0.505	0.936
3 ประสิทธิภาพของโรงเรียนมาตรฐานสากล (Evalu)	303.28	39.56	6.783	0.672	-0.593	-

**ตอนที่ 3 ผลการวิเคราะห์ปัจจัยระดับโรงเรียน ระดับห้องเรียน และระดับนักเรียน ที่ส่งผลต่อประสิทธิผลการบริหารวิชาการของโรงเรียนมาตรฐานสากล สังกัด สำนักงานเขตพื้นที่การศึกษามัธยมศึกษาในกรุงเทพมหานคร**

ในส่วนนี้ได้ทำการวิเคราะห์ปัจจัยระดับนักเรียน ระดับห้องเรียน และระดับโรงเรียน ที่ส่งผลต่อประสิทธิผลการบริหารวิชาการของโรงเรียนมาตรฐานสากล สังกัดสำนักงานเขตพื้นที่การศึกษามัธยมศึกษาในกรุงเทพมหานคร ด้วยการวิเคราะห์วิธีพหุระดับ (Multilevel Analysis) ซึ่งมีรูปแบบการวิเคราะห์ 3 ระดับ ผลการวิเคราะห์ มีดังนี้

**1. การวิเคราะห์รูปแบบว่าง (Null Model)**

การวิเคราะห์รูปแบบว่าง เป็นการวิเคราะห์ขั้นแรก เพื่อให้เห็นภาพรวม ของตัวแปรตาม โดยไม่มีตัวแปรอิสระในระดับนักเรียน ระดับห้องเรียน และระดับโรงเรียน เข้ามาร่วมพิจารณา เพื่อตรวจสอบว่า ตัวแปรตามมีความแปรปรวนภายในหน่วยหรือระหว่างหน่วยเพียงพอที่จะวิเคราะห์หาตัวแปรอิสระที่ส่งผลต่อตัวแปรตามในขั้นต่อไปหรือไม่

ผลการวิเคราะห์รูปแบบว่าง (Null Model) (ดูตาราง 8) แสดงให้เห็นว่าองค์ประกอบความแปรปรวนของประสิทธิผลการบริหารวิชาการ ระดับนักเรียน เท่ากับ 2.411 องค์ประกอบความแปรปรวนของประสิทธิผลการบริหารวิชาการ ระดับห้องเรียน เท่ากับ 0.321 ซึ่งเป็นความแปรปรวน ที่มีนัยสำคัญทางสถิติที่ระดับ .01 องค์ประกอบความแปรปรวนของประสิทธิผลการบริหารวิชาการระดับสถานศึกษา เท่ากับ 0.477 ซึ่งเป็นความแปรปรวนที่มีนัยสำคัญทางสถิติที่ระดับ .01 แสดงว่าตัวแปรตามมีความแปรปรวนพอที่จะวิเคราะห์หาว่าตัวแปรอิสระตัวใดที่ส่งผลต่อประสิทธิผลการบริหารวิชาการ

**ตาราง 8 ผลการวิเคราะห์รูปแบบว่าง (Null Model)**

ประสิทธิผลการบริหาร วิชาการ	องค์ประกอบ ความแปรปรวน	$\chi^2$	p-value	ร้อยละ
ระดับนักเรียน	2.411			75.13
ระดับห้องเรียน	0.321	121.551**	0.001	10.00
ระดับโรงเรียน	0.477	106.733**	0.001	14.87

หมายเหตุ: \*\*P < .01

## 2. การวิเคราะห์ปัจจัยระดับนักเรียนที่ส่งผลต่อประสิทธิผลการบริหารวิชาการระดับนักเรียน

ผลการวิเคราะห์ปัจจัยระดับนักเรียนที่ส่งผลต่อประสิทธิผลการบริหารวิชาการของโรงเรียนมาตรฐานสากลสังกัดสำนักงานเขตพื้นที่การศึกษามัธยมศึกษาในกรุงเทพมหานคร การวิเคราะห์ปัจจัยระดับที่ 1 (Level 1) เป็นขั้นตอนการวิเคราะห์รูปแบบอย่างง่าย (Simple Model) โดยการนำตัวแปรอิสระระดับนักเรียนทุกตัวเข้าวิเคราะห์กับตัวแปรตามในสมการถดถอย และพิจารณาว่า ตัวแปรอิสระระดับนักเรียน ยังมีความแปรปรวนเพียงพอที่จะสามารถนำไปวิเคราะห์ผลของตัวแปรอิสระในระดับต่อไปได้หรือไม่

การวิเคราะห์ปัจจัยระดับนักเรียนที่ส่งผลต่อประสิทธิผลการบริหารวิชาการของโรงเรียนมาตรฐานสากล สังกัดสำนักงานเขตพื้นที่การศึกษามัธยมศึกษาในกรุงเทพมหานคร ในระดับนักเรียน (ดูตาราง 9) แสดงให้เห็นว่า ปัจจัยระดับนักเรียน ได้แก่ การจัดสภาพบรรยากาศในห้องเรียน (Class) การจัดหลักสูตรที่สอดคล้องกับความสามารถของผู้เรียน (Curri) การรับรู้นโยบายการบริหารวิชาการ (Poli) การเชื่ออำนาจในตนในการเรียน (Power) แรงจูงใจและความใส่ใจในการเรียน (Moti) ทักษะคิดต่อการเรียนตามมาตรฐานสากล (Attw) และการสนับสนุนด้านการเรียนของผู้ปกครอง (SuppS) สามารถร่วมกันอธิบายประสิทธิผลการบริหารวิชาการของโรงเรียนมาตรฐานสากล สังกัดสำนักงานเขตพื้นที่การศึกษามัธยมศึกษาในกรุงเทพมหานคร ในระดับนักเรียนได้ โดยประมาณร้อยละ 52.91 ( $R^2_{\text{HLM}} = 0.5291$ )

เมื่อพิจารณาผลการทดสอบอิทธิพลคงที่ (Fixed Effect) โดยพิจารณาค่า t พบว่า ทักษะคิดต่อการเรียนตามมาตรฐานสากล (Attw) ส่งผลต่อประสิทธิผลการบริหารวิชาการของโรงเรียนมาตรฐานสากล ระดับนักเรียน อย่างมีนัยสำคัญทางสถิติที่ระดับ .01 ( $b = 0.029$ ) และการเชื่ออำนาจในตนในการเรียน (Power) การจัดหลักสูตรที่สอดคล้องกับความสามารถของผู้เรียน (Curri) ส่งผลต่อประสิทธิผลการบริหารวิชาการของโรงเรียนมาตรฐานสากลระดับนักเรียน อย่างมีนัยสำคัญทางสถิติที่ระดับ .05 ( $b = 0.013, 0.012$  ตามลำดับ) ส่วนตัวแปรอื่น ๆ ไม่มีนัยสำคัญทางสถิติ

เมื่อพิจารณาอิทธิพลสุ่ม (Random Effect) โดยพิจารณาค่า  $\chi^2$  พบว่า การรับรู้นโยบายการบริหารวิชาการ (Poli) และการสนับสนุนด้านการเรียนของผู้ปกครอง (SuppS) ส่งผลต่อประสิทธิผลการบริหารวิชาการของโรงเรียนมาตรฐานสากลระดับนักเรียน อย่างมีนัยสำคัญทางสถิติที่ระดับ .01 ส่วนการจัดสภาพบรรยากาศในห้องเรียน (Class) การเชื่ออำนาจในตนในการเรียน (Power) และทักษะคิดต่อการเรียนตามมาตรฐานสากล (Attw) ส่งผลต่อประสิทธิผลการบริหารวิชาการของโรงเรียนมาตรฐานสากล ระดับนักเรียน อย่างมีนัยสำคัญทางสถิติ

ที่ระดับ .05 ส่วนตัวแปรอื่น ๆ ไม่มีนัยสำคัญทางสถิติ การวิเคราะห์ประสิทธิผลการบริหารวิชาการระดับนักเรียน พบว่า ค่าสัมประสิทธิ์การถดถอยของทัศนคติต่อการเรียนตามมาตรฐานสากล (Attw) ( $\chi^2 = 53.05$ ) และค่าสัมประสิทธิ์การถดถอยของการเชื่ออำนาจในตนในการเรียน (Power) ( $\chi^2 = 53.64$ ) สามารถนำไปใช้เป็นตัวแปรตาม เพื่อวิเคราะห์รูปแบบสมมติฐานกับตัวแปรอิสระระดับห้องเรียน ในขั้นตอนต่อไป

**ตาราง 9 ผลการวิเคราะห์ปัจจัยระดับนักเรียนส่งผลต่อประสิทธิผลการบริหารวิชาการระดับนักเรียน**

ปัจจัยระดับนักเรียน (IV)	อิทธิพลคงที่			อิทธิพลสุ่ม	
	b	t	p-value	$\chi^2$	p-value
ค่าคงที่ (a)	46.262	126.14**	0.001	173.793**	0.001
การจัดสภาพบรรยากาศในห้องเรียน (Class)	-0.005	-0.773	0.445	56.427*	0.007
การจัดหลักสูตรที่สอดคล้องกับความสามารถของผู้เรียน (Curri)	0.013	2.237	0.320	46.206	0.063
การรับนโยบายการบริหารวิชาการ (Poli)	-0.013	0.972	0.338	239.616**	0.001
การเชื่ออำนาจในตนในการเรียน (Power)	0.012	0.173*	0.049	53.639*	0.013
แรงจูงใจและความใส่ใจในการเรียน (Moti)	0.006	0.749	0.459	19.625	0.500
ทัศนคติต่อการเรียนตามมาตรฐานสากล (Attw)	0.029	0.008**	0.001	53.048*	0.015
การสนับสนุนด้านการเรียนของผู้ปกครอง (SuppS)	0.003	0.249	0.807	328.482**	0.001
ประสิทธิผลการบริหารวิชาการ (DV), $R^2_{HLM} = 0.5291$					

หมายเหตุ: \*  $P < .05$ , \*\* $P < .01$

จากผลการวิเคราะห์ ปัจจัยระดับนักเรียนที่ส่งผลต่อประสิทธิผลการบริหารวิชาการของโรงเรียนมาตรฐานสากลสังกัดสำนักงานเขตพื้นที่การศึกษามัธยมศึกษาในกรุงเทพมหานคร สามารถสร้างรูปแบบของปัจจัยระดับนักเรียนที่ส่งผลต่อประสิทธิผลการบริหารวิชาการของโรงเรียนมาตรฐานสากลสังกัดสำนักงานเขตพื้นที่การศึกษามัธยมศึกษาในกรุงเทพมหานครระดับนักเรียน โดยมีสองตัวแปรที่ส่งผลต่อประสิทธิผลการบริหารวิชาการของโรงเรียนมาตรฐานสากล ที่สามารถนำไปใช้เป็นตัวแปรตามในระดับที่สูงขึ้น ได้แก่ ทัศนคติต่อการเรียนตามมาตรฐานสากล (Attw) และการเชื่ออำนาจในตนในการเรียน (Power) ดังภาพ 11

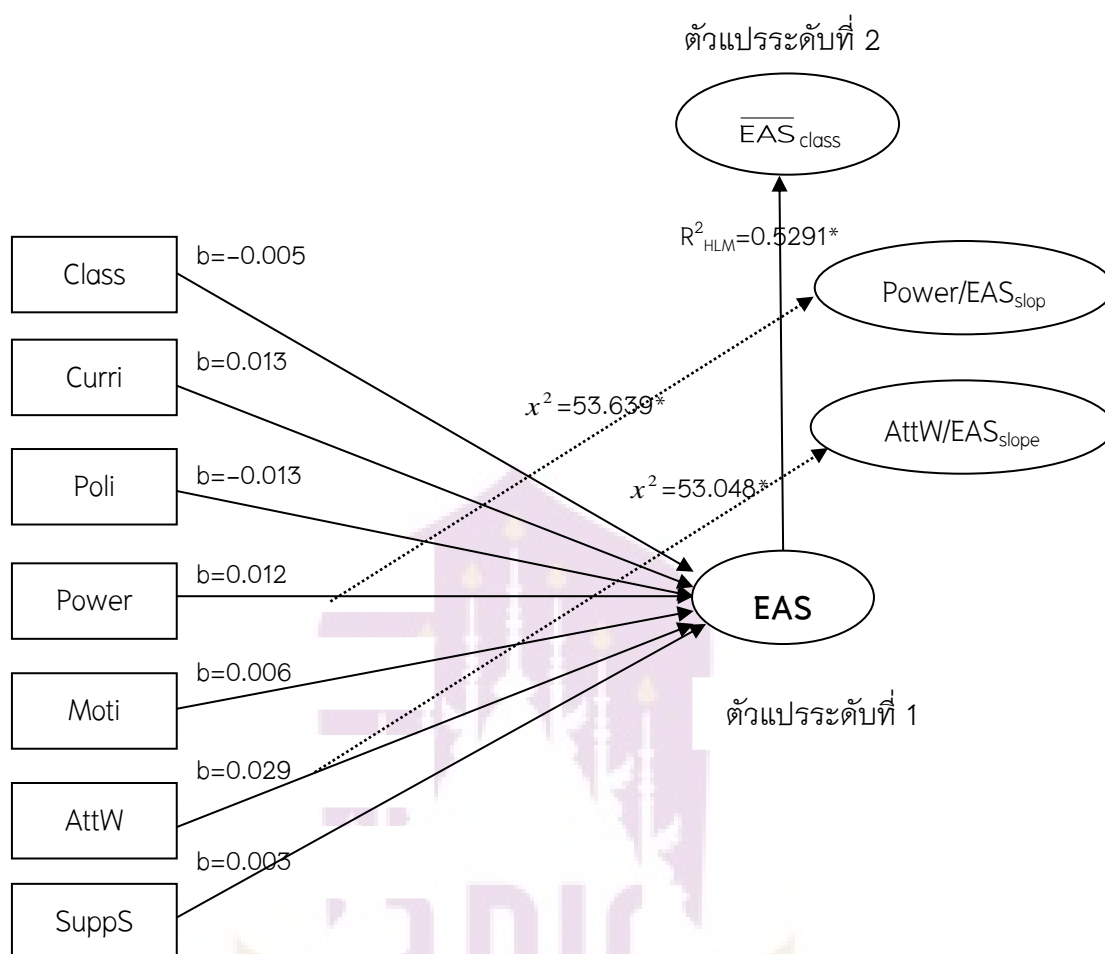

ภาพ 11 รูปแบบของปัจจัยระดับนักเรียนที่ส่งผลต่อประสิทธิผลการบริหารวิชาการ  
ของโรงเรียนมาตรฐานสากล

3. การวิเคราะห์ปัจจัยระดับห้องเรียนที่ส่งผลต่อประสิทธิผลการบริหารวิชาการ  
ระดับห้องเรียน

ผลการวิเคราะห์ปัจจัยระดับห้องเรียนที่ส่งผลต่อประสิทธิผลการบริหารวิชาการ  
ของโรงเรียนมาตรฐานสากล สังกัดสำนักงานเขตพื้นที่การศึกษามัชฌมศึกษาในกรุงเทพมหานคร  
การวิเคราะห์ปัจจัยระดับที่ 2 เป็นการวิเคราะห์รูปแบบสมมติฐาน ระดับ 2 (Hypothetical Model  
Level 2) โดยนำตัวแปรอิสระระดับห้องเรียนมาอธิบายตัวแปรตามในสมการถดถอย และ  
พิจารณาว่า ตัวแปรอิสระที่ส่งผลต่อตัวแปรตามนั้น มีความแปรปรวนเพียงพอที่จะสามารถ  
นำไปเป็นตัวแปรตามในระดับต่อไปได้หรือไม่

การวิเคราะห์ปัจจัยระดับห้องเรียนที่ส่งผลต่อประสิทธิผลการบริหารวิชาการ  
ของโรงเรียนมาตรฐานสากล สังกัดสำนักงานเขตพื้นที่การศึกษามัชฌมศึกษาในกรุงเทพมหานคร

ระดับห้องเรียน แสดงให้เห็นว่า ปัจจัยระดับห้องเรียน ได้แก่ การจัดครูเข้าสอนและการนิเทศ (Teasu) (ดูตาราง 10) การจัดสิ่งสนับสนุนในการสอน (SuppC) การดำเนินการสอน และพฤติกรรมการสอนของครู (Behav) แรงจูงใจในการทำงานสอนของครู (MotiT) ทักษะติดต่อการสอนตามมาตรฐานสากล (AttT) การรับรู้ตัวแบบห้องเรียนคุณภาพ (Percep) และ ความผูกพันต่อนักเรียนและโรงเรียนของครู (Rala) สามารถรวมกันอธิบายประสิทธิผลการบริหารวิชาการของโรงเรียนมาตรฐานสากล สังกัดสำนักงานเขตพื้นที่การศึกษามัธยมศึกษาในกรุงเทพมหานคร ในระดับห้องเรียนได้ โดยประมาณร้อยละ 54.05 ( $R^2_{HLM} = 0.5405$ )

เมื่อพิจารณาผลการทดสอบอิทธิพลคงที่ (Fixed Effect) โดยพิจารณาค่า t พบว่าการรับรู้ตัวแบบห้องเรียนคุณภาพ (Percep) ส่งผลต่อประสิทธิผลการบริหารวิชาการของโรงเรียนมาตรฐานสากล ระดับห้องเรียน อย่างมีนัยสำคัญทางสถิติที่ระดับ .051 ( $b = 0.141$ ) แสดงว่า ปัจจัยระดับห้องเรียน ส่งผลต่อประสิทธิผลการบริหารวิชาการของโรงเรียนมาตรฐานสากล สังกัดสำนักงานเขตพื้นที่การศึกษามัธยมศึกษาในกรุงเทพมหานคร ส่วนตัวแปรอื่น ๆ ไม่มีนัยสำคัญทางสถิติ

เมื่อพิจารณาอิทธิพลสุ่ม (Random Effect) โดยพิจารณาค่า  $\chi^2$  พบว่า การจัดครูเข้าสอนและการนิเทศ (Teasu) และการรับรู้ตัวแบบห้องเรียนคุณภาพ (Percep) ส่งผลต่อประสิทธิผลการบริหารวิชาการของโรงเรียนมาตรฐานสากล ระดับนักเรียน อย่างมีนัยสำคัญทางสถิติที่ระดับ .05 โดยการดำเนินการสอนและพฤติกรรมการสอนของครู (Behav) และความผูกพันต่อนักเรียนและโรงเรียนของครู (Rala) ส่งผลต่อประสิทธิผลการบริหารวิชาการของโรงเรียนมาตรฐานสากลระดับห้องเรียน อย่างมีนัยสำคัญทางสถิติที่ระดับ .01 ส่วนตัวแปรอื่น ๆ ไม่มีนัยสำคัญทางสถิติ ผลวิเคราะห์ประสิทธิผลการบริหารวิชาการในระดับห้องเรียน พบว่า ค่าสัมประสิทธิ์การถดถอยของการรับรู้ตัวแบบห้องเรียนคุณภาพ (Percep) ( $\chi^2 = 39.156$ ) สามารถนำไปใช้เป็นตัวแปรตามเพื่อวิเคราะห์รูปแบบสมมติฐานกับตัวแปรอิสระระดับโรงเรียน ในขั้นตอนต่อไป

ตาราง 10 ผลการวิเคราะห์ปัจจัยระดับห้องเรียนส่งผลต่อประสิทธิผลการบริหารวิชาการ  
ระดับห้องเรียน

ปัจจัยระดับห้องเรียน (IV)	อิทธิพลคงที่			อิทธิพลสุ่ม	
	b	t	p-value	$\chi^2$	p-value
ค่าคงที่ (a)	45.722	20.958**	0.001	112.62**	0.001
การจัดครูเข้าสอนและการนิเทศ (Teasu)	-0.099	-1.802	0.099	42.015*	0.024
การจัดสิ่งสนับสนุนในการสอน (SuppC)	0.087	1.549	0.150	33.430	0.150
การดำเนินการสอน และพฤติกรรมการสอน ของครู (Behav)	-0.064	-1.277	0.228	173.886**	0.001
แรงจูงใจในการทำงานสอนของครู (MotiT)	0.071	1.348	0.205	31.050	0.226
ทัศนคติต่อการสอนตามมาตรฐานสากล (AttT)	-0.117	-1.990	0.072	18.483	0.500
การรับรู้ตัวแบบห้องเรียนคุณภาพ (Percep)	0.141	2.186*	0.050	39.156*	0.047
ความผูกพันต่อนักเรียนและโรงเรียนของครู (Rala)	-0.006	-0.116	0.909	191.909**	0.001
ค่าเฉลี่ยประสิทธิผลการบริหารวิชาการ (DV) $R^2_{HLM} = 0.5405$					

หมายเหตุ: \*  $P < .05$  \*\* $P < .01$

จากการวิเคราะห์ปัจจัยระดับห้องเรียน ที่ส่งผลต่อประสิทธิผลการบริหารวิชาการ  
ของโรงเรียนมาตรฐานสากล สังกัดสำนักงานเขตพื้นที่การศึกษามัธยมศึกษาในกรุงเทพมหานคร  
รายห้องเรียน สามารถสร้างรูปแบบพหุระดับที่ส่งผลต่อประสิทธิผลการบริหารวิชาการ  
ของโรงเรียนมาตรฐานสากล สังกัดสำนักงานเขตพื้นที่การศึกษามัธยมศึกษาในกรุงเทพมหานคร  
ระดับห้องเรียน พบว่า ตัวแปรที่ส่งผลต่อประสิทธิผลการบริหารวิชาการของโรงเรียน  
มาตรฐานสากล คือ การรับรู้ตัวแบบห้องเรียนคุณภาพ (Percep) ดังภาพ 12

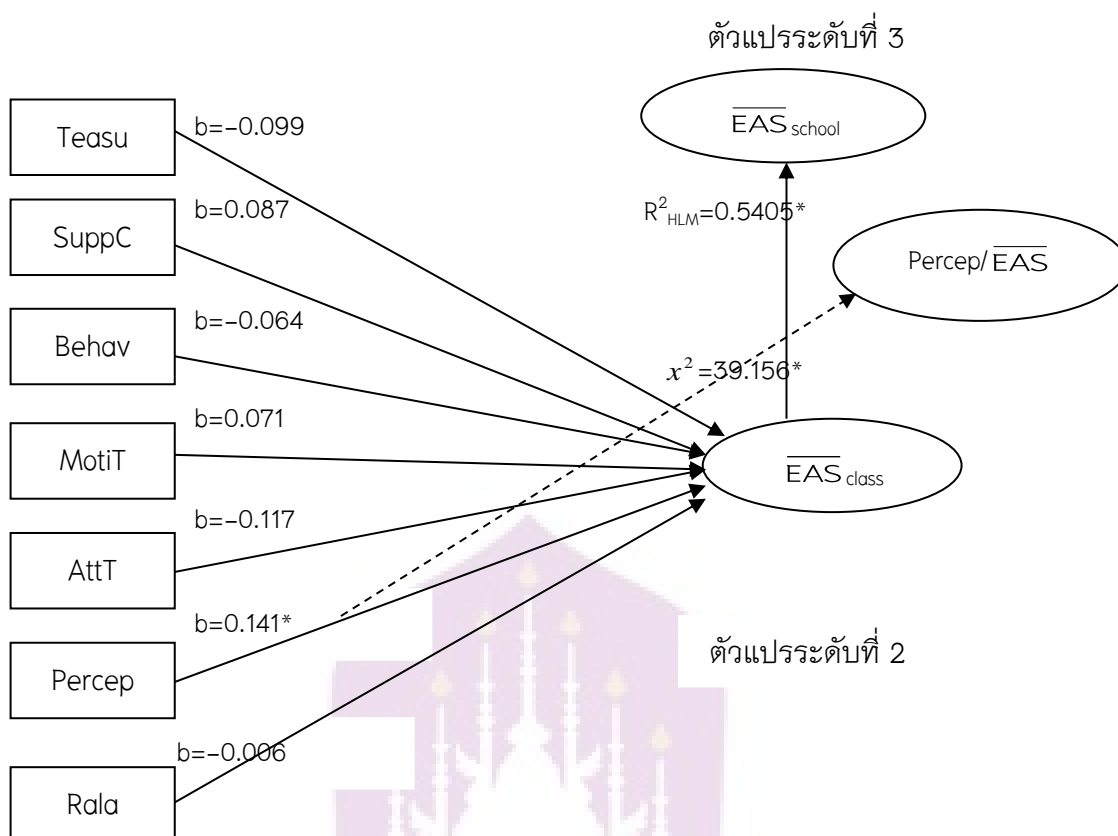

ภาพ 12 รูปแบบของปัจจัยระดับห้องเรียนที่ส่งผลต่อค่าเฉลี่ยประสิทธิผล  
การบริหารวิชาการของโรงเรียนมาตรฐานสากล

3.1 ผลการวิเคราะห์ปัจจัยระดับห้องเรียนที่มีอิทธิพลต่อค่าสัมประสิทธิ์การถดถอยของทัศนคติต่อการเรียนตามมาตรฐานสากลที่มีต่อประสิทธิผลการบริหารวิชาการระดับห้องเรียน การวิเคราะห์ส่วนนี้เพื่อทดสอบว่าทัศนคติต่อการเรียนตามมาตรฐานสากล ซึ่งเป็นตัวแปรระดับนักเรียนส่งผลต่อประสิทธิผลการบริหารวิชาการ ระดับระดับห้องเรียนหรือไม่

การวิเคราะห์แสดงให้เห็นว่า (ดูตาราง 11) ตัวแปรอิสระระดับห้องเรียน ได้แก่ การจัดครูเข้าสอนและการนิเทศ (Teasu) การจัดสิ่งสนับสนุนในการสอน (SuppC) การดำเนินการสอนและพฤติกรรมการสอนของครู (Behav) แรงจูงใจในการทำงานสอนของครู (MotiT) ทัศนคติต่อการสอนตามมาตรฐานสากล (AttT) การรับรู้ตัวแบบห้องเรียนคุณภาพ (Percep) และความผูกพันต่อนักเรียนและโรงเรียนของครู (Rala) สามารถร่วมกันอธิบายค่าสัมประสิทธิ์การถดถอยของทัศนคติต่อการเรียนตามมาตรฐานสากล ที่ส่งผลต่อประสิทธิผลการบริหารวิชาการระดับห้องเรียนได้ โดยประมาณร้อยละ 16.86 ( $R^2_{HLM} = 0.1686$ )

เมื่อพิจารณาผลการทดสอบอิทธิพลคงที่ (Fixed Effect) โดยพิจารณาค่า t พบว่าทุกตัวแปรไม่มีนัยสำคัญทางสถิติ แสดงว่าไม่มีตัวแปรใดที่ส่งผลต่อค่าสัมประสิทธิ์การถดถอยของทัศนคติต่อการเรียนตามมาตรฐานสากล ในระดับห้องเรียน

นอกจากนี้เมื่อพิจารณาอิทธิพลสุ่ม (Random Effect) โดยพิจารณาค่า  $\chi^2$  พบว่าตัวแปรระดับห้องเรียน อันได้แก่ การจัดครูเข้าสอนและการนิเทศ (Teasu) การดำเนินการสอนและพฤติกรรมการสอนของครู (Behav) ทัศนคติต่อการสอนตามมาตรฐานสากล (AttT) และความผูกพันต่อนักเรียนและโรงเรียนของครู (Rala) ส่งผลต่อค่าสัมประสิทธิ์การถดถอยของทัศนคติต่อการเรียนตามมาตรฐานสากล มีนัยสำคัญทางสถิติที่ระดับ .05

**ตาราง 11 ผลการวิเคราะห์ปัจจัยระดับห้องเรียนที่ส่งผลต่อค่าสัมประสิทธิ์การถดถอยของทัศนคติต่อการเรียนตามมาตรฐานสากลที่ส่งผลต่อประสิทธิผลการบริหารระดับห้องเรียน**

ปัจจัยระดับห้องเรียน (IV)	อิทธิพลคงที่			อิทธิพลสุ่ม	
	b	t	p-value	$\chi^2$	p-value
ค่าคงที่ (a)	59.881	3.503*	0.002	38.061*	0.003
การจัดครูเข้าสอนและการนิเทศ (Teasu)	0.564	1.052	0.302	40.530*	0.034
การจัดสิ่งสนับสนุนในการสอน (SuppC)	-0.015	-0.042	0.967	32.434	0.179
การดำเนินการสอน และพฤติกรรมการสอนของครู (Behav)	-0.440	-0.967	0.342	46.605*	0.008
แรงจูงใจในการทำงานสอนของครู (MotiT)	0.100	0.431	0.670	33.114	0.159
ทัศนคติต่อการสอนตามมาตรฐานสากล (AttT)	-0.763	-1.651	0.111	50.717*	0.030
การรับรู้ตัวแบบห้องเรียนคุณภาพ (Percep)	0.307	0.837	0.410	34.374	0.126
ความผูกพันต่อนักเรียนและโรงเรียนของครู (Rala)	-0.240	-0.117	0.908	41.989*	0.024
ค่าสัมประสิทธิ์การถดถอยของทัศนคติ (AttW/EAS <sub>slope</sub> ),	$R^2_{HLM} = 0.1686$				

หมายเหตุ: \*  $P < .05$  \*\* $P < .01$

จากการวิเคราะห์ปัจจัยระดับห้องเรียนที่ส่งผลต่อค่าสัมประสิทธิ์การถดถอยของทัศนคติต่อการเรียนตามมาตรฐานสากลที่ส่งผลต่อประสิทธิผลการบริหารวิชาการ ระดับห้องเรียนของโรงเรียนมาตรฐานสากลสังกัดสำนักงานเขตพื้นที่การศึกษามัชฌิมศึกษาในกรุงเทพมหานคร สามารถสร้างรูปแบบของปัจจัยที่ส่งผลต่อค่าสัมประสิทธิ์การถดถอยของทัศนคติต่อการเรียนตามมาตรฐานสากล ระดับห้องเรียน ดังภาพ 13

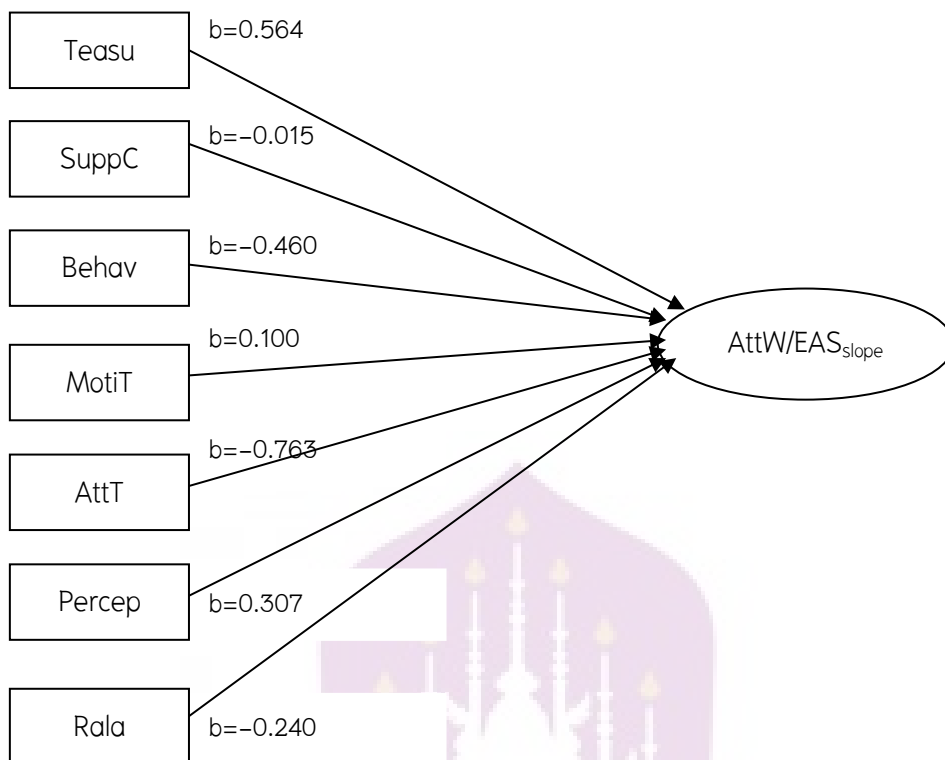

ภาพ 13 รูปแบบของปัจจัยระดับห้องเรียนที่ส่งผลต่อค่าสัมประสิทธิ์การถดถอย  
ของทัศนคติ ต่อการเรียนตามมาตรฐานสากลที่ส่งผลต่อประสิทธิผล  
การบริหารวิชาการ ระดับห้องเรียน

3.2 ผลการวิเคราะห์ปัจจัยระดับห้องเรียนที่ส่งผลต่อค่าสัมประสิทธิ์การถดถอยของการเชื่ออำนาจในตนในการเรียนที่ส่งผลต่อประสิทธิผลการบริหารวิชาการ ระดับห้องเรียน การวิเคราะห์ส่วนนี้เพื่อทดสอบว่าตัวแปรระดับนักเรียน การเชื่ออำนาจในตนในการเรียน ซึ่งเป็นตัวแปรระดับนักเรียนส่งผลต่อประสิทธิผลการบริหารวิชาการ ระดับห้องเรียนหรือไม่

การวิเคราะห์แสดงให้เห็นว่า (ดูตาราง 12) ตัวแปรอิสระระดับห้องเรียน ได้แก่ การจัดครูเข้าสอนและการนิเทศ (Teasu) การจัดสิ่งสนับสนุนในการสอน (SuppC) การดำเนินการสอนและพฤติกรรมการสอนของครู (Behav) แรงจูงใจในการทำงานสอนของครู (MotiT) ทัศนคติต่อการสอนตามมาตรฐานสากล (AttT) การรับรู้ตัวแบบห้องเรียนคุณภาพ (Percep) และความผูกพันต่อนักเรียนและโรงเรียนของครู (Rala) สามารถร่วมกันอธิบายค่าสัมประสิทธิ์การถดถอยของทัศนคติต่อการเรียนตามมาตรฐานสากล ที่ส่งผลต่อประสิทธิผลการบริหารวิชาการ ระดับห้องเรียนได้ โดยประมาณร้อยละ 68.01 ( $R^2_{HLM} = 0.6801$ )

เมื่อพิจารณาผลการทดสอบอิทธิพลคงที่ (Fixed Effect) โดยพิจารณาค่า t พบว่า การจัดครูเข้าสอนและการนิเทศ (Teasu) การจัดสิ่งสนับสนุนในการสอน (SuppC) การดำเนินการสอน และพฤติกรรมการสอนของครู (Behav) แรงจูงใจในการทำงานสอนของครู (MotiT) ทักษะติดต่อ การสอนตามมาตรฐานสากล (AttT) การรับรู้ตัวแบบห้องเรียนคุณภาพ (Percep) และ ความผูกพัน ต่อนักเรียนและโรงเรียนของครู (Rala) ทุกตัวแปรไม่มีนัยสำคัญทางสถิติ แสดงว่าไม่มีตัวแปรใด ที่ส่งผลต่อค่าสัมประสิทธิ์การถดถอยของการเชื่ออำนาจในตนในการเรียน

นอกจากนี้เมื่อพิจารณาอิทธิพลสุ่ม (Random Effect) โดยพิจารณาค่า  $\chi^2$  พบว่า การจัดสิ่งสนับสนุนในการสอน (SuppC) ส่งผลต่อค่าสัมประสิทธิ์การถดถอยของการเชื่ออำนาจ ในตนในการเรียน มีนัยสำคัญทางสถิติที่ระดับ .05 ส่วนของแรงจูงใจในการทำงานสอนของครู (MotiT) ทักษะติดต่อการสอนตามมาตรฐานสากล (AttT) การรับรู้ตัวแบบห้องเรียนคุณภาพ (Percep) และความผูกพันต่อนักเรียนและโรงเรียนของครู (Rala) ส่งผลต่อค่าสัมประสิทธิ์การถดถอย ของการเชื่ออำนาจในตนในการเรียน มีนัยสำคัญทางสถิติที่ระดับ .01

**ตาราง 12 ผลการวิเคราะห์ปัจจัยระดับห้องเรียนที่ส่งผลต่อค่าสัมประสิทธิ์การถดถอย ของการเชื่ออำนาจในตนในการเรียน ที่ส่งผลต่อประสิทธิผล การบริหารวิชาการ ระดับห้องเรียน**

ปัจจัยระดับห้องเรียน (IV)	อิทธิพลคงที่			อิทธิพลสุ่ม	
	b	t	p-value	$\chi^2$	p-value
<b>ค่าคงที่ (a)</b>	18.221	1.321**	0.009	52.936**	0.002
การจัดครูเข้าสอนและการนิเทศ (Teasu)	0.359	-1.135	0.281	24.494	0.500
การจัดสิ่งสนับสนุนในการสอน (SuppC)	-0.067	-0.189	0.854	41.201*	0.029
การดำเนินการสอน และพฤติกรรมการสอน ของครู (Behav)	0.607	1.775	0.104	36.591	0.081
แรงจูงใจในการทำงานสอนของครู (MotiT)	-0.504	-1.256	0.235	48.307**	0.005
ทักษะติดต่อการสอนตามมาตรฐานสากล (AttT)	-0.754	-2.012	0.069	48.302**	0.005
การรับรู้ตัวแบบห้องเรียนคุณภาพ (Percep)	0.645	1.758	0.107	57.067**	0.001
ความผูกพันต่อนักเรียนและโรงเรียนของครู (Rala)	0.034	0.106	0.918	80.246**	0.001
<b>ค่าสัมประสิทธิ์การถดถอยของการเชื่ออำนาจในตนในการเรียน</b>					
(Power/EAS <sub>slope</sub> ), $R^2_{HLM} = 0.6801$					

หมายเหตุ: \* P < .05 \*\*P < .01

จากการวิเคราะห์ปัจจัยระดับห้องเรียนที่ส่งผลต่อค่าสัมประสิทธิ์การถดถอยของการเชื่ออำนาจในตนในการเรียนที่ส่งผลต่อประสิทธิผลการบริหารวิชาการของโรงเรียนมาตรฐานสากล สังกัดสำนักงานเขตพื้นที่การศึกษามัธยมศึกษาในกรุงเทพมหานคร สามารถสร้างรูปแบบของปัจจัยระดับห้องเรียนที่ส่งผลต่อค่าสัมประสิทธิ์การถดถอยของการเชื่ออำนาจในตนในการเรียน ระดับห้องเรียน ดังภาพ 14

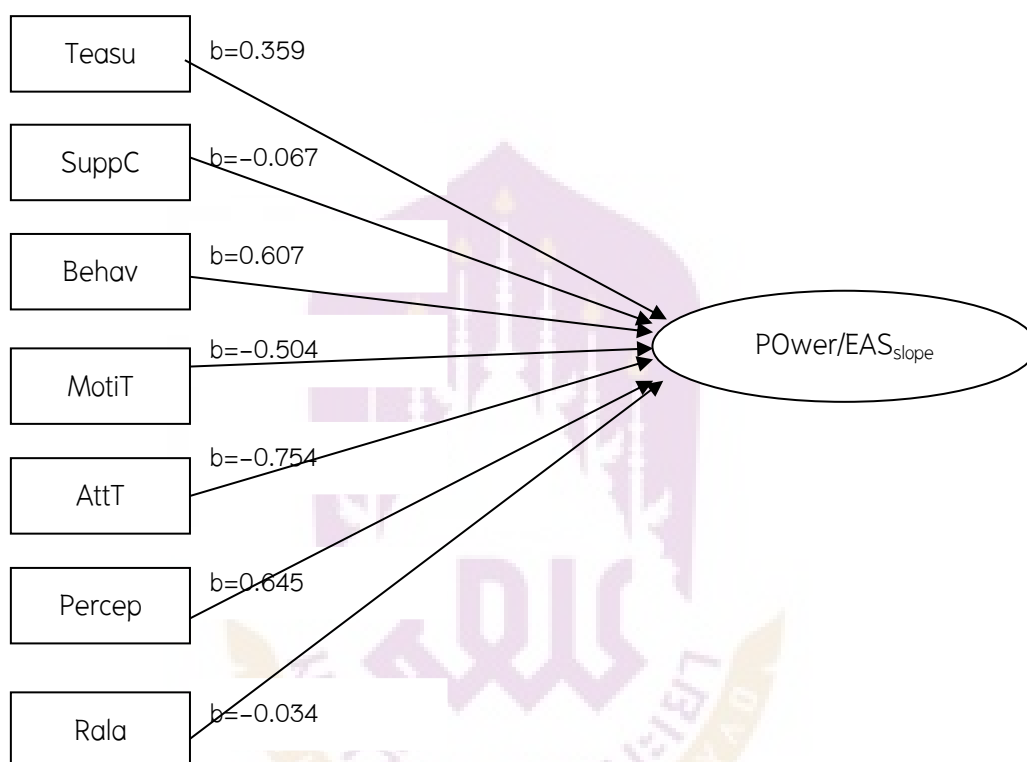

ภาพ 14 รูปแบบของปัจจัยระดับห้องเรียนที่ส่งผลต่อค่าสัมประสิทธิ์การถดถอยของการเชื่ออำนาจในตนในการเรียนที่ส่งผลต่อประสิทธิผลการบริหารวิชาการ ระดับห้องเรียน

4. การวิเคราะห์ปัจจัยระดับโรงเรียนที่ส่งผลต่อประสิทธิผลการบริหารวิชาการระดับโรงเรียน

ผลการวิเคราะห์ปัจจัยระดับโรงเรียนที่ส่งผลต่อประสิทธิผลการบริหารวิชาการของโรงเรียนมาตรฐานสากล สังกัดสำนักงานเขตพื้นที่การศึกษามัธยมศึกษาในกรุงเทพมหานคร การวิเคราะห์ปัจจัยระดับที่ 3 เป็นการวิเคราะห์รูปแบบสมมติฐาน ระดับ 3 (Hypothetical Model Level 3) โดยนำตัวแปรอิสระระดับโรงเรียนมาอธิบายตัวแปรตามในสมการถดถอย และพิจารณาว่า

ตัวแปรอิสระที่ส่งผลต่อตัวแปรตามนั้นมีความแปรปรวนเพียงพอที่จะสามารถนำไปเป็นตัวแปรตามในระดับโรงเรียนได้หรือไม่

การวิเคราะห์ปัจจัยระดับโรงเรียนที่ส่งผลต่อประสิทธิผลการบริหารวิชาการของโรงเรียนมาตรฐานสากล สังกัดสำนักงานเขตพื้นที่การศึกษามัธยมศึกษาในกรุงเทพมหานคร (ดูตาราง 13) พบว่า ปัจจัยระดับโรงเรียน ได้แก่ การกำหนดนโยบายและแนวปฏิบัติที่ชัดเจนของโรงเรียน (Policy) การจัดบรรยากาศและวัฒนธรรมที่ส่งเสริมวิชาการในโรงเรียน (Cult) กระบวนการบริหารวิชาการที่เป็นไปตามหลักมาตรฐานสากล (Manag) การเชื่ออำนาจในตนในการบริหารวิชาการในโรงเรียนมาตรฐานสากล (BeliefM) วิสัยทัศน์ทางวิชาการของผู้บริหารโรงเรียน (Vision) ภาวะผู้นำทางการเปลี่ยนแปลงของผู้บริหาร (Leader) และประสบการณ์ทางวิชาการของผู้บริหาร (Position) สามารถรวมกันอธิบายประสิทธิผลการบริหารวิชาการของโรงเรียนมาตรฐานสากล สังกัดสำนักงานเขตพื้นที่การศึกษามัธยมศึกษาในกรุงเทพมหานครในระดับโรงเรียนได้ โดยประมาณร้อยละ 54.65 ( $R^2_{HLM} = 0.5465$ )

เมื่อพิจารณาผลการทดสอบอิทธิพลคงที่ (Fixed Effect) โดยพิจารณาค่า t พบว่าการกำหนดนโยบายและแนวปฏิบัติที่ชัดเจนของโรงเรียน (Policy) ส่งผลต่อประสิทธิผลการบริหารวิชาการของโรงเรียนมาตรฐานสากล ระดับโรงเรียน อย่างมีนัยสำคัญทางสถิติที่ระดับ .01 และกระบวนการบริหารวิชาการที่เป็นไปตามหลักมาตรฐานสากล (Manag) ส่งผลต่อประสิทธิผลการบริหารวิชาการของโรงเรียนมาตรฐานสากล ระดับโรงเรียน อย่างมีนัยสำคัญทางสถิติที่ระดับ .05 ส่วนตัวแปรอื่น ๆ ไม่มีนัยสำคัญทางสถิติ

ตาราง 13 ผลการวิเคราะห์ปัจจัยระดับโรงเรียนส่งผลต่อประสิทธิผลการบริหารวิชาการระดับโรงเรียน

ปัจจัยระดับโรงเรียน (IV)	อิทธิพลคงที่		
	b	t	p-value
ค่าคงที่ (a)	44.651	12.260**	0.001
การกำหนดนโยบายและแนวปฏิบัติที่ชัดเจนของโรงเรียน (Policy)	0.315	3.464**	0.002
การจัดบรรยากาศและวัฒนธรรมที่ส่งเสริมวิชาการในโรงเรียน (Cult)	-0.085	-1.284	0.211
กระบวนการบริหารวิชาการที่เป็นไปตามหลักมาตรฐานสากล (Manag)	-0.176	-2.190*	0.038
การเชื่ออำนาจในตนในการบริหารวิชาการ ฯ (BeliefM)	-0.004	-0.080	0.936
วิสัยทัศน์ทางวิชาการของผู้บริหารโรงเรียน (Vision)	-0.098	-1.320	0.198
ภาวะผู้นำทางการเปลี่ยนแปลงของผู้บริหาร (Leader)	0.046	0.739	0.466
ประสบการณ์ทางวิชาการของผู้บริหาร (Position)	0.009	0.234	0.816
ค่าเฉลี่ยประสิทธิผลการบริหารวิชาการ (DV), $R^2_{HLM} = 0.5465$			

หมายเหตุ: \* P < .05 \*\*P < .01

จากการวิเคราะห์ปัจจัยระดับโรงเรียน ที่ส่งผลต่อประสิทธิผลการบริหารวิชาการของโรงเรียนมาตรฐานสากล สังกัดสำนักงานเขตพื้นที่การศึกษามัธยมศึกษาในกรุงเทพมหานคร ระดับโรงเรียน สามารถสร้างรูปแบบของปัจจัยระดับโรงเรียนที่ส่งผลต่อประสิทธิผลการบริหารวิชาการของโรงเรียนมาตรฐานสากล สังกัดสำนักงานเขตพื้นที่การศึกษามัธยมศึกษาในกรุงเทพมหานคร ระดับโรงเรียน ได้ดังภาพ 15

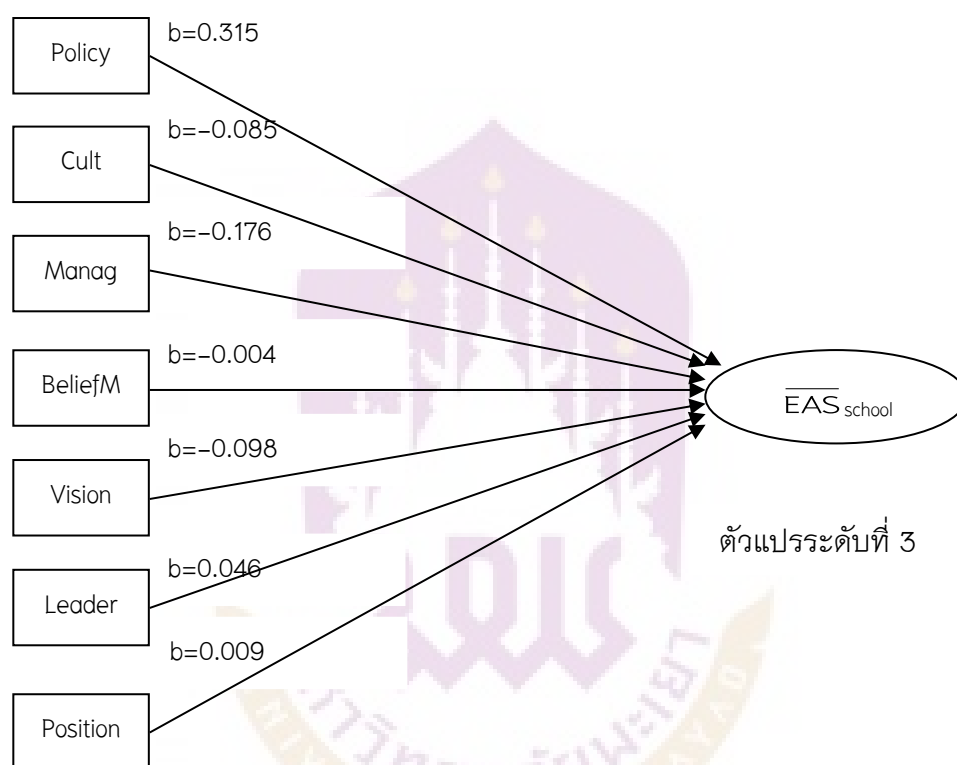

ภาพ 15 รูปแบบของปัจจัยระดับโรงเรียนที่ส่งผลต่อค่าเฉลี่ยประสิทธิผลการบริหารวิชาการระดับโรงเรียน

4.1 ผลการวิเคราะห์ปัจจัยระดับโรงเรียนที่ส่งผลต่อค่าสัมประสิทธิ์การถดถอยของการรับรู้ตัวแบบห้องเรียนคุณภาพ ที่มีต่อประสิทธิผลการบริหารวิชาการ ระดับโรงเรียน การวิเคราะห์ส่วนนี้ เพื่อทดสอบว่า การรับรู้ตัวแบบห้องเรียนคุณภาพซึ่งเป็นตัวแปรระดับห้องเรียน ส่งผลต่อประสิทธิผลการบริหารวิชาการ ระดับโรงเรียนหรือไม่

การวิเคราะห์ค่าสัมประสิทธิ์การถดถอยของ ปัจจัยระดับโรงเรียน (ดูตาราง 14) ได้แก่ การกำหนดนโยบายและแนวปฏิบัติที่ชัดเจนของโรงเรียน (Policy) การจัดบรรยากาศ

และวัฒนธรรมที่ส่งเสริมวิชาการในโรงเรียน (Cult) กระบวนการบริหารวิชาการที่เป็นไปตามหลักมาตรฐานสากล (Manag) การเชื่ออำนาจในตนในการบริหารวิชาการในโรงเรียนสู่มาตรฐานสากล (BeliefM) วิสัยทัศน์ทางวิชาการของผู้บริหารโรงเรียน (Vision) ภาวะผู้นำทางการเปลี่ยนแปลงของผู้บริหาร (Leader) และประสบการณ์ทางวิชาการของผู้บริหาร (Position)) สามารถร่วมกันอธิบายความสัมพันธ์การถดถอยของ การรับรู้ตัวแบบห้องเรียนคุณภาพที่ส่งผลต่อประสิทธิผลการบริหารวิชาการ ในระดับโรงเรียน โดยประมาณ ร้อยละ 31.92 ( $R^2_{HLM} = 0.3192$ )

เมื่อพิจารณาผลการทดสอบอิทธิพลคงที่ (Fixed Effect) โดยพิจารณาค่า t พบว่าตัวแปรระดับโรงเรียน อันได้แก่ การจัดบรรยากาศและวัฒนธรรมที่ส่งเสริมวิชาการในโรงเรียน (Cult) และกระบวนการบริหารวิชาการที่เป็นไปตามหลักมาตรฐานสากล (Manag) ส่งผลต่อค่าสัมประสิทธิ์การถดถอยของประสิทธิผลการบริหารวิชาการของโรงเรียนมาตรฐานสากลสังกัดสำนักงานเขตพื้นที่การศึกษามัชฌิมศึกษาในกรุงเทพมหานคร ระดับโรงเรียน อย่างมีนัยสำคัญทางสถิติที่ระดับ .05

**ตาราง 14 ผลการวิเคราะห์ปัจจัยระดับโรงเรียนที่มีอิทธิพลค่าสัมประสิทธิ์การถดถอย การรับรู้ตัวแบบห้องเรียนคุณภาพต่อประสิทธิผลการบริหารวิชาการ ระดับโรงเรียน**

ปัจจัยระดับโรงเรียน (IV)	อิทธิพลคงที่		
	b	t	p-value
ค่าคงที่ (a)	53.086	15.888**	0.001
การกำหนดนโยบายและแนวปฏิบัติที่ชัดเจนของโรงเรียน (Policy)	0.100	1.348	0.189
การจัดบรรยากาศและวัฒนธรรมที่ส่งเสริมวิชาการในโรงเรียน (Cult)	0.114	2.165*	0.040
กระบวนการบริหารวิชาการที่เป็นไปตามหลักมาตรฐานสากล (Manag)	-0.128	-2.139*	0.042
การเชื่ออำนาจในตนในการบริหารวิชาการ ฯ (BeliefM)	0.270	0.577	0.569
วิสัยทัศน์ทางวิชาการของผู้บริหารโรงเรียน (Vision)	-0.095	-1.326	0.196
ภาวะผู้นำทางการเปลี่ยนแปลงของผู้บริหาร (Leader)	-0.029	-0.489	0.629
ประสบการณ์ทางวิชาการของผู้บริหาร (Position)	-0.061	-1.538	0.136
ค่าสัมประสิทธิ์การถดถอยของการรับรู้ตัวแบบห้องเรียนคุณภาพฯ (Percep/ $\bar{EAS}_{class}$ ) ,			
$R^2_{HLM} = 0.3192$			

หมายเหตุ: \* P < .05 \*\*P < .01

จากการวิเคราะห์ปัจจัยระดับโรงเรียน ที่ส่งผลต่อค่าสัมประสิทธิ์การถดถอย การรับรู้ตัวแบบห้องเรียนคุณภาพที่ส่งผลต่อประสิทธิผลการบริหารวิชาการ ระดับโรงเรียน สามารถสร้างรูปแบบของปัจจัยระดับโรงเรียนที่มีอิทธิพลต่อค่าสัมประสิทธิ์การถดถอยการรับรู้ตัวแบบห้องเรียนคุณภาพการบริหารวิชาการของโรงเรียนมาตรฐานสากล ระดับโรงเรียน ได้ดังภาพประกอบ 16

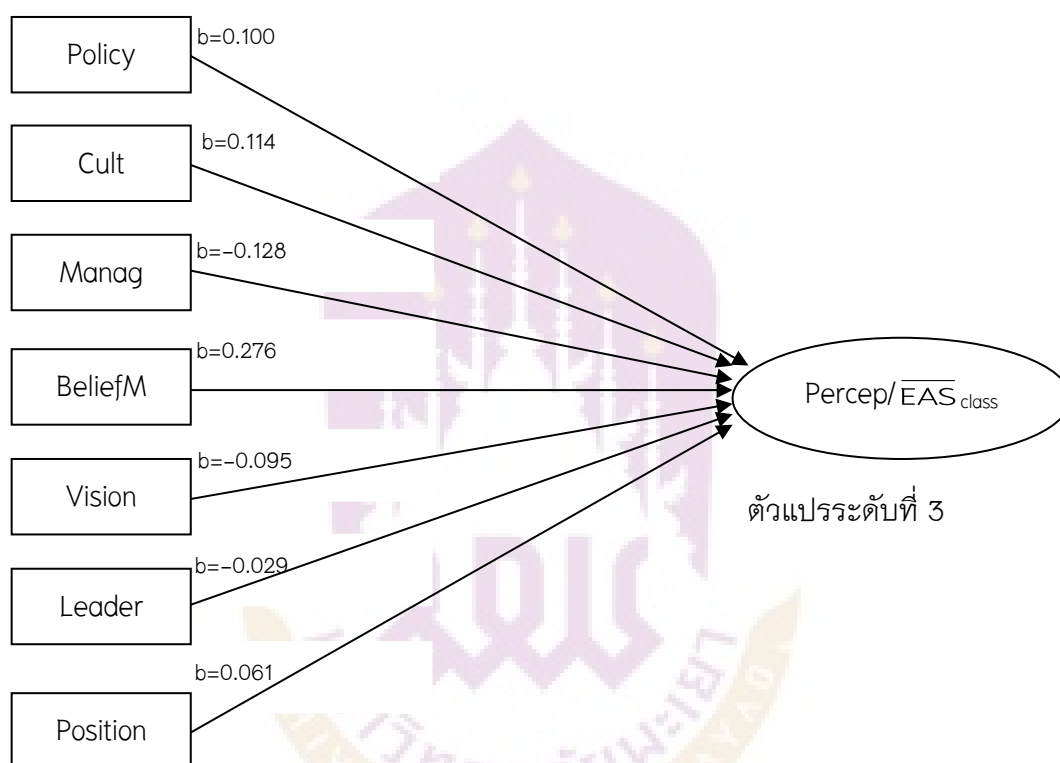

ภาพ 16 รูปแบบของปัจจัยระดับโรงเรียนที่มีอิทธิพลต่อค่าสัมประสิทธิ์การถดถอย การรับรู้ตัวแบบห้องเรียนคุณภาพต่อประสิทธิผลการบริหารวิชาการ ระดับโรงเรียน

#### ตอนที่ 4 ผลการวิเคราะห์รูปแบบปัจจัยเชิงสาเหตุแบบพหุระดับของประสิทธิผลการบริหารวิชาการของโรงเรียนมาตรฐานสากล สังกัดสำนักงานเขตพื้นที่การศึกษามัธยมศึกษาในกรุงเทพมหานคร

ผู้วิจัยวิเคราะห์ข้อมูลปัจจัยระดับผู้เรียน ปัจจัยระดับห้องเรียน และปัจจัยระดับ โรงเรียน เพื่อตอบวัตถุประสงค์ข้อที่ 2 ผลการวิเคราะห์ดังที่กล่าว นำมาอธิบายเพื่อสร้างรูปแบบปัจจัยเชิงสาเหตุแบบพหุระดับของประสิทธิผลการบริหารวิชาการของโรงเรียนมาตรฐานสากล สังกัดสำนักงานเขตพื้นที่การศึกษามัธยมศึกษาในกรุงเทพมหานคร ได้ว่า

ปัจจัยระดับนักเรียน ได้แก่ การจัดสภาพบรรยากาศในห้องเรียน (Class) การจัดหลักสูตรที่สอดคล้องกับความสามารถของผู้เรียน (Curri) การรับรู้นโยบายการบริหารวิชาการ (Poli) การเชื่ออำนาจในตนในการเรียน (Power) แรงจูงใจและความใส่ใจในการเรียน (Moti) ทศนคติต่อการเรียนตามมาตรฐานสากล (Attw) และการสนับสนุนด้านการเรียนของผู้ปกครอง (SuppS) ร่วมกันอธิบายประสิทธิผลการบริหารวิชาการของโรงเรียนมาตรฐานสากล สังกัดสำนักงานเขตพื้นที่การศึกษามัธยมศึกษาในกรุงเทพมหานคร ในระดับนักเรียน ได้โดยประมาณร้อยละ 52.91 ( $R^2_{HLM} = 0.5291$ ) เมื่อพิจารณาค่าสัมประสิทธิ์การถดถอย พบว่า มีค่าสัมประสิทธิ์การถดถอยของทศนคติต่อการเรียนตามมาตรฐานสากล และค่าสัมประสิทธิ์การถดถอยของการเชื่ออำนาจในตนในการเรียน ซึ่งเป็นปัจจัยในระดับนักเรียน ที่มีความแปรปรวนเพียงพอที่จะสามารถนำไปเป็นตัวแปรตาม เพื่อวิเคราะห์ในระดับห้องเรียนได้ต่อไป

ปัจจัยระดับห้องเรียน ได้แก่ การจัดครูเข้าสอนและการนิเทศ (Teasu) การจัดสิ่งสนับสนุนในการสอน (SuppC) การดำเนินการสอน และพฤติกรรมการสอนของครู (Behav) แรงจูงใจในการทำงานสอนของครู (MotiT) ทศนคติต่อการสอนตามมาตรฐานสากล (AttT) การรับรู้ตัวแบบห้องเรียนคุณภาพ (Percep) และความผูกพันต่อนักเรียนและโรงเรียนของครู (Rala) ร่วมกันอธิบายค่าเฉลี่ยประสิทธิผลการบริหารวิชาการของโรงเรียนมาตรฐานสากล สังกัดสำนักงานเขตพื้นที่การศึกษามัธยมศึกษาในกรุงเทพมหานคร ระดับห้องเรียน ได้ประมาณร้อยละ 54.05 ( $R^2_{HLM} = 0.5405$ ) เมื่อพิจารณาค่าสัมประสิทธิ์การถดถอย พบว่า ค่าสัมประสิทธิ์การถดถอยของการรับรู้ตัวแบบห้องเรียนคุณภาพ มีความแปรปรวนเพียงพอที่จะสามารถนำไปเป็นตัวแปรตาม เพื่อวิเคราะห์ในระดับระดับโรงเรียน ต่อไป

ปัจจัยระดับโรงเรียน ได้แก่ การกำหนดนโยบายและแนวปฏิบัติที่ชัดเจนของโรงเรียน (Policy) การจัดบรรยากาศและวัฒนธรรมที่ส่งเสริมวิชาการในโรงเรียน (Cult) กระบวนการบริหารวิชาการที่เป็นไปตามหลักมาตรฐานสากล (Manag) การเชื่ออำนาจในตนในการบริหารวิชาการในโรงเรียนสู่มาตรฐานสากล (BeliefM) วิสัยทัศน์ทางวิชาการของผู้บริหารโรงเรียน (Vision)

ภาวะผู้นำทางการเปลี่ยนแปลงของผู้บริหาร (Leader) และประสบการณ์ทางวิชาการของผู้บริหาร (Position) สามารถร่วมกันอธิบายค่าเฉลี่ยประสิทธิผลการบริหารวิชาการของโรงเรียนมาตรฐานสากล สังกัดสำนักงานเขตพื้นที่การศึกษามัธยมศึกษาในกรุงเทพมหานคร ระดับโรงเรียน 54.65 ( $R^2_{HLM} = 0.5465$ ) ตัวแปรที่มีอิทธิพลต่อประสิทธิผลการบริหารวิชาการของโรงเรียนมาตรฐานสากล สังกัดสำนักงานเขตพื้นที่การศึกษามัธยมศึกษาในกรุงเทพมหานคร ระดับโรงเรียน ได้แก่ การรับรู้ตัวแบบห้องเรียนคุณภาพ พบว่ามีนัยสำคัญทางสถิติที่ระดับ .05 สำหรับตัวแปรอื่น ไม่พบอิทธิพลต่อประสิทธิผลการบริหารวิชาการของโรงเรียนมาตรฐานสากล สังกัดสำนักงานเขตพื้นที่การศึกษามัธยมศึกษาในกรุงเทพมหานคร เมื่อนำค่าสัมประสิทธิ์การถดถอยการรับรู้ตัวแบบห้องเรียนคุณภาพ ซึ่งเป็นปัจจัยระดับห้องเรียน เป็นตัวแปรตาม พบว่า ปัจจัยระดับโรงเรียน อันได้แก่ การจัดบรรยากาศและวัฒนธรรมที่ส่งเสริมวิชาการในโรงเรียน กระบวนการบริหารวิชาการที่เป็นไปตามหลักมาตรฐานสากล มีอิทธิพลต่อค่าสัมประสิทธิ์การถดถอยของการรับรู้ตัวแบบห้องเรียนคุณภาพ อย่างมีนัยสำคัญทางสถิติที่ระดับ .05 ได้ดังภาพ 17



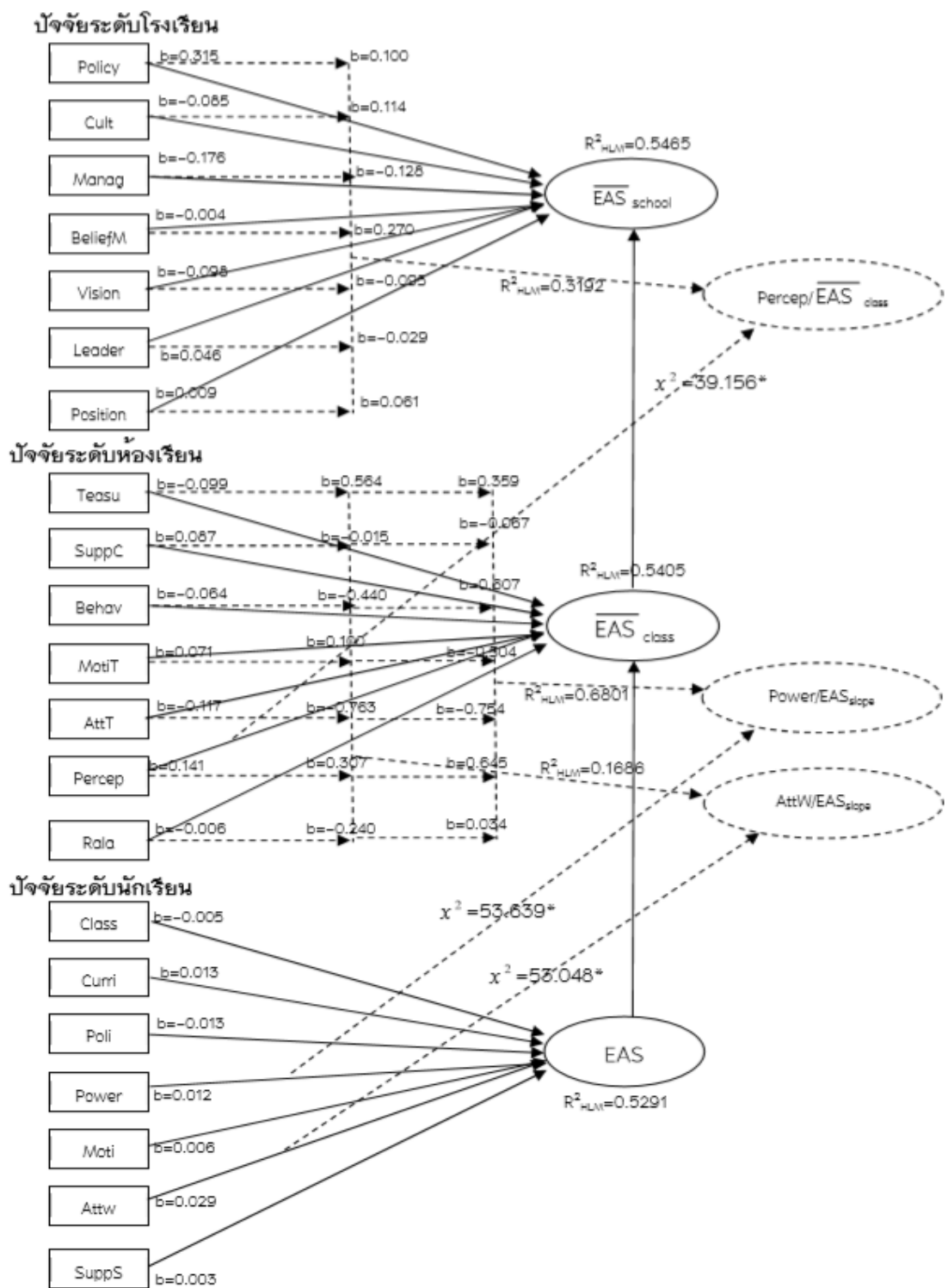

ภาพ 17 รูปแบบปัจจัยเชิงสาเหตุแบบพหุระดับของประสิทธิผลการบริหารวิชาการของโรงเรียนมาตรฐานสากลสังกัดสำนักงานเขตพื้นที่การศึกษามัธยมศึกษาในกรุงเทพมหานคร

## ผลการวิเคราะห์ข้อมูลระยะที่ 2

**ผลการศึกษาการบริหารการพัฒนา รูปแบบของ ประสิทธิภาพการบริหารวิชาการของโรงเรียนมาตรฐานสากล สังกัดสำนักงานเขตพื้นที่การศึกษามัธยมศึกษา ใน กรุงเทพมหานคร**

การวิเคราะห์ข้อมูลส่วนนี้เพื่อตอบวัตถุประสงค์การวิจัยข้อที่ 3 ผลวิเคราะห์เสนอดังนี้ การศึกษาแนวทางการบริหารการพัฒนาเพื่อส่งเสริมประสิทธิภาพการบริหารวิชาการของโรงเรียนมาตรฐานสากล สังกัดสำนักงานเขตพื้นที่การศึกษามัธยมศึกษาในกรุงเทพมหานคร ด้วยการจัดกิจกรรมการเรียนรู้โดยยึดหลักการบริหารดำเนินการ โดยในชั้นแรกพิจารณาผลการศึกษารูปแบบพหุระดับ (จากการวิจัยระยะที่ 1) ชั้นที่ 2 สร้างแนวทางการบริหารรูปแบบพหุระดับการบริหารการพัฒนาเพื่อประสิทธิภาพการบริหารวิชาการของโรงเรียนมาตรฐานสากล สังกัดสำนักงานเขตพื้นที่การศึกษามัธยมศึกษาในกรุงเทพมหานคร และชั้นที่ 3 การประเมินแนวทางการบริหารรูปแบบพหุระดับการบริหารการพัฒนาเพื่อประสิทธิภาพการบริหารวิชาการของโรงเรียนมาตรฐานสากล สังกัดสำนักงานเขตพื้นที่การศึกษามัธยมศึกษาในกรุงเทพมหานคร ซึ่งมีสาระดังต่อไปนี้

**ชั้นที่ 1 พิจารณาผลการศึกษารูปแบบพหุระดับการบริหารการพัฒนาเพื่อประสิทธิภาพการบริหารวิชาการของโรงเรียนมาตรฐานสากล สังกัดสำนักงานเขตพื้นที่การศึกษามัธยมศึกษา ในกรุงเทพมหานคร**

งานวิจัยที่ได้ดำเนินการมา ผู้วิจัยได้ศึกษารูปแบบพหุระดับการบริหารการพัฒนาเพื่อประสิทธิภาพการบริหารวิชาการของโรงเรียนมาตรฐานสากล สังกัดสำนักงานเขตพื้นที่การศึกษามัธยมศึกษาในกรุงเทพมหานคร ตัวแปรตาม 3 ระดับ คือ ประสิทธิภาพการบริหารวิชาการ ระดับนักเรียน ระดับห้องเรียน และระดับโรงเรียน ขณะที่ตัวแปรปัจจัยในแต่ละระดับประกอบด้วย กลุ่มปัจจัยการบริหารวิชาการ และกลุ่มปัจจัยสนับสนุน โดยรวมมีตัวแปรปัจจัยระดับละ 7 ตัวแปร การวิเคราะห์รูปแบบพหุระดับด้วยสถิติการวิเคราะห์พหุระดับของการวิเคราะห์ถดถอย (Multilevel Regression Analysis) ด้วยเทคนิค HLM (Hierarchical Linear Model) โดยโปรแกรมคอมพิวเตอร์สำเร็จรูป HLM 3L (Version 8.0) for Windows ผลวิจัยได้พบตัวแปรปัจจัยสำคัญดังนี้

**ปัจจัยที่พบว่าสำคัญ (จากรูปแบบพหุระดับ)**

**1. ปัจจัยเกี่ยวกับการบริหารวิชาการ ที่พบว่าสำคัญ (3 ระดับ มี 6 ปัจจัย)**

1.1 ระดับโรงเรียน คือ (1) การกำหนดนโยบายและแนวปฏิบัติที่ชัดเจนของโรงเรียน (Policy) และ (2) กระบวนการบริหารวิชาการที่เป็นไปตามหลักมาตรฐานสากล (Manag)

1.2 ระดับห้องเรียน คือ (1) การจัดครูเข้าสอนและการนิเทศก์ (Teasu) (2) การดำเนินการสอน และพฤติกรรมการสอนของครู (Behav)

1.3 ระดับนักเรียน คือ (1) การจัดสภาพบรรยากาศในห้องเรียน (Class) และ (2) การรับรู้นโยบายการบริหารวิชาการ (Poli)

**2. ปัจจัยเสริม ที่พบว่าสำคัญ (3 ระดับ มี 5 ปัจจัย)**

2.1 ระดับโรงเรียน (ไม่พบปัจจัยเสริมสำคัญ)

2.2 ระดับห้องเรียน คือ (1) การรับรู้ตัวแบบห้องเรียนคุณภาพ (Percep) และ (2) ความผูกพันต่อนักเรียนและโรงเรียนของครู (Rala)

2.3 ระดับนักเรียน คือ (1) การเชื่ออำนาจในตนในการเรียน (Power) (2) ทักษะคิดต่อการเรียนตามมาตรฐานสากล (Attw) และ (3) การสนับสนุนด้านการเรียนของผู้ปกครอง (SuppS) ผลการศึกษารูปแบบพหุระดับเป็น ดังภาพ 18

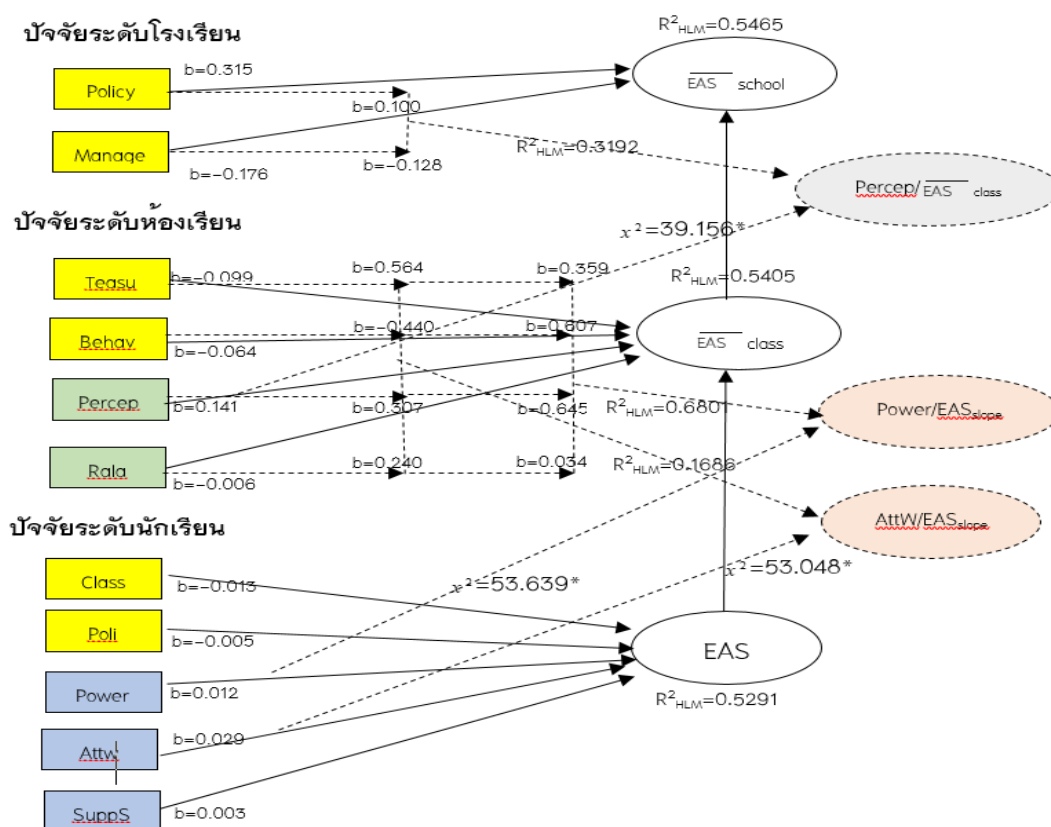

ภาพ 18 รูปแบบพหุระดับของประสิทธิผลการบริหารวิชาการของโรงเรียน  
มาตรฐานสากลสังกัดสำนักงานเขตพื้นที่การศึกษามัชฌมศึกษา  
ในกรุงเทพมหานคร (แสดงเฉพาะปัจจัยสำคัญ)

## ขั้นที่ 2 สร้างแนวทางการบริหารการพัฒนาเพื่อส่งเสริมประสิทธิผลการบริหารวิชาการ ของโรงเรียนมาตรฐานสากลสังกัด สำนักงานเขตพื้นที่การศึกษามัธยมศึกษา ในกรุงเทพมหานคร

ในการบริหาร (รูปแบบ) การพัฒนาเพื่อส่งเสริมประสิทธิผลการบริหารวิชาการ ของโรงเรียนมาตรฐานสากล สังกัดสำนักงานเขตพื้นที่การศึกษามัธยมศึกษาในกรุงเทพมหานคร ยึดตามวงจรคุณภาพของเดมมิ่ง (Deming Cycle) คือ Plan-Do-Check-Act ประกอบการจัดการ ทรัพยากรหลัก 4 ด้าน คือ ด้านบุคคล (Man) ด้านการเงินหรืองบประมาณ (Money) ด้านวัสดุ อุปกรณ์ (Material) และ ด้านวิธีการ (Method) มีเป้าหมายในการสร้างปัจจัยที่พบว่าสำคัญ (จากการวิจัย) ทั้งปัจจัยการบริหารวิชาการ และปัจจัยเสริม โดยมีแนวทางในการดำเนินการ ดังต่อไปนี้ (ในการประเมินได้จัดทำแนวทางการบริหารการพัฒนาฯ ในลักษณะตาราง ส่งให้ผู้ทรงคุณวุฒิพิจารณาประเมินด้วยรูปแบบประเมินที่ส่งให้พร้อมกันอาจดูเอกสารรูปแบบ ดังกล่าวได้ในภาคผนวก ง เอกสาร 3, 4)

### ขั้นการวางแผน (Plan: P)

#### 1. ปัจจัยการบริหารวิชาการ (รวม 3 ระดับมี 6 ปัจจัย) จะมีการวางแผนดังต่อไปนี้

##### 1.1 การวางแผนเกี่ยวกับบุคคล (Man) วางแผนเกี่ยวกับ

1.1.1 การให้ผู้บริหารตรวจสอบ สร้างความชัดเจน และสื่อสารแนวนโยบาย และแนวปฏิบัติของโรงเรียน (เกี่ยวกับการบริหารวิชาการของโรงเรียนมาตรฐานสากล)

1.1.2 การพัฒนาบุคลากรฝ่ายวิชาการให้มีความรู้ความเข้าใจ และพร้อมบริการ (ดำเนินการ) วิชาการให้เป็นไปตามหลักมาตรฐานสากล

1.1.3 การเตรียมบุคลากรฝ่ายวิชาการ ในการจัดครูเข้าสอน และ จัดผู้นิเทศก์

1.1.4 การเตรียมความพร้อมครูในการจัดการเรียนการสอน (ให้ดำเนินการสอน ได้อย่างมีคุณภาพ และมีพฤติกรรมการสอนที่ดี)

1.1.5 การพัฒนาครูให้พร้อมจัดสภาพบรรยากาศในห้องเรียนให้เอื้ออำนวยต่อการเรียนการสอนตามหลักมาตรฐานสากล

1.1.6 การสร้างการรับรู้ของนักเรียนเกี่ยวกับนโยบายการบริหารวิชาการ ของโรงเรียน (มาตรฐานสากล)

## 1.2 การวางแผนเกี่ยวกับงบประมาณ (Money) วางแผนเกี่ยวกับ

1.2.1 การประมาณการและเตรียมงบประมาณของฝ่ายวิชาการให้มีความพร้อมบริหารตามหลักมาตรฐานสากล เช่น งบประมาณในการจัดซื้อวัสดุอุปกรณ์เพื่อการเรียนการสอน งบประมาณในการจัดครูเข้าสอนและการนิเทศก์

1.2.2 การประมาณการและเตรียมงบประมาณในการประชุม และพัฒนาบุคลากรฝ่ายวิชาการพร้อมบริการ (ดำเนินการ) วิชาการให้เป็นไปตามหลักมาตรฐานสากล

1.2.3 การประมาณการและเตรียมงบประมาณพัฒนาครูให้มีความพร้อมด้านการจัดการเรียนการสอน และจัดสภาพบรรยากาศห้องเรียน ถ้าไม่มีครูอาจมีการยืมตัวครู (ขอตัวช่วยราชการ) หรือจัดหาครูเพิ่ม

## 1.3 การวางแผนเกี่ยวกับวัสดุอุปกรณ์ (Material) วางแผนเกี่ยวกับ

1.3.1 การจัดหา จัดเตรียมวัสดุ อุปกรณ์ เพื่อการเรียนการสอน เครื่องคอมพิวเตอร์ เครื่องฉายโปรเจคเตอร์ และ อุปกรณ์อื่น ๆ

1.3.2 การจัดหาวัสดุอุปกรณ์เพื่อสนับสนุนการประชุม การพัฒนาบุคลากรฝ่ายวิชาการ

1.3.3 การจัดหาวัสดุอุปกรณ์เพื่อใช้ในการพัฒนาครู และสนับสนุนครูในการจัดการเรียนการสอน การพัฒนาบรรยากาศห้องเรียน

## 1.4 การวางแผนเกี่ยวกับวิธีการ (Method) วางแผนเกี่ยวกับ

1.4.1 การเลือกวิธีการสื่อสารแนวนโยบายและแนวปฏิบัติของโรงเรียน (เกี่ยวกับการบริหารวิชาการของโรงเรียนมาตรฐานสากล) ไปยังกลุ่มผู้เกี่ยวข้องสำคัญ

1.4.2 การเลือกวิธีการพัฒนาบุคลากรฝ่ายวิชาการให้มีความรู้ความเข้าใจ และพร้อมบริการ (ดำเนินการ) วิชาการให้เป็นไปตามหลักมาตรฐานสากล

1.4.3 การเลือกวิธีเตรียมบุคลากรฝ่ายวิชาการ ในการจัดครูเข้าสอน และจัดผู้นิเทศก์

1.4.4 การเลือกวิธีการเตรียมความพร้อมครูในการจัดการเรียนการสอน (ให้ดำเนินการสอนได้อย่างมีคุณภาพ และมีพฤติกรรมการสอนที่ดี)

1.4.5 การเลือกวิธีการพัฒนาครูให้พร้อมจัดสภาพบรรยากาศในห้องเรียน ให้เอื้ออำนวยต่อการเรียนการสอนตามหลักมาตรฐานสากล

1.4.6 การเลือกวิธีสื่อสารให้นักเรียนเกิดการรับรู้เกี่ยวกับนโยบายการบริหารวิชาการของโรงเรียน (มาตรฐานสากล)

## 2. ปัจจัยเสริม จะมีการวางแผนดังต่อไปนี้

### 2.1 การวางแผนเกี่ยวกับบุคคล (Man) วางแผนเกี่ยวกับ

2.1.1 การเตรียมความพร้อมของบุคลากรฝ่ายวิชาการ ในการพัฒนาครู พัฒนานักเรียน การประชุม หรือสื่อสารกับผู้ปกครองนักเรียน

2.1.2 การเตรียมครูเพื่อเข้ารับการพัฒนา ให้มีความรู้และประสบการณ์ที่เกี่ยวกับห้องเรียนคุณภาพ พัฒนาครูให้มีความรู้สึกผูกพันต่อโรงเรียน

2.1.3 การเตรียมนักเรียน เพื่อเข้ารับการพัฒนาลักษณะทางจิตใจ เกี่ยวกับความเชื่ออำนาจในตนในการเรียน และทัศนคติต่อการเรียนในหลักสูตรมาตรฐานสากล

2.1.4 การทำความเข้าใจ และสร้างความพร้อมผู้ปกครอง ในการให้การสนับสนุนการเรียนของนักเรียนในหลักสูตรมาตรฐานสากล

### 2.2 การวางแผนเกี่ยวกับงบประมาณ (Money) วางแผนเกี่ยวกับ

2.2.1 การเตรียมงบประมาณสำหรับฝ่ายวิชาการ สร้างหลักสูตร กิจกรรม เครื่องมือวัดประเมินผล เพื่อการพัฒนาครู พัฒนานักเรียน สร้างความเข้าใจความพร้อมของผู้ปกครอง (อาจแยกเป็นหมวดสำคัญ เช่น หมวดค่าตอบแทน หมวดค่าใช้สอย และหมวดวัสดุ/อุปกรณ์)

2.2.2 การเตรียมงบประมาณ การอบรมครู พัฒนานักเรียน ประชุมผู้ปกครอง (อาจแยกได้เป็นหมวดเช่นกัน)

### 2.3 การวางแผนเกี่ยวกับวัสดุอุปกรณ์ (Material) วางแผนเกี่ยวกับ

2.3.1 การเตรียมวัสดุ อุปกรณ์ เครื่องมือที่ใช้ในการ สร้างหลักสูตร กิจกรรม เครื่องมือวัดประเมินผล เพื่อการพัฒนาครู พัฒนานักเรียน เช่น วัสดุอุปกรณ์สำนักงาน เครื่องมือต่าง ๆ

2.3.2 เตรียมวัสดุ อุปกรณ์ เครื่องมือ ในการจัดอบรมครู พัฒนานักเรียน ประชุมเพื่อชี้แจงทำความเข้าใจกับผู้ปกครอง

### 2.4 การวางแผนเกี่ยวกับวิธีการ (Method) วางแผนเกี่ยวกับ

2.4.1 การเลือกวิธีการที่ใช้ในการสร้างหลักสูตร กิจกรรม เครื่องมือวัดประเมิน

2.4.2 การเลือกวิธีการพัฒนาครู พัฒนานักเรียน (เช่น ใช้วิธีการอบรมทางการศึกษา หรือวิธีการพัฒนาบุคลากรในทางจิตพฤติกรรมศาสตร์) เลือกวิธีการวัดประเมินผล การพัฒนาแต่ละกลุ่มเป้าหมาย

2.4.3 การเลือกวิธีการสื่อสารกับผู้ปกครอง เกี่ยวกับการสนับสนุนด้าน การเรียนของนักเรียน อาจเป็นการเชิญประชุมชี้แจง การจัดทำสารถึงผู้ปกครอง หรือใช้สื่อสังคม (Social media) เป็นต้น

### ชั้นการปฏิบัติ (Do: D)

#### 1. ปัจจัยการบริหารวิชาการ จะมีการปฏิบัติดังต่อไปนี้

##### 1.1 การปฏิบัติเกี่ยวกับบุคคล (Man)

1.1.1 ผู้บริหารทำการตรวจสอบ สร้างความชัดเจน และสื่อสารแนวนโยบาย แนวปฏิบัติของโรงเรียน (เกี่ยวกับการบริหารวิชาการของโรงเรียนมาตรฐานสากล) โดยอาจทำเป็น เอกสารเผยแพร่ หรือชี้แจงในการประชุมแก่ ฝ่ายต่าง ๆ ที่เกี่ยวข้อง เช่น ครู นักเรียน ผู้ปกครอง

1.1.2 จัดการพัฒนาบุคลากรฝ่ายวิชาการให้มีความรู้ความเข้าใจ และพร้อมบริการ (ดำเนินการ) วิชาการให้เป็นไปตามหลักมาตรฐานสากล โดยให้ไปดูงาน จัดประชุมชี้แจง จัดอบรม เป็นต้น

1.1.3 ประชุมสร้างความเข้าใจ ความพร้อมแก่บุคลากรฝ่ายวิชาการ ในการจัดครู เข้าสอน และจัดผู้นิเทศก์

1.1.4 พัฒนาครูเพื่อให้เกิดความพร้อมครูในการจัดการเรียนการสอน (ให้ดำเนินการสอนได้อย่างมีคุณภาพ และมีพฤติกรรมการสอนที่ดี) โดยจัดอบรม หรือส่งไป อบรม

1.1.5 จัดประชุม หรืออบรมพัฒนาครูให้พร้อมจัดสภาพบรรยากาศในห้องเรียน ให้เอื้ออำนวยต่อการเรียนการสอนตามหลักมาตรฐานสากล

1.1.6 สร้างการรับรู้ของนักเรียนเกี่ยวกับนโยบายการบริหารวิชาการของโรงเรียน (มาตรฐานสากล) โดยการสื่อสารในช่องทางที่มีประสิทธิภาพ เช่น โดยจัดประชุมชี้แจง ทำเอกสารแจก

##### 1.2 การปฏิบัติเกี่ยวกับงบประมาณ (Money)

1.2.1 ทำการเบิกจ่าย และ จัดสรรงบประมาณของฝ่ายวิชาการให้เป็นไปตาม ระเบียบ และคล่องตัวการบริหารตามหลักมาตรฐานสากล เช่น งบประมาณในการจัดซื้อวัสดุ อุปกรณ์เพื่อการเรียนการสอน งบประมาณในการจัดครูเข้าสอนและการนิเทศก์

1.2.2 ทำการเบิกจ่ายงบประมาณในการประชุมและพัฒนาบุคลากรฝ่ายวิชาการ เพื่อให้พร้อมบริการ (ดำเนินการ) วิชาการให้เป็นไปตามหลักมาตรฐานสากล โดยให้เป็นไปตาม หมวดเงินที่ได้เสนอไว้ และเป็นไปตามระเบียบ

1.2.3 ดำเนินการเบิกจ่ายงบประมาณเพื่อการพัฒนาครูให้มีความพร้อมด้านการจัดการเรียนการสอน และจัดสภาพบรรยากาศห้องเรียน โดยดำเนินการให้เป็นไปตามหมวดเงิน และระเบียบการเงิน

### 1.3 การปฏิบัติเกี่ยวกับวัสดุอุปกรณ์ (Material)

1.3.1 ดำเนินการจัดหา จัดเตรียมวัสดุ อุปกรณ์ เพื่อการเรียนการสอน เครื่องคอมพิวเตอร์ เครื่องฉายโปรเจคเตอร์ และ อุปกรณ์อื่น ๆ ตามที่ได้วางแผนไว้

1.3.2 ดำเนินการจัดหาวัสดุอุปกรณ์เพื่อสนับสนุนการประชุม การพัฒนาบุคลากรฝ่ายวิชาการ

1.3.3 ดำเนินการจัดหาวัสดุอุปกรณ์เพื่อใช้ในการพัฒนาครู และสนับสนุนครูในการจัดการเรียนการสอน การพัฒนาบรรยากาศห้องเรียน

### 1.4 การปฏิบัติเกี่ยวกับวิธีการ (Method)

1.4.1 เลือกและใช้วิธีการสื่อสารแนวนโยบายและแนวปฏิบัติของโรงเรียน (เกี่ยวกับการบริหารวิชาการของโรงเรียนมาตรฐานสากล) ไปยังกลุ่มผู้เกี่ยวข้องสำคัญ เช่น การจัดประชุมชี้แจง การจัดทำเป็นเอกสารเผยแพร่

1.4.2 เลือกวิธีการพัฒนาบุคลากรฝ่ายวิชาการให้มีความรู้ความเข้าใจ และพร้อมบริการ (ดำเนินการ) วิชาการให้เป็นไปตามหลักมาตรฐานสากลเช่น การจัดประชุม จัดอบรม หรือส่งไปดูงานสถานศึกษาที่ประสบความสำเร็จ

1.4.3 เลือกและใช้วิธีเตรียมบุคลากรฝ่ายวิชาการ ในการจัดครูเข้าสอน และจัดผู้นิเทศก์ เช่น การจัดประชุม จัดอบรม หรือส่งไปดูงานสถานศึกษาที่ประสบความสำเร็จ

1.4.4 เลือกและใช้วิธีการเตรียมความพร้อมครูในการจัดการเรียนการสอน (ให้ดำเนินการสอนได้อย่างมีคุณภาพ และมีพฤติกรรมการสอนที่ดี) เช่น การจัดประชุม จัดอบรม หรือส่งไปดูงานสถานศึกษาที่ประสบความสำเร็จ

1.4.5 เลือกและใช้วิธีการพัฒนาครูให้พร้อมจัดสภาพบรรยากาศในห้องเรียน ให้เอื้ออำนวยต่อการเรียนการสอนตามหลักมาตรฐานสากล เช่น การจัดประชุม จัดอบรม

1.4.6 เลือกวิธีสื่อสารให้นักเรียนเกิดการรับรู้เกี่ยวกับนโยบายการบริหารวิชาการของโรงเรียน (มาตรฐานสากล) โดยการประชาสัมพันธ์ทางเอกสาร หรือประชุมชี้แจง

## 2. ปัจจัยเสริม มีการปฏิบัติดังต่อไปนี้

### 2.1 การปฏิบัติเกี่ยวกับบุคคล (Man)

2.1.1 ดำเนินการเตรียมความพร้อมของบุคลากรฝ่ายวิชาการ ในการพัฒนาครูพัฒนานักเรียน โดยการประชุม จัดอบรม หรือให้ไปศึกษาดูงาน

2.1.2 จัดครูเข้ารับการพัฒนา ให้มีความรู้และประสบการณ์ที่เกี่ยวกับห้องเรียน  
คุณภาพ พัฒนาครูให้มีความรู้ลึกผูกพันต่อโรงเรียน

2.1.3 จัดนักเรียน เข้ารับการพัฒนาลักษณะทางจิตใจ เกี่ยวกับความเชื่ออำนาจ  
ในตนในการเรียน และ ทักษะคิดต่อการเรียนในหลักสูตรมาตรฐานสากล

2.1.4 ทำความเข้าใจ และสร้างความพร้อมผู้ปกครอง ในการให้การสนับสนุน  
การเรียนของนักเรียนในหลักสูตรมาตรฐานสากล

## 2.2 การปฏิบัติเกี่ยวกับงบประมาณ (Money)

2.2.1 ดำเนินการเบิกจ่ายงบประมาณสำหรับฝ่ายวิชาการ สร้างหลักสูตร  
กิจกรรม เครื่องมือวัดประเมินผล เพื่อการพัฒนาครู พัฒนานักเรียน สร้างความเข้าใจ  
ความพร้อมของผู้ปกครอง (อาจแยกเป็นหมวดสำคัญ เช่น หมวดค่าตอบแทน หมวดค่าใช้สอย  
และหมวดวัสดุ/อุปกรณ์)

2.2.2 เบิกจ่ายงบประมาณ การอบรมครู พัฒนานักเรียน ประชุมผู้ปกครอง  
(อาจแยกได้เป็นหมวดเช่นกัน)

## 2.3 การปฏิบัติเกี่ยวกับวัสดุอุปกรณ์ (Material)

2.3.1 จัดหา จัดซื้อ วัสดุ อุปกรณ์ เครื่องมือที่ใช้ในการ สร้างหลักสูตร กิจกรรม  
เครื่องมือวัดประเมินผล เพื่อการพัฒนาครู พัฒนานักเรียน เช่น เอกสาร ตำรา วัสดุอุปกรณ์  
สำนักงาน เครื่องมือต่าง ๆ

2.3.2 จัดหาวัสดุ อุปกรณ์ เครื่องมือ ในการจัดอบรมครู พัฒนานักเรียน  
ในการจัดประชุมเพื่อชี้แจงทำความเข้าใจกับผู้ปกครอง เช่น โปรแกรม และคอมพิวเตอร์  
เครื่องฉายโปรเจคเตอร์พร้อมจอฉาย พอยท์เตอร์

## 2.4 การปฏิบัติเกี่ยวกับวิธีการ (Method)

2.4.1 เลือกและใช้วิธีการในการสร้างหลักสูตร กิจกรรม เครื่องมือวัดประเมิน  
เช่น การจัดกลุ่มทำงาน (working group) การทำ Work shop

2.4.2 เลือกและใช้วิธีการพัฒนาครู พัฒนานักเรียน (เช่น ใช้วิธีการอบรม  
ทางการศึกษา หรือวิธีการพัฒนาบุคลากรในทางจิตพฤติกรรมศาสตร์) เลือกวิธีการวัดประเมินผล  
การพัฒนา ที่เหมาะสมกับแต่ละกิจกรรม แต่ละกลุ่มเป้าหมาย

2.4.3 เลือกวิธีการสื่อสารกับผู้ปกครอง เกี่ยวกับการสนับสนุนด้านการเรียน  
ของนักเรียน อาจเป็นการเชิญประชุมชี้แจง การจัดทำสารถึงผู้ปกครอง หรือใช้สื่อสังคม (Social  
media) เป็นต้น

## ชั้นการติดตามตรวจสอบ/ประเมิน (Check: C)

### 1. ปัจจัยการบริหารวิชาการ จะมีการติดตามตรวจสอบ/ประเมินดังต่อไปนี้

#### 1.1 การติดตามตรวจสอบ/ประเมินเกี่ยวกับบุคคล (Man)

1.1.1 ตรวจสอบ/ประเมิน การดำเนินการของผู้บริหารในการสร้างความชัดเจน และสื่อสารแผนนโยบาย แนวปฏิบัติของโรงเรียน (เกี่ยวกับการบริหารวิชาการของโรงเรียน มาตรฐานสากล)

1.1.2 ประเมินการจัดการพัฒนาบุคลากรฝ่ายวิชาการให้มีความรู้ความเข้าใจ และพร้อมบริการ (ดำเนินการ) วิชาการให้เป็นไปตามหลักมาตรฐานสากล ที่มีการให้ไปดำเนินงาน จัดที่จัดประชุมชี้แจง จัดอบรม

1.1.3 ประเมินการจัดประชุมสร้างความเข้าใจ ความพร้อมแก่บุคลากร ฝ่ายวิชาการ ในการจัดครูเข้าสอน และจัดผู้นิเทศก์

1.1.4 ติดตาม ประเมินการพัฒนาครูเพื่อให้เกิดความพร้อมครูในการจัดการเรียน การสอน (ให้ดำเนินการสอนได้อย่างมีคุณภาพ และมีพฤติกรรมการสอนที่ดี) ที่มีการจัดอบรม ส่งไปอบรม หรือไปศึกษาดูงาน

1.1.5 ประเมินการจัดประชุม หรืออบรมพัฒนาครูให้พร้อมจัดสภาพบรรยากาศ ในห้องเรียนให้เอื้ออำนวยต่อการเรียนการสอนตามหลักมาตรฐานสากล

1.1.6 ประเมิน และติดตามการสร้างการรับรู้ของนักเรียนเกี่ยวกับนโยบาย การบริหารวิชาการของโรงเรียน (มาตรฐานสากล) ที่มีการสื่อสารในช่องทางต่าง ๆ เช่น โดยจัด ประชุมชี้แจง ทำเอกสารแจก

#### 1.2 การติดตามตรวจสอบ/ประเมินเกี่ยวกับงบประมาณ (Money)

1.2.1 ติดตาม ตรวจสอบการเบิกจ่าย และจัดสรรงบประมาณของฝ่ายวิชาการ ว่าเป็นไปตามระเบียบ และคล่องตัวการบริหารวิชาการหรือไม่ เช่น งบประมาณในการจัดซื้อ วัสดุอุปกรณ์เพื่อการเรียนการสอน งบประมาณในการจัดครูเข้าสอน และการนิเทศก์

1.2.2 ติดตาม ตรวจสอบ การเบิกจ่ายงบประมาณในการประชุมและพัฒนา บุคลากรฝ่ายวิชาการเพื่อให้พร้อมบริการ (ดำเนินการ) วิชาการให้เป็นไปตามมาตรฐานสากล ว่าได้เป็นไปตามหมวดเงินที่ได้เสนอไว้ และเป็นไปตามระเบียบ หรือไม่เพียงใด

1.2.3 ติดตาม ตรวจสอบการดำเนินการเบิกจ่ายงบประมาณเพื่อการพัฒนาครู ให้มีความพร้อม ด้านการจัดการเรียนการสอน และจัดสภาพบรรยากาศห้องเรียน โดยดำเนินการ ว่าได้เป็นไปตามหมวดเงิน และระเบียบการเงิน เพียงใด

### 1.3 การติดตามตรวจสอบ/ประเมินเกี่ยวกับวัสดุอุปกรณ์ (Material)

1.3.1 ติดตาม ตรวจสอบการจัดการจัดหา จัดเตรียมวัสดุ อุปกรณ์ เพื่อการเรียนการสอน เครื่องคอมพิวเตอร์ เครื่องฉายโปรเจคเตอร์ และอุปกรณ์อื่น ๆ ว่าได้เป็นไปตามที่ได้วางแผนไว้หรือไม่ มีปัญหาอุปสรรคหรือไม่

1.3.2 ติดตาม ตรวจสอบการจัดการจัดหาวัสดุอุปกรณ์เพื่อสนับสนุนการประชุม การพัฒนาบุคลากรฝ่ายวิชาการ ว่าได้เป็นไปตามที่ได้วางแผนไว้หรือไม่ มีปัญหาอุปสรรคหรือไม่

1.3.3 ติดตาม ตรวจสอบการจัดการจัดหาวัสดุอุปกรณ์เพื่อใช้ในการพัฒนาครู และสนับสนุนครูในการจัดการเรียนการสอน การพัฒนาบรรยากาศห้องเรียน ว่าได้เป็นไปตามที่ได้วางแผนไว้หรือไม่ มีปัญหาอุปสรรคหรือไม่

### 1.4 การติดตามตรวจสอบ/ประเมินเกี่ยวกับวิธีการ (Method)

1.4.1 ตรวจสอบ และประเมิน วิธีการที่ใช้สื่อสารแนวนโยบายและแนวปฏิบัติ ของโรงเรียน (เกี่ยวกับการบริหารวิชาการของโรงเรียนมาตรฐานสากล) ไปยังกลุ่มผู้เกี่ยวข้อง สำคัญ เช่น ที่มีการจัดประชุมชี้แจง การทำเป็นเอกสารเผยแพร่ ว่าใช้ได้ผลดีหรือไม่ ต้องปรับปรุงแก้ไขอย่างไร

1.4.2 ตรวจสอบ และประเมิน วิธีการที่ใช้ในการพัฒนาบุคลากรฝ่ายวิชาการ ให้มีความรู้ความเข้าใจ และพร้อมบริการ (ดำเนินการ) วิชาการให้เป็นไปตามมาตรฐานสากล เช่น ที่มีการจัดประชุมจัดอบรม หรือส่งไปดูงานสถานศึกษาที่ประสบความสำเร็จว่าใช้ได้ผลดีหรือไม่ ต้องปรับปรุงแก้ไขอย่างไร

1.4.3 ตรวจสอบ และประเมิน วิธีที่ใช้ในการเตรียมบุคลากรฝ่ายวิชาการ ในการจัดครูเข้าสอน และจัดผู้นิเทศก์ เช่น ที่มีการจัดประชุม จัดอบรม หรือส่งไปดูงานในสถานศึกษา ที่ประสบความสำเร็จ ว่าใช้ได้ผลดีหรือไม่ ต้องปรับปรุงแก้ไขอย่างไร

1.4.4 ตรวจสอบ และประเมิน วิธีการเตรียมความพร้อมครูในการจัดการเรียน การสอน (ให้ดำเนินการสอนได้อย่างมีคุณภาพ และมีพฤติกรรมการสอนที่ดี) เช่น การจัดประชุม จัดอบรม หรือส่งไปดูงานสถานศึกษาที่ประสบความสำเร็จ

1.4.5 ตรวจสอบ และประเมิน วิธีการพัฒนาครูให้พร้อมจัดสภาพบรรยากาศ ในห้องเรียนให้เอื้ออำนวยต่อการเรียนการสอนตามหลักมาตรฐานสากล เช่น ที่มีการจัดประชุม จัดอบรม

1.4.6 ตรวจสอบ และประเมิน วิธีสื่อสารให้นักเรียนเกิดการรับรู้เกี่ยวกับนโยบาย การบริหารวิชาการของโรงเรียน (มาตรฐานสากล) เช่น ที่มีการประชาสัมพันธ์ทางเอกสาร หรือประชุมชี้แจง

## 2. ปัจจัยเสริม มีการติดตามตรวจสอบ/ประเมินดังต่อไปนี้

### 2.1 การติดตามตรวจสอบ/ประเมินเกี่ยวกับบุคคล (Man)

2.1.1 ตรวจสอบและประเมิน การเตรียมความพร้อมของบุคลากรฝ่ายวิชาการ ในการพัฒนาครู พัฒนานักเรียน ว่าบุคลากรมีความพร้อมมากน้อยเพียงใด

2.1.2 ตรวจสอบและประเมิน การจัดครูเข้ารับการพัฒนาให้มีความรู้และประสบการณ์ที่เกี่ยวกับห้องเรียนคุณภาพ พัฒนาการให้มีความรู้สึกรู้สีกผูกพันต่อโรงเรียน ว่าครูมีความพร้อมมากน้อยเพียงใด

2.1.3 ตรวจสอบ และประเมิน การจัดนักเรียน เข้ารับการพัฒนาลักษณะทางจิตใจ เกี่ยวกับความเชื่ออำนาจในตนในการเรียน และทัศนคติต่อการเรียนในหลักสูตรมาตรฐานสากล นักเรียนมีความพร้อมเพียงใด

2.1.4 ตรวจสอบและประเมิน การทำความเข้าใจ และสร้างความพร้อมผู้ปกครอง ในการให้การสนับสนุนการเรียนของนักเรียนในหลักสูตรมาตรฐานสากล ผู้ปกครองมีความพร้อม และให้ความร่วมมือเพียงใด

### 2.2 การติดตามตรวจสอบ/ประเมินเกี่ยวกับงบประมาณ (Money)

2.2.1 ติดตาม ตรวจสอบ การเบิกจ่ายงบประมาณสำหรับฝ่ายวิชาการ (สร้างหลักสูตร กิจกรรมเครื่องมือวัดประเมินผล เพื่อการพัฒนาครู พัฒนานักเรียน สร้างความเข้าใจความพร้อมของผู้ปกครอง) เป็นไปตามแผน เป็นไปตามระเบียบหรือไม่ มีปัญหาอุปสรรคหรือไม่

2.2.2 ติดตาม ตรวจสอบการเบิกจ่ายงบประมาณ การอบรมครู พัฒนานักเรียน ประชุมผู้ปกครอง เป็นไปตามแผน เป็นไปตามระเบียบหรือไม่ มีปัญหาอุปสรรคหรือไม่

### 2.3 การติดตามตรวจสอบ/ประเมินเกี่ยวกับวัสดุอุปกรณ์ (Material)

2.3.1 ติดตาม ประเมินการจัดหา จัดซื้อ วัสดุ อุปกรณ์ เครื่องมือที่ใช้ในการ สร้างหลักสูตร กิจกรรม เครื่องมือวัดประเมินผล เพื่อการพัฒนาครู พัฒนานักเรียน (เช่น เอกสาร ตำรา วัสดุอุปกรณ์สำนักงาน เครื่องมือต่าง ๆ) ได้ตามที่ต้องการหรือไม่ มีปัญหาอุปสรรคหรือไม่

2.3.2 ติดตาม ประเมินการจัดหาวัสดุ อุปกรณ์ เครื่องมือ ในการจัดอบรมครู พัฒนานักเรียน ในการจัดประชุมเพื่อชี้แจงทำความเข้าใจกับผู้ปกครอง (เช่น โปรแกรม และคอมพิวเตอร์ เครื่องฉายโปรเจคเตอร์พร้อมจอฉาย พอยท์เตอร์) ได้ตามที่ต้องการหรือไม่ มีปัญหาอุปสรรคหรือไม่

## 2.4 การติดตามตรวจสอบ/ประเมินเกี่ยวกับวิธีการ (Method)

2.4.1 ตรวจสอบและประเมิน วิธีการที่ใช้ในการสร้างหลักสูตร กิจกรรมเครื่องมือวัดประเมิน (เช่น การจัดกลุ่มทำงาน (working group) การทำ Work shop) ใช้ได้ดีหรือไม่ ต้องปรับปรุงแก้ไขอย่างไร

2.4.2 ตรวจสอบ และประเมิน วิธีการที่ใช้ในการพัฒนาครู พัฒนานักเรียน (เช่น ใช้วิธีการอบรมทางการศึกษา หรือวิธีการพัฒนาบุคลากรในทางจิตพฤติกรรมศาสตร์) วิธีการวัดประเมินผลการพัฒนา กับแต่ละกิจกรรม แต่ละกลุ่มเป้าหมาย เหมาะสมใช้ได้ผลดีเพียงใด ต้องปรับปรุงหรือไม่อย่างไร

2.4.3 ตรวจสอบ และประเมิน วิธีการสื่อสารที่ใช้กับผู้ปกครอง เกี่ยวกับการสนับสนุนด้านการเรียนของนักเรียน (เช่น มีการเชิญประชุมชี้แจง การจัดทำสารถึงผู้ปกครอง หรือใช้สื่อสังคม (Social media)) เหมาะสม ใช้ได้ดีเพียงใด ต้องปรับปรุงหรือไม่อย่างไร

## 3. ขั้นตอนการยอมรับ/ปรับปรุง (Act: A)

### 3.1 ปัจจัยการบริหารวิชาการ จะมีการยอมรับ/ปรับปรุงดังต่อไปนี้

#### 3.1.1 การยอมรับ/ปรับปรุงเกี่ยวกับบุคคล (Man)

1) นำผลการตรวจสอบ/ประเมิน การดำเนินการของผู้บริหารในการสร้างความชัดเจน และสื่อสารแนวนโยบาย แนวปฏิบัติของโรงเรียน (เกี่ยวกับการบริหารวิชาการของโรงเรียนมาตรฐานสากล) มาพิจารณา ถ้าได้ผลดีดำเนินการเช่นเดิมต่อไป หากไม่ได้ผล ผู้บริหารต้องพิจารณาปรับปรุงตนเอง

2) พิจารณาผลประเมินการจัดการพัฒนาบุคลากรฝ่ายวิชาการให้มีความรู้ความเข้าใจ และพร้อมบริการ (ดำเนินการ) วิชาการให้เป็นไปตามหลักมาตรฐานสากลที่มีการให้ไปดูงาน จัดที่จัดประชุมชี้แจง จัดอบรม ถ้าได้ผลดีดำเนินการต่อได้ ถ้าไม่ได้ผล ต้องปรับปรุงฝ่ายจัดการตามข้อมูลจากผลการประเมิน

3) พิจารณาผลการประเมินการจัดประชุมสร้างความเข้าใจ ความพร้อมแก่บุคลากรฝ่ายวิชาการ ในการจัดครูเข้าสอน และจัดผู้นิเทศก์ ถ้าได้ผลดีดำเนินการต่อ ถ้าไม่ได้ผลทำการปรับปรุงแก้ไขที่ดำเนินการ

4) พิจารณาผลการติดตาม ประเมินการพัฒนาครูเพื่อให้เกิดความพร้อมครูในการจัดการเรียนการสอน (ให้ดำเนินการสอนได้อย่างมีคุณภาพ และมีพฤติกรรมการสอนที่ดี) ที่มีการจัดอบรม ส่งไปอบรม หรือไปศึกษาดูงาน ถ้าได้ผลดีดำเนินการต่อ ถ้าไม่ได้ผลทำการปรับปรุงแก้ไขที่ดำเนินการ

5) พิจารณาผลการประเมินการจัดประชุม หรืออบรมพัฒนาครูให้พร้อม จัดสภาพบรรยากาศในห้องเรียนให้เอื้ออำนวยต่อการเรียนการสอนตามหลักมาตรฐานสากล ถ้าได้ผลดีดำเนินการต่อ ถ้าไม่ได้ผลดีทำการปรับปรุงแก้ไขที่ดำเนินการ

6) พิจารณาผลการประเมิน และติดตามการสร้างการรับรู้ของนักเรียน เกี่ยวกับนโยบายการบริหารวิชาการของโรงเรียน (มาตรฐานสากล) ที่มีการสื่อสารในช่องทางต่าง ๆ เช่น โดยจัดประชุมชี้แจง ทำเอกสารแจก ถ้าไม่ได้ผลดีปรับปรุงที่ดำเนินการ

### 3.1.2 การยอมรับ/ปรับปรุงเกี่ยวกับงบประมาณ (Money)

1) พิจารณาผลการติดตาม ตรวจสอบการเบิกจ่าย และจัดสรรงบประมาณของฝ่ายวิชาการว่าเป็นไปตามระเบียบ และคล่องตัวการบริหารวิชาการหรือไม่ หากพบปัญหาทำการปรับปรุงให้ถูกต้อง และเหมาะสม

2) พิจารณาผลการติดตาม ตรวจสอบ การเบิกจ่ายงบประมาณในการประชุมและพัฒนาบุคลากรฝ่ายวิชาการเพื่อให้พร้อมบริการ (ดำเนินการ) วิชาการให้เป็นไปตามมาตรฐานสากล การดำเนินการเป็นไปตามระเบียบ และคล่องตัวหรือไม่ หากพบปัญหาทำการปรับปรุงให้ถูกต้อง และเหมาะสม

3) พิจารณาผลการติดตาม ตรวจสอบการดำเนินการเบิกจ่ายงบประมาณเพื่อการพัฒนาครู (ให้มีความพร้อมด้านการจัดการเรียนการสอน และจัดสภาพบรรยากาศห้องเรียน) เป็นไปตามหมวดเงิน และ ระเบียบการเงินเพียงใด หากมีปัญหาทำการปรับปรุงแก้ไข

### 3.1.3 การยอมรับ/ปรับปรุงเกี่ยวกับวัสดุอุปกรณ์ (Material)

1) พิจารณาผลการติดตาม ตรวจสอบการจัดหา จัดเตรียมวัสดุ อุปกรณ์เพื่อการเรียนการสอน เครื่องคอมพิวเตอร์ เครื่องฉายโปรเจคเตอร์ และ อุปกรณ์อื่น ๆ (ปริมาณ คุณภาพ) ถ้าเป็นไปตามที่ได้กำหนดไว้ดำเนินการต่อไป หากพบว่ามีปัญหาอุปสรรคดำเนินการปรับปรุงแก้ไข

2) พิจารณาผลการติดตาม ตรวจสอบการจัดหาวัสดุอุปกรณ์เพื่อสนับสนุนการประชุม การพัฒนาบุคลากรฝ่ายวิชาการ (ปริมาณ คุณภาพ) ว่าได้เป็นไปตามที่ได้วางแผนไว้หรือไม่ มีอุปสรรคหรือไม่ ถ้าเป็นไปตามที่ได้กำหนดไว้ดำเนินการต่อไป พบว่ามีปัญหาอุปสรรคดำเนินการปรับปรุงแก้ไข

3) พิจารณาผลการติดตาม ตรวจสอบการจัดหาวัสดุอุปกรณ์เพื่อใช้ในการพัฒนาครู และสนับสนุนครูในการจัดการเรียนการสอน การพัฒนาบรรยากาศห้องเรียน (ปริมาณ คุณภาพ) ว่าได้เป็นไปตามที่ได้กำหนดไว้หรือไม่ มีปัญหาอุปสรรคหรือไม่

### 3.1.4 การยอมรับ/ปรับปรุงเกี่ยวกับวิธีการ (Method)

1) พิจารณาผลการตรวจสอบ และประเมิน วิธีการที่ใช้สื่อสารแนวนโยบาย และแนวปฏิบัติของโรงเรียน (เกี่ยวกับการบริหารวิชาการของโรงเรียนมาตรฐานสากล) ไปยังกลุ่มผู้เกี่ยวข้องสำคัญ เช่น ที่มีการจัดประชุมชี้แจง การจัดทำเป็นเอกสารเผยแพร่ ว่าใช้ได้ผลดีหรือไม่ ต้องปรับปรุงแก้ไขอย่างไร ถ้าพบว่าวิธีการมีความเหมาะสม ดำเนินการต่อไป หากพบว่าไม่เหมาะสมต้องปรับปรุง หรือหาวิธีการใหม่มาแทน

2) พิจารณาผลการตรวจสอบ และประเมิน วิธีการที่ใช้ในการพัฒนาบุคลากรฝ่ายวิชาการให้มีความรู้ความเข้าใจ และพร้อมบริการ (ดำเนินการ) วิชาการให้เป็นไปตามมาตรฐานสากล เช่น การจัดประชุมจัดอบรม หรือส่งไปดูงานสถานศึกษาที่ใช้วิธีการใดใช้ได้ผลคงไว้ วิธีการใดมีปัญหาต้องปรับปรุง หรือเปลี่ยนวิธีใหม่

3) พิจารณาผลการตรวจสอบ และประเมิน วิธีการที่ใช้ในการเตรียมบุคลากรฝ่ายวิชาการในการจัดครูเข้าสอน และจัดผู้นิเทศก์ เช่น การจัดประชุม จัดอบรม หรือส่งไปดูงานในสถานศึกษาที่ประสบความสำเร็จ วิธีการใดใช้ได้ผลคงไว้ วิธีการใดมีปัญหาต้องปรับปรุง หรือเปลี่ยนวิธีใหม่

4) พิจารณาผลการตรวจสอบ และประเมิน วิธีการเตรียมความพร้อมครูในการจัดการเรียนการสอน (ให้ดำเนินการสอนได้อย่างมีคุณภาพ และมีพฤติกรรมการสอนที่ดี) เช่น การจัดประชุม จัดอบรม หรือส่งไปดูงานสถานศึกษาที่ประสบความสำเร็จ วิธีการใดใช้ได้ผลคงไว้ วิธีการใดมีปัญหาต้องปรับปรุง หรือเปลี่ยนวิธีใหม่

5) พิจารณาผลการตรวจสอบ และประเมิน วิธีการพัฒนาครูให้พร้อมจัดสภาพบรรยากาศในห้องเรียนให้เอื้ออำนวยต่อการเรียนการสอนตามหลักมาตรฐานสากล เช่น ที่มีการจัดประชุม จัดอบรม วิธีการใดใช้ได้ผลคงไว้ วิธีการใดมีปัญหาต้องปรับปรุง หรือเปลี่ยนวิธีใหม่

6) พิจารณาผลการตรวจสอบ และประเมิน วิธีการสื่อสารให้นักเรียนเกิดการรับรู้เกี่ยวกับนโยบายการบริหารวิชาการของโรงเรียน (มาตรฐานสากล) เช่น ที่ประชาสัมพันธ์ทางเอกสาร หรือประชุมชี้แจง วิธีการใดใช้ได้ผลคงไว้ วิธีการใดมีปัญหาต้องปรับปรุง หรือเปลี่ยนวิธีใหม่

## 3.2 ปัจจัยเสริม มีการยอมรับ/ปรับปรุงดังต่อไปนี้

### 3.2.1 การยอมรับ/ปรับปรุงเกี่ยวกับบุคคล (Man)

1) พิจารณาผลการตรวจสอบ และประเมินการเตรียมความพร้อมของบุคลากรฝ่ายวิชาการ ในการพัฒนาครู พัฒนานักเรียน ว่าบุคลากรมีความพร้อมมากน้อยเพียงใด

ถ้าบุคลากรมีความพร้อมดำเนินการต่อไปได้ ถ้าบุคลากรยังไม่มีความพร้อมต้องหาทางสร้างความพร้อมให้ได้ก่อน เช่น การพัฒนาบุคลากรในด้านความรู้ ทักษะในการพัฒนาครู นักเรียน การสร้างแรงจูงใจในการทำงานด้วยวิธีต่าง ๆ เป็นต้น

2) พิจารณาผลการตรวจสอบ และประเมินการจัดครูเข้ารับการพัฒนา (ให้มีความรู้และประสบการณ์ที่เกี่ยวกับห้องเรียนคุณภาพ พัฒนาครูให้มีความรู้ลึกผูกพันต่อโรงเรียน) ว่าฝ่ายจัดมีความสามารถเพียงใด หากไม่มีความสามารถ อาจต้องพัฒนาหรือเปลี่ยนบุคลากรดังกล่าว

3) พิจารณาผลการตรวจสอบ และประเมินการจัดนักเรียน เข้ารับการการพัฒนา (ลักษณะทางจิตใจเกี่ยวกับความเชื่ออำนาจในตนในการเรียน และทัศนคติต่อการเรียน ในหลักสูตรมาตรฐานสากล) ผู้จัดและนักเรียนมีความพร้อมเพียงใด ถ้าไม่พร้อมต้องสร้างความพร้อมก่อน

4) พิจารณาผลการตรวจสอบ และประเมินการทำความเข้าใจ และสร้างความพร้อมผู้ปกครอง ในการให้การสนับสนุนการเรียนของนักเรียนในหลักสูตรมาตรฐานสากล ผู้ปกครองมีความพร้อม และให้ความร่วมมือเพียงใด ถ้าพบว่าไม่มีความพร้อมหรือให้ความร่วมมือน้อย ต้องหาวิธีสร้างความพร้อม เช่น หาช่วงเวลาที่เขาสะดวกหรือ ชี้ให้เห็นผลสำคัญที่จะเกิดกับนักเรียนในปกครองของตน

### 3.2.2 การยอมรับ/ปรับปรุงเกี่ยวกับงบประมาณ (Money)

1) พิจารณาผลการติดตาม ตรวจสอบ การเบิกจ่ายงบประมาณสำหรับฝ่ายวิชาการ (ในการสร้างหลักสูตร กิจกรรมเครื่องมือวัดประเมินผล เพื่อการพัฒนาครู พัฒนา นักเรียน สร้างความเข้าใจความพร้อมของผู้ปกครอง) เป็นไปตามแผน เป็นไปตามระเบียบหรือไม่ มีปัญหาอุปสรรคหรือไม่ หากพบปัญหาอุปสรรคต้องปรับปรุงแก้ไข

2) พิจารณาผลการติดตาม ตรวจสอบการเบิกจ่ายงบประมาณ การอบรมครู พัฒนานักเรียน ประชุมผู้ปกครอง เป็นไปตามแผน เป็นไปตามระเบียบหรือไม่ มีปัญหาอุปสรรคหรือไม่ หากพบปัญหาอุปสรรคต้องปรับปรุงแก้ไข

### 3.2.3 การยอมรับ/ปรับปรุงเกี่ยวกับวัสดุอุปกรณ์ (Material)

1) พิจารณาผลการติดตาม ประเมินการจัดหา จัดซื้อ วัสดุ อุปกรณ์ เครื่องมือที่ใช้ในการสร้างหลักสูตร กิจกรรม เครื่องมือวัดประเมินผล เพื่อการพัฒนาครู พัฒนา นักเรียน ได้ปริมาณ คุณภาพ ตามที่ต้องการหรือไม่ มีปัญหาอุปสรรคหรือไม่ หากพบปัญหาต้องปรับปรุงแก้ไข เช่น วัสดุ อุปกรณ์บางอย่างไม่มีอาจหยิบยืมจากสถานศึกษาอื่น บางอย่างราคาถูกแต่คุณภาพไม่ดี อาจต้องยอมซื้อของแพงเพื่อให้ได้ของดี

2) พิจารณาผลการติดตาม ประเมินการจัดหาวัสดุ อุปกรณ์ เครื่องมือ ในการจัดอบรมครู พัฒนานักเรียน ในการจัดประชุมเพื่อชี้แจงทำความเข้าใจกับผู้ปกครอง (เช่น โปรแกรม และคอมพิวเตอร์ เครื่องฉายโปรเจคเตอร์พร้อมจอฉาย พอยท์เตอร์) ได้ปริมาณ คุณภาพตามที่ต้องการหรือไม่ มีปัญหาอุปสรรคหรือไม่ ถ้ามีปัญหา มีแนวทางเช่นเดียวกับในข้อ 1)

### 3.2.4 การยอมรับ/ปรับปรุงเกี่ยวกับวิธีการ (Method)

1) พิจารณาผลการตรวจสอบและประเมิน วิธีการที่ใช้ในการสร้าง หลักสูตร กิจกรรม เครื่องมือวัด ประเมิน (เช่น การจัดกลุ่มทำงาน (working group) การทำ Work shop) ใช้ได้ดีหรือไม่ ต้องปรับปรุงแก้ไขอย่างไร หากการพบว่ามีปัญหาต้องแก้ไข เช่น เปลี่ยนวิธีการ หรือใช้หลายวิธีการผสมกัน

2) พิจารณาผลการตรวจสอบ และประเมิน วิธีการที่ใช้ในการพัฒนาครู พัฒนานักเรียน (เช่น ใช้วิธีการอบรมทางการศึกษาหรือ วิธีการพัฒนาบุคลากรในทางจิต พฤติกรรมศาสตร์) วิธีการวัดประเมินผลการพัฒนา กับแต่ละกิจกรรม แต่ละกลุ่มเป้าหมาย เหมาะสมใช้ได้ผลดีเพียงใด ต้องปรับปรุงหรือไม่อย่างไร หากการพบว่ามีปัญหาต้องแก้ไข เช่น เปลี่ยนวิธีการ หรือใช้หลายวิธีการผสมกัน หาวิธีการใหม่ ๆ มาใช้

3) พิจารณาผลการตรวจสอบ และประเมิน วิธีการสื่อสารที่ใช้กับ ผู้ปกครอง (เกี่ยวกับการสนับสนุนด้านการเรียนของนักเรียน) เช่น ทີมี การเชิญประชุมชี้แจง การจัดทำสารถึงผู้ปกครอง หรือใช้สื่อสังคม (Social media) หากพบว่าเหมาะสมคงใช้ต่อไป หากไม่เหมาะสมจะต้องปรับปรุง หรือเปลี่ยนเป็นวิธีการใหม่

### ขั้นที่ 3 การประเมินแนวทางการบริหารรูปแบบพหุระดับการบริหารการพัฒนา เพื่อประสิทธิผลการบริหารวิชาการของโรงเรียนมาตรฐานสากล สังกัดสำนักงานเขตพื้นที่การศึกษามัธยมศึกษาในกรุงเทพมหานคร

จากผลการศึกษาปัจจัยเชิงสาเหตุแบบพหุระดับของประสิทธิผลการบริหารวิชาการ ของโรงเรียนมาตรฐานสากลสังกัดสำนักงานเขตพื้นที่การศึกษามัธยมศึกษาในกรุงเทพมหานคร ซึ่งได้พบผลวิจัยเป็น “รูปแบบพหุระดับของประสิทธิผลการบริหารวิชาการของโรงเรียน มาตรฐานสากลสังกัดสำนักงานเขตพื้นที่การศึกษามัธยมศึกษาในกรุงเทพมหานคร” เพื่อให้สามารถ นำรูปแบบดังกล่าวไปใช้ในทางปฏิบัติ ผู้วิจัยได้พัฒนาแนวทางการบริหารรูปแบบดังกล่าวขึ้น โดยศึกษาความเห็นและข้อเสนอแนะของผู้เชี่ยวชาญในการพัฒนารูปแบบเชิงปฏิบัติการในงานวิจัย ก่อนหน้าและพัฒนาต่อโดยขอคำแนะนำจากอาจารย์ที่ปรึกษาทั้ง 3 ท่านแล้ว เสนอให้ ผู้ทรงคุณวุฒิ 5 คน (ซึ่งเป็นผู้มีความสามารถ และ ประสบการณ์สูงในด้านการบริหาร และการพัฒนาบุคคล) ประเมินความเป็นไปได้ของแนวทางการบริหารการพัฒนาเพื่อส่งเสริม

ประสิทธิผลการบริหารวิชาการของโรงเรียนมาตรฐานสากล โดยมีเครื่องมือ คือ “แบบประเมินการบริหารรูปแบบ” ซึ่งเป็นแบบมาตราประมาณค่า 7 ระดับ ตั้งแต่มีความเป็นไปได้ในทางปฏิบัติ น้อยที่สุด (1 คะแนน จนถึงมีความเป็นไปได้มากที่สุด 7 คะแนน) ข้อมูลการประเมินจากผู้ทรงคุณวุฒินำมาวิเคราะห์ต่อไป

จากคะแนนประเมินของผู้ทรงคุณวุฒิแต่ละคน (ดูตาราง 15) ทำการคำนวณค่าสถิติพื้นฐาน คือ ค่าเฉลี่ย และร้อยละ ผลการวิเคราะห์ข้อมูล พบว่า ผู้ทรงคุณวุฒิประเมินรูปแบบการพัฒนาแนวทางการบริหารการพัฒนาเพื่อส่งเสริมประสิทธิผลการบริหารวิชาการของโรงเรียนมาตรฐานสากล รายด้านมีค่าเฉลี่ยตั้งแต่ 32.75 ถึง 33.00 ค่าเฉลี่ยร้อยละตั้งแต่ 93.75 ถึง 94.29 ค่าเฉลี่ยรวมร้อยละ 94.11 เมื่อเทียบกับเกณฑ์ที่กำหนดไว้ 75% พบว่าแนวทางการบริหารดังกล่าวผ่านเกณฑ์ทั้งโดยรวมและรายด้าน

ตาราง 15 แสดงผลการวิเคราะห์ประเมินความเป็นไปได้ในทางปฏิบัติของการบริหาร

รูปแบบทุกระดับ	ค่าคำนวณ			
	คะแนนรวม	เฉลี่ย	เฉลี่ยร้อยละ	เทียบเกณฑ์ 75%
แนวทางการบริหาร (ด้าน)				
1. การวางแผน	132	33.00	94.29	ผ่าน
2. การปฏิบัติ	131	32.75	93.57	ผ่าน
3. การติดตาม/ประเมิน	132	33.00	94.29	ผ่าน
4. การยอมรับ/ปรับปรุง	132	33.00	94.29	ผ่าน
<b>รวม</b>	<b>527</b>	<b>32.94</b>	<b>94.11</b>	<b>ผ่าน</b>

สรุปผลวิจัยส่วนนี้ได้ว่า “การพัฒนาแบบทุกระดับของประสิทธิผลการบริหารวิชาการของโรงเรียนมาตรฐานสากลสังกัดสำนักงานเขตพื้นที่การศึกษามัธยมศึกษาในกรุงเทพมหานคร” ในความเห็นของผู้ทรงคุณวุฒิมีความเป็นไปได้ในทางปฏิบัติ

## บทที่ 5

### บทสรุป

บทนี้เป็นการนำเสนอเกี่ยวกับสรุปผลการวิจัย การอภิปรายผลที่ได้พบจากการวิจัย และข้อเสนอแนะที่ได้จากการศึกษาวิจัยเรื่อง “ปัจจัยเชิงสาเหตุแบบพหุระดับของประสิทธิผลการบริหารวิชาการของโรงเรียนมาตรฐานสากลสังกัดสำนักงานเขตพื้นที่การศึกษามัธยมศึกษาในกรุงเทพมหานคร” ซึ่งจะได้กล่าวในลำดับต่อไป

#### สรุปผลการวิจัย

การวิจัยนี้มีการดำเนินการวิจัยแบ่งออกเป็น 2 ระยะ คือ ระยะที่ 1 เป็นการศึกษา รูปแบบพหุระดับของประสิทธิผลการบริหารวิชาการ ของโรงเรียนมาตรฐานสากล สังกัดสำนักงานเขตพื้นที่การศึกษามัธยมศึกษาในกรุงเทพมหานคร และระยะที่ 2 ศึกษาการบริหาร การพัฒนาเพื่อส่งเสริมประสิทธิผลการบริหารวิชาการของโรงเรียนมาตรฐานสากลสังกัด สำนักงานเขตพื้นที่การศึกษามัธยมศึกษาในกรุงเทพมหานคร สรุปการดำเนินการวิจัยในแต่ละ ระยะ สรุปผลการวิเคราะห์ข้อมูลและผลการวิจัยแต่ละระยะ ในประเด็นต่าง ๆ ได้ ดังต่อไปนี้

#### 1. วัตถุประสงค์การวิจัย การวิจัยครั้งนี้มีวัตถุประสงค์ดังต่อไปนี้

1.1 เพื่อศึกษาปัจจัยระดับนักเรียน ปัจจัยระดับห้องเรียน ปัจจัยระดับโรงเรียน ที่มีอิทธิพลต่อประสิทธิผลการบริหารวิชาการของโรงเรียนมาตรฐานสากล สังกัดสำนักงานเขตพื้นที่การศึกษามัธยมศึกษาในกรุงเทพมหานคร

1.2 เพื่อศึกษารูปแบบแบบพหุระดับของปัจจัยเชิงสาเหตุที่มีอิทธิพลต่อประสิทธิผลการบริหารวิชาการของโรงเรียนมาตรฐานสากล สังกัดสำนักงานเขตพื้นที่การศึกษามัธยมศึกษาในกรุงเทพมหานคร

1.3 เพื่อศึกษาการบริหารรูปแบบพหุระดับของปัจจัยเชิงสาเหตุที่มีอิทธิพลต่อประสิทธิผลการบริหารวิชาการของโรงเรียนมาตรฐานสากล สังกัดสำนักงานเขตพื้นที่การศึกษามัธยมศึกษาในกรุงเทพมหานคร

#### 2. สมมติฐานการวิจัย การวิจัยครั้งนี้มีสมมติฐานของการวิจัยดังนี้

1. ปัจจัยเชิงสาเหตุของประสิทธิผลการบริหารวิชาการโรงเรียนมาตรฐานสากลของโรงเรียนที่สังกัดสำนักงานเขตพื้นที่การศึกษามัธยมศึกษาในกรุงเทพมหานคร แต่ละระดับ คือ ระดับนักเรียน ระดับห้องเรียน และระดับโรงเรียน อธิบายได้ไม่น้อยกว่าร้อยละ 40

2. รูปแบบพฤติกรรมระดับของปัจจัยเชิงสาเหตุของประสิทธิผลการบริหารวิชาการ โรงเรียนมาตรฐานสากลของโรงเรียนที่สังกัดสำนักงานเขตพื้นที่การศึกษามัธยมศึกษา ในกรุงเทพมหานครสอดคล้องกับข้อมูลเชิงประจักษ์

3. การบริหารรูปแบบพฤติกรรมระดับของประสิทธิผลการบริหารวิชาการของโรงเรียน มาตรฐานสากลสังกัดสำนักงานเขตพื้นที่การศึกษามัธยมศึกษาในกรุงเทพมหานคร มีคุณภาพ จากการประเมินรายด้าน และโดยรวมไม่ต่ำกว่าร้อยละ 70/75

### สรุปวิธีดำเนินการวิจัย

การดำเนินการวิจัยซึ่งมี 2 ระยะ มีวิธีดำเนินการกล่าวโดยสังเขป ดังนี้

1. การศึกษาระยะที่ 1 การศึกษารูปแบบพฤติกรรมระดับของประสิทธิผลการบริหาร วิชาการของโรงเรียนมาตรฐานสากล สังกัดสำนักงานเขตพื้นที่การศึกษามัธยมศึกษา

1.1 ประชากรและกลุ่มตัวอย่าง ประชากรในการวิจัยครั้งนี้ เป็นโรงเรียนมาตรฐาน สากลสังกัดสำนักงานเขตพื้นที่การศึกษามัธยมศึกษาในเขตกรุงเทพมหานคร ปีการศึกษา 2561 การศึกษาได้ทำ 3 ระดับ ดังนี้ คือ ระดับโรงเรียนมีจำนวนโรงเรียน 80 โรงเรียน ระดับห้องเรียน มีจำนวนห้องเรียน 780 ห้องเรียน ระดับนักเรียนมีจำนวนนักเรียน 35,068 คน กลุ่มตัวอย่าง ในการวิจัยครั้งนี้ผู้วิจัยใช้วิธีการเลือกตัวอย่างที่เป็นการสุ่มแบบหลายขั้นตอน (Multi-Stage Sampling) เนื่องจากเหมาะสำหรับการเลือกตัวอย่างจากประชากรที่มีลักษณะสอดคล้อง เป็นลำดับชั้นที่ลดหลั่นในการวิเคราะห์พฤติกรรมระดับ (ศิริชัย กาญจนวาสี, 2550, หน้า 50) มีขั้นตอนในการเลือกดังนี้

ขั้นที่ 1 ใช้โรงเรียนเป็นหน่วยการเลือกโดยวิธีการเลือกแบบสุ่ม(Random selected) จากโรงเรียนมาตรฐานสากลที่ได้รับรางวัลการบริหารจัดการระบบคุณภาพระดับโรงเรียนตั้งแต่ รางวัลระดับ ScQA (School Quality Award) ขึ้นไป จำนวน 17 โรงเรียน และเลือกจากโรงเรียน ที่เข้าร่วมโครงการโรงเรียนมาตรฐานสากลที่มีที่มีขนาดและบริบทใกล้เคียงกัน (ซึ่งยังไม่ได้ รางวัล) อีก 17 โรงเรียน ในลักษณะการจับคู่ รวมทั้งหมด 34 โรงเรียน ผู้ให้ข้อมูลในระดับ โรงเรียน คือ ผู้บริหารโรงเรียน (ผู้อำนวยการ หรือรองผู้อำนวยการฝ่ายวิชาการ) มีจำนวน 34 คน

ขั้นที่ 2 ระดับห้องเรียน สุ่มห้องเรียนในระดับชั้นมัธยมศึกษาปีที่ 6 ของโรงเรียน ที่เป็นกลุ่มตัวอย่างจากขั้นที่ 1 โรงเรียนละ 2 ห้อง ได้ห้องเรียนจำนวน 68 ห้องเรียน ผู้ให้ข้อมูล ระดับห้องเรียนคือนักเรียน และครูที่สอนในรายวิชามาตรฐานสากล จำนวน 136 คน

ขั้นที่ 3 ระดับนักเรียน สุ่มนักเรียนชั้นมัธยมศึกษาปีที่ 6 จากห้องเรียนที่สุ่มได้ใน ขั้นที่ 2 ห้องเรียนละ 20 คน จาก 68 ห้องเรียน ได้กลุ่มตัวอย่างที่เป็นนักเรียน จำนวน 1,360 คน

1.2 เครื่องมือในการวิจัย แบบวัดตัวแปร จำนวน 30 แบบวัด เป็นแบบวัดตัวแปรตาม(ประสิทธิผล) 9 แบบวัด เป็นแบบวัดตัวแปรอิสระ (ปัจจัย) 3 ระดับ 21 แบบวัด (ระดับละ 7 แบบวัด) ส่วนใหญ่เป็นแบบวัดมีลักษณะเป็นแบบมาตราประมาณค่าที่เป็นข้อความมีมาตราประกอบ 6 ระดับ ตั้งแต่ “จริงที่สุด” ถึง “ไม่จริงเลย” มีจำนวนข้อความในแต่ละแบบวัด 10-15 ข้อ แบบวัดได้สร้างขึ้นใหม่หรือพัฒนาจากแบบวัดที่มีผู้สร้างไว้ก่อนหน้านี้ เครื่องมือทุกชุดมีคุณภาพผ่านเกณฑ์ ที่ยอมรับได้ มีค่าอำนาจจำแนกรายข้อ (Item-total correlation : r) ตั้งแต่ 0.340 ถึง 0.891 มีค่าความเที่ยงที่คำนวณ โดยค่าสัมประสิทธิ์แอลฟา ( $\alpha$ ) ตั้งแต่ 0.760 ถึง 0.950

1.3 เก็บรวบรวมข้อมูล ผู้วิจัยประสานงานกับโรงเรียน เก็บข้อมูลกับนักเรียน ผู้วิจัยขอเข้าพบแต่ละห้องที่เป็นกลุ่มตัวอย่าง ซึ่งแจ้งวัตถุประสงค์ และขอความร่วมมือในการเก็บรวบรวมข้อมูล เก็บข้อมูลนักเรียน 1,360 คน เก็บข้อมูลครู 136 คน เก็บข้อมูลผู้อำนวยการโรงเรียน 34 คน ซึ่งเลือกโดยใช้การสุ่มแบบหลายขั้นตอน (Multi-stage sampling)

1.4 การวิเคราะห์ข้อมูล การวิเคราะห์ข้อมูลในการวิจัยระยะที่ 1 เป็นข้อมูลเชิงปริมาณ การวิเคราะห์ที่ใช้โปรแกรมสำเร็จรูปสำหรับวิเคราะห์ข้อมูลและการวิเคราะห์เพื่อหาปัจจัยพหุระดับที่ส่งผลต่อประสิทธิผลในการบริหารวิชาการโรงเรียนมาตรฐานสากล สังกัดสำนักงานเขตพื้นที่การศึกษามัธยมศึกษาในกรุงเทพมหานคร และเพื่อสร้างรูปแบบพหุระดับ โดยใช้วิธีการวิเคราะห์พหุระดับของการวิเคราะห์การถดถอย (Multilevel Regression Analysis) โดยใช้โปรแกรมระดับชั้นลดหลั่นเชิงเส้น (Hierarchical Linear Model : HLM 8.0 for Windows)

**2. การศึกษาระยะที่ 2** การบริหารรูปแบบพหุระดับของปัจจัยที่มีต่อประสิทธิผลการบริหารงานวิชาการของโรงเรียนมาตรฐานสากลสังกัดสำนักงานเขตพื้นที่การศึกษามัธยมศึกษาในกรุงเทพมหานคร โดยมีการดำเนินการดังนี้

2.1 แหล่งข้อมูล จากการสร้างรูปแบบเชิงปฏิบัติการ ผู้วิจัยได้พัฒนาขึ้นจากการศึกษาวรรณกรรม จากความเห็นและข้อเสนอแนะของผู้เชี่ยวชาญในการพัฒนารูปแบบเชิงปฏิบัติการในงานวิจัยก่อนหน้านี้ และคำแนะนำของที่ปรึกษาวิทยานิพนธ์ จากนั้นเสนอผู้ทรงคุณวุฒิเพื่อประเมินรูปแบบเชิงปฏิบัติการ (รูปแบบการบริหาร) สำหรับผู้ประเมินรูปแบบการบริหาร โดยผู้ทรงคุณวุฒิ จำนวน 5 คน ซึ่งเป็นผู้มีความรู้และประสบการณ์สูงในการบริหารวิชาการของโรงเรียนมาตรฐานสากล

2.2 เครื่องมือวิจัย ที่ใช้รวบรวมข้อมูลในระยะนี้มี ได้แก่ แบบประเมินสำหรับผู้ทรงคุณวุฒิ โดยเครื่องมือที่ใช้คือแบบประเมินสำหรับประเมินประสิทธิผลการบริหารวิชาการของโรงเรียนมาตรฐานสากล ซึ่งเป็นประเด็นข้อความประกอบมาตราประเมิน 7 ระดับ

2.3 การเก็บรวบรวมข้อมูล เป็นการเก็บรวบรวมข้อมูลจากผู้ทรงคุณวุฒิเพื่อประเมินว่ามีความเป็นไปได้ในทางปฏิบัติเพียงใดของ “แนวทางการบริหารการพัฒนาเพื่อส่งเสริมประสิทธิผลการบริหารวิชาการของโรงเรียนมาตรฐานสากลสังกัดสำนักงานเขตพื้นที่การศึกษามัธยมศึกษาในกรุงเทพมหานคร” โดยส่งมอบแบบประเมินความเป็นไปได้ออมให้ผู้ทรงคุณวุฒิได้พิจารณาประเมิน และ นั้ดรับแบบประเมินความเป็นไปได้อิน

2.4 การวิเคราะห์ข้อมูล การวิเคราะห์ข้อมูล จากการประเมินรูปแบบการบริหารการพัฒนา ของผู้ทรงคุณวุฒิ ซึ่งเป็นข้อมูลเชิงปริมาณ วิเคราะห์โดยใช้สถิติพื้นฐาน คือ ค่ามัธยฐาน ค่าร้อยละ ค่าเฉลี่ยร้อยละ และเทียบกับเกณฑ์ (ร้อยละ 70/75)

### สรุปผลการวิเคราะห์ข้อมูล และผลการวิจัย

#### 1. สรุปผลการการวิเคราะห์ข้อมูล และผลการวิจัยจากงานวิจัยระยะที่ 1

ผลการศึกษาปัจจัยเชิงสาเหตุแบบพหุระดับของประสิทธิผลการบริหารวิชาการของโรงเรียนมาตรฐานสากลสังกัดสำนักงานเขตพื้นที่การศึกษามัธยมศึกษาในกรุงเทพมหานครครั้งนี้ ผู้วิจัยนำเสนอผลการวิเคราะห์ข้อมูลตามวัตถุประสงค์การวิจัยที่กำหนดไว้ สรุปได้ดังนี้

1.1 การศึกษาปัจจัยระดับนักเรียน ปัจจัยระดับห้องเรียน ปัจจัยระดับโรงเรียนที่มีอิทธิพลต่อประสิทธิผลการบริหารวิชาการของโรงเรียนมาตรฐานสากล สังกัดสำนักงานเขตพื้นที่การศึกษามัธยมศึกษาในกรุงเทพมหานคร สรุปได้ดังนี้

1) ปัจจัยระดับนักเรียน ที่มีอิทธิพลต่อประสิทธิผลการบริหารวิชาการของโรงเรียนมาตรฐานสากล สังกัดสำนักงานเขตพื้นที่การศึกษามัธยมศึกษาในกรุงเทพมหานครฯ ผลวิจัยพบว่า ปัจจัยเชิงสาเหตุอธิบายประสิทธิผลระดับนักเรียนได้โดยประมาณ ร้อยละ 52.91 ซึ่งสูงกว่าร้อยละ 40 โดยมีตัวแปรปัจจัยสำคัญได้แก่ การจัดสภาพบรรยากาศในห้องเรียน (Class) การรับรู้นโยบายการบริหารวิชาการ (Poli) การเชื่ออำนาจในตนในการเรียน (Power) ทักษะติดต่อการเรียนตามมาตรฐานสากล (Attw) และ การสนับสนุนด้านการเรียนของผู้ปกครอง (SuppS)

การวิจัยยังพบตัวแปรปัจจัยระดับนักเรียนที่สามารถนำไปเป็นตัวแปรตามได้ในระดับห้องเรียน คือ การเชื่ออำนาจในตนในการเรียน (Power) และทักษะติดต่อการเรียนตามมาตรฐานสากล (Attw)

2) ปัจจัยระดับห้องเรียน ที่มีอิทธิพลต่อประสิทธิผลการบริหารวิชาการของโรงเรียนมาตรฐานสากลสังกัดสำนักงานเขตพื้นที่การศึกษามัธยมศึกษาในกรุงเทพมหานครฯ ผลวิจัยพบว่า ปัจจัยเชิงสาเหตุอธิบายประสิทธิผลระดับห้องเรียนได้โดยประมาณร้อยละ 54.05 ซึ่งสูงกว่าร้อยละ 40 โดยมีตัวแปรปัจจัยสำคัญ ได้แก่ การจัดครูเข้าสอน และการนิเทศ (Teasu)

การดำเนินการสอน และพฤติกรรมการสอนของครู (Behav) การรับรู้ตัวแบบห้องเรียนคุณภาพ (Percep) และความผูกพันต่อนักเรียนและโรงเรียนของครู (Rala)

การวิจัยยังพบตัวแปรปัจจัยระดับห้องเรียนที่สามารถนำไปเป็นตัวแปรตามได้ในระดับโรงเรียน คือ การรับรู้ตัวแบบห้องเรียนคุณภาพ (Percep)

3) ปัจจัยระดับโรงเรียน ที่มีอิทธิพลต่อประสิทธิผลการบริหารวิชาการของโรงเรียนมาตรฐานสากล สังกัดสำนักงานเขตพื้นที่การศึกษามัธยมศึกษาในกรุงเทพมหานคร ผลวิจัยพบว่า ปัจจัยเชิงสาเหตุอธิบายประสิทธิผลระดับโรงเรียนได้โดยประมาณ ร้อยละ 54.65 ซึ่งสูงกว่าร้อยละ 40 โดยมีตัวแปรปัจจัยสำคัญได้แก่ การกำหนดนโยบาย และแนวปฏิบัติที่ชัดเจนของโรงเรียน (Policy) และกระบวนการบริหารวิชาการที่เป็นไปตามหลักมาตรฐานสากล (Manag)

1.2 การศึกษารูปแบบแบบพหุระดับของปัจจัยเชิงสาเหตุที่มีอิทธิพลต่อประสิทธิผลการบริหารวิชาการของโรงเรียนมาตรฐานสากล สังกัดสำนักงานเขตพื้นที่การศึกษามัธยมศึกษา ในกรุงเทพมหานคร สรุปได้ดังนี้

ปัจจัยทุกระดับรวมกันสามารถอธิบายประสิทธิผลการบริหารวิชาการโรงเรียนมาตรฐานสากลของโรงเรียนที่สังกัดสำนักงานเขตพื้นที่การศึกษามัธยมศึกษาในกรุงเทพมหานคร ไม่น้อยกว่าร้อยละ 50 โดยรูปแบบพหุระดับมีความสอดคล้องกับข้อมูลเชิงประจักษ์ อธิบายได้ร้อยละ 54.65

## 2. สรุปผลการวิเคราะห์ข้อมูล และ ผลการวิจัยจากงานวิจัยระยะที่ 2

ผลการพัฒนาและตรวจสอบ การบริหารการพัฒนาเพื่อส่งเสริมประสิทธิผลการบริหารวิชาการของโรงเรียนมาตรฐานสากลสังกัดสำนักงานเขตพื้นที่การศึกษามัธยมศึกษาในกรุงเทพมหานคร และประเมินโดยผู้ทรงคุณวุฒิ

จากการประเมินโดยผู้ทรงคุณวุฒิ นำคะแนนการประเมินค่าความสอดคล้องพื้นฐาน คือ ความถี่และร้อยละ ผลการวิเคราะห์ข้อมูล พบว่า ผู้ทรงคุณวุฒิประเมิน “แนวทางการบริหารการพัฒนาเพื่อส่งเสริมประสิทธิผลการบริหารวิชาการของโรงเรียนมาตรฐาน สากล สังกัดสำนักงานเขตพื้นที่การศึกษามัธยมศึกษาในกรุงเทพมหานคร” รายด้าน มีค่าเฉลี่ยตั้งแต่ 32.75 ถึง 33.00 ค่าเฉลี่ยร้อยละ ตั้งแต่ 93.57 ถึง 94.29 ค่าเฉลี่ยรวมร้อยละเท่ากับ 94.11 เมื่อเทียบกับเกณฑ์ที่กำหนดไว้ ร้อยละ 70/75 พบว่า แนวทางการบริหารฯ ดังกล่าว ผ่านเกณฑ์ ทั้งโดยรวม และรายด้าน

## อภิปรายผลการวิจัย

การอภิปรายจะดำเนินการตามประเด็นที่พบหลังจากที่นำผลการวิเคราะห์ข้อมูลไปตรวจสอบสมมุติฐานการวิจัย ดังนี้

**ประเด็นที่ 1** การวิจัยพบว่า ปัจจัยเชิงสาเหตุของประสิทธิผลการบริหารวิชาการโรงเรียนมาตรฐานสากลของโรงเรียนที่สังกัดสำนักงานเขตพื้นที่การศึกษามัธยมศึกษาในกรุงเทพมหานคร แต่ละระดับอธิบายได้ไม่น้อยกว่าร้อยละ 40 โดยในระดับนักเรียนอธิบายได้ร้อยละ 52.91 ระดับห้องเรียนอธิบายได้ร้อยละ 54.05 และระดับโรงเรียนอธิบายได้ร้อยละ 54.65

ผลวิจัยส่วนนี้สนับสนุนสมมุติฐานของการวิจัยข้อที่ 1 ที่กล่าวว่า “ปัจจัยเชิงสาเหตุของประสิทธิผลการบริหารวิชาการโรงเรียนมาตรฐานสากลของโรงเรียนที่สังกัดสำนักงานเขตพื้นที่การศึกษามัธยมศึกษาในกรุงเทพมหานคร แต่ละระดับคือ ระดับนักเรียน ระดับห้องเรียน และระดับโรงเรียน อธิบายได้ไม่น้อยกว่าร้อยละ 40” ผลที่พบเช่นนี้ ใกล้เคียงหรือสูงกว่าผลการวิจัยพหุระดับในทางการศึกษาก่อนหน้านี้ กล่าวคืองานวิจัยของ มนูญ เชื้อชาติ (2554) ที่ศึกษาเรื่องปัจจัยพหุระดับที่มีอิทธิพลต่อประสิทธิผลการบริหารวิชาการของผู้บริหารสถานศึกษาขั้นพื้นฐาน ในภาคตะวันออก พบว่า ประสิทธิผลการบริหารวิชาการของผู้บริหารสถานศึกษาขั้นพื้นฐาน ในภาคตะวันออกอยู่ในระดับมาก และงานวิจัยของ สุวัฒน์ วิวัฒน์านนท์ (2548) ที่ศึกษาเรื่องปัจจัยพหุระดับที่ส่งผลต่อประสิทธิผลของโรงเรียนมัธยมศึกษาของรัฐในกรุงเทพมหานคร พบว่า โรงเรียนมัธยมศึกษาของรัฐในกรุงเทพมหานคร สังกัดสำนักงานคณะกรรมการการศึกษาขั้นพื้นฐาน มีประสิทธิผลอยู่ในระดับสูง สอดคล้องกับงานวิจัยของ อารีย์ อัครนุภาพ (2559) ที่ศึกษาเรื่องปัจจัยพหุระดับที่ส่งผลต่อประสิทธิผลทางการศึกษาของสถานศึกษาสังกัดสำนักงานคณะกรรมการการอาชีวศึกษา เขตกรุงเทพมหานคร พบว่า ประสิทธิผลทางการศึกษาของสถานศึกษาสังกัดสำนักงานคณะกรรมการการอาชีวศึกษา เขตกรุงเทพมหานคร อยู่ในระดับมาก

**ประเด็นที่ 2** การวิจัยพบว่า ตัวแปรปัจจัยเชิงสาเหตุสำคัญที่อธิบายประสิทธิผลการบริหารวิชาการโรงเรียนมาตรฐานสากลของโรงเรียนที่สังกัดสำนักงานเขตพื้นที่การศึกษามัธยมศึกษาในกรุงเทพมหานคร ในแต่ละระดับอธิบายได้ดังนี้

**ผลวิจัยปัจจัยระดับนักเรียน** ผลวิจัยพบว่า ปัจจัยเชิงสาเหตุอธิบายประสิทธิผลระดับนักเรียนได้โดยประมาณ ร้อยละ 52.91 ซึ่งสูงกว่าร้อยละ 40 โดยตัวแปรปัจจัยที่ทำนายได้อย่างมีนัยสำคัญ คือ การจัดสภาพบรรยากาศในห้องเรียน การรับรู้นโยบายการบริหารวิชาการ การสนับสนุนด้านการเรียนของผู้ปกครอง การเชื่ออำนาจในตนในการเรียน และ ทศนคติต่อ

การเรียนตามมาตรฐานสากล และการวิจัยยังพบตัวแปรปัจจัยระดับนักเรียนที่สามารถนำไปเป็นตัวแปรตามได้ในระดับห้องเรียน คือ การเชื่ออำนาจในตนในการเรียน และทัศนคติต่อการเรียนตามมาตรฐานสากล ผลที่พบอธิบายได้ดังนี้

เมื่อพิจารณาปัจจัย การจัดสภาพบรรยากาศในห้องเรียน การรับรู้นโยบายการบริหารวิชาการ และการสนับสนุนด้านการเรียนของผู้ปกครอง ซึ่งเป็นปัจจัยด้านการบริหารวิชาการ และการเชื่ออำนาจในตนในการเรียน ทัศนคติต่อการเรียนตามมาตรฐานสากล ซึ่งเป็นปัจจัยการสนับสนุน ซึ่งมีบทบาทสำคัญอธิบายประสิทธิผลในระดับนักเรียน หากพิจารณาลักษณะตัวแปรปัจจัยเหล่านี้ในกรอบทฤษฎีปฏิสัมพันธ์นิยมของ Magnusson and Endler (1977) ปัจจัยกลุ่มแรกก็คือ กลุ่มสถานการณ์ ขณะที่ปัจจัยกลุ่มที่สองก็คือ กลุ่ม จิตลักษณะตามสถานการณ์ ผลที่ได้ค้นพบ สอดคล้องกับการอธิบายของทฤษฎีดังกล่าว ที่มีสาระอธิบายอันเกี่ยวกับพฤติกรรมของบุคคล เกิดจากปัจจัยเชิงสาเหตุร่วมกัน

จากที่การวิจัยพบว่า การจัดสภาพบรรยากาศในห้องเรียน เป็นปัจจัยสำคัญ สอดคล้องกับงานวิจัยที่พบสาระสำคัญของตัวแปรนี้ ซึ่งมีผลการวิจัยว่า บรรยากาศในโรงเรียนหรือในห้องเรียนมีความสัมพันธ์กับประสิทธิภาพการเรียนการสอน และผลสัมฤทธิ์ทางการเรียนของนักเรียน (ศักดิ์เศเรศ ประกอบผล, 2539; สิริพร บุญพา, 2562)

การวิจัยพบว่า การรับรู้นโยบายการบริหารวิชาการ เป็นปัจจัยสำคัญอาจเป็นเพราะ การรับรู้ดังกล่าวเป็นกระบวนการที่แสดงว่านักเรียนได้ทราบเข้าใจ มีการตอบสนองทางความรู้สึก หรือการแสดงออก ต่อนโยบายบริหารงานวิชาการของโรงเรียน สอดคล้องกับงานวิจัยที่พบสาระสำคัญของตัวแปรนี้ซึ่งมีผลการวิจัยว่า การรับรู้นโยบายการบริหารวิชาการมีความสัมพันธ์ทางบวกกับผลสัมฤทธิ์ทางวิชาการของนักเรียน (โชติก ปัญญาวรานันท์ และ ปองสิน วิเศษสิริ, 2558)

การวิจัยพบว่า การเชื่ออำนาจในตนในการเรียน เป็นปัจจัยสำคัญแสดงว่าการที่นักเรียนมีความเชื่อมั่นว่าความสำเร็จ หรือความล้มเหลวในการเรียนของตน เกิดขึ้นจากความสามารถและการกระทำของตน สอดคล้องกับงานวิจัยที่พบสาระสำคัญของตัวแปรนี้ซึ่งมีผลการวิจัยว่า เชื่อว่าตนเองมีความสามารถควบคุมพฤติกรรมการเรียนและผลการเรียนของตนได้ในประเทศไทยได้มีการศึกษาความเชื่ออำนาจในตนของบุคคลกลุ่มต่าง ๆ รวมทั้งนักเรียนและนักศึกษา ซึ่งผลโดยรวมกล่าวได้ว่า ความเชื่ออำนาจในตนของบุคคลมีความสัมพันธ์อย่างชัดเจนกับลักษณะและพฤติกรรมที่น่าปรารถนาต่าง ๆ (เอมอร งามธรรมนิตย์, 2546; ดุจเดือน พันธุนาวิน, 2550)

การวิจัยพบได้ว่า ทักษะคิดต่อการเรียนตามมาตรฐานสากล เป็นปัจจัยสำคัญแสดงถึงบทบาทของ การรู้ประโยชน์ โทษ ความรู้สึก (ด้านบวก ด้านลบ) และแนวโน้มกระทำในการศึกษาในหลักสูตรดังกล่าว สอดคล้องกับงานวิจัยที่พบสาระสำคัญของตัวแปรนี้ซึ่งมีงานวิจัยทัศนคติในนักเรียนพบว่า นักเรียนที่มีความพร้อมกระทำ (องค์ประกอบที่ 3) มักจะกระทำพฤติกรรมที่น่าปรารถนา และพบว่า ทักษะคิดที่ดีต่อพฤติกรรมที่น่าปรารถนามีความสัมพันธ์ทางบวกกับผลการเรียนด้วย (สุภาลีนี นุ่มเนียน, 2546; รสนันท์ ณ นคร, 2550)

การวิจัยพบว่า การสนับสนุนด้านการเรียนของผู้ปกครอง เป็นปัจจัยสำคัญนั้นเป็นเพราะบทบาทของการสนับสนุนทางสังคม 3 ด้าน คือ 1) การสนับสนุนด้านอารมณ์ 2) การสนับสนุนด้านวัตถุ และ 3) การสนับสนุนด้านข้อมูลข่าวสาร สอดคล้องกับงานวิจัยที่ศึกษาเกี่ยวกับนักเรียน พบว่า การสนับสนุนทางสังคมด้านการเรียนเป็นตัวทำนายสำคัญที่รวมอธิบายพฤติกรรมการเรียนรู้สาระวิทยาศาสตร์ (กิตติรัตน์ ชัยรัตน์, 2547) การสนับสนุนทางสังคมจากโรงเรียนมีบทบาทสำคัญรวมกับการเห็นแบบอย่างคนใกล้ตัวหรือสื่อ ในการทำนายพฤติกรรมพัฒนาตนเองด้านการเรียน จีรพัฒน์ ศิริรักษ์ (2555) และจิราพร เข็นหอม (2562) พบว่า การสนับสนุนทางสังคมจากบ้านและโรงเรียนเป็นตัวแปรสำคัญอันดับ 2 จาก 4 ตัวแปร ในการอธิบายการพึ่งตนเองของนักเรียน

ผลการวิจัยที่พบว่า การจัดการเรียนตามรูปแบบของโรงเรียนมาตรฐานสากลมีการจัดสภาพห้องเรียนที่มีบรรยากาศที่เอื้อต่อการเรียนเรียนรู้ของนักเรียนเป็นปัจจัยสำคัญ อาจเนื่องมาจากมีการกำหนดนโยบายของโรงเรียนที่สอดคล้องกับรูปแบบของโรงเรียนมาตรฐานสากล จึงทำให้นักเรียนเกิดความเชื่อมั่นในหลักสูตรและและตัวผู้สอนที่จะสามารถถ่ายทอดความรู้ให้กับตัวเขาจึงทำให้นักเรียนเกิดความเชื่ออำนาจในการเรียนที่ว่าเชื่อว่าถ้าตั้งใจเรียนจะทำให้ผลการเรียนเมื่อสิ้นปีเพิ่มสูงขึ้น จึงทำให้นักเรียนเกิดทัศนคติที่ดีต่อการเรียนต่อโรงเรียนและมีทัศนคติที่ดีต่อรูปแบบการจัดการเรียนตามมาตรฐานสากล อีทางหนึ่งอาจจะได้รับการสนับสนุนจากผู้ปกครองในการเรียน ทั้งภายในโรงเรียนและภายนอกโรงเรียนที่ผู้ปกครองให้การสนับสนุน

ผลการวิจัยยังพบว่า มีบางปัจจัยคือ ทักษะคิดต่อการเรียนตามมาตรฐานสากล และการเชื่ออำนาจในตนเองในการเรียน ที่สามารถนำไปเป็นตัวแปรตามระดับต่อไป มีงานวิจัยที่เกี่ยวข้องกับการศึกษาระดับบุคคลที่พบบทบาทสำคัญของตัวแปรดังกล่าว (ดุจเดือน พันธุมนาวิน, 2550; รุ่งนภา ทีชะ, 2522; พระสุรชัย สุรชัย(หงษ์ตระกูล), 2554; Yang, 1993) สอดคล้อง อธิบายได้ว่า เพราะนักเรียนเชื่อว่าถ้าตั้งใจเรียนจะทำให้ผลการเรียนเมื่อสิ้นปีเพิ่มสูงขึ้น และเชื่อว่าคนอื่นได้ผลการเรียนที่ดีจากความทุ่มเทให้การเรียน เหตุการณ์ดังกล่าว

ก็อาจเกิดกับตนเองได้เช่นกัน และทำให้นักเรียนเกิดทัศนคติที่ดีต่อการเรียนต่อโรงเรียน และมีทัศนคติที่ดีต่อรูปแบบการจัดการเรียนตามมาตรฐานสากลเช่นกัน

**ผลวิจัยปัจจัยระดับห้องเรียน** ที่มีอิทธิพลต่อประสิทธิผลการบริหารวิชาการของโรงเรียนมาตรฐานสากลสังกัดสำนักงานเขตพื้นที่การศึกษามัชฌิมศึกษาในกรุงเทพมหานคร ผลวิจัยพบว่า ปัจจัยเชิงสาเหตุอธิบายประสิทธิผลระดับห้องเรียนได้โดยประมาณร้อยละ 54.05 ซึ่งสูงกว่าร้อยละ 40 โดยตัวแปรปัจจัยที่ทำนายได้อย่างมีนัยสำคัญ ได้แก่ การจัดครูเข้าสอน และการนิเทศ การดำเนินการสอนและพฤติกรรมการสอนของครู การรับรู้ตัวแบบห้องเรียน คุณภาพ และความผูกพันต่อนักเรียนและโรงเรียนของครู และการวิจัยยังพบตัวแปรปัจจัยระดับห้องเรียนที่สามารถนำไปเป็นตัวแปรตามได้ในระดับโรงเรียน คือ การรับรู้ตัวแบบห้องเรียน คุณภาพ ผลที่พบอธิบายได้ดังนี้

เมื่อพิจารณาปัจจัย การจัดครูเข้าสอนและการนิเทศ การดำเนินการสอน และพฤติกรรมการสอนของครู ซึ่งเป็นปัจจัยด้านการบริหารวิชาการ และ การรับรู้ตัวแบบห้องเรียน คุณภาพ และความผูกพันต่อนักเรียนและโรงเรียนของ ซึ่งเป็นปัจจัยการสนับสนุนหากพิจารณาตัวแปรปัจจัยเหล่านี้ในกรอบทฤษฎีปฏิสัมพันธ์นิยมของ Magnusson and Endler (1977) ปัจจัยกลุ่มแรกคือ สถานการณ์ ขณะที่กลุ่มที่สอง คือ จิตลักษณะ ผลที่ได้พบนี้ก็สอดคล้องกับการอธิบายของทฤษฎีดังกล่าว ที่มีสาระอธิบายอันเกี่ยวกับพฤติกรรมของบุคคล เกิดจากปัจจัยเชิงสาเหตุหลายปัจจัยร่วมกัน

จากที่การวิจัยพบว่า การจัดครูเข้าสอนและการนิเทศ เป็นปัจจัยสำคัญอาจเป็นเพราะการจัดครูเข้าสอนและนิเทศการสอน เป็นกระบวนการที่ให้ความช่วยเหลือ และให้คำแนะนำกับครูและบุคคลที่เกี่ยวข้องเพื่อปรับปรุงการเรียนการสอน สอดคล้องกับงานวิจัยที่พบสาระสำคัญของตัวแปรนี้ที่ พบว่า การนิเทศมีความจำเป็นต่อการปฏิบัติหน้าที่ของผู้บริหารและครู (พาสนา ชลบุรีพันธ์, 2560; วาสนา ใจแสวงทรัพย์, 2554)

การวิจัยพบว่า การดำเนินการสอน และพฤติกรรมการสอนของครู เป็นปัจจัยสำคัญ อาจเป็นเพราะการดำเนินการสอน และพฤติกรรมการสอนของครู เป็นองค์ประกอบที่สำคัญยิ่งต่อการพัฒนาคุณภาพของนักเรียน เพราะเป็นตัวชี้วัดถึงผลสัมฤทธิ์ทางการเรียนของนักเรียน สอดคล้องกับงานวิจัยที่พบสาระสำคัญของตัวแปรนี้ที่พบว่า พฤติกรรมการสอนของครู มีความสัมพันธ์ และส่งเสริมความสามารถนักเรียน (สิทธิชัย ชมพูพาทย์, 2554; พิชญาวรรณ พากเพียร, 2558)

การวิจัยพบว่า การรับรู้ตัวแบบห้องเรียนคุณภาพ เป็นปัจจัยสำคัญอาจเป็นเพราะ การรับรู้ตัวแบบห้องเรียนคุณภาพ เนื่องมาจากครูผู้สอนที่ร่วมโครงการนี้ได้ไปศึกษาดูงานใน

โรงเรียนที่มีลักษณะเดียวกันเป็นประจำ จึงทำให้ครูผู้สอนเกิดการรับรู้ตัวแบบต่าง ๆ เช่นความพร้อมของห้องเรียน จึงได้นำสิ่งเหล่านั้นกลับมาสู่โรงเรียนและห้องเรียนของตนเองที่ทำการสอน สอดคล้องกับงานวิจัยที่พบสาระสำคัญของตัวแปรนี้ซึ่งมีงานวิจัยที่พบว่า ห้องเรียนคุณภาพเป็นองค์ประกอบที่สำคัญของการจัดการเรียนรู้ (จรรยา ธนะนิมิต, 2555; ปรีชา โสภาคณ, 2557) การวิจัยพบว่า ความผูกพันต่อนักเรียนและโรงเรียนของครู เป็นปัจจัยสำคัญแสดงให้เห็นถึงความผูกพันต่อนักเรียนและโรงเรียนของครู ซึ่งเป็นความรู้สึกยึดมั่นเชื่อมั่นที่มีต่อองค์การ มีความเต็มใจที่จะทำงานเพื่อให้องค์การบรรลุเป้าหมาย มีงานวิจัยที่พบว่า ความผูกพันต่อโรงเรียนเกิดจากความศรัทธาเชื่อถือ และส่งผลต่อความเต็มใจปฏิบัติงานเพื่อทำประโยชน์ให้โรงเรียน (สุนันทา เจริญจิตโรโสภณ, 2559; ศิวชาติ แสงทอง, 2555)

ผลการวิจัย พบว่ายังมีบางปัจจัยคือ การรับรู้ตัวแบบห้องเรียนคุณภาพ เป็นตัวแปรที่สามารถใช้เป็นตัวตามในระดับที่สูงขึ้น คือระดับโรงเรียน งานวิจัยก่อนหน้านี้ที่พบบทบาทสำคัญของปัจจัยดังกล่าว (จรรยา ธนะนิมิต, 2555; ปกักร หัสดีธรรม, 2555; ปรีชา โสภาคณ, 2557) ซึ่งอาจอธิบายได้ว่า เนื่องมาจากครูผู้สอนที่ร่วมโครงการโรงเรียนมาตรฐานสากลนี้ได้ไปศึกษาดูงานในโรงเรียนที่มีลักษณะเดียวกันเป็นประจำและร่วมอบรมและทำกิจกรรมร่วมกันในกลุ่มของโรงเรียน จึงทำให้ครูผู้สอนเกิดการรับรู้ตัวแบบห้องเรียนคุณภาพ จึงได้นำสิ่งเหล่านั้นกลับมาสู่โรงเรียนและห้องเรียนของตนเองที่ทำการสอน ทำให้ครูและนักเรียนจักกิจกรรมการเรียนการสอนร่วมกันแบบเป็นกันเองในลักษณะเป็นครูและเป็นทีปรีक्षा

**ผลวิจัยปัจจัยระดับโรงเรียน** ที่มีอิทธิพลต่อประสิทธิผลการบริหารวิชาการของโรงเรียนมาตรฐานสากล สังกัดสำนักงานเขตพื้นที่การศึกษามัธยมศึกษาในกรุงเทพมหานคร ผลวิจัยพบว่า ปัจจัยเชิงสาเหตุอธิบายประสิทธิผลระดับโรงเรียนได้โดยประมาณ ร้อยละ 54.65 ซึ่งสูงกว่าร้อยละ 40 โดยตัวแปรปัจจัยที่ทำนายได้อย่างมีนัยสำคัญ ได้แก่ การกำหนดนโยบายและแนวปฏิบัติที่ชัดเจนของโรงเรียน และกระบวนการบริหารวิชาการที่เป็นไปตามหลักมาตรฐานสากล ผลที่พบอธิบายได้ดังนี้

จากการวิจัยพบว่า การกำหนดนโยบายและแนวปฏิบัติที่ชัดเจนของโรงเรียนเป็นปัจจัยสำคัญเพราะการกำหนดนโยบายและแนวปฏิบัติที่ชัดเจนของโรงเรียน เป็นแนวทางหรือหรือแนวปฏิบัติ ให้บรรลุเป้าหมาย ที่มีความมุ่งมั่นต่อการพัฒนาคุณภาพและมาตรฐานการศึกษา ให้ผู้เรียนมีความพร้อมสู่โรงเรียนมาตรฐานสากล (สำนักบริหารงานการมัธยมศึกษาตอนปลาย 2555) สอดคล้องกับงานวิจัยที่พบสาระสำคัญของตัวแปรนี้พบว่า ปัจจัยที่มีความสัมพันธ์ต่อการปฏิบัติหน้าที่ในการกำหนดนโยบายและแผนพัฒนาโรงเรียน มี 5 ปัจจัยคือ ความดีเด่นของสถานศึกษา เทคนิคการประชุม การบริหารหลักสูตรและงานวิชาการ

คุณลักษณะส่วนบุคคลของผู้บริหาร และการจัดรูปแบบทีมงาน (สุรชัย ภัทรากิจ, 2548)

การวิจัยพบว่า กระบวนการบริหารวิชาการที่เป็นไปตามหลักมาตรฐานสากล เป็นปัจจัยสำคัญอาจเป็นเพราะกระบวนการบริหารวิชาการที่เป็นไปตามหลักมาตรฐานสากล เป็นกระบวนการเพื่อการปรับปรุงพัฒนาการเรียนการสอนให้ได้ผลดี มีประสิทธิภาพและ ประสิทธิภาพในการปฏิบัติภารกิจ สอดคล้องกับงานวิจัยที่พบสาระสำคัญของตัวแปรนี้ พบว่า กระบวนการพัฒนาหลักสูตรสถานศึกษา กระบวนการพัฒนาการจัดการเรียนรู้ กระบวนการ วัดผลประเมินผลและการเทียบโอนผลการเรียน มีส่วนทำให้ผลสัมฤทธิ์ทางการเรียนสูงขึ้นใน ระดับโรงเรียน (สจิวรรณ ทรรพวุธ และไสว ศิริทองถาวร, 2555)

ผลที่พบในภาพรวมของ ระดับโรงเรียนเห็นว่า โรงเรียนที่เข้าโครงการมาตรฐานสากล สิ่งสำคัญที่จะทำให้การบริหารโรงเรียนได้ผลดีคือ การกำหนดนโยบายและแนวปฏิบัติที่ชัดเจน ของโรงเรียนนโยบายดังกล่าวต้องสอดคล้องกับนโยบายของโรงเรียนมาตรฐานสากล การ กำหนดนโยบายที่ชัดเจนจะทำให้ครูได้รับรู้แนวทางหรือทิศทางที่จะพัฒนาโรงเรียนให้ ความก้าวหน้าในอนาคต รวมถึงทำให้ทราบทิศทางหรือกระบวนการบริหารตามหลัก มาตรฐานสากล และสามารถปฏิบัติตนได้อย่างเหมาะสม ขณะที่ มีงานวิจัยพบบทบาทสำคัญ ของปัจจัยดังกล่าวหลายเรื่อง (สุรชัย ภัทรากิจ, 2548; รัฐปรัชญา บุญเจริญ, 2556; สจิวรรณ ทรรพวุธ และไสว ศิริทองถาวร, 2555; สมชาย จินตพันธ์, 2546) ทำให้มั่นใจได้ว่าโรงเรียนที่ เข้าร่วมโครงการโรงเรียนมาตรฐานสากลนั้นควรมีการกำหนดนโยบายและแนวปฏิบัติที่ชัดเจน เพราะเป็นสิ่งที่กำหนดทิศทางของโรงเรียนว่าจะพัฒนาโรงเรียนไปในทิศทางใดส่วนกระบวนการ บริหารวิชาการก็ต้องกำหนดทิศทางที่ชัดเจนในเรื่องการพัฒนาวิชาการทั้งครูและนักเรียน ที่เป็นไปตามหลักสูตรมาตรฐานสากลที่เน้นว่า นักเรียนต้องเป็นเลิศวิชาการ สื่อสารสองภาษา ล้ำหน้าทางความคิด ผลิตงานอย่างสร้างสรรค์ ร่วมกันรับผิดชอบต่อสังคมโลก

**ประเด็นที่ 3** การศึกษาประสิทธิภาพรูปแบบแบบพหุระดับของปัจจัยเชิงสาเหตุที่มี อิทธิพลต่อประสิทธิผลการบริหารวิชาการของโรงเรียนมาตรฐานสากล สังกัดสำนักงานเขต พื้นที่การศึกษามัชฌมศึกษาในกรุงเทพมหานคร

ผลการวิเคราะห์ข้อมูลได้พบว่า รูปแบบพหุระดับของปัจจัยเชิงสาเหตุของประสิทธิผล การบริหารวิชาการสอดคล้องกับข้อมูลเชิงประจักษ์ และรูปแบบพหุระดับของปัจจัยเชิงสาเหตุ ของประสิทธิผลการบริหารวิชาการร่วมกันอธิบายได้มากกว่าร้อยละ 50 ผลการวิจัยส่วนนี้ สนับสนุนสมมติฐานของการวิจัยข้อ 2 ที่กล่าวว่า “รูปแบบพหุระดับของปัจจัยเชิงสาเหตุของ ประสิทธิภาพการบริหารวิชาการโรงเรียนมาตรฐานสากลของโรงเรียนที่สังกัดสำนักงานเขตพื้นที่ การศึกษามัชฌมศึกษาในกรุงเทพมหานครสอดคล้องกับข้อมูลเชิงประจักษ์” ผลดังกล่าว

สนับสนุนคุณค่าของการวิเคราะห์พระดัตที่นงลักษณะ วิรัชชัย (2555, หน้า 40) อธิบายไว้ว่า การวิเคราะห์พระดัตช่วยให้นักวิจัยตอบคำถามการวิจัยเกี่ยวกับความสัมพันธ์อิทธิพลระหว่าง ตัวแปรระดับเดียวกัน และต่างระดับ ผลที่ได้พบในวิจัยนี้ใกล้เคียงกับร้อยละการอธิบายของ งานวิจัยก่อนหน้า คือผลงานวิจัยของ มนูญ เชื้อชาติ (2554) ซึ่งศึกษาเรื่องปัจจัยพระดัตที่มี อิทธิพลต่อประสิทธิผลการบริหารวิชาการของผู้บริหารสถานศึกษาขั้นพื้นฐานในภาคตะวันออกเฉียง พบว่า ประสิทธิผลการบริหารวิชาการของผู้บริหารสถานศึกษาขั้นพื้นฐานในภาคตะวันออกเฉียง อยู่ในระดับมาก สอดคล้องกับ อารีย์ อัครนุภาพ (2559) ที่ศึกษาเรื่องปัจจัยพระดัตที่ส่งผลต่อ ประสิทธิภาพทางการศึกษาของสถานศึกษาสังกัดสำนักงานคณะกรรมการการอาชีวศึกษา เขตกรุงเทพมหานคร พบว่า ประสิทธิภาพทางการศึกษาของสถานศึกษาสังกัดสำนักงาน คณะกรรมการการอาชีวศึกษา เขตกรุงเทพมหานคร อยู่ในระดับมาก ขณะที่ ลลิตา พลพงษ์ (2557) ที่ศึกษาเรื่องปัจจัยพระดัตที่ส่งผลต่อประสิทธิผลของโรงเรียนที่ใช้ภาษาอังกฤษเป็นสื่อ การสอน สังกัดสำนักงานคณะกรรมการการศึกษาขั้นพื้นฐาน พบว่า ประสิทธิภาพของโรงเรียน ที่ใช้ภาษาอังกฤษเป็นสื่อการสอน ในภาพรวมและรายด้านอยู่ในระดับมาก

ที่การวิจัยพบว่า รูปแบบพระดัตของปัจจัยเชิงสาเหตุที่มีอิทธิพลต่อประสิทธิผล การบริหารวิชาการของโรงเรียนมาตรฐานสากล สังกัดสำนักงานเขตพื้นที่การศึกษามัธยมศึกษาในกรุงเทพมหานคร มีความสอดคล้องกับข้อมูลเชิงประจักษ์ (Model Fit) และการ อธิบายได้ร้อยละค่อนข้างสูง (เมื่อเปรียบเทียบกับงานวิจัยก่อนหน้า) เป็นเพราะ (1) ในงานวิจัยนี้ มีตัวแปรอธิบายจำนวนมากกว่างานวิจัยก่อนหน้า (2) มีการประมวลเอกสารและคัดสรรคัก ถิ่นกรองตัวแปรที่คาดว่าเป็นปัจจัยสำคัญมาอย่างดีจากการประมวลเอกสาร ตัวแปร อย่างกว้างขวางและมีกรอบทฤษฎีสำคัญ บนพื้นฐานแนวคิดของรูปแบบปฏิสัมพันธ์นิยม (Interactionism model) (Magnusson and Endler (1977) ทฤษฎีต้นไม้อัจฉริยะธรรม ของดวงเดือน พันธุมนาวิน (2543) และทฤษฎีอื่น ๆ ทำให้รูปแบบนี้สอดคล้องกับข้อมูลเชิงประจักษ์

**ประเด็นที่ 4** การบริหารรูปแบบพระดัตของประสิทธิผลการบริหารวิชาการของ โรงเรียนมาตรฐานสากลสังกัดสำนักงานเขตพื้นที่การศึกษามัธยมศึกษาในกรุงเทพมหานคร

ผลการวิเคราะห์ข้อมูล การวิจัยระยะที่ 2 พบว่า การบริหารรูปแบบของปัจจัยที่มี อิทธิพลต่อประสิทธิผลการบริหารวิชาการของโรงเรียนมาตรฐานสากลสังกัดสำนักงานเขตพื้นที่ การศึกษามัธยมศึกษาในกรุงเทพมหานคร มีความเป็นไปได้ในทางปฏิบัติ โดยคะแนนรายด้าน มีค่าเฉลี่ยร้อยละ ตั้งแต่ 93.57 ถึง 94.29 ค่าเฉลี่ยรวมร้อยละเท่ากับ 94.11

ผลวิเคราะห์ข้อมูลดังกล่าว สนับสนุนสมมติฐานของการวิจัยข้อ 3 ที่กล่าวว่า “การบริหารรูปแบบพระดัตของประสิทธิผลการบริหารวิชาการของโรงเรียนมาตรฐานสากล

สังกัดสำนักงานเขตพื้นที่การศึกษามัธยมศึกษาในกรุงเทพมหานคร มีคุณภาพจากการประเมินรายด้าน และโดยรวมไม่ต่ำกว่าร้อยละ 70 / 75 ผลดังกล่าวผ่านเกณฑ์การประเมินที่กำหนดไว้คือ 70% รายด้าน และ 75% โดยรวมผลที่พบดังกล่าว ใกล้เคียง และมีแนวโน้มร้อยละการอธิบายที่มากกว่างานวิจัยก่อนหน้านี้ กล่าวคือ งานวิจัยของ จิราพร เซ็นหอม (2562) ที่ศึกษาเรื่องรูปแบบการบริหารการพัฒนาเพื่อเสริมสร้างการพึ่งตนเองของนักศึกษาการศึกษานอกระบบ ในกรุงเทพมหานคร พบว่า ผลการประเมินความเป็นไปได้ในการนำรูปแบบการบริหารการพัฒนาเพื่อเสริมสร้างการพึ่งตนเองของนักศึกษาการศึกษานอกระบบในกรุงเทพมหานครไปใช้ในการปฏิบัติ ซึ่งประเมินโดยผู้ทรงคุณวุฒิได้ค่าเฉลี่ยรายด้าน 89.28 ถึง 92.11 ค่าเฉลี่ยรวมร้อยละ 90.52 และงานวิจัยของ สิริพร บุญพา (2562) ที่ศึกษาเรื่องรูปแบบการบริหารการพัฒนาเพื่อเสริมสร้างความพอเพียงของนักเรียนมัธยมศึกษาตอนต้น ในโรงเรียนสังกัดกรุงเทพมหานคร พบว่า รูปแบบการบริหารการพัฒนาเพื่อเสริมสร้างความพอเพียงของนักเรียนมัธยมศึกษาตอนต้น ในโรงเรียนสังกัดกรุงเทพมหานคร มีความเป็นไปได้ในทางปฏิบัติ ประเมินโดยผู้ทรงคุณวุฒิได้ค่าเฉลี่ยรายด้าน 90.00 ถึง 92.14 ค่าเฉลี่ยรวมร้อยละ 90.89 จากผลการวิจัยอภิปรายได้ว่า

ประการแรก แนวทางการบริหารการพัฒนาเพื่อส่งเสริมประสิทธิผลการบริหารวิชาการของโรงเรียนมาตรฐานสากลสังกัดสำนักงานเขตพื้นที่การศึกษามัธยมศึกษาในกรุงเทพมหานครที่ผู้ทรงคุณวุฒิได้ทำการประเมินให้ นั่น ได้พัฒนาจากองค์ความรู้ที่นำเชื่อถือคือ เป็นผลของการวิจัยในระยะที่ 1 ที่ได้พบ การบริหารรูปแบบพหุระดับของปัจจัยเชิงสาเหตุที่มีอิทธิพลต่อประสิทธิผลการบริหารวิชาการของโรงเรียนมาตรฐานสากล สังกัดสำนักงานเขตพื้นที่การศึกษามัธยมศึกษาในกรุงเทพมหานคร และการตรวจสอบรูปแบบการพัฒนาฯ ซึ่งได้พบว่า รูปแบบดังกล่าว มีความสอดคล้องกับข้อมูลเชิงประจักษ์ (Model Fit) และในการวิจัยระยะที่ 2 ผู้วิจัยได้พัฒนาขึ้นจากประสบการณ์ของการวิจัยก่อนหน้านี้ (จิราพร เซ็นหอม, 2562 และ สิริพร บุญพา, 2562) และคำแนะนำจากที่ปรึกษาวิทยานิพนธ์ในการพัฒนาการบริหารรูปแบบ ทำให้ได้แนวทางการบริหารรูปแบบปัจจัยที่มีอิทธิพลต่อประสิทธิผลการบริหารวิชาการของโรงเรียนมาตรฐานสากลสังกัดสำนักงานเขตพื้นที่การศึกษามัธยมศึกษา ในกรุงเทพมหานคร ที่ค่อนข้างชัดเจนครบถ้วน ผู้ทรงคุณวุฒิจึงเห็นด้วยและให้การยอมรับด้วยผลการประเมินค่อนข้างสูง

ประการที่สอง แนวทางการบริหารการรูปแบบปัจจัยที่มีอิทธิพลต่อประสิทธิผลการบริหารวิชาการของโรงเรียนมาตรฐานสากล สังกัดสำนักงานเขตพื้นที่การศึกษามัธยมศึกษา ในกรุงเทพมหานคร นี้เป็นองค์ความรู้พื้นฐานที่ได้มาจากการวิจัยระยะที่ 1 และ

ผ่านการประเมินโดยผู้ทรงคุณวุฒิซึ่งเป็นผู้มีความรู้ และประสบการณ์สูงในการบริหารวิชาการ ของโรงเรียนมาตรฐานสากล ทำให้มีความมั่นใจในการนำไปใช้จริงระดับสูง เพราะการพัฒนา ที่มีพื้นฐานทางวิชาการ โดยเฉพาะอย่างยิ่งงานวิจัยนั้นมีโอกาสทำสำเร็จสูงกว่าโครงการพัฒนา ทั่ว ๆ ไปที่ดำเนินการโดยขาดพื้นฐานทางวิชาการ ดังที่ Nation et al. (2003) ซึ่งเห็นว่า การพัฒนาที่ประสบความสำเร็จควรมาจากพื้นฐานทางวิชาการ คือ เป็นองค์ความรู้จาก งานวิจัย

อย่างไรก็ตาม การประเมินรูปแบบนี้ เป็นการเน้นที่ด้านการบริหาร ยังไม่ได้สังเกต ทางวิชาการ (ในการพัฒนา จิตลักษณะ และพฤติกรรมบุคคล) ซึ่งเกี่ยวกับการพัฒนาลักษณะ ที่เป็นปัจจัยต่าง ๆ ความสำเร็จทางวิชาการของการบริหารการรูปแบบปัจจัยที่มีอิทธิพลต่อ ประสิทธิภาพการบริหารวิชาการของโรงเรียนมาตรฐานสากล สังกัดสำนักงานเขตพื้นที่การศึกษา มัธยมศึกษา ในกรุงเทพมหานครนี้ ต้องขึ้นกับสิ่งดังกล่าวเหล่านั้นด้วย

### ข้อเสนอแนะ

จากการวิจัยครั้งนี้ มีข้อเสนอแนะ เพื่อการนำไปใช้ประโยชน์และการทำวิจัยต่อไป ดังต่อไปนี้

#### ข้อเสนอแนะในการนำผลการวิจัยไปใช้

1. ผลการวิจัย รูปแบบปัจจัยที่มีอิทธิพลต่อประสิทธิภาพการบริหารวิชาการของ โรงเรียนมาตรฐานสากล สำนักงานคณะกรรมการการศึกษาขั้นพื้นฐาน สำนักงานเขตพื้นที่ การศึกษามัธยมศึกษา หรือโรงเรียน สามารถนำไปใช้เป็นข้อมูลประกอบการพิจารณาเพื่อ กำหนด นโยบาย และกลยุทธ์ในการพัฒนาโรงเรียน ผู้บริหาร ครู และนักเรียนในสังกัด

2. การวิจัยได้พบว่า การบริหารรูปแบบปัจจัยที่มีอิทธิพลต่อประสิทธิภาพการบริหาร วิชาการของโรงเรียนมาตรฐานสากล สังกัดสำนักงานเขตพื้นที่การศึกษามัธยมศึกษา ในกรุงเทพมหานคร มีความเป็นไปได้สูง ในการนำไปใช้เพื่อการพัฒนาผู้บริหารระดับเขตพื้นที่ และผู้บริหารโรงเรียน (โดยเฉพาะที่มุ่งความสำเร็จ) อาจนำไปใช้เพื่อบรรลุประสิทธิภาพ การบริหารวิชาการตามมาตรฐานสากล

3. ผลวิจัยที่พบปัจจัยเชิงสาเหตุสำคัญของประสิทธิภาพการบริหารวิชาการใน 3 ระดับ อาจนำไปใช้ได้ คือ

3.1 ระดับนักเรียน ผู้บริหาร และครูจัดสภาพบรรยากาศในห้องเรียนให้น่าเรียน แจ่มให้นักเรียนได้รับรู้นโยบายการบริหารวิชาการ (ของโรงเรียน) เชิญชวนให้ผู้ปกครอง สนับสนุนการเรียนของนักเรียน ขณะที่ครูต้องพัฒนานักเรียนด้านการเขียนอ่านในตน และ

ทัศนคติที่ดีต่อการเรียนตามมาตรฐานสากล

3.2 ระดับห้องเรียน ผู้บริหาร ควรพัฒนาการสอนและพฤติกรรมการสอนของครู ให้ได้มาตรฐาน และเหมาะสมกับวัยผู้เรียนซึ่งจะทำให้เกิดความผูกพันต่อนักเรียนและโรงเรียน พร้อมทั้งจัดให้มีการนิเทศการสอน เพื่อพัฒนาสู่ห้องเรียนคุณภาพ

3.3 ระดับโรงเรียน ผู้บริหาร กำหนดนโยบายและแนวปฏิบัติที่ชัดเจนในการ โรงเรียนสู่ความเป็นเลิศ ให้เป็นไปตามหลักของโรงเรียนมาตรฐานสากล พร้อมทั้งวางแผน และ กลยุทธ์ในการพัฒนาโรงเรียนให้สอดคล้องกับแนวทางการปฏิรูปการศึกษา

#### ข้อเสนอแนะในการวิจัยครั้งต่อไป

1. ในการศึกษาประสิทธิผลการบริหารวิชาการของโรงเรียนมาตรฐานสากลสังกัด สำนักงานเขตพื้นที่การศึกษามัธยมศึกษาในกรุงเทพมหานคร ในครั้งนี้ เป็นการศึกษาตัวแปรตาม ที่มีลักษณะของผลิตผลทางการบริหารวิชาการ การวิจัยต่อไปอาจศึกษาตัวแปรตามที่มีลักษณะ เป็นกระบวนการบริหารวิชาการ ในโรงเรียนที่มีวัตถุประสงค์พิเศษ เช่น โรงเรียนวิทยาศาสตร์ โรงเรียนวิถีพุทธ หรือโรงเรียนพอเพียง

2. การวิจัยครั้งนี้ ผู้วิจัยศึกษาเฉพาะประสิทธิผลการบริหารวิชาการเท่านั้น งานวิจัยต่อไป อาจศึกษาประสิทธิผลการบริหารด้านอื่น ๆ เช่น กลุ่มบริหารงานบริหารงานบุคคล กลุ่มบริหารงบประมาณ หรือกลุ่มบริหารงานทั่วไป เป็นต้น

3. การวิจัยครั้งนี้ศึกษาอิทธิพลของตัวแปรอิสระที่มีต่อตัวแปรตามโดยการวิเคราะห์ พหุระดับด้วยสมการถดถอย (Multilevel Regression Analysis) จึงควรมีการศึกษา ในลักษณะ วิธีการวิเคราะห์เส้นทางแบบพหุระดับ (Multilevel Path Analysis) เพื่อเปรียบเทียบผลการผล การวิเคราะห์แต่ละเทคนิค

4. การวิจัยครั้งนี้มีการจัดตัวแปรที่ศึกษาเป็น 3 ระดับ ตั้งแต่ระดับนักเรียน ถึง ระดับ โรงเรียน หากสามารถจัดตัวแปร ที่ศึกษามากกว่า 3 ระดับ เช่น อาจเพิ่มระดับกลุ่มโรงเรียน สำนักงานเขตพื้นที่การศึกษาประถมศึกษา หรือ องค์การปกครองส่วนท้องถิ่น เป็นต้น หรือ ศึกษา 3 ระดับแต่ในหน่วยการวิจัยที่ต่างออกไป



บรรณานุกรม

## บรรณานุกรม

- กมล นามเทวี. (2556). การบริหารงานวิชาการของผู้บริหารโรงเรียนประถมศึกษาในเขต  
**จอมทอง สังกัดกรุงเทพมหานคร.** วิทยานิพนธ์ ค.ม., มหาวิทยาลัยราชภัฏธนบุรี,  
 กรุงเทพฯ.
- กมล ภูประเสริฐ. (2544). การบริหารงานวิชาการในสถานศึกษา. กรุงเทพฯ: ทิปส์พับลิเคชั่น.
- กมล ภูประเสริฐ. (2545). การบริหารงานวิชาการในสถานศึกษา (พิมพ์ครั้งที่ 2). กรุงเทพฯ:  
 เมธีทิปส์.
- กมล ภูประเสริฐ. (2547). การบริหารงานวิชาการในสถานศึกษา (พิมพ์ครั้งที่ 3). กรุงเทพฯ:  
 เมธีทิปส์.
- กมลวรรณ ชัยวานิชศิริ. (2536). **ปัจจัยที่เกี่ยวกับการบริหารที่สัมพันธ์กับประสิทธิผลของ  
 โรงเรียนเอกชน.** วิทยานิพนธ์ กศ.ด., มหาวิทยาลัยศรีนครินทรวิโรฒ, กรุงเทพฯ.
- กรมวิชาการ. (2539). **การประเมินผลจากสภาพจริง (Authentic Assessment).** กรุงเทพฯ:  
 กรมวิชาการ กระทรวงศึกษาธิการ.
- กรมวิชาการ. (2543). **แนวทางการบริหารโรงเรียนปฏิรูปการเรียนรู้.** กรุงเทพฯ: โรงพิมพ์คุรุสภา  
 ลาดพร้าว.
- กรมวิชาการ. (2547). **ประมวลศัพท์บัญญัติวิชาการศึกษา.** กรุงเทพฯ: องค์การค่าคุรุสภา.
- กฤติกาพร ไยโนนตาด. (2542). **ความสัมพันธ์ระหว่างปัจจัยคัดสรรความรู้สึกรู้สึกมีคุณค่า  
 ในตนเองการสนับสนุนทางสังคม กับพฤติกรรมการดูแลตนเองของสตรี  
 โรคเบาหวานในภาวะหมดประจำเดือน จังหวัดชัยภูมิ.** วิทยานิพนธ์ วท.ม.,  
 มหาวิทยาลัยมหิดล, กรุงเทพฯ.
- กระทรวงศึกษาธิการ. (2546). **การบริหารสภาศึกษาที่เป็นนิติบุคคล.** กรุงเทพฯ: องค์การ  
 รับส่งสินค้าและพัสดุภัณฑ์.
- กาญจน์ เรืองมนตรี. (2547). **องค์ประกอบภาวะผู้นำที่ส่งผลต่อประสิทธิผลการบริหารและ  
 การจัดการศึกษาสถานศึกษาขั้นพื้นฐานตามแนวปฏิรูปการศึกษา กรณีศึกษา  
 เขตพื้นที่การศึกษามหาสารคาม.** วิทยานิพนธ์ กศ.ด., มหาวิทยาลัยนเรศวร,  
 พิษณุโลก.

- กาญจนา ทวีพันธ์. (2556). การศึกษาสภาพกิจกรรมส่งเสริมงานวิชาการตามความคิดเห็นของคณะกรรมการสถานศึกษาขั้นพื้นฐานของกลุ่มเครือข่ายโรงเรียนหนองกระโดนสามัคคีพัฒนาสังกัด สำนักงานเขตพื้นที่การศึกษาประถมศึกษานครสวรรค์ เขต 1. วิทยานิพนธ์ ค.ม., มหาวิทยาลัยราชภัฏนครสวรรค์, นครสวรรค์.
- กาญจนา เปรมภักษา. (2555). ความต้องการการนิเทศงานวิชาการของผู้บริหารและครูวิชาการโรงเรียนประถมศึกษา สังกัดสำนักงานการศึกษา จังหวัดนครราชสีมา. วิทยานิพนธ์ ค.ม., มหาวิทยาลัยราชภัฏนครราชสีมา, นครราชสีมา.
- กาญจนา อัจฉกร. (2548). การรับรู้ในบทบาทการจัดการศึกษา ตามพระราชบัญญัติการศึกษาแห่งชาติ พ.ศ.2542 ของสมาชิกสภาองค์การบริหารส่วนตำบลในอำเภอบ้านโป่ง จังหวัด ราชบุรี. วิทยานิพนธ์ ศศ.ม., มหาวิทยาลัยราชภัฏนครปฐม, นครปฐม.
- กิตติรัตน์ ชัยรัตน์. (2547). ประสบการณ์ในการเข้าค่ายวิทยาศาสตร์และลักษณะทางจิตใจของนักเรียนมัธยมศึกษาตอนต้นที่เกี่ยวข้องกับพฤติกรรมการเรียนสาระวิทยาศาสตร์. วิทยานิพนธ์ วท.ม., มหาวิทยาลัยนครินทรวิโรฒ, กรุงเทพฯ.
- กิติมา ปรีดีดีลก. (2532). การบริหารและการนิเทศการศึกษาเบื้องต้น. กรุงเทพฯ: อักษรภาพิพัฒนา.
- เกตุสุดา เข้มแข็ง. (2550). ทศนคติและความพึงพอใจที่มีต่อระบบฐานข้อมูลบุคลากรภาครัฐภายใต้โครงการจ่ายตรงสวัสดิการรักษายาพยาบาลข้าราชการ. วิทยานิพนธ์ บธ.ม., มหาวิทยาลัยเทคโนโลยีราชมงคลธัญบุรี, ปทุมธานี.
- โกวัฒน์ เทศบุตร. (2545). เอกสารประกอบการเรียนวิชาวิจัยและพัฒนาทางการบริหารการศึกษา. มหาสารคาม: มหาวิทยาลัยมหาสารคาม.
- โกศล มีคุณ. (2557). การวิจัยเพื่อสร้างเครื่องมือวัดเหตุผลเชิงจริยธรรม ชนิดทั่วไป และชนิดเฉพาะกิจและการประเมินความตรงจากการวัด. กรุงเทพฯ: ศูนย์วิจัยยุทธศาสตร์ ระบบพฤติกรรมไทย.
- ไกรพันธ์ พูลพันธ์ชู. (2560). รูปแบบการบริหารงานวิชาการสถานศึกษาด้านแบบพัฒนาสู่ประชาคมอาเซียนของสถานศึกษาขั้นพื้นฐาน. วิทยานิพนธ์ ค.ศ., มหาวิทยาลัยราชภัฏนครสวรรค์, นครสวรรค์.
- จรรยา ธนะนิมิตร. (2555). กิจกรรมห้องเรียนคุณภาพ. กรุงเทพฯ: โรงเรียนสันติราษฎร์วิทยาลัย.
- จันทร์ประภา สิงห์ดอนแก้ว. (2556). ปัญหาและแนวทางในการแก้ปัญหาความผูกพันต่อองค์การของครูในอำเภอลวกแดง. วิทยานิพนธ์ กศ.ม., มหาวิทยาลัยบูรพา, ชลบุรี.

- จันทร์ธานี สงวนนาม. (2533). **คุณลักษณะบางประการของผู้บริหาร บรรยากาศของโรงเรียนและความพึงพอใจในงานที่สัมพันธ์กับความสำเร็จของโรงเรียนประถมศึกษา**. วิทยานิพนธ์ กศ.ด., มหาวิทยาลัยศรีนครินทรวิโรฒ, กรุงเทพฯ.
- จันทร์ธานี สงวนนาม. (2545). **ทฤษฎีและแนวปฏิบัติในการบริหารสถานศึกษา**. กรุงเทพฯ: บุ๊คพอยท์.
- จารุพร สูงสว่าง. (2524). **เปรียบเทียบผลสัมฤทธิ์ทางการเรียนของนักศึกษาผู้ใหญ่แบบเบ็ดเสร็จระดับ 4 กับนักเรียนชั้นมัธยมศึกษาปีที่ 3 ปีการศึกษา 2523 ในจังหวัด นครสวรรค์**. วิทยานิพนธ์ ค.ม., จุฬาลงกรณ์มหาวิทยาลัย, กรุงเทพฯ.
- จินตนา สาสมจิตต์. (2550). **ศึกษาความผูกพันและข้อเสนอแนะในการสร้างความผูกพันต่อโรงเรียนของครูในอำเภอคลองหาด สังกัดสำนักงานเขตพื้นที่การศึกษาสระแก้ว เขต 1**. วิทยานิพนธ์ กศ.ม., มหาวิทยาลัยบูรพา, ชลบุรี.
- จิราพร เข้มหอม. (2562). **รูปแบบการพัฒนาเพื่อเสริมสร้างการพึ่งตนเองของนักศึกษาการศึกษานอกระบบในกรุงเทพมหานคร**. วิทยานิพนธ์ กศ.ด., มหาวิทยาลัยพะเยา, พะเยา.
- จิราภรณ์ พาน้อย และกรรณิการ์ ภิรมย์รัตน์. (2558). **การศึกษาทัศนคติของนักเรียนโรงเรียนสาธิตมหาวิทยาลัยราชภัฏสวนสุนันทา (มัธยมศึกษาชั้นปีที่ 1-3) ที่มีต่อรูปแบบการจัดการเรียนการสอน สาระสังคมศึกษา ศาสนาและวัฒนธรรม ปริญญาครุศาสตรบัณฑิต สาขาวิชาสังคมศึกษา มหาวิทยาลัยราชภัฏสวนสุนันทา**. วิทยานิพนธ์ กศ.ม., มหาวิทยาลัยราชภัฏสวนสุนันทา, กรุงเทพฯ.
- จิรพัฒน์ ศิริรักษ์. (2555). **ลักษณะสถานการณ์ในโรงเรียน ครอบครัว และจิตพอเพียงที่เกี่ยวข้องกับพฤติกรรมระบบผิดชอบของนักเรียนระดับมัธยมศึกษาตอนต้น**. วิทยานิพนธ์ วท.ม., มหาวิทยาลัยศรีนครินทรวิโรฒ, กรุงเทพฯ.
- ฉัตรศิริ ปิยะพิมลสิทธิ์. (2548). **การใช้ SPSS เพื่อการวิเคราะห์ข้อมูล**. กรุงเทพฯ: มหาวิทยาลัยเกษตรศาสตร์.
- ชุติมา ใจดี. (2540). **ปัจจัยที่มีอิทธิพลต่อผลสัมฤทธิ์ทางการเรียนวิชาการถ่ายภาพเบื้องต้นของนักศึกษาคณะนิเทศศาสตร์มหาวิทยาลัยกรุงเทพ**. วิทยานิพนธ์ กศ.ม., มหาวิทยาลัยกรุงเทพ, กรุงเทพฯ.
- ชุมศักดิ์ อินทร์รักษ์. (2545). **การบริหารงานวิชาการ**. สงขลา: มหาวิทยาลัยสงขลานครินทร์.

- โชคก บัญญาวรารักษ์ และปองสิน วิเศษศิริ. (2558). **การพัฒนานโยบายการบริหารงานวิชาการที่ส่งผลทางบวกต่อผลสัมฤทธิ์ทางการเรียนของนักเรียนในสถานศึกษาสังกัดกรุงเทพมหานคร**. กรุงเทพฯ: มหาวิทยาลัยอีสเทิร์นเอเซีย.
- ดวงเดือน พันธุมนาวิน. (2527). จิตวิทยาการปลูกฝังวินัยแห่งตน. **วารสารแนะแนว**, 18(91), 58-59.
- ดวงเดือน พันธุมนาวิน. (2543). **ทฤษฎีต้นไม้อจริยธรรม: การวิจัยและการพัฒนาบุคคล** (พิมพ์ครั้งที่ 3). กรุงเทพฯ: จุฬาลงกรณ์มหาวิทยาลัย.
- ดวงเดือน พันธุมนาวิน. (2548). การวิจัยทางจิตพฤติกรรมศาสตร์เพื่อการพัฒนาบุคคลและสังคม. **เอกสารประกอบการประชุมปฏิบัติการ เรื่อง “การใช้และการผลิตผลงานวิจัยทางจิตพฤติกรรมศาสตร์เพื่อประโยชน์แก่สังคมไทย”** (หน้า 2-21). กรุงเทพฯ: สำนักงานคณะกรรมการการวิจัยแห่งชาติ.
- ดวงเดือน พันธุมนาวิน และเพ็ญแข ประจันปัจฉิม. (2520). **จริยธรรมของเยาวชนไทย** (พิมพ์ครั้งที่ 2). กรุงเทพฯ: สถาบันวิจัยพฤติกรรมศาสตร์ มหาวิทยาลัยศรีนครินทรวิโรฒ.
- ดวงฤดี เกาจารย์. (2557). **เจตคติที่มีต่อวิชาภาษาไทยของนักเรียนชั้นประถมศึกษาปีที่ 4**. กรุงเทพฯ: โรงเรียนเซนต์โยเซฟบางนา.
- ดาเรศ วิเศษหวาน. (2555). **การส่งเสริมงานวิชาการของผู้บริหารสถานศึกษา อำเภอฮอยดาว สังกัดสำนักงานเขตพื้นที่การศึกษาประถมศึกษาจันทบุรี เขต 2**. วิทยานิพนธ์ กศ.ม., มหาวิทยาลัยบูรพา, ชลบุรี.
- ดุจเดือน พันธุมนาวิน. (2548). การสนับสนุนทางสังคมของหัวหน้า: ความหมาย วิธีวัดและแนวทางการพัฒนา. **วารสารจิตวิทยา**, 12, 65-81.
- ดุจเดือน พันธุมนาวิน. (2550). **รายงานการสังเคราะห์งานวิจัยเกี่ยวกับคุณธรรมจริยธรรม ในประเทศไทยและต่างประเทศ**. กรุงเทพฯ: ทุนอุดหนุนจากศูนย์ส่งเสริมและพัฒนาพลังแผ่นดินเชิงคุณธรรม สำนักงานบริหารและพัฒนาองค์ความรู้ (องค์กรมหาชน).
- ดุจเดือน พันธุมนาวิน. (2551). **ตำราขั้นสูงทางระเบียบวิธีวิทยาการวิจัย หลักและวิธีการประมวลเอกสารเพื่อความเป็นเลิศในการวิจัยทางจิตพฤติกรรมศาสตร์**. กรุงเทพฯ: โครงการส่งเสริมเอกสารวิชาการ สถาบันบัณฑิตพัฒนบริหารศาสตร์.
- ดุจเดือน พันธุมนาวิน. (2552). **ความเชื่ออำนาจในตน การวัดความสำคัญและการเปลี่ยนแปลง**. **วารสารพัฒนาสังคม**, 11, 107-141.

- ตระการ แสนแก้ว. (2551). **การพัฒนาแรงจูงใจในการปฏิบัติงานของบุคลากรครูของโรงเรียนอัสสัมชัญนครราชสีมา**. วิทยานิพนธ์ ศษ.ม., มหาวิทยาลัยมหาสารคาม, มหาสารคาม.
- ถวิล มาตรเยี่ยม. (2544). **การปฏิรูปการศึกษาโรงเรียนเป็นฐานการบริหารจัดการ**. กรุงเทพฯ: เสมาธรรม.
- ทรงยศ แก้วมงคล. (2555). **ปัจจัยที่มีอิทธิพลต่อประสิทธิผลการบริหารงานวิชาการของโรงเรียนประถมศึกษา สังกัดกรุงเทพมหานคร**. วิทยานิพนธ์ ศษ.ด., มหาวิทยาลัยเกษตรศาสตร์, กรุงเทพฯ.
- ทิตนา แคมมณี. (2548). **รูปแบบการเรียนการสอน:ทางเลือกที่หลากหลาย**. กรุงเทพฯ: จุฬาลงกรณ์มหาวิทยาลัย.
- ธงชัย สันติวงษ์. (2543). **กลยุทธ์และนโยบายธุรกิจ**. กรุงเทพฯ: ไทยวัฒนาพานิช.
- ธีระชัย ช่างบุญศรี. (2558). **การพัฒนารูปแบบการบริหารเครือข่ายความร่วมมือทางวิชาการของโรงเรียนวิทยาศาสตร์ภูมิภาค**. วิทยานิพนธ์ กศ.ด., มหาวิทยาลัยนเรศวร, พิษณุโลก.
- นงลักษณ์ เรือนทอง. (2550). **รูปแบบการบริหารโรงเรียนที่มีประสิทธิผล**. วิทยานิพนธ์ ปร.ด., มหาวิทยาลัยศิลปากร, กรุงเทพฯ.
- นงลักษณ์ วีรัชชัย. (2538). **ความสัมพันธ์โครงสร้างเชิงเส้น (LISREL) (พิมพ์ครั้งที่ 2)**. กรุงเทพฯ: จุฬาลงกรณ์มหาวิทยาลัย.
- นงลักษณ์ วีรัชชัย. (2542). **โมเดลลิสเรล:สถิติวิเคราะห์สำหรับการวิจัย (พิมพ์ครั้งที่ 3)**. กรุงเทพฯ: จุฬาลงกรณ์มหาวิทยาลัย.
- นงลักษณ์ วีรัชชัย. (2555). **สถิติขั้นสูง (พิมพ์ครั้งที่ 2)**. กรุงเทพฯ: จุฬาลงกรณ์มหาวิทยาลัย.
- นพพงศ์ คงประจักษ์. (2556). **การนิเทศภายในสถานศึกษาขั้นพื้นฐาน สังกัดสำนักงานเขตพื้นที่ การศึกษาปัตตานี เขต 2**. วิทยานิพนธ์ ศษ.ม., มหาวิทยาลัยหาดใหญ่, สงขลา.
- นริศ สวัสดิ์. (2550). **การวิเคราะห์หุระดับของตัวแปรที่มีอิทธิพลต่อประสิทธิผลของโรงเรียน มัธยมศึกษา**. วิทยานิพนธ์ กศ.ด., มหาวิทยาลัยบูรพา, ชลบุรี.
- นริศ อุปกุล. (2538). **องค์ประกอบเชิงสาเหตุด้านตัวนักเรียน แบบการคิด คุณภาพการสอนที่มีผลต่อความมั่นใจในการตอบแบบสอบถามเลือกตอบ และผลสัมฤทธิ์ทางการเรียนคณิตศาสตร์ ของนักเรียนชั้นประถมศึกษาปีที่ 6**. วิทยานิพนธ์ ค.ม., จุฬาลงกรณ์มหาวิทยาลัย, กรุงเทพฯ.

- นวลศรี งามทรัพย์. (2552). **ปัจจัยจูงใจที่ทำให้ผู้ปกครองเด็กปฐมวัยมีส่วนร่วมกับโรงเรียน: กรณีศึกษาโรงเรียนพระตำหนักสวนกุหลาบมหามงคล จ.นครปฐม.** วิทยานิพนธ์ กศ.ม., มหาวิทยาลัยศรีนครินทรวิโรฒ, กรุงเทพฯ.
- นัยนิจ อ้นทรง. (2555). **ความสัมพันธ์ระหว่างภาวะผู้นำการเปลี่ยนแปลงของผู้บริหารกับความผูกพันต่อโรงเรียนของครู อำเภอสอยดาว จังหวัดจันทบุรี เขต 2.** วิทยานิพนธ์ ศษ.ม., มหาวิทยาลัยนอร์ทกรุงเทพ, กรุงเทพฯ.
- นารี อาแว. (2545). **ปัจจัยที่มีอิทธิพลต่อประสิทธิภาพการบริหารวิชาการของหัวหน้าภาควิชาคณะพยาบาลศาสตร์ มหาวิทยาลัยเอกชน.** วิทยานิพนธ์ กศ.ด., มหาวิทยาลัยศรีนครินทรวิโรฒ, กรุงเทพฯ.
- น้ำเพชร ลินทอง. (2541). **การศึกษาเปรียบเทียบผลสัมฤทธิ์ทางการเรียนและความวิตกกังวล ระหว่างการอบรมเลี้ยงดู แบบเข้มงวดกวดขัน แบบมีเหตุผล และแบบปล่อยปละละเลย ของนักเรียนชั้นมัธยมศึกษาปีที่ 5 โรงเรียนสวนกุหลาบวิทยาลัยนันทบุรีปีการศึกษา 2541.** วิทยานิพนธ์ ศษ.ม., มหาวิทยาลัยรามคำแหง, กรุงเทพฯ.
- นืออน พิณประดิษฐ์. (2542). **จริยธรรม: ทฤษฎีและการพัฒนา.** ขอนแก่น: มหาวิทยาลัยขอนแก่น.
- บัณฑิต แทนพิทักษ์. (2540). **ความสัมพันธ์ระหว่างภาวะผู้นำอำนาจความศรัทธาและความพึงพอใจในงานของครูโรงเรียนมัธยมศึกษา.** วิทยานิพนธ์ กศ.ด., มหาวิทยาลัยศรีนครินทรวิโรฒ, กรุงเทพฯ.
- บุญส่ง พุทธิรักษ์พงศ์. (2545). **การบริหารงานวิชาการเพื่อพัฒนาคุณภาพการสอนในโรงเรียนประถมศึกษา สังกัดสำนักงานการประถมศึกษา อำเภออ่าวลึก จังหวัดกระบี่.** วิทยานิพนธ์ ศษ.ม., มหาวิทยาลัยเกษตรศาสตร์, กรุงเทพฯ.
- ปรังกร หัสดีธรรม. (2555). **ความสัมพันธ์ระหว่างภาวะผู้นำการเปลี่ยนแปลงของผู้บริหารสถานศึกษากับการปฏิรูปการเรียนรู้สู่ห้องเรียนคุณภาพตามความคิดเห็นของครูในโรงเรียน สังกัดสำนักงานเขตพื้นที่การศึกษามัธยมศึกษา เขต 1.** วิทยานิพนธ์ ค.ม., มหาวิทยาลัยราชภัฏธนบุรี, กรุงเทพฯ.

- ประกอบ กุญโพนธ์. (2545). การศึกษาสภาพและปัญหาของการบริหารงานวิชาการเกี่ยวกับ  
การจัดการเรียนการสอนที่เน้นผู้เรียนเป็นสำคัญ ตามทัศนะของผู้บริหาร  
สถานศึกษาและครูผู้สอนสังกัดสำนักงานการประถมศึกษาจังหวัดนครราชสีมา.  
วิทยานิพนธ์ ค.ม., สถาบันราชภัฏนครราชสีมา, นครราชสีมา.
- ประไพพร อุทธิยา. (2552). การปฏิบัติงานของนักวิชาการศึกษาในสำนักงานศึกษาธิการ  
อำเภอ จังหวัดเชียงราย. วิทยานิพนธ์ ศษ.ม., มหาวิทยาลัยเชียงใหม่, เชียงใหม่.
- ประภาพันท์ เจริญกิตติ. (2546). การศึกษาพฤติกรรมความเป็นผู้นำในงานวิชาการ  
ของผู้บริหารสถานศึกษาระดับมัธยมศึกษา สังกัดกรมสามัญจังหวัดอุดรธานี.  
วิทยานิพนธ์ ค.ม., จุฬาลงกรณ์มหาวิทยาลัย, กรุงเทพฯ.
- ประโยชน์ คุปต์กาญจนากุล. (2532). การวิเคราะห์องค์ประกอบเชิงสาเหตุของประสิทธิภาพ  
การสอนของอาจารย์ในวิทยาลัยครู. วิทยานิพนธ์ ค.ด., จุฬาลงกรณ์มหาวิทยาลัย,  
กรุงเทพฯ.
- ประเสริฐ สมพงษ์ธรรม. (2538). การวิเคราะห์ภาวะผู้นำของศึกษาธิการจังหวัดที่สัมพันธ์  
กับประสิทธิผลองค์กรสำหรับศึกษาธิการจังหวัด. วิทยานิพนธ์ ค.ด., จุฬาลงกรณ์  
มหาวิทยาลัย, กรุงเทพฯ.
- ปรัชญา เวสารัชช์. (2547). หลักการจัดการศึกษา (ชุดฝึกอบรมผู้บริหาร: ประมวลสาระ)  
(พิมพ์ครั้งที่ 2). กรุงเทพฯ: บริษัทจุดทอง.
- ปรีชา ไสภาคเนน. (2557). การบริหารจัดการเรียนรู้โดยใช้โทรทัศน์เพื่อการศึกษาโรงเรียน  
บ้านถ้ำผาลาดอำเภอเชียงคำ จังหวัดพะเยา. วิทยานิพนธ์ ค.ม.,  
มหาวิทยาลัยราชภัฏเชียงราย, เชียงราย.
- ปรียาพร วงศ์อนุตรโรจน์. (2541). จิตวิทยาการบริหารงานบุคคล. กรุงเทพฯ: พิมพ์ดี.
- ปรียาพร วงศ์อนุตรโรจน์. (2546). การบริหารงานวิชาการ. กรุงเทพฯ: ศูนย์สื่อเสริมกรุงเทพ.
- ปรียาพร วงศ์อนุตรโรจน์. (2547). จิตวิทยาการบริหารงานบุคคล (พิมพ์ครั้งที่ 7). กรุงเทพฯ:  
พิมพ์ดี.
- ปรียาพร วงศ์อนุตรโรจน์. (2553). การบริหารงานวิชาการ. กรุงเทพฯ: ศูนย์สื่อเสริมกรุงเทพ.
- เปรมสุริย์ เชื้อมทอง. (2536). จิตลักษณะของผู้บริหารและสภาวะการณ์ของกลุ่มที่  
เกี่ยวข้องกับประสิทธิผลของโรงเรียน. วิทยานิพนธ์ กศ.ด.,  
มหาวิทยาลัยศรีนครินทรวิโรฒ, กรุงเทพฯ.

- ผกาพรรณ จันทร์เพิ่ม. (2545). **ปัจจัยระดับหน่วยบริการปฐมภูมิ และบุคลากรสาธารณสุข ที่มีอิทธิพลต่อการดำเนินงานเยี่ยมบ้านตามแนวทางการปฏิรูประบบสาธารณสุข ของสาธารณสุข เขต 4.** วิทยานิพนธ์ วท.ด., มหาวิทยาลัยศรีนครินทรวิโรฒ, กรุงเทพฯ.
- ผ่องพรรณ เจริญพงศ์. (2557). **ทัศนคติที่มีต่อวิชาบัญชีเบื้องต้น 1 ของนักเรียนระดับชั้น ปวช.1 ห้อง 1 แผนกวิชาการบัญชี วิทยาลัยเทคนิคทุ่งสง อำเภอทุ่งสง จังหวัด นครศรีธรรมราช.** นครศรีธรรมราช: วิทยาลัยเทคนิคทุ่งสง.
- พวงรัตน์ บุญญานุกัษ. (2538). **การประกันคุณภาพการพยาบาล.** ชลบุรี: วังใหม่บุลูพรินต์.
- พอเจตน์ ธรรมศิริขวัญ. (2552). **การพัฒนาหลักสูตรบูรณาการกลุ่มสาระการเรียนรู้ การงานอาชีพและเทคโนโลยี เพื่อเสริมสร้างพฤติกรรมเชิงจริยธรรมของ นักเรียนประถมศึกษาปีที่ 2.** วิทยานิพนธ์ กศ.ด., มหาวิทยาลัยบูรพา, ชลบุรี.
- พระสุรัชย์ สุรชัย หงส์ตระกูล. (2554). **ศึกษาทัศนคติของนักเรียนที่มีต่อการเรียนการสอน ของพระสอนศีลธรรมในโรงเรียนประถมศึกษา อำเภอเมือง จังหวัดนนทบุรี.** วิทยานิพนธ์ พธ.ม., มหาวิทยาลัยมหาจุฬาลงกรณราชวิทยาลัย, พระนครศรีอยุธยา.
- พฤกษา สุขุมภักย์. (2546). **การศึกษาความสอดคล้องของการประเมินพฤติกรรมการสอน ของครูที่ประเมินโดยตนเอง เพื่อร่วมงานและผู้บริหารสถานศึกษา.** วิทยานิพนธ์ กศ.ม., มหาวิทยาลัยศรีนครินทรวิโรฒ, กรุงเทพฯ.
- พัฒนา จันทรา. (2542). **พฤติกรรมการสอนของนักศึกษาฝึกประสบการณ์วิชาชีพสาขา สังคมศึกษาภาควิชามัธยมศึกษา.** เชียงใหม่: มหาวิทยาลัยเชียงใหม่.
- พาสณา ชลบูรพันธ์. (2560). **รูปแบบการนิเทศการสอนเพื่อส่งเสริมทักษะการคิดระดับ การศึกษาขั้นพื้นฐาน.** วิทยานิพนธ์ กศ.ด., มหาวิทยาลัยธุรกิจบัณฑิต, กรุงเทพฯ.
- พิชญาพรรณ ปากเพียร. (2558). **ความสัมพันธ์ระหว่างพฤติกรรมความเป็นผู้นำทาง วิชาการของผู้บริหารกับพฤติกรรมการสอนของครูในสถานศึกษาขั้นพื้นฐาน สังกัดสำนักงาน เขตพื้นที่การศึกษามัธยมศึกษา เขต 37.** วิทยานิพนธ์ ศษ.ม., มหาวิทยาลัยสุโขทัยธรรมาธิราช, นนทบุรี.
- พิชยา กองกาญจนทิพย์. (2556). **พฤติกรรมการสอนและรูปแบบการอนุমানสาเหตุ ของครูผู้สอนนักเรียนที่มีความบกพร่องทางการเรียนรู้ ในโรงเรียนแกนนำ จัดการเรียนร่วมระดับประถมศึกษา.** วิทยานิพนธ์ ค.ม., จุฬาลงกรณ์มหาวิทยาลัย, กรุงเทพฯ.

- พิทักษ์ อุดมชัย. (2552). **หน้าที่ทางการบริหารที่ส่งผลต่อแรงจูงใจในการปฏิบัติงานของครูในสังกัดสำนักงานเขตพื้นที่การศึกษาขอนแก่น เขต 5.** ขอนแก่น: มหาวิทยาลัยขอนแก่น.
- พิมพ์ประภา อรัญมิตร. (2552). **ปัจจัยที่มีอิทธิพลต่อผลสัมฤทธิ์ทางการเรียนภาษาไทยของนักเรียนชั้น ประถมศึกษาปีที่ 6 สังกัดสำนักงานเขตพื้นที่การศึกษาเลย เขต 3 โดยการวิเคราะห์หพระระดับ.** วิทยานิพนธ์ ค.ม., มหาวิทยาลัยราชภัฏเลย, เลย.
- พิมพ์พันธ์ เดชะคุปต์ และเพียว ยินดีสุข. (2548). **วิธีวิทยาการสอนวิทยาศาสตร์ทั่วไป.** กรุงเทพฯ: พัฒนาคุณภาพวิชาการ.
- พิมพ์อร สดเอี่ยม. (2547). **ปัจจัยที่มีอิทธิพลต่อประสิทธิผลการบริหารวิชาการของสาขาวิชาในระดับบัณฑิตศึกษาของสถาบันราชภัฏ.** วิทยานิพนธ์ กศ.ด., มหาวิทยาลัยศรีนครินทรวิโรฒ, กรุงเทพฯ.
- ไพศาล จันทสุรวงศ์. (2554). **การเปรียบเทียบปัญหาการดำเนินงานการประกันคุณภาพการศึกษา ของผู้บริหารโรงเรียนเอกชนในภาคตะวันออกเฉียงใต้ที่มีประสบการณ์การบริหารงานและขนาด โรงเรียนแตกต่างกัน.** วิทยานิพนธ์ ค.ม., มหาวิทยาลัยราชภัฏรำไพพรรณี, จันทบุรี.
- ไพศาล หวังพานิช. (2523). **การวัดผลการศึกษา.** กรุงเทพฯ: สำนักทดสอบทางการศึกษา และจิตวิทยา มหาวิทยาลัยศรีนครินทรวิโรฒ.
- ไพศาล หวังพานิช. (2556). **เอกสารประกอบการอบรมการวัดผลการศึกษา.** กรุงเทพฯ: สำนักทดสอบทางการศึกษาและจิตวิทยา มหาวิทยาลัยศรีนครินทรวิโรฒ.
- ภารดี อนันตนาวิ. (2545). **ปัจจัยที่ส่งผลต่อประสิทธิผลของโรงเรียนประถมศึกษาสังกัดสำนักงานคณะกรรมการการประถมศึกษาแห่งชาติ.** วิทยานิพนธ์ กศ.ด., มหาวิทยาลัยบูรพา, ชลบุรี.
- ภาวิดา ธาราศรีสุทธิ. (2550). **การบริหารงานวิชาการในสถานศึกษาขั้นพื้นฐาน.** กรุงเทพฯ: มหาวิทยาลัยรามคำแหง.
- มัญญ เชื้อชาติ. (2554). **ปัจจัยพระระดับที่มีอิทธิพลต่อประสิทธิผลการบริหารวิชาการของผู้บริหาร สถานศึกษาขั้นพื้นฐานในภาคตะวันออกเฉียงใต้.** วิทยานิพนธ์ กศ.ด., มหาวิทยาลัยบูรพา, ชลบุรี.

- มุกิตา ดงกระพันธ์. (2554). การศึกษาอิทธิพลของการรับรู้ความสัมพันธ์ระหว่างบุคคล การรับรู้การสนับสนุนจากองค์กร ผ่านความผูกพันต่อองค์กร และความพึงพอใจในงานที่มีต่อผลการปฏิบัติงานตามบทบาทหน้าที่. วิทยานิพนธ์ ศศ.ม., มหาวิทยาลัยศิลปากร, กรุงเทพฯ.
- มุขามัดนาเซ สามะ. (2551). สภาพและปัญหาการเรียนการสอนอิสลามศึกษาในโรงเรียนของรัฐ ที่เปิดสอนสองหลักสูตร จังหวัดยะลา. วิทยานิพนธ์ ศศ.ม., มหาวิทยาลัยสงขลานครินทร์, ปัตตานี.
- เมธี สารดิษฐ์. (2557). การศึกษาพฤติกรรมการสอนของครูคณิตศาสตร์ตามแนวทางการปฏิรูป การเรียนรู้ของครู ในสังกัดสำนักงานเขตพื้นที่การศึกษา ประถมศึกษาลำปาง. วิทยานิพนธ์ ค.ม., มหาวิทยาลัยราชภัฏเทพสตรี, ลพบุรี.
- เย็นตะวัน แสงวิเศษ. (2553). แรงจูงใจในการปฏิบัติงานของข้าราชการครูและบุคลากรทางการศึกษา สังกัดอาชีวศึกษา จังหวัดสุราษฎร์ธานี. วิทยานิพนธ์ บช.ม., มหาวิทยาลัยราชภัฏสุราษฎร์ธานี, สุราษฎร์ธานี.
- รสนันท์ ณ นคร. (2550). ปัจจัยเชิงเหตุแบบบูรณาการทางจิตลักษณะและสถานการณ์ ที่เกี่ยวข้องกับพฤติกรรมการออมเงินของนักเรียนระดับมัธยมศึกษาที่มีธนาคารในโรงเรียน. วิทยานิพนธ์ ศศ.ม., สถาบันบัณฑิตพัฒนบริหารศาสตร์, กรุงเทพฯ.
- รังสรรค์ เพ็งหนู. (2557). เอกสารประกอบการอบรมการจัดการเรียนรู้ในโรงเรียน มาตรฐานสากล. กรุงเทพฯ: สำนักงานเขตพื้นที่การศึกษามัธยมศึกษา เขต 2.
- รัฐปรัชญ์ บุญเจริญ. (2556). การมีส่วนร่วมของคณะกรรมการสถานศึกษาในการบริหารงาน โรงเรียนเฉลิมพระเกียรติสมเด็จพระศรีนครินทร์ สมุทรสาคร. วิทยานิพนธ์ ศษ.ม., วิทยาลัยทองสุข, กรุงเทพฯ.
- รัฐพรรัตน์ งามวงศ์. (2553). ผลสัมฤทธิ์ทางการเรียนวิชาการเขียนโปรแกรมคอมพิวเตอร์ 1 ของนักศึกษาระบบสารสนเทศ ศูนย์กลางมหาวิทยาลัยเทคโนโลยีราชมงคลอีสานภาคเรียนที่ 2 ปีการศึกษา 2552. วิทยานิพนธ์ กศ.ม., มหาวิทยาลัยเทคโนโลยีราชมงคลอีสาน, นครราชสีมา.
- ราชันย์ บุญธิมา. (2542). ปัจจัยที่เอื้อต่อผลสำเร็จของการนำหลักสูตรมัธยมศึกษาตอนต้นไปปฏิบัติ กรณีศึกษาโรงเรียนมัธยมศึกษาจังหวัดเชียงราย. วิทยานิพนธ์ กศ.ด., มหาวิทยาลัยศรีนครินทรวิโรฒ, กรุงเทพฯ.
- รุจิร ภูสาระ. (2545). การเขียนแผนการสอน. กรุงเทพฯ: บุ๊คพอยท์.

- รุจิรุ ภูสาระ และจันทรา นีสงวนนาม. (2545). **การบริหารหลักสูตรในสถานศึกษา.**  
กรุงเทพฯ: บุคพ้อยท์.
- รุ่ง ลอยเลิศ.(2543). **การพัฒนาคุณภาพงานวิชาการในโรงเรียนประถมศึกษาอำเภอ  
ศรีนครจังหวัดสุโขทัย.** วิทยานิพนธ์ ศษ.ม., มหาวิทยาลัยเชียงใหม่, เชียงใหม่.
- รุ่งนภา ทีชะ. (2522). **ความสัมพันธ์ระหว่างอัตมโนทัศน์ความเชื่ออำนาจภายใน ภายนอกตน  
และสัมฤทธิ์ผลทางการเรียน.** วิทยานิพนธ์ ค.ม., จุฬาลงกรณ์มหาวิทยาลัย,  
กรุงเทพฯ.
- รุ่งทิพย์ พรหมศิริ. (2549). **ปัจจัยเชิงพหุระดับที่ส่งผลต่อประสิทธิภาพของสถานศึกษา  
ที่ดำเนินการตามโครงการจัดการเรียนการสอนเป็นภาษาอังกฤษ ระดับมัธยมศึกษา  
สังกัดสำนักงานคณะกรรมการการศึกษาขั้นพื้นฐาน.** วิทยานิพนธ์ กศ.ด.,  
มหาวิทยาลัยบูรพา, ชลบุรี.
- เรณู ครุฑไทย. (2542). **การศึกษาการดำเนินงานวิชาการของโรงเรียนในกลุ่มนวมินทร์-  
นุชิต สังกัดกรมสามัญศึกษา.** วิทยานิพนธ์ ค.ม., จุฬาลงกรณ์มหาวิทยาลัย, กรุงเทพฯ.
- เรืองชัย ปริบาล. (2546). **ปัจจัยที่มีอิทธิพลต่อประสิทธิภาพการสอนของครูผู้สอนวิชา  
ภาษาอังกฤษ ระดับมัธยมศึกษาตอนต้น สังกัดสำนักงานการประถมศึกษา  
จังหวัด อุบลราชธานี.** วิทยานิพนธ์ ค.ม., สถาบันราชภัฏอุบลราชธานี, อุบลราชธานี.
- ลลิตา พลพงษ์. (2559). **ปัจจัยพหุระดับที่ส่งผลต่อประสิทธิผลของโรงเรียนที่ใช้ภาษา  
อังกฤษเป็นสื่อการสอน สังกัดสำนักงานคณะกรรมการการศึกษาขั้นพื้นฐาน.**  
วิทยานิพนธ์ ปร.ด., มหาวิทยาลัยสุโขทัยธรรมมาธิราช, นนทบุรี.
- เลิศณรงค์ พูนเกิดมะเรียง.(2546). **การศึกษากระบวนการบริหารงานวิชาการของผู้บริหาร  
โรงเรียนในโครงการโรงเรียนปฏิรูปการเรียนรู้เพื่อพัฒนาคุณภาพผู้เรียน สังกัด  
สำนักงานการประถมศึกษา จังหวัดนครราชสีมา.** วิทยานิพนธ์ ค.ด., มหาวิทยาลัย  
ราชภัฏนครราชสีมา, นครราชสีมา.
- วชิระ ชินหนองจอก. (2553). **ทฤษฎีการรับรู้ (Perception theory).** สืบค้นเมื่อ 3 กุมภาพันธ์  
2560, จาก [http://www.thaidocscandal.com/image\\_thaidoc/jit2.gif](http://www.thaidocscandal.com/image_thaidoc/jit2.gif).
- วชิราพร มหาวงศ์นันท์. (2546). **การสร้างแบบประเมินพฤติกรรมการสอนที่ผู้เรียนสำคัญ  
ที่สุดของครูผู้สอนวิชาวิทยาศาสตร์ สำนักงานเขตบางกอกน้อย สังกัด  
กรุงเทพมหานคร ตามพระราชบัญญัติการศึกษา พ.ศ. 2542.** วิทยานิพนธ์ ค.ม.,  
มหาวิทยาลัยศรีนครินทรวิโรฒ, กรุงเทพฯ.

- วาสนา ใจแสวงทรัพย์. (2554). การนิเทศงานวิชาการของผู้บริหารโรงเรียนเอกชนระดับ  
**ประถมศึกษาเขตการศึกษา 5. วิทยานิพนธ์ ศษ.ม.,**  
 มหาวิทยาลัยสุโขทัยธรรมาธิราช, นนทบุรี.
- วิทยา เกศอาจ. (2557). การพัฒนารูปแบบการประเมินการบริหารงานวิชาการโรงเรียนขนาดเล็ก  
 โดยใช้ทฤษฎีเป็นฐาน. วารสารวิจัยทางการศึกษา, 8(3), 89-104.
- วิบูลย์ พาสี. (2546). ความสัมพันธ์ระหว่างความเชื่ออำนาจในตน ลักษณะมุ่งอนาคต  
 และควบคุมตน กับพฤติกรรมการปฏิบัติงานตามมาตรฐานการประกันคุณภาพ  
 การศึกษา ระดับการศึกษาขั้นพื้นฐานด้านกระบวนการของผู้บริหาร  
 สถานศึกษา สังกัดสำนักงานเขตพื้นที่การศึกษาขอนแก่น เขต 1-5.  
 วิทยานิพนธ์ ค.ม., สถาบันราชภัฏเลย, เลย.
- วิมล จำปานิล. (2553). รูปแบบความสัมพันธ์โครงสร้างเชิงเส้นของปัจจัยที่มีอิทธิพลต่อ  
 ความผูกพันต่อโรงเรียนของครูในโรงเรียน สังกัดสำนักงานเขตพื้นที่การศึกษา  
 ในภาคตะวันออกเฉียงเหนือ. วิทยานิพนธ์ ปริญญาโท, มหาวิทยาลัยราชภัฏเลย, เลย.
- วิวรรณ สารกิจปรีชา. (2554). การศึกษาความสัมพันธ์ระหว่างคุณลักษณะของผู้ปกครอง  
 กับพฤติกรรมการมีส่วนร่วมของผู้ปกครองในการส่งเสริมการเรียนรู้ของ  
 นักเรียน โรงเรียนอนุบาลกุ๊กไก่ เขตคลองเตย กรุงเทพมหานคร. วิทยานิพนธ์  
 กศ.ม., มหาวิทยาลัยศรีนครินทรวิโรฒ, กรุงเทพฯ.
- วีระวุฒิ ไชยชิต และปราศรัย ประวัตินุชเรือง. (2557). ทศนคติที่มีต่อการเรียนการสอนวิชา  
 ภาษาอังกฤษของนักศึกษา สถาบันการศึกษาเอกชนในเขตสายไหม  
 กรุงเทพมหานคร. การศึกษาค้นคว้าด้วยตนเอง ศษ.ม., มหาวิทยาลัยนอร์ทกรุงเทพ.
- ศักดิ์เศเรศ ประกอบผล. (2539). การศึกษาสภาพแวดล้อมทางการเรียนในโรงเรียน  
 ประถมศึกษา สังกัดคณะกรรมการการประถมศึกษาแห่งชาติ เขตภาคกลาง.  
 การศึกษาค้นคว้าด้วยตนเอง กศ.ม., มหาวิทยาลัยศรีนครินทรวิโรฒ, กรุงเทพฯ.
- ศักดิ์ไทย สุรกีจบวร. (2545). จิตวิทยาสังคม. กรุงเทพฯ: สุวีริยาสาส์น.
- ศักดิ์ไทย สุรกีจบวร. (2546). เอกสารสาระการเรียนรู้ประกอบชุดวิชาการพัฒนาการ  
 บริหารสถาบันการศึกษา (พิมพ์ครั้งที่ 2). กรุงเทพฯ: กระทรวงศึกษาธิการ.
- ศิริ จันทะพล. (2552). แนวทางการพัฒนาการนิเทศภายในโรงเรียน สังกัดสำนักงานเขต  
 พื้นที่การศึกษาเลย เขต 1. วิทยานิพนธ์ คศ.ม., มหาวิทยาลัยราชภัฏเลย, เลย.
- ศิริชัย กาญจนवासี. (2548). ทฤษฎีการประเมิน. กรุงเทพฯ: จุฬาลงกรณ์มหาวิทยาลัย.

- ศิริชัย กาญจนวาสี. (2550). **การวิเคราะห์พหุระดับ: Muti-level Analysis** (พิมพ์ครั้งที่ 4).  
กรุงเทพฯ: จุฬาลงกรณ์มหาวิทยาลัย.
- ศิริวรรณ เสรีรัตน์. (2550). **การจัดการและพฤติกรรมองค์การ**. กรุงเทพฯ: ซีระ  
ฟิล์มและโซเทกซ์.
- ศิวกาติ แสงทอง. (2555). **การศึกษาความสัมพันธ์ระหว่างการมีส่วนร่วมในการพัฒนา  
บุคลากรกับความผูกพันต่อ โรงเรียนของครูโรงเรียนคาทอลิก สังกัดอัครสังฆ-  
มณฑลกรุงเทพมหานคร**. วิทยานิพนธ์ ค.ม., มหาวิทยาลัยราชภัฏ  
พระนครศรีอยุธยา, พระนครศรีอยุธยา.
- ศุภวรรณ พันธุ์ภักดี. (2542). **ตัวแปรที่เกี่ยวข้องกับผลสัมฤทธิ์ทางการเรียนของนิสิต  
แพทย์ คณะแพทยศาสตร์ มหาวิทยาลัยศรีนครินทรวิโรฒ**. วิทยานิพนธ์ กศ.ม.,  
มหาวิทยาลัยศรีนครินทรวิโรฒ, กรุงเทพฯ.
- สดใส ศรีสวัสดิ์. (2549). **การนิเทศภายในของผู้บริหารสถานศึกษา สังกัด  
กรุงเทพมหานคร**. วิทยานิพนธ์ ศษ.ม., มหาวิทยาลัยเกษตรศาสตร์, กรุงเทพฯ.
- สัจจวรรณ ทรรพพสุ และไสว ศิริทองถาวร. (2555). **การพัฒนากระบวนการบริหารงาน  
วิชาการสถานศึกษา ชั้นพื้นฐานด้านการจัดการคุณภาพ**. กรุงเทพฯ: สำนักงาน  
คณะกรรมการวิจัยแห่งชาติ.
- สมจิตร อุดม. (2547). **ปัจจัยที่ส่งผลต่อความสำเร็จในการบริหารโรงเรียนเอกชนระดับ  
ประถมศึกษาในภาคใต้**. วิทยานิพนธ์ ค.ม., จุฬาลงกรณ์มหาวิทยาลัย, กรุงเทพฯ.
- สมชาย จินตณพันธ์. (2546). **การบริหารงานวิชาการของผู้บริหารโรงเรียนประถมศึกษา  
สังกัดสำนักงานการประถมศึกษาจังหวัดสุราษฎร์ธานี**. วิทยานิพนธ์ ศษ.ม.,  
มหาวิทยาลัยเกษตรศาสตร์, กรุงเทพฯ.
- สมบัติ โสทอง. (2549). **การศึกษาความสัมพันธ์ระหว่างความเชื่อมั่นในตนเองกับ  
พฤติกรรมการตัดสินใจ ในการบริหารงานวิชาการโดยให้ครูมีส่วนร่วมของ  
ผู้บริหารสถานศึกษาสังกัด สำนักงานเขตพื้นที่การศึกษาพระนครศรีอยุธยาเขต  
1 และเขต 2**. วิทยานิพนธ์ ค.ม., มหาวิทยาลัยราชภัฏพระนครศรีอยุธยา,  
พระนครศรีอยุธยา.
- สมโภชน์ เขี่ยมสุภานิต. (2549). **ทฤษฎีและเทคนิคการปรับพฤติกรรม** (พิมพ์ครั้งที่ 5).  
กรุงเทพฯ: จุฬาลงกรณ์มหาวิทยาลัย.

- สมศักดิ์ คงเที่ยง. (2542). **หลักการบริหารการศึกษา** (พิมพ์ครั้งที่ 2). กรุงเทพฯ: มหาวิทยาลัยรามคำแหง.
- สังต์ อุทรานันท์. (2539). **การนิเทศการศึกษา: ทฤษฎีและการปฏิบัติ** (พิมพ์ครั้งที่ 2). กรุงเทพฯ: มิตรสยาม.
- สังคม คำดี. (2548). **การศึกษาการจัดกิจกรรมส่งเสริมงานวิชาการของผู้บริหารสถานศึกษาขั้นพื้นฐานสังกัดสำนักงานเขตพื้นที่การศึกษามหาสารคาม เขต 1.** วิทยานิพนธ์นิพนธ์ ค.ม., มหาวิทยาลัยราชภัฏมหาสารคาม, มหาสารคาม.
- สาโรช บัวศรี. (2526). **จริยธรรมศึกษา**. กรุงเทพฯ: โรงพิมพ์คุรุสภา.
- สำนักงานคณะกรรมการการศึกษาขั้นพื้นฐาน. (2547). **เอกสารประกอบการศึกษาดำเนินการด้วยตนเองหลักสูตรผู้ช่วยผู้บริหารสถานศึกษาและผู้บริหารสถานศึกษาตามหลักเกณฑ์และวิธีการพัฒนาข้าราชการครูเพื่อเข้าสู่ตำแหน่งสายงานผู้บริหารในสถานศึกษา ปีงบประมาณ 2547**. กรุงเทพฯ: สำนักงานคณะกรรมการการศึกษาขั้นพื้นฐาน.
- สำนักงานคณะกรรมการการศึกษาขั้นพื้นฐาน. (2553ก). **คู่มือการบริหารจัดการด้วยระบบคุณภาพ**. กรุงเทพฯ: ชุมนุมสหกรณ์ การเกษตรแห่งประเทศไทย.
- สำนักงานคณะกรรมการการศึกษาขั้นพื้นฐาน. (2553ข). **คู่มือการพัฒนาหลักสูตรและการสอน**. กรุงเทพฯ: ชุมนุมสหกรณ์การเกษตรแห่งประเทศไทย.
- สำนักงานคณะกรรมการการศึกษาขั้นพื้นฐาน. (2553ค). **แนวทางการดำเนินงานโรงเรียนมาตรฐานสากล**. กรุงเทพฯ: ชุมนุมสหกรณ์การเกษตรแห่งประเทศไทย.
- สำนักงานคณะกรรมการการศึกษาแห่งชาติ. (2545). **แนวทางการวัดผลประเมินผลในชั้นเรียนกลุ่มสาระวิทยาศาสตร์ หลักสูตรการศึกษาขั้นพื้นฐาน พุทธศักราช 2544**. กรุงเทพฯ: โรงพิมพ์องค์การรับส่งสินค้า และพัสดุภัณฑ์ (ร.ส.พ.).
- สำนักงานเลขาธิการสภาการศึกษา. (2558). **โครงการปฏิรูปการเรียนรู้สู่ผู้เรียน (พ.ศ. 2557-2560) “สะท้อนปัญหาและทางออก ตอบโจทย์ปฏิรูปการศึกษาไทย” สกศ**. กรุงเทพฯ: สำนักงานเลขาธิการสภาการศึกษา.
- สำนักบริหารงานการมัธยมศึกษาตอนปลาย. (2553). **คู่มือการขับเคลื่อนกลยุทธ์**. กรุงเทพฯ: ชุมนุมสหกรณ์การเกษตรแห่งประเทศไทย.

สำนักบริหารงานการมัธยมศึกษาตอนปลาย. (2555). **แนวทางการจัดการเรียนการสอน**

**ในโรงเรียนมาตรฐานสากล.** กรุงเทพฯ: โรงพิมพ์ชุมนุมสหกรณ์การเกษตร  
แห่งประเทศไทย.

สำเร็จ บุญเรืองรัตน์. (2538). การวิเคราะห์ข้อมูลทุกระดับของ Path Model.

**วารสารการวัดผลการศึกษา,** 10(48), 59–74.

สำเร็จ บุญเรืองรัตน์. (2540). **เทคนิคการวิเคราะห์ตัวแปรพหุคูณ.** กรุงเทพฯ: เลิฟแอนด์ลิฟเพรส.

สำเร็จ บุญเรืองรัตน์. (2547). การบริหารตามหลักอริยสัจสี่. **วารสารการศึกษา มศว,** 3(7), 2–3.

สิทธิชัย ชมพูพาทย์. (2554). **การพัฒนาพฤติกรรมการเรียนการสอนเพื่อการแก้ปัญหา**

**อย่างสร้างสรรค์ของครูและนักเรียนในโรงเรียนส่งเสริมนักเรียนที่มี**

**ความสามารถพิเศษทางวิทยาศาสตร์โดยใช้การวิจัยปฏิบัติการเชิงวิพากษ์.**

วิทยานิพนธ์ วท.ด., มหาวิทยาลัยศรีนครินทรวิโรฒ, กรุงเทพฯ.

สิริพร บุญพา. (2562). **รูปแบบการบริหารการพัฒนาเพื่อเสริมสร้างความพอเพียงของ**

**นักเรียนมัธยมศึกษาตอนต้นในโรงเรียนสังกัดกรุงเทพมหานคร.** วิทยานิพนธ์

กศ.ด., มหาวิทยาลัยพะเยา, พะเยา.

สุขุม มูลเมือง. (2539). **ผลสัมฤทธิ์ทางการเรียนของนักเรียนชั้นมัธยมศึกษาตอนต้น:**

**การวิเคราะห์รูปแบบความสัมพันธ์โครงสร้างเชิงเส้น.** วิทยานิพนธ์นิพนธ์ ศศ.ด.,

มหาวิทยาลัยศิลปากร, กรุงเทพฯ.

สุนีย์ สวนศรี. (2552). **ศึกษาความต้องการมีส่วนร่วมของผู้ปกครองในการจัดการศึกษา**

**โรงเรียนสารสาสน์พิทยา กรุงเทพมหานคร.** การศึกษาค้นคว้าด้วยตนเอง กศ.ม.,

มหาวิทยาลัยศรีนครินทรวิโรฒ, กรุงเทพฯ.

สุทธนู ศรีไธย์. (2549). **หลักการนิเทศการศึกษา.** กรุงเทพฯ: จุฬาลงกรณ์มหาวิทยาลัย.

สุทิน กองเงิน. (2547). **ปัจจัยที่มีอิทธิพลต่อผลสัมฤทธิ์ทางการเรียน วิชาคณิตศาสตร์**

**ชั้นมัธยมศึกษาปีที่ 6 จังหวัดมหาสารคาม.** วิทยานิพนธ์ กศ.ม.,

มหาวิทยาลัยมหาสารคาม, มหาสารคาม.

สุนันทา เจริญจิตรโสภณ. (2559). **การบริหารสถานศึกษาโดยใช้โรงเรียนเป็นฐานที่ส่งผล**

**ต่อความผูกพันต่อโรงเรียน ของครูสังกัดสำนักงานเขตหนองจอก กรุงเทพมหานคร.**

วิทยานิพนธ์ ค.ม., มหาวิทยาลัยราชภัฏราชชนนครินทร์, ฉะเชิงเทรา.

- สุนันทา ประไพตระกูล. (2535). การวิเคราะห์ความสัมพันธ์เชิงสาเหตุระหว่างตัวแปรคัดสรรกับผลสัมฤทธิ์ทางการเรียนคณิตศาสตร์ของนักเรียนชั้นมัธยมศึกษาปีที่ 3 กรุงเทพมหานคร. วิทยานิพนธ์ ค.ม., จุฬาลงกรณ์มหาวิทยาลัย, กรุงเทพฯ.
- สุพักตร์ พิบูลย์. (2551). ชุดเสริมทักษะการประเมินโครงการ. นนทบุรี: จตุพรดีไซน์.
- สุภาภรณ์ เพาะบุญ. (2546). การวิเคราะห์องค์ประกอบเชิงยืนยันความเชื่ออำนาจภายในตนของนักเรียนชั้นมัธยมศึกษาตอนต้นในโรงเรียนสังกัดกรมสามัญศึกษา. วิทยานิพนธ์ วท.ม., มหาวิทยาลัยบูรพา, ชลบุรี.
- สุภาสิณี นุ่มเนียน. (2546). ปัจจัยทางสภาพแวดล้อมและจิตลักษณะ ที่เกี่ยวข้องกับพฤติกรรมรับผิดชอบ ต่อหน้าที่ของนักเรียนมัธยมศึกษาตอนต้น. วิทยานิพนธ์ ศศ.ม., สถาบันบัณฑิตพัฒนบริหารศาสตร์, กรุงเทพฯ.
- สุมาลี เมืองนก. (2548). ความต้องการการสนับสนุนจากผู้บริหารในการพัฒนาการเรียนการสอนตามแนวปฏิรูปการศึกษาของครูในอำเภอท่ายาง สังกัดสำนักงานเขตพื้นที่การศึกษาเพชรบุรี เขต 2. วิทยานิพนธ์ ศษ.ม., มหาวิทยาลัยราชภัฏสวนดุสิต, กรุงเทพฯ.
- สุรัชย์ ภัทรากิจ. (2548). ปัจจัยที่มีความสัมพันธ์ต่อการปฏิบัติหน้าที่ในการกำหนดนโยบาย และแผนพัฒนาโรงเรียน ของคณะกรรมการสถานศึกษาขั้นพื้นฐาน สังกัดสำนักงานเขตพื้นที่การศึกษาสระบุรี. วิทยานิพนธ์ ค.ม., มหาวิทยาลัยราชภัฏพระนครศรีอยุธยา, พระนครศรีอยุธยา.
- สุรณี ใจเที่ยง. (2544). ทศนคติที่มีต่อการเรียนการสอนวิชาภาษาอังกฤษของนักเรียนชาวทยภูเขาลำหู่ โรงเรียนบ้านห้วยคอกหมู อำเภอแม่เมาะ จังหวัดเชียงใหม่. วิทยานิพนธ์ ศษ.ม., มหาวิทยาลัยเชียงใหม่, เชียงใหม่.
- สุรางค์ โค้วตระกูล. (2554). จิตวิทยาการศึกษา (พิมพ์ครั้งที่ 5). กรุงเทพฯ: สำนักพิมพ์แห่งจุฬาลงกรณ์มหาวิทยาลัย.
- สุรีย์ ประกายจันทร์. (2532). ความสัมพันธ์ระหว่างนิสัยทางการเรียนทัศนคติทางการเรียน และผลสัมฤทธิ์ ทางการเรียนในกลุ่มวิชาสร้างเสริมประสบการณ์ชีวิตของนักเรียนชั้นประถมศึกษาปีที่ 5 โรงเรียนเทศบาลเมืองอุตรดิตถ์ จังหวัดอุตรดิตถ์. วิทยานิพนธ์ ศษ.ม., มหาวิทยาลัยเกษตรศาสตร์, กรุงเทพฯ.

- สุวัฒน์ วิวัฒน์นานนท์. (2548). **ปัจจัยเชิงพหุระดับที่ส่งผลต่อประสิทธิผลของโรงเรียนมัธยมศึกษาของรัฐในกรุงเทพมหานคร**. วิทยานิพนธ์ ศษ.ด., มหาวิทยาลัยวงษ์ชวลิตกุล, นครราชสีมา.
- เสริมศักดิ์ วิศาลาภรณ์. (2525). **พฤติกรรมผู้นำทางการศึกษา** (พิมพ์ครั้งที่ 2). กรุงเทพฯ: ไทยวัฒนาพานิช.
- เสริมศักดิ์ วิศาลาภรณ์. (2536). **ภาวะผู้นำ: ประมวลชุดวิชาทฤษฎีและแนวปฏิบัติในการบริหารการศึกษา เล่มที่ 2 หน่วยที่ 5**. นนทบุรี: มหาวิทยาลัยสุโขทัยธรรมาธิราช.
- เสริมศักดิ์ วิศาลาภรณ์. (2552). **สภาพการจัดการศึกษาในจังหวัดชายแดนภาคใต้: รายงานวิจัย**. กรุงเทพฯ: วิ.ที.ซี. คอมมิวนิเคชั่น.
- โสภิต ม่วงทอง. (2558). **ปัจจัยที่ส่งผลต่อประสิทธิผลของโรงเรียนเอกชนประเภทสามัญในภาคตะวันออก**. วิทยานิพนธ์ กศ.ด., มหาวิทยาลัยบูรพา, ชลบุรี.
- องอาจ นัยพัฒน์. (2544). **วิวัฒนาการความเชื่อและแนวคิดพื้นฐานเกี่ยวกับการประเมินวารสารการวัดผลการศึกษา**, 22(66), 6-7.
- อดุลย์ จาตุรงค์กุล. (2543). **กลยุทธ์การตลาด** (พิมพ์ครั้งที่ 2). กรุงเทพฯ: มหาวิทยาลัยธรรมศาสตร์.
- อรพรรณ พรสีมา. (2542). **การคิด**. กรุงเทพฯ: สถาบันพัฒนาทักษะการคิด.
- อรพินทร์ ชูชม. (2522). **การศึกษาความสัมพันธ์ระหว่างพื้นความรู้เดิมสภาพแวดล้อมทางบ้าน แรงจูงใจไม่สัมฤทธิ์ ทักษะการเรียนรู้กับผลสัมฤทธิ์ทางการเรียนของนักเรียนระดับมัธยมศึกษาตอนปลาย**, วิทยานิพนธ์ กศ.ม., มหาวิทยาลัยศรีนครินทรวิโรฒ, กรุงเทพฯ.
- อริยา คูหา และบัญญัติ ยง่วน. (2547). **ปัจจัยที่ส่งผลต่อผลสัมฤทธิ์ทางการเรียนในภาวะรอพิณิจของนักศึกษามหาวิทยาลัยสงขลานครินทร์ วิทยาเขตปัตตานี**. **วารสารสงขลานครินทร์ ฉบับสังคมศาสตร์และมนุษยศาสตร์**, 10, 255-271.
- อัมพร อินพง. (2554). **การบริหารงานวิชาการของผู้บริหารสถานศึกษาขั้นพื้นฐานเขตยานนาวา กรุงเทพมหานคร**. การศึกษาค้นคว้าด้วยตนเอง ศษ.ม., มหาวิทยาลัยธุรกิจบัณฑิต, กรุงเทพฯ.
- อารีรัตน์ หิรัญโร. (2532). **แบบผู้นำที่ส่งผลต่อแรงจูงใจและความพอใจในการทำงานของอาจารย์ในสถานศึกษาสังกัดกรมอาชีวศึกษา**. วิทยานิพนธ์ กศ.ด., มหาวิทยาลัยศรีนครินทรวิโรฒ, กรุงเทพฯ.

- อารีย์ อัครนุภาพ. (2559). **ปัจจัยพระระดับที่ส่งผลต่อประสิทธิผลทางการศึกษาของสถานศึกษา สังกัดสำนักงานคณะกรรมการการอาชีวศึกษา เขตกรุงเทพมหานคร.** วิทยานิพนธ์ กศ.ด., มหาวิทยาลัยศรีนครินทรวิโรฒ, กรุงเทพฯ.
- อุทัย บุญประเสริฐ. (2548). **การศึกษาแนวทางการบริหารและการจัดการศึกษาของสถานศึกษาในรูปแบบการบริหารโดยใช้โรงเรียนเป็นฐาน.** กรุงเทพฯ: โรงพิมพ์คุรุสภาลาดพร้าว.
- อุไรพร พานิชกุล. (2539). **พฤติกรรมการสอนและความต้องการพัฒนาตนของครูผู้สอนคณิตศาสตร์ ชั้นประถมศึกษาปีที่ 1 สังกัดสำนักงานการประถมศึกษาจังหวัดพังงา.** วิทยานิพนธ์ กศ.ม., มหาวิทยาลัยศรีนครินทรวิโรฒ, กรุงเทพฯ.
- เอมอร งามธรรมนิตย์.(2546). **ความเครียดในการปฏิบัติงานและความเชื่ออำนาจภายในภายนอกตน กับความสามารถในการปฏิบัติงานของพยาบาลโรงพยาบาลศิริราช.** วิทยานิพนธ์ วท.ม., มหาวิทยาลัยศรีนครินทรวิโรฒ, กรุงเทพฯ.
- อำภา บุญช่วย. (2537). **การบริหารงานวิชาการในโรงเรียน (พิมพ์ครั้งที่ 2).** กรุงเทพฯ: อเนกศิลป์การพิมพ์.
- Argyris, C. (1964). **Interpersonal Competence and Organizational Effectiveness.** Homewood: Irwin–Dorsey.
- Barnard, C. I. (1966). **The Functions of the Executive.** Cambridge: Harvard University Press.
- Bass, B. M. (1999). Two decades of research and development in transformational leadership. **European Journal of Work and Organizational Psychology, 8,** 9–32.
- Beauchamp, G. A. (1981). **Curriculum Theory (4<sup>th</sup> ed.).** Itsca: F.E Peacock Publisher.
- Braun, J. B. (1991). An analysis of principal leadership vision and its relationship to school climate. **Dissertation Abstracts International, 52(4),**1139–A.
- Burns, J. M. (1978). **Leadership.** New York: Harper and Row.
- Caldwell, B. J. and Spinks, J. M. (1990). **The self-managing school.** London: Taylor and Francis.

Caplan, R. D., Robinson, E. A. R., French, J. R. P., Caldwell, J. R. and Shinn, M. (1976).

**Adtering to Medical Regimens: Pilot Experimental in patient Education and Social Support.** Ann arbour: University of Macihigan.

Carnall, C. A. (1990). **Managing Change in Organizations.** New York: Prentice Hall.

Cooper, J. M. (1999). **Classroom Teaching Skills** (6<sup>th</sup> ed.). Boston: Houghton Mifflin.

Cranny, C. J., Smith, P. C. and Stone, E. F. (1992). **Job Satisfaction: How People Feel About Their Jobs and How it Affects Their Performance.** New York: Maxwell Macmillan International.

Draper, D. (1995). Inference and Hierarchical Modeling in the Social Sciences.

**Journal of Educational and Behavioral Statistics**, 32(2), 115–147.

Eysenck, H. J., Arnold, W. and Meili, R. (1972). **Encyclopedia of Psychology.** London: Search Press.

Gibson, J. L. (2000). **Organizations Behavior** (7<sup>th</sup> ed.). Boston: Irwin.

Gilmer, B. V. (1971). **Applied Psychology.** New York: McGraw–Hill Book Company.

Good, C. V. (1973). **Dictionary of Education.** New York: McGrar–Hill Book Company.

Greenfield, W. D., Licata, J. W. and Johnson, C. B. (1989). **A Gouide to interpreting the vision Instrument college of education.** Baton Rouge. LA. Louisiana State Univerity.

Guilford, J. P. (1971). **Personality.** New York: McGraw–Hill.

Hanson, M. E. (1996). **Educational Administration and Organizational Behavior** (4<sup>th</sup> ed.). Boston: Ally and Bacon.

Hall, G., William, L., R., Shirley, M., H. and Leslie, L. H. (1984). “Effects of Three Principal Styles on School Improvement. **Educational Leadership**, 41(5), 22–29.

Hickman, C. R. and Silva, M. A. (1984). **Creating excellence.** New York: New American library.

Hornby, A. S. (2010). **Oxford Advanced Learner’s Dictionary of Current English.** Publisher: Oxford University Prees.

- Hoy, W. K. and Ferguson, J. (1985). A Theoretical Frame work and Exploration of Organizational Effectiveness in School. **Educational Administration Quarterly**, 21(2), 121–122.
- Hoy, W. K. and Miskel, C. G. (1991). **Educational Administration, Theory, Research Practice** (4<sup>th</sup> ed.). Singapore: McGraw–Hill Inc.
- Hoy, W. K. and Miskel, C. G. (1996). **Educational Administration: Theory Research and Practice** (5<sup>th</sup>ed). New York: McGraw–Hill.
- Hoy, W. K. and Miskel, C. G. (2001). **Educational Administration: Theory Research and Practice** (6<sup>th</sup> ed.). New York: McGraw–Hill.
- Hoy, W. K. and Miskel, C. G. (2008). **Educational Administration Theory, Research, and Practice**. New York: Mc Graw–Hill.
- Hrincu, M. E. (1992). **The concept of organization effectiveness**. Doctoral dissertation, Ph.D., University of Toronto, Toronto.
- Jacobson, B. (1986). **Modern Organization**. New York: Knefp.
- Kast, F. E. and Rosenzweig, J. E. (1985). **Organization Management a System and Contingency Approach**. Singapore: McGraw–Hill Singapore Nation Printer Ltd.
- Klein, S. B. (1996). **Learning: Principles and Applications** (3<sup>rd</sup> ed.). New York: McGraw–Hill.
- Kohlberg, L. (1964). Development of moral character and moral ideology. In M.L.Hoffman, and I.V. Hoffman, (Eds.). **Review of child development research**, New York: Connecticut Printers, Inc., pp. 383–432.
- Krech, D. and Crutchfield, R. S. (1962). **Theory and problem of Social Phychology**. London: McGraw.
- Kreft, I. G. G and Jan de, L. (1991). Model Based Ranking of School. **International Journal of Educational Research**, 15(1), 45–49.
- Kreft, I. G.G. (1996). **The public administration of American school system**. New York: The Macmillan.

- Krulik, S. and Rudnick, J. A. (1995). **The New Sourcebook for Teaching Reasoning and Problem Solving in Elementary School**. Boston: Allyn and Bacon.
- Liebert, R. M., Poulos, R. W. and Strauss, G. D. (1973). **Developmental psychology**. New Jersey: Prentice-Hall.
- Lunenburg, F. C. and Ornstein, A. C. (2004). **Educational Administration Concepts and Practices**. New York: Thomson Learning.
- Magnusson, D. and Endler, N. S. (1977). **Personality at the crossroads: Current Issues in Interactionism psychology**. New Jersey: LEA Publishers.
- McClelland, D. C. (1980). Managing motivation to expand human freedom. **American Psychologist**, 33(3), 201-210.
- McCurain, B. R. (1989). Elementary School Principal Competencies and School Effectiveness: Instructional Staff Perceptions. **Dissertation Abstracts Instructional**, 43(5), 1092-1097.
- Miller, V. (1965). **The public administration of American school system**. New York: McMillan.
- Morrison, C. N. (1995). Hierarchical Models for Education Data: An Overview. **Journal of Educational and Behavioral Statistics**, 20(2), 190-200.
- Mott, P. E. (1972). **The Characteristic of Effective Organization**. New York: Harper and Row.
- Nahavandi, A and Malekzadeh, A. R. (1990). **Organization behavior: Personorganization fit**. New Jersey: Prentice-Hall.
- Nation, M., Crusto, C., Wandersman, A., Kumpfer, K. L., Seybolt, D., Morrissey-Kane, E., et al. (2003). What works in prevention principles of effective prevention programs. **American Psychologist**, 58(6/7), 449-456.
- O'Neal, S. W. (1987). Classifying job characteristics of educational administrations an examination of satisfier and motivators. **Dissertation Abstracts International**, 47(9), 3269-A.
- Piaget, J. (1932). **The Moral Judgement of the Child**. London: Routledge and Kogan Paul.

- Pierce, L. V. (1991). **Effective schools for national origin language minority students**. Washington D.C.: The Mid Atlantic Equity center.
- Prescott, D. A. (1961). **The child in the educative process**. New York: Mc Graw–Hall.
- Rotter, J. B. (1966). Generalized expectancies for internal versus external control of reinforcement. **Psychological Monographs**, 80(3), 132–141.
- Rotter, J. B. (1982). **The Development and Applications of Social Learning Theory**. New York: Praeger Publishes.
- Raudenbush, S. W. and Bryk, A. S. (1992). **Hierarchical Linear Model: Application and Data Analysis Methods**. California: SAGE Publication.
- Sallis, E. and Jones, G. (2002). **Knowledge management in education: Enhancing learning & Education**. London: Kogan Page.
- Schaefer, C., Coyne, J. C. and Lazarus, R. S. (1981). The Health–Related functions of social support. **Journal of Behavioral Medicine**, 72(3), 138–147.
- Schermerhorn, J. R. (2000). **Management** (7<sup>th</sup> ed.). New York: John Wiley and Sons.
- Sergiovanni, T. J. (1980). **Educational governance and administration**. New Jersey: Prentice–Hall.
- Sergiovanni, T. J. (1984). **Handbook for Effective Department Leadership**. Massachusetts: Allyn and Bacon.
- Sergiovanni, T. J. (1991). **The principal ship: A Reflective Practice Perspective** (2<sup>rd</sup> ed.). Needham Heights: Allyn and Bacon.
- Sheerens, J. and Bosker, R. (1997). **The Foundations of Educational Effectiveness**. London: Pergamon.
- Sheive, L. T. and Schoenheil, M. B. (1987). **Leadership: Examining the elusive**. Virginia: ASCD.
- Smith–Lovin, L. (1992). **An affect control view of cognition and emotion**. New York: Cambridge University Press.
- Stuart–Kotze, R. and Roskin, R. (1983). **Success Guide to Managerial Achievement**. Virginia: A frentice–Hall Company.

- Taba, H. (1962). **Curriculum Development Theory and Practice**. New York: Harcourt, Brace and World.
- Triandis, H. C. (1971). **Attitude and attitude change**. New York: John Wiley and Sons.
- Weiss, D. J., Dawis, R. V. and England, G. W. (1967). **Manual for the Minnesota Satisfaction Questionnaire**. Minneapolis: University of Minnesota, Industrial Relation Center.
- Williams, M. and Burden, R. L. (1988). **Psychology for Language Teachers: a Social Constructivist Approach**. Cambridge: Cambridge University Press.
- Woolfolk, A. E. (1993). **Educational Psychology** (5<sup>th</sup> ed.). Boston: Allyn and Bacon.
- Yang, D. (1993). **Hmong at the turning point**. Minneapolis: World Bridge Associate.





ภาคผนวก

## ภาคผนวก ก รายนามผู้เชี่ยวชาญ และผู้ทรงคุณวุฒิ

### รายนามผู้เชี่ยวชาญ

1. ดร.วีระพงศ์ เดชบุญ

ตำแหน่ง ศึกษานิเทศก์จังหวัดสระบุรี  
สถานที่ทำงาน สำนักงานศึกษานิเทศก์จังหวัดสระบุรี

2. ดร.กนิษฐา ทองเลิศ

ตำแหน่ง รองผู้อำนวยการสำนักงานเขตพื้นที่การศึกษามัธยมศึกษา เขต 2  
สถานที่ทำงาน สำนักงานเขตพื้นที่การศึกษามัธยมศึกษาเขต 2

3. รองศาสตราจารย์ ดร.น็ออ พิณประดิษฐ์

ตำแหน่ง รองศาสตราจารย์ คณะศึกษาศาสตร์ มหาวิทยาลัยขอนแก่น

4. ผู้ช่วยศาสตราจารย์ ดร. โสภณ พวงสุวรรณ

ตำแหน่ง อธิการบดีมหาวิทยาลัยราชภัฏหมู่บ้านจอมบึง

5. อาจารย์ ดร.เกศินี โสขุมา

ตำแหน่ง คณบดีบัณฑิตวิทยาลัย มหาวิทยาลัยราชภัฏหมู่บ้านจอมบึง  
สถานที่ทำงาน มหาวิทยาลัยราชภัฏหมู่บ้านจอมบึง

## รายนามผู้ทรงคุณวุฒิ เพื่อประเมินประเมินโมเดล

1. รองศาสตราจารย์ ดร.เน็อน พิณประดิษฐ์  
ตำแหน่ง ข้าราชการบำนาญ คณะศึกษาศาสตร์ มหาวิทยาลัยขอนแก่น
2. ผู้ช่วยศาสตราจารย์ ดร.โสภณ พวงสุวรรณ  
ตำแหน่ง อธิการบดีมหาวิทยาลัยราชภัฏหมู่บ้านจอมบึง
3. ดร.สุชาติ กัลลสุข  
ตำแหน่ง ผู้อำนวยการสำนักงานเขตพื้นที่การศึกษามัธยมศึกษาเขต 2  
สถานที่ทำงาน สำนักงานเขตพื้นที่การศึกษามัธยมศึกษาเขต 2
4. ดร.วิสิทธิ์ ใจเถิง  
ตำแหน่ง ผู้อำนวยการโรงเรียน วิทยาลัยนะเขียวชาญ  
สถานที่ทำงาน โรงเรียนบดินทรเดชา (สิงห์ สิงหเสนี)
5. นายวิรัชศักดิ์ ศรีสังข์  
ตำแหน่ง ผู้อำนวยการกลุ่มนิเทศติดตามและประเมินผลการจัดการศึกษา  
สถานที่ทำงาน สำนักงานเขตพื้นที่การศึกษามัธยมศึกษาเขต 2

## ภาคผนวก ข การสร้างเครื่องมือและคุณภาพเครื่องมือ

### นิยามและผังของแบบวัด ปัจจัยการบริหารวิชาการระดับนักเรียน

#### คำชี้แจง

เอกสารชุดฉบับที่ 3 ก. ปัจจัยการบริหารวิชาการระดับห้องเรียน ประกอบด้วย  
1) นิยามของตัวแปร และ 2) ผังของแบบวัด (ตัวแปร) รวม 11 ตัวแปร ดังนี้

1. ปัจจัยการบริหารวิชาการระดับนักเรียน ประกอบด้วย

#### แบบวัดที่ 1 การจัดหลักสูตรที่สอดคล้องกับความสามารถของผู้เรียน

##### นิยาม

การจัดหลักสูตรที่สอดคล้องกับความสามารถของผู้เรียน หมายถึง การที่โรงเรียนจัดการจัดการเรียนการสอนโดยมีหลักสูตร มีรายวิชา หนังสือ และเอกสารประกอบ สอดคล้องกับความรู้ความสามารถของผู้เรียน พร้อมทั้งการจัดการเรียนและการสอน ที่มีครูผู้สอน กิจกรรมวิชาการ ที่ตรงตามหลักสูตร ทั้งมีวิชาหรือกิจกรรมให้นักเรียนได้เลือกเรียนตามความสามารถของผู้เรียน

#### ผังของแบบวัด การจัดหลักสูตรที่สอดคล้องกับความสามารถของผู้เรียน

องค์ประกอบ	ขอความทางบวก	ขอความทางลบ	รวม
1. ความรู้พื้นฐาน และความสามารถความถนัดของนักเรียน	1, 2, 4, 6, 7, 8	3, 5, 9	9
2. ประสบการณ์ รายวิชาที่ต้องเรียน	11, 12, 13, 14, 15, 17, 18, 20	10, 16, 19, 21	12
3. เลือกได้ตามความถนัด/ความสนใจ	22, 24, 25, 26, 27	23, 26, 28	8
<b>รวม</b>	<b>19</b>	<b>10</b>	<b>29</b>

## แบบวัดที่ 2 การจัดสภาพ/บรรยากาศในห้องเรียน

### นิยาม

**การจัดสภาพ/บรรยากาศในห้องเรียน** หมายถึง การที่ฝ่ายบริหารและครูจัดบรรยากาศในห้องเรียนที่เอื้อต่อการเรียนการสอนที่เสริมความสนใจใคร่รู้ใคร่เรียนให้แก่ผู้เรียน ชั้นเรียนที่มีบรรยากาศเต็มไปด้วยความอบอุ่นความเห็นอกเห็นใจ และความเอื้อเฟื้อเผื่อแผ่ต่อกันและกัน กระตุ้นให้ผู้เรียนรักการเรียนรักการอยู่ร่วมกันในชั้นเรียน และช่วยปลูกฝังคุณธรรม

### ผังของแบบวัด การจัดสภาพ/บรรยากาศในห้องเรียน

องค์ประกอบ	ขอความทางบวก	ขอความทางลบ	รวม
1. สงเสริมความสนใจใคร่รู้	1, 4, 6, 7	2, 3, 5	7
2. อบอุ่น เห็นอกเห็นใจ/ปลูกฝังคุณธรรม	8, 10	9, 10	4
3. กระตุ้นให้รักเรียน	12, 14, 16, 17, 18	13, 15	7
<b>รวม</b>	<b>11</b>	<b>7</b>	<b>18</b>

## แบบวัดที่ 3 การรับรู้นโยบายการบริหารวิชาการ

### นิยาม

**การรับรู้นโยบายการบริหารวิชาการ** หมายถึง การที่นักเรียนได้รับรู้ถึงนโยบายการบริหารวิชาการของผู้บริหารโรงเรียน ซึ่งเป็นนโยบายและแนวทางในการปฏิบัติด้านการบริหารงานวิชาการ ตามหลักของโรงเรียนมาตรฐานสากล ซึ่งเป็นการบริหารวิชาการของโรงเรียนด้าน การจัดวางตัวบุคคล งบประมาณ/การใช้จ่ายวัสดุอุปกรณ์/เครื่องมือ/ห้องเรียน/ปฏิบัติการ และการจัดการดำเนินการ

### ผังของแบบวัด การรับรู้นโยบายการบริหารวิชาการ

องค์ประกอบ	ขอความทางบวก	ขอความทางลบ	รวม
1. หลักสูตร,วิชา	2, 3, 5, 6, 8	1, 4, 7	8
2. การเรียนการสอน	9, 11, 12	10, 13	5
3. กิจกรรม	14, 15	16, 17	4
<b>รวม</b>	<b>10</b>	<b>7</b>	<b>17</b>

## 2. ปัจจัยเสริมในระดับนักเรียน ประกอบด้วย

### แบบวัดที่ 4 การเชื่ออำนาจในตนในการเรียน

#### นิยาม

**การเชื่ออำนาจในตนในการเรียน** หมายถึง ความนึกคิดหรือความเข้าใจของบุคคล ต่อสิ่งใดสิ่งหนึ่ง ซึ่งเชื่อว่าผลที่เกิดกับตนเกิดจากการกระทำของตน เชื่อว่าตนทำน้อยได้น้อย ทำมากได้มาก ทำดีได้ดี ทำชั่วได้ชั่ว เชื่อว่าผลการกระทำที่ผู้อื่นได้พบหรือได้รับก็มีโอกาส เกิดกับตนได้เช่นกัน เชื่อว่าความสำเร็จหรือความล้มเหลว เป็นผลจากสาเหตุที่ตนสร้าง

#### ผังของแบบวัด การเชื่ออำนาจในตนในการเรียน

องค์ประกอบ	ขอความทางบวก	ขอความทางลบ	รวม
1. เชื่อว่าผลที่เกิดขึ้นกับตนเกิดจากการกระทำของตน	2	1, 3	3
2. ตนทำน้อยได้น้อย ทำมากได้มาก	4, 5, 6	-	3
3. ผลที่เกิดกับผู้อื่น ก็อาจเกิดกับตนได้เช่นกัน	8	7,	2
4. ความสำเร็จหรือความล้มเหลวเกิดจากตน	9	10, 11	3
<b>รวม</b>	<b>6</b>	<b>5</b>	<b>11</b>

### แบบวัดที่ 5 ทศนคติต่อการเรียนตามมาตรฐานสากล

#### นิยาม

**ทศนคติต่อการเรียนตามมาตรฐานสากล** หมายถึง ความรู้สึกนึกคิดของนักเรียน หรือการที่นักเรียนรู้ว่าการเรียนตามหลักสูตรมาตรฐานสากลมีคุณค่า มีประโยชน์หรือผลดีแก่ตนเอง รู้สึกชอบ มีความสุขในการเรียนหรือทำกิจกรรม มีความพร้อมที่จะทำกิจกรรม และอยากที่จะเรียนตามหลักสูตรมาตรฐานสากลดังกล่าวต่อไป

### ผังของแบบวัด ทักษะคิดต่อการเรียนตามมาตรฐานสากล

องค์ประกอบ	ข้อความทางบวก	ข้อความทางลบ	รวม
1. ความรู้เชิงประเมิน	1, 3	2, 4	4
2. ความรู้สึก/อารมณ์	5, 7	6, 8	4
3. แนวโน้มแสดงพฤติกรรม/ความพร้อมที่จะกระทำ	9, 11	10	3
<b>รวม</b>	<b>6</b>	<b>5</b>	<b>11</b>

### แบบวัดที่ 6 แรงจูงใจและความใส่ใจในการเรียน

#### นิยาม

**แรงจูงใจและความใส่ใจในการเรียน** หมายถึง สภาวะที่อยู่ภายในตัวที่แสดงถึงความปรารถนาของนักเรียนต่อการเรียน โดยมีลักษณะดังนี้ มีเป้าหมายหรืออยากเรียน มีความมุ่งมั่นพยายามที่จะเรียนให้ได้ผลดี พบปัญหาหรืออุปสรรคไม่ย่อท้อ ใช้วิธีการต่าง ๆ หรือวิธีการใหม่ ๆ เพื่อเอาชนะปัญหาอุปสรรค และเมื่อสำเร็จมีการให้รางวัลตนเอง ซึ่งเป็นพลังที่กระตุ้นให้ผู้เรียนแสดงพฤติกรรมเกี่ยวกับการเรียน เพื่อบรรลุตามเป้าหมายที่กำหนดไว้หรือเพื่อสัมฤทธิ์ผลตามต้องการ

### ผังของแบบวัด แรงจูงใจและความใส่ใจในการเรียน

องค์ประกอบ	ข้อความทางบวก	ข้อความทางลบ	รวม
1. มีเป้าหมายที่ชัดเจนในการเรียน	1, 2, 4, 6, 7	3, 5	7
2. มุ่งพยายามที่จะเรียนให้ได้ผลดี	8, 10	9	3
3. ไม่ย่อท้อ (สู้ไม่ถอย)แม้จะพบความยาก/ปัญหา	12, 13	11	3
4. พยายามเอาชนะปัญหาอุปสรรค	15, 16	14	3
5. มีการให้รางวัลตนเองเมื่อประสบผลสำเร็จ (เมื่อล้มเหลวเสียใจแต่ไม่เสียกำลังใจ)	18, 19	17	3
<b>รวม</b>	<b>13</b>	<b>6</b>	<b>19</b>

## แบบวัดที่ 7 การสนับสนุนด้านการเรียนของผู้ปกครอง

### นิยาม

การสนับสนุนด้านการเรียนของผู้ปกครอง หมายถึง กิจกรรมที่บิดา มารดา หรือผู้ปกครองกระทำ ซึ่งน่าจะมีส่วนในสนับสนุนส่งเสริมการเรียนของนักเรียนอื่นที่จะนำไปสู่ การเกิดการเรียนรู้ของนักเรียนในลักษณะของการสนับสนุนในด้านการเรียน มี 3 ด้าน คือ ด้านข้อมูลข่าวสาร ด้านวัสดุ อุปกรณ์ และด้านอารมณ์และความรู้สึกต่าง ๆ

### ผังของแบบวัด การสนับสนุนด้านการเรียนของผู้ปกครอง

องค์ประกอบ	ขอความทางบวก	ขอความทางลบ	รวม
บิดา มารดา หรือผู้ปกครอง	1, 2, 3, 5, 7, 8, 9	4, 6, 10, 11	11
รวม	7	4	11



## ประสิทธิผลของโรงเรียนมาตรฐานสากล ระดับนักเรียน

### แบบวัดที่ 8 ผลสัมฤทธิ์ทางการเรียนระดับนักเรียน

#### นิยาม

**ผลสัมฤทธิ์ทางการเรียนระดับนักเรียน** หมายถึง ความรู้ความสามารถ ในการเรียนรู้ ของนักเรียนโดยเฉลี่ยเป็นรายบุคคลในการเรียนใน 3 รายวิชา ได้แก่ รายวิชาการศึกษาค้นคว้า และสร้างองค์ความรู้ (Research and Knowledge Formation: IS1) วิชาการสื่อสารและการนำเสนอ (Communication and Presentation: IS2) และวิชาการนำองค์ความรู้ไปใช้บริการสังคม (Social Service Activity: IS3) ซึ่งประเมินจากผลสัมฤทธิ์ทางการเรียนของนักเรียนใน 3 รายวิชานั้น

#### การเขียนข้อคำถาม

ให้นักเรียนเป็นผู้ให้ข้อมูลซึ่งเป็นผลการเรียนรายบุคคลซึ่งมีข้อมูล ดังนี้ โดยใส่ ทศนิยมไม่เกิน 2 ตำแหน่ง

1. คะแนนเฉลี่ย (GPA) รายวิชาการศึกษาค้นคว้าและสร้างองค์ความรู้ (Research and Knowledge Formation: IS1) ในภาคเรียนที่ผ่านมา มีผลการเรียน เท่ากับ.....
2. คะแนนเฉลี่ย (GPA) รายวิชาวิชาการสื่อสารและการนำเสนอ (Communication and Presentation: IS2) ในภาคเรียนที่ผ่านมา มีผลการเรียน เท่ากับ.....
3. ผลการเรียนรายวิชาการนำองค์ความรู้ไปใช้บริการสังคม (Social Service Activity: IS3) มีระดับผลการเรียนมีผลการเรียนตามข้อใด ให้ทำเครื่องหมาย ✓ ลงในช่องว่างดังนี้
  - 3.1  ผลการเรียนผ่าน
  - 3.2  ผลการเรียนไม่ผ่าน
4. คะแนนเฉลี่ย (GPA) ของนักเรียนที่สะสมทุกวิชา 5 ภาคเรียน (ชั้น ม.4, ม.5 และ ม.6 ภาคเรียนที่ผ่านมา) เท่ากับ.....

## แบบวัดที่ 9 ความสามารถในการคิดวิเคราะห์และแก้ปัญหา

### นิยาม

**ความสามารถในการคิดวิเคราะห์และแก้ปัญหา** หมายถึง การคิดระดับสูงที่เกิดขึ้นกับนักเรียนซึ่งเป็นกระบวนการที่ซับซ้อน และเป็นความสามารถในการคิดที่ให้เหตุผลในการแก้ปัญหา สามารถจำแนก แยกแยะองค์ประกอบต่าง ๆ ออกเป็นส่วนย่อย ๆ หรือเป็นหมวดหมู่ได้ โดยพิจารณาอย่างรอบครอบถึงสถานการณ์ว่ามีข้อเท็จจริงเพียงใดในการตัดสินใจกับเหตุการณ์ต่าง ๆ

## แบบวัดที่ 10 การตัดสินใจเชิงจริยธรรม

### นิยาม

**การตัดสินใจเชิงจริยธรรม** หมายถึง ความสามารถการตัดสินใจแก้ปัญหาความขัดแย้งทางจริยธรรมโดยใช้เหตุผลหรือหลักการที่บุคคลใช้ในการตัดสินใจ เมื่อเผชิญปัญหาความขัดแย้งทางจริยธรรม โดยใช้ความรู้ ประสบการณ์ และทักษะมาพิจารณาสถานการณ์ เพื่อตัดสินใจวิธีการแก้ไขความขัดแย้งทางจริยธรรมว่า ควรเลือกกระทำ สิ่งใดให้เหมาะสมที่สุด

## ผังของแบบวัด ความสามารถในการตัดสินใจเชิงจริยธรรม

ขั้นการใช้เหตุผลเชิงจริยธรรม	ข้อ	รวม
1. ใช้หลักหลบหลีกการถูกลงโทษทางกาย	1, 4, 8	3
2. ใช้หลักการแสวงหารางวัล	3, 5, 9	3
3. ใช้หลักการทำตามผู้อื่น(ที่ใกล้ชิด)เห็นชอบ	11	1
4. ใช้หลักการทำตามหน้าที่ทางสังคม	2, 6	2
5. ใช้หลักการเคารพตนเองยึดหยุ่นกฎเกณฑ์หรือทำตามคำมั่นสัญญา	7, 10, 12, 13	4
6. ใช้หลักอุดมคติสากล	14, 15	2
<b>รวม</b>		<b>15</b>

### แบบวัดที่ 11 ทักษะติดต่อการเรียนของนักเรียน

#### นิยาม

**ทักษะติดต่อการเรียนของนักเรียน** หมายถึง ความรู้สึกลึกซึ้งนึกคิดของนักเรียน หรือความคิดเห็นของนักเรียนที่มีต่อการเรียนในรายวิชามาตรฐานสากล ซึ่งประกอบด้วย รายวิชาการศึกษาค้นคว้าและสร้างองค์ความรู้ (Research and Knowledge Formation: IS1) วิชาการสื่อสารและการนำเสนอ (Communication and Presentation: IS2) และวิชาการนำองค์ความรู้ไปใช้บริการสังคม (Social Service Activity: IS3)

#### ผังของแบบวัด ทักษะติดต่อการเรียนของนักเรียน

องค์ประกอบ	ขอความ ทางบวก	ขอความ ทางลบ	รวม
1. ความรู้เชิงประเมิน	2, 3, 4	1, 5	5
2. ความรู้สึก/ อารมณ์	7, 8	6	3
3. แนวโน้มแสดงพฤติกรรม	9, 11	10	3
<b>รวม</b>	<b>7</b>	<b>4</b>	<b>11</b>

**นิยามและผังของแบบวัด**  
**ปัจจัยการบริหารวิชาการระดับห้องเรียน**

**คำชี้แจง**

เอกสารชุดฉบับที่ 2.ก ปัจจัยการบริหารวิชาการระดับห้องเรียน ประกอบด้วย  
1) นิยามของตัวแปร และ 2) ผังของแบบวัด (ตัวแปร) รวม 9 ตัวแปร ดังนี้

**1. ปัจจัยการบริหารวิชาการระดับห้องเรียน** ประกอบด้วย

**แบบวัดที่ 1 การจัดการครูเข้าสอนและการนิเทศ**

**นิยาม**

**การจัดการครูเข้าสอนและการนิเทศ** หมายถึง กระบวนการของฝ่ายบริหารในการจัดการครูเข้าสอน หรือจัดครูที่อาวุโสเข้านิเทศการสอนแก่ครู เพื่อปรับปรุง แก้ไข และพัฒนาคุณภาพการจัดกิจกรรมการเรียนการสอนของครูให้มีประสิทธิภาพ โดยมุ่งพัฒนาการพัฒนารการเรียนรู้ของนักเรียนและผลสัมฤทธิ์ทางการเรียนให้ได้มากที่สุด

**ผังของแบบวัด การจัดการครูเข้าสอนและการนิเทศ**

องค์ประกอบ	ขอความทางบวก	ขอความทางลบ	รวม
จัดการครูเข้าสอน	1, 3, 4, 6, 8, 10, 11	2, 5, 7, 9	11
จัดการครูเข้านิเทศ	12, 13, 15, 16, 19, 21, 22	14, 17, 18, 20	11
<b>รวม</b>	<b>14</b>	<b>8</b>	<b>22</b>

**แบบวัดที่ 2 การจัดสิ่งสนับสนุนในการสอน**

**นิยาม**

**การจัดสิ่งสนับสนุนในการสอน** หมายถึง การที่ผู้บริหารหัวหน้ากลุ่มสาระการเรียนรู้/หัวหน้าระดับ รวมทั้งเพื่อครู ได้ส่งเสริมการจัดการเรียนการสอนและในการจัดกิจกรรมต่าง ๆ ทำให้ครูได้รับโอกาสที่ดี และได้รับการช่วยเหลือในด้านต่าง ๆ ได้แก่ ข้อมูลทั้งข่าวสาร วัสดุ อุปกรณ์ รวมทั้งเงินสนับสนุนจากโรงเรียน เพื่อทำให้เกิดขวัญกำลังใจในการทำงาน

### ผังของแบบวัด การจัดสิ่งสนับสนุนในการสอน

องค์ประกอบ	ข้อความทางบวก	ข้อความทางลบ	รวม
สนับสนุนทางอารมณ์	1, 2, 4, 6, 15, 16, 17, 18, 21, 29, 30, 32, 33, 35	3, 5, 19, 20, 31, 34, 36	21
วัตถุ-วัสดุ	7, 9, 22, 24, 37, 39	8, 23, 38	9
ข้อมูลข่าวสาร	10, 12, 13, 25, 26, 41, 42, 44	11, 14, 27, 28, 40, 43	14
<b>รวม</b>	<b>28</b>	<b>16</b>	<b>44</b>

### แบบวัดที่ 3 การดำเนินการสอน และพฤติกรรมการสอนของครู

#### นิยาม

การดำเนินการสอน และพฤติกรรมการสอนของครู หมายถึง การปฏิบัติของครู หรือดำเนินกิจกรรมต่าง ๆ ของครูในการจัดการเรียนการสอนนักเรียนในชั้นเรียน ซึ่งได้แก่ การเริ่มสอน การดำเนินการสอน ประเมินและสรุปบทเรียน ซึ่งเป็นกิจกรรมที่ส่งเสริมการเรียนรู้ของนักเรียน

### ผังของแบบวัด การดำเนินการสอน และพฤติกรรมการสอนของครู

องค์ประกอบ	ข้อความทางบวก	ข้อความทางลบ	รวม
การพูด/การซักถาม/สื่อสาร	1, 2, 11, 12, 20, 22	3, 10, 13, 19, 21	11
การจัดกิจกรรม	4, 5, 15, 16, 23, 26	6, 14, 24, 25	10
การมีปฏิสัมพันธ์กับนักเรียน	7, 8, 17, 18, 28, 29	9, 27	8
<b>รวม</b>			<b>29</b>

### 2 ปัจจัยเสริมในระดับห้องเรียน ประกอบด้วย

#### แบบวัดที่ 4 แรงจูงใจในการทำงานสอนของครู

#### นิยาม

แรงจูงใจในการทำงานสอนของครู หมายถึง ความคิด ความรู้สึก ของครูที่จะทำงานสอนอย่างเต็มความสามารถ ซึ่งเป็นงานที่ใหม่/ยาก/หรือซับซ้อนที่ครูจะต้อง คิดวางแผนทำให้สำเร็จด้วยตัวเองเป็นหลัก โดยมีการคิดที่จะสอนอย่างมุ่งมั่น เพียรพยายามและหาวิธีการใหม่ ๆ ที่จะสอนให้ได้ผลดี รู้สึกมีความสุขเมื่อคิดจะสอนได้สำเร็จ แต่ถ้าคิดว่าจะสอนล้มเหลว ก็รู้สึก

เศร้าเสียใจ แต่ไม่ท้อถอย พร้อมทั้งจะหาแนวทางปรับปรุงวางแผนการสอนจนทำการสอนสำเร็จ ได้อย่างดีในที่สุด

#### ผังของแบบวัด แรงจูงใจในการทำงานสอนของครู

องค์ประกอบ	ขอความทางบวก	ขอความทางลบ	รวม
องค์ประกอบแรงจูงใจงานสอน ของครู	2, 4, 6, 7, 8, 10, 11, 12, 13, 14, 15, 16, 17	1, 3, 5, 9, 14	17
รวม	12	5	17

#### แบบวัดที่ 5 ทักษะคติต่อการสอนตามมาตรฐานสากล

##### นิยาม

ทักษะคติต่อการสอนตามมาตรฐานสากล หมายถึง ความรู้เชิงประเมิน อารมณ์ความรู้สึก แนวโน้มที่กระทำของครูต่อหลักสูตรการสอนและประเมิน ในการสอนตามมาตรฐานสากล ของโรงเรียนมาตรฐานสากล

#### ผังของแบบวัด ทักษะคติต่อการสอนตามมาตรฐานสากล

องค์ประกอบ	ขอความทางบวก	ขอความทางลบ	รวม
ความรู้เชิงประเมิน	1, 4, 12, 13, 21, 23	2, 3, 4, 22	10
อารมณ์ความรู้สึก	5, 6, 7, 15, 17, 24, 25	8, 16, 26	10
แนวโน้มที่กระทำ	9, 11, 19, 20, 27, 28	10, 18, 29	9
รวม	20	9	29

#### แบบวัดที่ 6 การรับรู้ตัวแบบห้องเรียนคุณภาพ

##### นิยาม

การรับรู้ตัวแบบห้องเรียนคุณภาพ หมายถึง การที่ครูได้พบเห็นมีประสบการณ์ ว่ามีการจัดสภาพแวดล้อมภายในและภายนอกที่เอื้อต่อคุณภาพนักเรียนเกิดขึ้นในชั้นเรียน อย่างแท้จริง มีครูผู้สอนจัดการเรียนรู้ได้คุณภาพมาตรฐาน และนักเรียนมีคุณภาพตามมาตรฐาน การศึกษา และมาตรฐานตามหลักสูตรแกนกลางการศึกษาขั้นพื้นฐาน พุทธศักราช 2551

เมื่อครูได้รับรู้แล้วเกิดความเข้าใจมีการตอบสนองทางความรู้สึกเห็นคุณค่าและทดลองทำตาม (โดยเน้น องค์ประกอบ 5 ด้าน ได้แก่ 1) การมุ่งนำการเปลี่ยนแปลงสู่ห้องเรียน 2) ออกแบบ การจัดการเรียนรู้อิงมาตรฐาน 3) มีการทำวิจัยในชั้นเรียน (CAR) 4) มีการใช้ ICT เพื่อการสอน และสนับสนุนการสอน 5) มีการสร้างวินัยเชิงบวก (Positive Discipline))

#### ผังของแบบวัด การรับรู้ตัวแบบห้องเรียนคุณภาพ

องค์ประกอบ	ขอความทางบวก	ขอความทางลบ	รวม
การรับทราบ/รับรู้	1, 2, 4	3, 5	5
การเห็นคุณค่า	6, 8, 9, 11, 12	7, 10	7
การทดลองทำตาม	14, 15, 17	13, 16	5
รวม	11	6	17

#### แบบวัดที่ 7 ความผูกพันต่อนักเรียนและโรงเรียนของครู

##### นิยาม

ความผูกพันต่อนักเรียนและโรงเรียนของครู หมายถึง ความรู้สึกของครูในความผูกพัน ของตนกับนักเรียนกับโรงเรียน ซึ่งอาจเกิดในตนเองที่ปรารถนาที่จะเป็นสมาชิกของโรงเรียน มีความรู้สึกเป็นส่วนหนึ่งของโรงเรียน ตลอดจนการยอมรับเป้าหมายและค่านิยมของโรงเรียน และต้องการที่จะอยู่กับโรงเรียนตลอดไป ทำให้เกิดความศรัทธาต่อโรงเรียน ความทุ่มเทต่อโรงเรียน และความภาคภูมิใจต่อโรงเรียน จึงตั้งใจทำงานให้เกิดประสิทธิภาพสูงสุดตามเป้าหมายที่โรงเรียนตั้งไว้

#### ผังของแบบวัด ความผูกพันต่อนักเรียนและโรงเรียนของครู

องค์ประกอบ	ขอความทางบวก	ขอความทางลบ	รวม
นักเรียน	1, 2, 3, 5, 7, 8	4, 6	8
โรงเรียน	10, 11, 12, 14	9, 13, 15, 16, 17	9
รวม	10	7	17

## ประสิทธิผลของโรงเรียนมาตรฐานสากล ระดับห้องเรียน

### แบบวัดที่ 8 ผลสัมฤทธิ์ทางการเรียนระดับห้องเรียน

#### นิยาม

**ผลสัมฤทธิ์ทางการเรียนระดับห้องเรียน** หมายถึง ผลสัมฤทธิ์ใน 3 รายวิชา ได้แก่ รายวิชาการศึกษาค้นคว้าและสร้างองค์ความรู้ (Research and Knowledge Formation: IS1) วิชาการสื่อสารและการนำเสนอ (Communication and Presentation: IS2) และวิชาการนำองค์ความรู้ไปใช้บริการสังคม (Social Service Activity: IS3) และสมรรถภาพด้านต่าง ๆ ของผู้เรียนในห้องเรียนนั้น ๆ ที่ได้จากการเรียนรู้ อันเป็นผลมาจากผลการเรียนของแต่ละคนในห้องเรียนนั้น ๆ

#### คำชี้แจง

ให้ครูประจำชั้นเป็นผู้ให้ข้อมูล ดังนี้

1. คะแนนเฉลี่ย(GPA) ระดับห้องเรียน รายวิชาการศึกษาค้นคว้าและสร้างองค์ความรู้ (Research and Knowledge Formation: IS1) ในภาคเรียนที่ผ่านมา เท่ากับ.....
2. คะแนนเฉลี่ย(GPA)ระดับห้องเรียน รายวิชาวิชาการสื่อสารและการนำเสนอ (Communication and Presentation: IS2) ในภาคเรียนที่ผ่านมา เท่ากับ.....
3. ผลการเรียนระดับห้องเรียน รายวิชาการนำองค์ความรู้ไปใช้บริการสังคม (Social Service Activity: IS3) ในภาคเรียนที่ผ่านมา มีผลการเรียนของนักเรียน
  - 3.1 จำนวนที่สอบผ่าน..... คน
  - 3.2 จำนวนที่สอบไม่ผ่าน..... คน

### แบบวัดที่ 9 ความพึงพอใจต่อการทำงานของครู

#### นิยาม

**ความพึงพอใจต่อการทำงานของครู** หมายถึง ระดับความรู้สึกของครูในลักษณะที่เป็นความสุข ภูมิใจ สบายใจ อันเป็นผลจากการทำงานในวิชาชีพครู อันเป็นผลมาจากการประเมินประสบการณ์ในการทำงานของครู ว่าตนได้รับการตอบสนอง ทั้งด้านกายภาพ และจิตภาพ

#### ผังของแบบวัด ความพึงพอใจต่อการทำงานของครู

องค์ประกอบ	ขอความ ทางบวก	ขอความทางลบ	รวม
ด้านกายภาพ (Physical)	1, 2, 4	3, 5, 6	6
ด้านจิตภาพ (Psychological)	8, 9, 10, 12	7, 11	6
<b>รวม</b>	<b>7</b>	<b>5</b>	<b>12</b>

**นิยามและผังของแบบวัด**  
**ปัจจัยการบริหารวิชาการระดับโรงเรียน**

**คำชี้แจง**

เอกสารฉบับที่ 1.ก. ปัจจัยการบริหารวิชาการระดับโรงเรียน ประกอบด้วย 1) นิยามของตัวแปร และ 2) ผังของแบบวัด(ตัวแปร) รวม 10 ตัวแปร ดังนี้

**1. ปัจจัยการบริหารวิชาการระดับโรงเรียน** ประกอบด้วย

**แบบวัดที่ 1 การกำหนดนโยบายและแนวปฏิบัติที่ชัดเจนของโรงเรียน**

**นิยาม**

**การกำหนดนโยบายและแนวปฏิบัติที่ชัดเจนของโรงเรียน** หมายถึง การที่สถานศึกษามีนโยบายหรือ มีเป้าหมายแนวคิด หลักการ และวิธีการปฏิบัติของความเป็นโรงเรียนมาตรฐานสากล และการมีความพร้อมในด้านต่าง ๆ สำหรับการบรรลุเป้าหมายของการเป็นโรงเรียนมาตรฐานสากล (World-Class Standard School)

**ผังของแบบวัด การกำหนดนโยบายและแนวปฏิบัติที่ชัดเจนของโรงเรียน**

องค์ประกอบ	ข้อความ	รวม
1. มีเป้าหมายหรือแนวคิด	1, 2, 3, 4	4
2. มีหลักการและวิธีการปฏิบัติ	5, 6, 7, 8	4
3. ความพร้อมในด้านต่าง ๆ	9, 10, 11, 12, 13, 14, 15, 16	8
<b>รวม</b>		<b>16</b>

**แบบวัดที่ 2 การจัดบรรยากาศและวัฒนธรรมที่ส่งเสริมวิชาการในโรงเรียน**

**นิยาม**

**การจัดบรรยากาศและวัฒนธรรมที่ส่งเสริมวิชาการในโรงเรียน** หมายถึง การจัดห้องเรียน ห้องสมุด สภาพทั่วไปของโรงเรียน ที่ทำให้เกิดบรรยากาศใฝ่เรียน ใฝ่รู้ สำหรับนักเรียน และส่งเสริมวัฒนธรรมการทำงานของครูในการพัฒนาวิชาการ ได้แก่ ความคงแก่เรียนหรือใฝ่เรียนรู้นที่ส่งเสริมรู้น้อง และเคารพเทิดทูล ครู-อาจารย์หรือสถาบัน

### ผังของแบบวัด การจัดบรรยากาศและวัฒนธรรมที่ส่งเสริมวิชาการในโรงเรียน

องค์ประกอบ	ข้อความ	รวม
1. การจัดบรรยากาศ	1, 2, 3, 4, 5	5
2. วัฒนธรรม	6, 7, 8, 9	4
<b>รวม</b>		<b>9</b>

### แบบวัดที่ 3 กระบวนการบริหารวิชาการที่เป็นไปตามหลักมาตรฐานสากล

#### นิยาม

กระบวนการบริหารวิชาการที่เป็นไปตามหลักมาตรฐานสากล หมายถึง การบริหารกิจกรรมทุกชนิดในโรงเรียนซึ่งเกี่ยวกับการปรับปรุงพัฒนาการเรียนการสอนตามหลักสูตรมาตรฐานสากล และให้มีประสิทธิภาพที่สุด ซึ่งเป็นหน้าที่ของสถานศึกษาทุกแห่ง คือ การพัฒนาความรู้ทางด้านวิชาการแก่ครู และการถ่ายทอดสู่ผู้เรียน

### ผังของแบบวัด กระบวนการบริหารวิชาการที่เป็นไปตามหลักมาตรฐานสากล

องค์ประกอบ	ข้อความ	รวม
1. การจัดวางตัวบุคคล	1, 2, 3, 4	4
2. งบประมาณ/การใช้จ่าย	5, 6, 7, 8	4
3. วัสดุอุปกรณ์/เครื่องมือ/ ห้องเรียน/ ปฏิบัติการ	9, 10, 11	3
4. การจัดการ/ดำเนินการ หรือวิธีการ	12, 13, 14, 15	4
<b>รวม</b>		<b>15</b>

### 2 ปัจจัยเสริมในระดับโรงเรียน ประกอบด้วย

#### แบบวัดที่ 4 การเชื่ออำนาจในตนในการบริหารวิชาการในโรงเรียนสู่มาตรฐานสากล

#### นิยาม

การเชื่ออำนาจในตนในการบริหารวิชาการในโรงเรียนสู่มาตรฐานสากล หมายถึง การที่ผู้บริหารมีความเชื่อมั่นจากการกระทำของตนเอง ในการบริหารวิชาการในโรงเรียนสู่มาตรฐานสากล โดยคำนึงถึงการจัดวางตัวบุคคล งบประมาณหรือการใช้จ่าย วัสดุอุปกรณ์หรือเครื่องมือ และการจัดการหรือดำเนินการ อีกทั้งยังมีผลต่อประสิทธิภาพของการทำงาน

ซึ่งมีองค์ประกอบ ได้แก่ เชื่อว่าผลที่เกิดขึ้นกับตนเกิดจากการกระทำของตน ตนทำน้อยได้น้อย ทำมากได้มาก ผลที่เกิดกับผู้อื่น ก็อาจเกิดกับตนได้เช่นกัน และความสำเร็จหรือความล้มเหลว เกิดจากตน

#### ผังของแบบวัด การเชื่ออำนาจในตนในการบริหารวิชาการในโรงเรียนสู่มาตรฐานสากล

องค์ประกอบ	ข้อความ	รวม
1. เชื่อว่าผลที่เกิดขึ้นกับตนเกิดจากการกระทำของตน	1, 2, 3, 4	4
2. ตนทำน้อยได้น้อย ทำมากได้มาก	5, 6, 7, 8	4
3. ผลที่เกิดกับผู้อื่น ก็อาจเกิดกับตนได้เช่นกัน	9, 10, 11, 12	4
4. ความสำเร็จหรือความล้มเหลว เกิดจากตน	13, 14, 15, 16	4
<b>รวม</b>		<b>16</b>

#### แบบวัดที่ 5 วิสัยทัศน์ทางวิชาการของผู้บริหารโรงเรียน

##### นิยาม

วิสัยทัศน์ทางวิชาการของผู้บริหารโรงเรียน หมายถึง ความสามารถของผู้บริหารสถานศึกษา ที่กำหนดวิสัยทัศน์ แนวทาง สามารถวางแผน และมองเห็นภาพการปฏิบัติงานของสถานศึกษาในอนาคต โดยภาพนั้นสอดคล้องกับเป้าหมายเชิงปริมาณและคุณภาพของการศึกษา มีความเป็นไปได้ และสามารถกำหนดวิธีการปฏิบัติให้เกิดมาตรฐานและมีคุณภาพที่จะนำสถานศึกษาให้ประสบความสำเร็จตามวัตถุประสงค์ที่ตั้งไว้ มี 3 ด้าน ประกอบด้วย การสร้างวิสัยทัศน์ การเผยแพร่วิสัยทัศน์ และการปฏิบัติตามวิสัยทัศน์

#### ผังของแบบวัด วิสัยทัศน์ทางวิชาการของผู้บริหารโรงเรียน

องค์ประกอบ	ข้อความ	รวม
1. กำหนดวิสัยทัศน์ แนวทาง	1, 2, 3	3
2. วางแผน การปฏิบัติงานของสถานศึกษาในอนาคต	4, 5, 6	3
3. กำหนดเป้าหมายเชิงปริมาณและคุณภาพ	7, 8, 9	3
4. กำหนดวิธีการปฏิบัติให้เกิดมาตรฐานและมีคุณภาพ	10, 11, 12	3
<b>รวม</b>		<b>12</b>

## แบบวัดที่ 6 ภาวะผู้นำทางการเปลี่ยนแปลงของผู้บริหาร

### นิยาม

ภาวะผู้นำทางการเปลี่ยนแปลงของผู้บริหาร หมายถึง พฤติกรรมที่แสดงออกของผู้บริหารโรงเรียนที่มีกระบวนการปฏิสัมพันธ์ที่เป็นองค์รวมระหว่างผู้นำ กับผู้ใต้บังคับบัญชา ในการสร้างความร่วมมือ โดยการใช้อิทธิพลอย่างมีอุดมการณ์ การสร้างแรงบันดาลใจ การกระตุ้นทางปัญญา และการคำนึงถึงความเป็นปัจเจกบุคคล ในลักษณะบูรณาการ เพื่อบรรลุเป้าหมายสูงสุดของสถานศึกษา ทำให้เกิดความไว้วางใจ ความเชื่อมั่น ความพึงพอใจซึ่งกันและกัน

### การเขียนข้อคำถาม

ผู้วิจัยพัฒนาเครื่องมือจากงานวิจัยของ สมคิด สกุลสถาปัตย์ (2552) เรื่องรูปแบบภาวะผู้นำการเปลี่ยนแปลงที่มีประสิทธิผลในการปฏิรูปการศึกษาแบบยั่งยืน และเรวัตี ช้อนเพชร (2556) เรื่องภาวะผู้นำการเปลี่ยนแปลงของผู้บริหารกับงานบริหารวิชาการโรงเรียน สังกัดสำนักงานเขตพื้นที่การศึกษาประถมศึกษากาญจนบุรี เขต 4 ดังนี้

### ผังของแบบวัด ภาวะผู้นำทางการเปลี่ยนแปลงของผู้บริหาร

องค์ประกอบ	ข้อความ	รวม
1. ดานอิทธิพลอย่างมีอุดมการณ์	1, 2, 3, 4, 5, 6, 7, 8, 9	9
2. ดานการสร้างแรงบันดาลใจ	10, 11, 12, 13, 14, 15	6
3. ดานการกระตุ้นทางปัญญา	16, 17, 18, 19, 20, 21, 22, 23, 24	9
4. ดานการคำนึงถึงความเป็นปัจเจกบุคคล	25, 26, 27, 28, 29, 30	6
<b>รวม</b>		<b>30</b>

### แบบวัดที่ 7 ประสิทธิภาพทางวิชาการของผู้บริหาร

#### นิยาม

**ประสิทธิภาพทางวิชาการของผู้บริหาร** หมายถึง ระยะเวลาที่เคยดำรงตำแหน่งทางการบริหาร โดยเริ่มจาก หัวหน้ากลุ่มสาระการเรียนรู้หรือหัวหน้าหมวด รองผู้อำนวยการโรงเรียน หรือผู้ช่วยผู้อำนวยการ และผู้อำนวยการโรงเรียน

### แบบวัดที่ 8 ผลสัมฤทธิ์ทางการเรียนของนักเรียนระดับโรงเรียน

#### นิยาม

**ผลสัมฤทธิ์ทางการเรียนของนักเรียนระดับโรงเรียน** หมายถึง การที่ผู้บริหารและครูในโรงเรียน ได้ดำเนินทั้งการบริหารและการจัดการเรียนการสอน จนทำให้นักเรียนมีผลสัมฤทธิ์ทางการเรียนสูงขึ้นโดยเฉลี่ยในทุกระดับชั้นรายวิชาของโรงเรียนมาตรฐานสากล

### แบบวัดที่ 9 ความสำเร็จในการบริหารงานวิชาการ

#### นิยาม

**ความสำเร็จในการบริหารงานวิชาการ** หมายถึง ความสำเร็จของการบริหารวิชาการของโรงเรียนมาตรฐานสากล สังกัดสำนักงานเขตพื้นที่การศึกษามัชฌมศึกษาในกรุงเทพมหานคร ในด้านการสอน ด้านกิจกรรมต่าง ๆ และด้านการวิจัย ซึ่งเป็นผลมาจากการบริหารวิชาการ ในด้านการจัดวางตัวบุคคล งบประมาณและการใช้จ่าย วัสดุอุปกรณ์หรือ เครื่องมือหรือห้องเรียน หรือปฏิบัติการ และการจัดการดำเนินการ

#### **ผังของแบบวัดความสำเร็จในการบริหารงานวิชาการ**

องค์ประกอบ	ข้อความ	รวม
1. การจัดวางตัวบุคคล	1, 2, 3, 4	4
2. งบประมาณ/การใช้จ่าย	5, 6, 7	3
3. วัสดุอุปกรณ์/เครื่องมือ/ ห้องเรียน/ ปฏิบัติการ	8, 9, 10	3
4. การจัดการดำเนินการ	11, 12, 13	3
<b>รวม</b>		<b>13</b>

## แบบวัดที่ 10 ประสิทธิภาพของโรงเรียนมาตรฐานสากล “ประเมินตามคู่มือของศูนย์ประสาน”

### นิยาม

#### ประสิทธิภาพของโรงเรียนมาตรฐานสากล “ประเมินตามคู่มือของศูนย์ประสาน”

หมายถึง ผลการประเมินจากสำนักบริหารงานการมัธยมศึกษาตอนปลาย ซึ่งประเมินผลตามคู่มือมาตรฐานการปฏิบัติงานโรงเรียนมัธยมศึกษา พ.ศ. 2552 (สำนักบริหารงานการมัธยมศึกษาตอนปลาย, 2553) สำนักงานรับรองมาตรฐานและประเมินคุณภาพการศึกษา และจากผลสัมฤทธิ์ทางการเรียนของนักเรียน



**สรุปคุณภาพเครื่องมือ (ค่า IOC)**  
**แบบวัดตัวแปรปัจจัยการบริหารวิชาการ ระดับนักเรียน**

\*\*\*\*\*

**1. ปัจจัยการบริหารวิชาการระดับนักเรียน ประกอบด้วย**

**แบบวัดที่ 1 การจัดหลักสูตรที่สอดคล้องกับความสามารถของผู้เรียน**

ข้อความ	ผู้เชี่ยวชาญคนที่					ค่า IOC	แปลผล
	1	2	3	4	5		
<b>องค์ประกอบ</b>							
<b>1. ความรู้พื้นฐานและความสามารถของนักเรียน</b>							
1 โรงเรียนของฉันจัดหลักสูตรที่เหมาะสมกับความรู้พื้นฐานของผู้เรียน (+)	+1	+1	+1	+1	+1	1.00	ใช้ได้
2 โรงเรียนของฉันจัดหลักสูตรที่สอดคล้องกับความรู้ความสามารถของผู้เรียน (+)	+1	+1	+1	+1	+1	1.00	ใช้ได้
3 โรงเรียนของฉันไม่มีหลักสูตรที่ส่งเสริมความสามารถของผู้เรียนอย่างเต็มตามศักยภาพ (-)	+1	+1	+1	+1	+1	1.00	ใช้ได้
4 โรงเรียนของฉันจัดกิจกรรมการเรียนรู้โดยคำนึงถึงความสามารถของผู้เรียนเป็นรายบุคคล (+)	+1	+1	+1	+1	+1	1.00	ใช้ได้
5 โรงเรียนของฉันไม่เคยจัดกิจกรรมการเรียนรู้ที่สอดคล้องกับความรู้ความสามารถของผู้เรียน (-)	+1	+1	+1	+1	+1	1.00	ใช้ได้
6 โรงเรียนของฉันจัดกิจกรรมการเรียนรู้ที่สอดคล้องกับความถนัดของผู้เรียน (+)	+1	+1	+1	+1	+1	1.00	ใช้ได้
7 โรงเรียนของฉันจัดรายวิชาที่เน้นความรู้พื้นฐานของผู้เรียน (+)	+1	+1	+1	+1	+1	1.00	ใช้ได้
8 โรงเรียนของฉันจัดรายวิชาที่สอดคล้องกับความรู้ความสามารถของผู้เรียน (+)	+1	+1	+1	+1	+1	1.00	ใช้ได้
9 โรงเรียนของฉันไม่เคยจัดรายวิชาที่สอดคล้องกับความถนัดของผู้เรียน (-)	+1	+1	+1	+1	+1	1.00	ใช้ได้
<b>2. รายวิชาที่ต้องเรียน</b>							
10 โรงเรียนของฉันจัดรายวิชาที่ต้องเรียนที่ไม่เหมาะสมกับผู้เรียน (-)	+1	+1	+1	+1	+1	1.00	ใช้ได้
11 โรงเรียนของฉันจัดเนื้อหาวิชาตรงกับความรู้ความสามารถของผู้เรียน (+)	+1	+1	+1	+1	+1	1.00	ใช้ได้
12 โรงเรียนของฉันจัดเนื้อหาวิชาตรงกับความถนัดของผู้เรียน (+)	+1	+1	+1	+1	+1	1.00	ใช้ได้

ข้อความ	ผู้เชี่ยวชาญคนที่					ค่า IOC	แปลผล
	1	2	3	4	5		
13 โรงเรียนของฉันจัดกิจกรรมตรงกับความรู้ความสามารถของผู้เรียน (+)	+1	+1	+1	+1	+1	1.00	ใช้ได้
14 โรงเรียนของฉันมีวิธีการวัดและประเมินผลสอดคล้องกับความรู้ ความสามารถของผู้เรียน(+)	+1	+1	+1	+1	+1	1.00	ใช้ได้
15 โรงเรียนของฉันจัดครูเขาสอนตรงกับเนื้อหาวิชา (+)	+1	+1	+1	+1	+1	1.00	ใช้ได้
16 โรงเรียนของฉันไม่เคยจัดกิจกรรมวิชาการสอดคล้องกับวิชาที่สอนนักเรียน (-)	+1	+1	+1	+1	+1	1.00	ใช้ได้
17 โรงเรียนของฉันจัดครูที่สามารถจัดกิจกรรมวิชาการได้เหมาะสม (+)	+1	+1	+1	+1	+1	1.00	ใช้ได้
18 โรงเรียนของฉันมีการวัดและประเมินผลสอดคล้องกับกิจกรรมวิชาการ (+)	+1	+1	+1	+1	+1	1.00	ใช้ได้
19 โรงเรียนของฉันไม่มีการจัดวิชาให้ผู้เรียนเลือกได้ตามความถนัด (-)	+1	+1	+1	+1	+1	1.00	ใช้ได้
20 โรงเรียนของฉันมีกิจกรรมวิชาการให้ผู้เรียนเลือกได้ตามความถนัด (+)	+1	+1	+1	+1	+1	1.00	ใช้ได้
21 โรงเรียนของฉันไม่มีวิธีการวัดและประเมินผลสอดคล้องกับวิชา และกิจกรรมวิชาการ (-)	+1	+1	+1	+1	+1	1.00	ใช้ได้
<b>3. เลือกได้ตามความถนัด/ความสนใจ</b>							
22 โรงเรียนของฉันจัดหลักสูตรที่หลากหลายตรงกับความสนใจของผู้เรียน (+)	+1	+1	+1	+1	+1	1.00	ใช้ได้
23 โรงเรียนของฉันไม่มีหลักสูตรที่ตรงกับความถนัดของผู้เรียน (-)	+1	+1	+1	+1	+1	1.00	ใช้ได้
24 โรงเรียนของฉันจัดหลักสูตรที่สอดคล้องกับความสามารถของผู้เรียน (+)	+1	+1	+1	+1	+1	1.00	ใช้ได้
25 โรงเรียนจัดการเรียนการสอนที่ตรงกับความถนัดของตัวผู้เรียน (+)	+1	+1	+1	+1	+1	1.00	ใช้ได้
26 โรงเรียนไม่เคยจัดกิจกรรมการเรียนรู้ที่หลากหลายโดยคำนึงถึงความสามารถของผู้เรียน (-)	+1	+1	+1	+1	+1	1.00	ใช้ได้
27 โรงเรียนจัดกิจกรรมการเรียนรู้ตรงกับความถนัดของผู้เรียน (+)	+1	+1	+1	+1	+1	1.00	ใช้ได้
28 โรงเรียนของฉันไม่เคยจัดการเรียนรู้โดยให้ผู้เรียนได้ลงมือปฏิบัติจริง (-)	+1	+1	+1	+1	+1	1.00	ใช้ได้
29 โรงเรียนของฉันจัดกิจกรรมการเรียนรู้ที่ให้ผู้เรียนแสวงหาความรู้จากแหล่งเรียนรู้ต่าง ๆ ได้ (+)	+1	+1	+1	+1	+1	1.00	ใช้ได้

## แบบวัดที่ 2 การจัดบรรยากาศและวัฒนธรรมที่ส่งเสริมวิชาการในโรงเรียน

ข้อความ	ผู้เชี่ยวชาญคนที่					ค่า IOC	แปลผล
	1	2	3	4	5		
<b>องค์ประกอบ</b>							
<b>1. ส่งเสริมความสนใจใฝ่เรียนรู้</b>							
1 ผู้บริหารโรงเรียนของฉัน สนับสนุนให้นักเรียนเป็นผู้ใฝ่เรียนใฝ่รู้ตลอดเวลา (+)	+1	+1	+1	+1	+1	1.00	ใช้ได้
2 ผู้บริหารโรงเรียนของฉันไม่ส่งเสริมให้นักเรียนใฝ่เรียนใฝ่รู้ (-)	+1	+1	+1	+1	+1	1.00	ใช้ได้
3 ผู้บริหารโรงเรียนของฉันไม่เคยส่งเสริมให้นักเรียนเกิดการกระตือรือร้นในการเรียน (-)	+1	+1	+1	+1	+1	1.00	ใช้ได้
4 ผู้บริหารโรงเรียนของฉันจัดสภาพบรรยากาศในห้องเรียนเพื่อส่งเสริมการเรียนรู้ (+)	+1	+1	+1	+1	+1	1.00	ใช้ได้
5 คุณครูในโรงเรียนของฉันไม่เคยช่วยส่งเสริมให้นักเรียนใฝ่เรียนใฝ่รู้ (-)	+1	+1	+1	+1	+1	1.00	ใช้ได้
6 คุณครูในโรงเรียนของฉันส่งเสริมให้นักเรียนเกิดการกระตือรือร้นในการเรียน (+)	+1	+1	+1	+1	+1	1.00	ใช้ได้
7 คุณครูในโรงเรียนของฉันจัดสภาพบรรยากาศในห้องเรียนเพื่อส่งเสริมการเรียนรู้ (+)	+1	+1	+1	+1	+1	1.00	ใช้ได้
<b>2. อบอุ่น เห็นอกเห็นใจ/ปลูกฝังคุณธรรม</b>							
8 ผู้บริหารโรงเรียนของฉัน มีความรัก ความเมตตา กับนักเรียนทุกคน (+)	+1	+1	+1	+1	+1	1.00	ใช้ได้
9 ผู้บริหารโรงเรียนของฉัน ไม่เคยอบรมคุณธรรม จริยธรรมเพื่อให้ลูกๆ นักเรียนเป็นคนดี (-)	+1	+1	+1	+1	+1	1.00	ใช้ได้
10 คุณครูในโรงเรียนของฉันไม่เคยอบรมคุณธรรม จริยธรรมเพื่อให้นักเรียนเป็นคนดีอยู่เสมอ (-)	+1	+1	+1	+1	+1	1.00	ใช้ได้
11 คุณครูในโรงเรียนของฉันมีความรัก ความเมตตา กับนักเรียนตลอดเวลา (+)	+1	+1	+1	+1	+1	1.00	ใช้ได้
<b>3. กระตุ้นให้รักเรียน</b>							
12 ผู้บริหารโรงเรียนของฉันคอยกระตุ้นให้นักเรียนตั้งใจเรียน (+)	+1	+1	+1	+1	+1	1.00	ใช้ได้
13 ผู้บริหารโรงเรียนของฉันไม่เคยชื่นชมนักเรียนที่ขยันเรียน (-)	+1	+1	+1	+1	+1	1.00	ใช้ได้
14 ผู้บริหารโรงเรียนของฉัน ทานมักจะยกตัวอย่างรุ่นพี่ที่ประสบความสำเร็จเพื่อให้นักเรียนเอาเป็นแบบอย่าง (+)	+1	+1	+1	+1	+1	1.00	ใช้ได้

ข้อความ	ผู้เชี่ยวชาญคนที่					ค่า IOC	แปลผล
	1	2	3	4	5		
15 ผู้บริหารโรงเรียนของฉันไม่เคยหาสื่อใหม่ ๆ มาเราให้นักเรียนสนใจใฝ่เรียน (-)	+1	+1	+1	+1	0	0.80	ใช้ได้
16 คุณครูในโรงเรียนของฉันคอยกระตุ้นให้นักเรียนทุกคนตั้งใจเรียนเสมอ (+)	+1	+1	+1	+1	+1	1.00	ใช้ได้
17 คุณครูในโรงเรียนของฉันมักจะยกตัวอย่างรูปที่ประสบความสำเร็จเพื่อให้นักเรียนเขาเป็นแบบอย่าง (+)	+1	+1	+1	+1	+1	1.00	ใช้ได้
18 ครูในโรงเรียนของฉันจัดสื่อการเรียนการสอนหรือเกมที่เร้าความสนใจให้นักเรียนอยากเรียนอยู่เสมอ (+)	+1	+1	+1	+1	+1	1.00	ใช้ได้



### แบบวัดที่ 3 การรับรู้นโยบายการบริหารวิชาการ

ข้อความ	ผู้เชี่ยวชาญคนที่					ค่า IOC	แปลผล
	1	2	3	4	5		
<b>องค์ประกอบ</b>							
<b>1. หลักสูตร/วิชา</b>							
1 ฉันไม่เคยทราบแนวคิดของผู้บริหารในการจัดครูสอนในวิชาต่าง ๆ (-)	+1	+1	+1	+1	+1	1.00	ใช้ได้
2 ฉันได้รับฟังการอธิบายจากผู้บริหารเกี่ยวกับการจัดครูผู้สอนให้เหมาะสมกับวิชาที่สอน (+)	+1	+1	+1	+1	+1	1.00	ใช้ได้
3 ฉันได้ทราบเหตุผลของโรงเรียนในการแต่งตั้งหัวหน้าระดับวิชา (+)	+1	+1	+1	+1	+1	1.00	ใช้ได้
4 ฉันไม่เคยรับทราบหลักการที่โรงเรียนจัดงบประมาณเพื่อใช้จ่ายในหลักสูตรต่าง ๆ (-)	+1	+1	+1	+1	+1	1.00	ใช้ได้
5 ฉันได้รับทราบหลักการที่โรงเรียนจัดงบประมาณเพื่อใช้จ่ายในรายวิชาต่าง ๆ (+)	+1	+1	+1	+1	+1	1.00	ใช้ได้
6 ฉันได้เห็นโรงเรียนจัดหาวัสดุอุปกรณ์และเครื่องมือเพื่อใช้ในหลักสูตรต่าง ๆ (+)	+1	+1	+1	+1	0	0.80	ใช้ได้
7 ฉันไม่เคยพบเห็นโรงเรียนจัดหาวัสดุอุปกรณ์และเครื่องมือเพื่อใช้ในรายวิชาต่าง ๆ (-)	+1	+1	+1	+1	0	0.80	ใช้ได้
8 ฉันได้รู้เกี่ยวกับการดำเนินการของโรงเรียนในการจัดกิจกรรมเสริมในหลักสูตร (+)	+1	+1	+1	+1	+1	1.00	ใช้ได้
<b>2. การเรียนการสอน</b>							
9 ฉันได้ทราบแนวคิดของผู้บริหารในการจัดครูให้เหมาะสมกับรายวิชาที่จัดการเรียนการสอน (+)	+1	+1	+1	+1	+1	1.00	ใช้ได้
10 ฉันไม่เคยทราบวิธีการของโรงเรียนในการจัดงบประมาณและค่าใช้จ่ายในการจัดการเรียนการสอน (-)	+1	+1	+1	+1	+1	1.00	ใช้ได้
11 ฉันได้เห็นโรงเรียนจัดหาวัสดุอุปกรณ์และเครื่องมือเพื่อใช้ในการจัดการเรียนการสอน (+)	+1	+1	+1	+1	+1	1.00	ใช้ได้
12 ฉันได้ทราบนโยบายของโรงเรียนในการจัดการเรียนการสอนได้เหมาะสมกับผู้เรียน (+)	+1	+1	+1	+1	+1	1.00	ใช้ได้
13 ฉันไม่เคยรับรู้นโยบายของโรงเรียนในการจัดหาวัสดุอุปกรณ์หรือเครื่องมือต่าง ๆ ตามความจำเป็นในแต่ละวิชา (-)	+1	+1	+1	+1	+1	1.00	ใช้ได้

ข้อความ	ผู้เชี่ยวชาญคนที่					ค่า IOC	แปลผล
	1	2	3	4	5		
<b>3. กิจกรรม</b>							
14 ฉันมองเห็นว่าโรงเรียนจัดวางตัวบุคลากรได้เหมาะสมกับกิจกรรมที่หลากหลาย (+)	+1	+1	+1	+1	+1	1.00	ใช้ได้
15 ฉันเห็นว่าโรงเรียนจัดสรรงบประมาณและค่าใช้จ่ายตามความจำเป็นของแต่ละกิจกรรม (+)	+1	+1	+1	+1	+1	1.00	ใช้ได้
16 ฉันได้เห็นที่โรงเรียนจัดวัสดุอุปกรณ์หรือเครื่องมือต่าง ๆ ไม่สอดคล้องกับกิจกรรมที่ให้มีการจัดขึ้น (-)	+1	+1	+1	+1	+1	1.00	ใช้ได้
17 ฉันไม่เคยรับรู้โรงเรียนมีการดำเนินการจัดกิจกรรมตรงกับความต้องการของผู้เรียน (-)	+1	+1	+1	+1	+1	1.00	ใช้ได้



## 2. ปัจจัยเสริมในระดับนักเรียน ประกอบด้วย

## แบบวัดที่ 4 การเชื่ออำนาจในตนในการเรียน

ข้อความ	ผู้เชี่ยวชาญคนที่					ค่า IOC	แปล ผล
	1	2	3	4	5		
<b>องค์ประกอบการเชื่ออำนาจในตนในการเรียน</b>							
1 ขณะที่ครูสอนแม่ฉันทำแบบฝึกหัดได้ ก็เป็นไปได้ ที่จะสอบตกตอนปลายภาค (-)	+1	+1	+1	+1	+1	1.00	ใช้ได้
2 ฉันเชื่อว่าฉันสามารถทำงานที่ครูมอบหมายส่งได้ ตรงเวลา (+)	+1	+1	+1	+1	+1	1.00	ใช้ได้
3 ฉันไม่แน่ใจว่าผลการเรียนปลายภาคเรียนปีนี้จะดีขึ้น จากการที่ฉันตั้งใจเรียน (-)	+1	+1	+1	+1	+1	1.00	ใช้ได้
4 ฉันเชื่อว่าถ้าฉันตั้งใจเรียนขณะที่ครูสอน ฉันก็จะมีความรู้ มาก (+)	+1	+1	+1	+1	+1	1.00	ใช้ได้
5 ฉันเชื่อว่างานที่ครูมอบหมายถ้าทำน้อย ๆ เสร็จช้า ถ้าทำมากก็จะเสร็จเร็ว (+)	+1	+1	+1	+1	+1	1.00	ใช้ได้
6 ฉันเชื่อว่าถ้าฉันตั้งใจเรียนจะทำให้ผลการเรียนเมื่อสิ้นปี เพิ่มสูงขึ้น (+)	+1	+1	+1	+1	+1	1.00	ใช้ได้
7 เพื่อนของฉันผลการเรียนต่ำเนื่องจากไม่สนใจเรียน ฉันคิดว่าแม่ฉันไม่สนใจเรียนผลการเรียนคงไม่ตกต่ำ (-)	+1	+1	+1	+1	+1	1.00	ใช้ได้
8 ฉันเชื่อว่าคนอื่นได้ผลการเรียนที่ดีจากความทุ่มเทให้ การเรียนเหตุการณ์ดังกล่าวก็อาจเกิดกับฉันได้เช่นกัน (+)	+1	+1	+1	+1	+1	1.00	ใช้ได้
9 ฉันเชื่อว่างานที่ครูมอบหมายถ้าเพื่อนทำได้สำเร็จ ฉันก็ อาจจะทำสำเร็จได้เหมือนกัน (+)	+1	+1	+1	+1	+1	1.00	ใช้ได้
10 ฉันไม่เชื่อว่าถ้าฉันมุ่งมั่นในการเรียน ฉันจะประสบ ความสำเร็จในการเรียนได้ (-)	+1	+1	+1	+1	+1	1.00	ใช้ได้
11 ฉันเชื่อว่าแม่ฉันไม่ตั้งใจเรียน ฉันก็จะสอบได้ (-)	+1	+1	+1	+1	+1	1.00	ใช้ได้

**แบบวัดที่ 5 ทักษะติดต่อการเรียนตามมาตรฐานสากล**

ข้อความ	ผู้เชี่ยวชาญคนที่					ค่า IOC	แปลผล
	1	2	3	4	5		
<b>องค์ประกอบ</b>							
<b>1. ความรู้เชิงประเมิน</b>							
1 ฉันรู้วิชาที่ฉันเรียนในภาคเรียนนี้มีประโยชน์ต่อฉัน (+)	+1	+1	+1	+1	+1	1.00	ใช้ได้
2 ฉันไม่เคยรู้ว่าการเรียนวิชา IS มีประโยชน์ต่อฉัน (-)	+1	+1	+1	+1	+1	1.00	ใช้ได้
3 ฉันรู้ว่าคุณครูที่สอนวิชา IS ตั้งใจสอนให้ฉันมีความรู้ (+)	+1	+1	+1	+1	+1	1.00	ใช้ได้
4 ฉันไม่รู้จักกิจกรรมในวิชา IS จะช่วยเพิ่มประสบการณ์ที่ดีทางวิชาการแก่ฉันได้อย่างไร (-)	+1	+1	+1	+1	+1	1.00	ใช้ได้
<b>2. ความรู้สึก/อารมณ์</b>							
5 ฉันมีความรู้สึกที่ดี ๆ ต่อการเรียนวิชา IS (+)	+1	+1	+1	+1	+1	1.00	ใช้ได้
6 ฉันไม่ค่อยชอบเนื้อหาในรายวิชาที่สอนตามหลักสูตรมาตรฐานสากล (-)	+1	+1	+1	+1	+1	1.00	ใช้ได้
7 ฉันชื่นชมครูผู้สอนในรายวิชาตามหลักสูตรมาตรฐานสากล (+)	+1	+1	+1	+1	+1	1.00	ใช้ได้
8 ฉันไม่มีความสุขกับกิจกรรมการเรียนการสอนในรายวิชา IS (-)	+1	+1	+1	+1	+1	1.00	ใช้ได้
<b>3. แนวโน้มแสดงพฤติกรรม/ความพร้อมที่จะกระทำ</b>							
9 ฉันพร้อมที่จะเรียนรู้วิชาใหม่ ๆ ที่สอนตามหลักสูตรมาตรฐานสากล (+)	+1	+1	+1	+1	+1	1.00	ใช้ได้
10 ฉันไม่พร้อมที่จะทำงานตามที่ครูมอบหมายในการเรียนวิชาตามหลักสูตรมาตรฐานสากล (-)	+1	+1	+1	+1	+1	1.00	ใช้ได้
11 ฉันพร้อมที่จะทำกิจกรรมการเรียนรู้อันในรายวิชาที่สอนตามหลักสูตรมาตรฐานสากล (+)	+1	+1	+1	+1	+1	1.00	ใช้ได้

### แบบวัดที่ 6 แรงจูงใจและความใส่ใจในการเรียน

ข้อความ	ผู้เชี่ยวชาญคนที่					ค่า IOC	แปลผล
	1	2	3	4	5		
<b>องค์ประกอบ</b>							
<b>1. มีเป้าหมายที่ชัดเจนในการเรียน</b>							
1 ฉันมีเป้าหมายที่ชัดเจนในการเรียนรายวิชา IS เพื่อหาความรู้เพิ่มเติม (+)	+1	+1	+1	+1	+1	1.00	ใช้ได้
2 ฉันจะเรียนวิชาตามหลักสูตรมาตรฐานสากลให้เข้าใจที่สุด (+)	+1	+1	+1	+1	+1	1.00	ใช้ได้
3 ฉันไม่ชอบเรียนวิชาตามหลักสูตรมาตรฐานสากล (-)	+1	+1	+1	+1	+1	1.00	ใช้ได้
4 ฉันจะตั้งใจเรียนวิชาตามหลักสูตรมาตรฐานสากลแม้จะมีบางเนื้อหาที่ตรงกับความสนใจ ของฉัน (+)	+1	+1	+1	+1	+1	1.00	ใช้ได้
5 ฉันไม่มีเป้าหมายในการเรียนวิชาตามหลักสูตรมาตรฐานสากล จะให้ได้ผลการเรียนที่ดี (-)	+1	+1	+1	+1	+1	1.00	ใช้ได้
6 ฉันมีเป้าหมายในการเรียนวิชาตามหลักสูตรมาตรฐานสากลให้สามารถนำไปใช้ประโยชน์ได้ (+)	+1	+1	+1	+1	+1	1.00	ใช้ได้
7 ฉันมีเป้าหมายในการเรียนวิชาตามหลักสูตรมาตรฐานสากลอย่างมีความสุขและสนุก (+)	+1	+1	+1	+1	+1	1.00	ใช้ได้
<b>2. มุ่งพยายามที่จะเรียนให้ได้ผลดี</b>							
8 ฉันมีความตั้งใจที่จะเรียนให้ได้คะแนนดีในรายวิชาตามหลักสูตรมาตรฐานสากล (+)	+1	+1	+1	+1	+1	1.00	ใช้ได้
9 ฉันไม่คิดจะทุ่มเทในการเรียนรายวิชาตามหลักสูตรมาตรฐานสากล (-)	+1	+1	+1	+1	+1	1.00	ใช้ได้
10 ฉันพยายามที่จะไม่หยุดเรียนในรายวิชาตามหลักสูตรมาตรฐานสากล (+)	+1	+1	+1	+1	+1	1.00	ใช้ได้
<b>3. ไม่ย่อท้อ (สู้ไม่ถอย) แม้จะพบความยาก/ปัญหา</b>							
11 หากฉันมีปัญหากในการเรียนรายวิชาตามหลักสูตรมาตรฐานสากล ฉันคงท้อถอย (-)	+1	+1	+1	+1	+1	1.00	ใช้ได้
12 แม้เนื้อหาในรายวิชาตามหลักสูตรมาตรฐานสากล จะมีความยาก ฉันก็จะพยายามตั้งใจเรียน (+)	+1	+1	+1	+1	+1	1.00	ใช้ได้
13 ถ้าสอบได้คะแนนไม่ดีในรายวิชาตามหลักสูตรมาตรฐานสากล ฉันจะพยายามให้มากขึ้น (+)	+1	+1	+1	+1	+1	1.00	ใช้ได้

ข้อความ	ผู้เชี่ยวชาญคนที่					ค่า IOC	แปล ผล
	1	2	3	4	5		
<b>4. พยายามเอาชนะปัญหาอุปสรรค</b>							
14 ถ้าพบเนื้อหาที่ยากในรายวิชาตามหลักสูตร มาตรฐานสากล ฉันเพียงเรียนให้ผ่าน ๆ ไป (-)	+1	+1	+1	+1	+1	1.00	ใช้ได้
15 ถึงแม้ว่าเนื้อหาวิชาตามหลักสูตรมาตรฐานสากลจะยาก ฉันก็จะพยายามทำความเข้าใจ (+)	+1	+1	+1	+1	+1	1.00	ใช้ได้
16 แม้บางเนื้อหาในวิชาตามหลักสูตรมาตรฐานสากล จะไม่น่าสนใจ ฉันก็ตั้งใจเรียน (+)	+1	+1	+1	+1	+1	1.00	ใช้ได้
<b>5. มีการให้รางวัลตนเองเมื่อประสบผลสำเร็จ (เมื่อล้มเหลวเสียใจ แต่ไม่เสียกำลังใจ)</b>							
17 ผลการสอบครั้งใด จะได้คะแนนดีหรือไม่ดี ฉันก็ไม่สนใจ ที่จะให้รางวัลตัวเอง (-)	+1	+1	+1	+1	+1	1.00	ใช้ได้
18 ฉันสอบได้คะแนนไม่ดีแม้เสียใจ แต่ก็พยายามทำให้ ประสบผลสำเร็จ (+)	+1	+1	+1	+1	+1	1.00	ใช้ได้
19 ถ้าได้ผลการเรียนปลายภาคดีในการเรียนวิชา IS ฉันจะรีบรายงานผู้ปกครองเพื่อจะได้รับคำชม (+)	+1	+1	+1	+1	+1	1.00	ใช้ได้

### แบบวัดที่ 7 การสนับสนุนด้านการเรียนของผู้ปกครอง

ข้อความ	ผู้เชี่ยวชาญคนที่					ค่า IOC	แปลผล
	1	2	3	4	5		
องค์ประกอบ							
1. บิดา มารดา หรือผู้ปกครอง							
1 เมื่อฉันต้องทำงานส่งครู บิดา มารดา หรือผู้ปกครองของฉันมักจะช่วยแนะนำวิธีทำงานให้ได้ดี (+)	+1	+1	+1	+1	+1	1.00	ใช้ได้
2 บิดา มารดา หรือผู้ปกครองของฉันคอยหาข้อมูลด้านการเรียนให้ฉันเสมอ (+)	+1	+1	+1	+1	+1	1.00	ใช้ได้
3 หากฉันไม่เข้าใจบทเรียน บิดา มารดา หรือผู้ปกครองของฉัน จะพยายามช่วยอธิบายให้ (+)	+1	+1	+1	+1	+1	1.00	ใช้ได้
4 บิดา มารดา หรือผู้ปกครองของฉันไม่เคยได้แนะนำการทำกิจกรรมการเรียนรู้ในรายวิชา (-)	+1	+1	+1	+1	+1	1.00	ใช้ได้
5 บิดา มารดา หรือผู้ปกครองของฉันจัดหา วัสดุ อุปกรณ์การเรียนให้ฉันได้ตามต้องการ (+)	+1	+1	+1	+1	+1	1.00	ใช้ได้
6 บิดา มารดา หรือผู้ปกครองของฉันไม่เคยหาเอกสารหนังสือ ที่เป็นประโยชน์ต่อการเรียนให้ฉันเลย (-)	+1	+1	+1	+1	+1	1.00	ใช้ได้
7 บิดา มารดา หรือผู้ปกครองของฉันชื่นชอบที่ฉันได้เรียนในหลักสูตรมาตรฐานสากล (+)	+1	+1	+1	+1	+1	1.00	ใช้ได้
8 บิดา มารดา หรือผู้ปกครองของฉันภูมิใจที่ฉันประสบความสำเร็จในการเรียนหลักสูตรมาตรฐานสากล (+)	+1	+1	+1	+1	+1	1.00	ใช้ได้
9 บิดา มารดา หรือผู้ปกครองของฉันช่วยหาข้อมูลการเรียนวิชาที่ฉันสนใจ (+)	+1	+1	+1	+1	+1	1.00	ใช้ได้
10 บิดา มารดา หรือผู้ปกครองของฉันไม่เคยช่วยแนะนำวิธีการเรียนให้ได้ผลดีกับฉัน (-)	+1	+1	+1	+1	+1	1.00	ใช้ได้
11 บิดา มารดา หรือผู้ปกครองของฉันไม่เคยช่วยแนะนำเรื่องความเหมาะสมในการแต่งกายไปโรงเรียนของฉัน (-)	+1	+1	+1	+1	+1	1.00	ใช้ได้

### แบบวัดที่ 10 การตัดสินเชิงจริยธรรม

ข้อความ	ผู้เชี่ยวชาญคนที่					ค่า IOC	แปลผล
	1	2	3	4	5		
<b>องค์ประกอบ</b>							
1 บางครั้งฉันรู้สึกเบื่อการเรียนแต่ยังคงเรียนต่อไปเพราะฉันกลัวผู้ปกครองจะลงโทษถ้าฉันไม่ไปเรียนหนังสือ (1)	+1	+1	+1	+1	+1	1.00	ใช้ได้
2 ในการสอบครั้งหนึ่งฉันทำข้อสอบไม่ได้ เพื่อนที่นั่งข้าง ๆ แอบส่งเอกสารคำตอบให้ฉันแต่ฉันไม่ยอมรับกระดาษคำตอบของเพื่อน เพราะเป็นหน้าที่ของฉันที่เรียนให้ดีที่จะไม่โกงในการสอบ (4)	+1	+1	+1	+1	+1	1.00	ใช้ได้
3 บางครั้งฉันก็ช่วยผู้ปกครองทำงานบ้าน ด้วยเหตุผลที่ว่าจะทำให้ผู้ใหญ่รักเอ็นดูและให้ในสิ่งที่ฉันขอ (2)	+1	+1	+1	+1	+1	1.00	ใช้ได้
4 ในการสอบครั้งหนึ่งฉันทำข้อสอบไม่ได้เพื่อนที่นั่งข้าง ๆ แอบส่งกระดาษคำตอบให้ฉันแต่ฉันจะไม่ยอมรับกระดาษคำตอบของเพื่อนเพราะฉันกลัวจะถูกจับได้และลงโทษให้สอบตก (1)	+1	+1	+1	+1	+1	1.00	ใช้ได้
5 ฉันพร้อมทำความสะอาดห้องเรียนบ่อย ๆ ถ้ามีคะแนนให้ทุกครั้ง (2)	+1	+1	+1	+1	+1	1.00	ใช้ได้
6 ฉันยินดีปฏิบัติตามคำแนะนำที่ติดไว้ที่สาธารณะ เพราะว่า เห็นว่าเป็นเรื่องของส่วนรวม (4)	+1	+1	+1	+1	+1	1.00	ใช้ได้
7 ฉันพร้อมร่วมมือรักษาความสะอาดในโรงเรียน เพื่อให้เป็นสถานที่ที่น่าอยู่น่าเรียน (5)	+1	+1	+1	+1	+1	1.00	ใช้ได้
8 เหตุที่ฉันชอบฟังผู้ใหญ่ในบ้าน เพราะกลัวถูกทำโทษให้เจ็บตัว (1)	+1	+1	+1	+1	+1	1.00	ใช้ได้
9 ฉันให้ความร่วมมือทำกิจกรรมของโรงเรียน เพื่อหวังว่าจะได้คะแนนพิเศษเพิ่ม (2)	+1	+1	+1	+1	+1	1.00	ใช้ได้
10 ฉันจะไม่ทำผิดหรือทำให้โรงเรียนเสียชื่อเสียงเพราะรู้สึกอายใจกับการกระทำเช่นนั้น (5)	+1	+1	+1	+1	+1	1.00	ใช้ได้
11 ฉันทำการบ้านเสร็จทุกครั้ง เพราะอายุที่จะถูกว่าเป็นพวกทำการบ้านไม่เสร็จ (3)	+1	+1	+1	+1	+1	1.00	ใช้ได้
12 ฉันเห็นด้วยว่าต้องกำจัดขยะในบ้านอย่างถูกวิธี เพราะทำการดังกล่าวมีผลดีต่อสิ่งแวดล้อมของชุมชนด้วย (5)	+1	+1	+1	+1	+1	1.00	ใช้ได้
13 ฉันพร้อมช่วยรณรงค์การฟื้นฟูรักษาป่า เพราะเป็นการช่วยรักษาสภาพแวดล้อมของสิ่งมีชีวิตให้สมบูรณ์ (5)	+1	+1	+1	+1	+1	1.00	ใช้ได้
14 การช่วยกันประหยัดน้ำ ประหยัดไฟเป็นสิ่งควรทำอย่างยิ่ง เพราะเป็นผลดีต่อชีวิตมวลมนุษยชนและสัตว์โลก (6)	+1	+1	+1	+1	+1	1.00	ใช้ได้
15 ฉันไม่สนับสนุนการแบ่งแยกศาสนา เพราะเราต้องรักในเพื่อนมนุษย์ (6)	+1	+1	+1	+1	+1	1.00	ใช้ได้

**แบบวัดที่ 11 ทักษะคิดต่อการเรียนของนักเรียน**

ข้อความ	ผู้เชี่ยวชาญคนที่					ค่า IOC	แปลผล
	1	2	3	4	5		
<b>องค์ประกอบ</b>							
<b>1. ความรู้เชิงประเมิน</b>							
1 ฉันไม่เคยรู้ว่ารายวิชาการศึกษาค้นคว้าและสร้างองค์ความรู้ (IS1) มีประโยชน์ต่อตัวฉัน (-)	+1	+1	+1	+1	+1	1.00	ใช้ได้
2 ฉันพิจารณาแล้วว่ารายวิชาการสื่อสารและการนำเสนอ (IS2) จะช่วยให้ฉันเรียนในวิชาต่าง ๆ ได้ดีขึ้น (+)	+1	+1	+1	+1	+1	1.00	ใช้ได้
3 ฉันเห็นว่ารายวิชาการนำองค์ความรู้ไปใช้บริการสังคม (IS3) จะให้ประสบการณ์ใหม่ ๆ แก่ฉัน(+)	+1	+1	+1	+1	+1	1.00	ใช้ได้
4 ฉันเห็นว่ารายวิชาตามหลักสูตรมาตรฐานสากล (3 วิชา) สามารถใช้เป็นความรู้พื้นฐานในการเรียนชั้นสูงต่อไปได้ (+)	+1	+1	+1	+1	+1	1.00	ใช้ได้
5 ฉันไม่เห็นถึงความสำคัญที่ต้องเรียนรายวิชาตามหลักสูตรมาตรฐานสากล (3 วิชา) สำหรับนักเรียนที่ต้องการก้าวทันโลก (-)	+1	+1	+1	+1	+1	1.00	ใช้ได้
<b>2. ความรู้สึก/ อารมณ์</b>							
6 ฉันไม่ชอบเรียนในรายวิชาการศึกษาค้นคว้าและสร้างองค์ความรู้ (IS1) (-)	+1	+1	+1	+1	+1	1.00	ใช้ได้
7 ฉันภูมิใจเมื่อฉันได้เรียนวิชาการสื่อสารและการนำเสนอ (IS2) (+)	+1	+1	+1	+1	+1	1.00	ใช้ได้
8 ฉันรู้สึกสนุกสนานเมื่อได้เรียนวิชาการนำองค์ความรู้ไปใช้บริการสังคม (IS3) (+)	+1	+1	+1	+1	+1	1.00	ใช้ได้
<b>3. แนวโน้มแสดงพฤติกรรม</b>							
9 ฉันพร้อมเสมอที่จะเรียนรู้ในรายวิชาการศึกษาค้นคว้าและสร้างองค์ความรู้ (IS1) (+)	+1	+1	+1	+1	+1	1.00	ใช้ได้
10 หากเลือกได้ ฉันจะไม่เลือกเรียนของรายวิชาการสื่อสารและการนำเสนอ (IS2) (-)	+1	+1	+1	+1	+1	1.00	ใช้ได้
11 ถ้ามีโอกาสฉันพร้อมที่จะอธิบายเนื้อหาความรู้วิชา IS3 สำหรับเพื่อนที่ไม่เข้าใจ (+)	+1	+1	+1	+1	+1	1.00	ใช้ได้

**สรุปลักษณะเครื่องมือ (ค่า IOC)**  
**แบบวัดตัวแปรปัจจัยการบริหารวิชาการ ระดับห้องเรียน**

**1. ปัจจัยการบริหารวิชาการระดับห้องเรียน**

**แบบวัดที่ 1 การจัดครูเข้าสอนและการนิเทศ**

ข้อความ	ผู้เชี่ยวชาญคนที่					ค่า IOC	แปลผล
	1	2	3	4	5		
<b>องค์ประกอบ</b>							
<b>1. การจัดครูเข้าสอน</b>							
1 โรงเรียนของฉันจัดครูเข้าสอนแต่ละห้องเหมาะสมที่จะพัฒนาการเรียนรู้แก่นักเรียน (+)	+1	+1	+1	+1	+1	1.00	ใช้ได้
2 โรงเรียนของฉันไม่ได้จัดครูเข้าสอนแต่ละวิชาให้เหมาะสมกับการพัฒนาผลสัมฤทธิ์ของนักเรียน (-)	+1	+1	0	+1	+1	0.80	ใช้ได้
3 โรงเรียนของฉันจัดครูเข้าสอนโดยมุ่งพัฒนาทักษะในวิชาต่าง ๆ แก่นักเรียน (+)	+1	+1	+1	+1	+1	1.00	ใช้ได้
4 โรงเรียนของฉันจัดครูเข้าสอนเหมาะสมในการพัฒนาทัศนคติที่ดีต่อวิชาที่เรียนแก่นักเรียน (+)	+1	+1	+1	+1	+1	1.00	ใช้ได้
5 โรงเรียนของฉันไม่ได้จัดครูเข้าสอนให้เหมาะสมกับการปรับปรุงรูปแบบการเรียนรู้ของนักเรียน (-)	+1	+1	0	+1	1	0.80	ใช้ไม่ได้
6 โรงเรียนของฉันจัดครูที่สามารถปรับวิธีการสอนให้เหมาะสมกับผู้เรียนเข้าสอน (+)	+1	+1	+1	+1	+1	1.00	ใช้ได้
7 โรงเรียนของฉันไม่ได้จัดครูเข้าสอนให้เหมาะสมกับการปรับเปลี่ยนทักษะการเรียนรู้ของนักเรียน (-)	+1	+1	0	+1	+1	1.00	ใช้ได้
8 โรงเรียนของฉันจัดครูเข้าสอนเหมาะสมในการปรับเปลี่ยนการเรียนรู้แบบการคิดริเริ่มสร้างสรรค์ของนักเรียน (+)	+1	+1	+1	+1	0	0.80	ใช้ได้
9 โรงเรียนของฉันไม่ได้จัดครูเข้าสอนที่เหมาะสมกับการปรับเปลี่ยนทักษะการคิดวิเคราะห์ของนักเรียน (-)	+1	+1	+1	+1	0	0.80	ใช้ได้
10 โรงเรียนของฉันจัดครูเข้าสอนมีความเหมาะสมในการแก้ไขทักษะการเรียนรู้ในวิชาต่าง ๆ ของนักเรียน (+)	+1	+1	+1	+1	0	0.80	ใช้ได้
11 โรงเรียนของฉันจัดครูเข้าสอนเหมาะสมที่จะแก้ไขทัศนคติของนักเรียนที่มีต่อวิชาต่าง ๆ (+)	+1	+1	+1	+1	0	0.80	ใช้ได้

ข้อความ	ผู้เชี่ยวชาญคนที่					ค่า IOC	แปลผล
	1	2	3	4	5		
<b>2. การจัดครูอาวุโสเข้ามิตเทศ</b>							
12 โรงเรียนของฉันทันมีการนิเทศภายใน ให้ครูผู้สอนสามารถพัฒนาความรู้ของนักเรียนได้อย่างเหมาะสม (+)	+1	+1	+1	+1	+1	1.00	ใช้ได้
13 โรงเรียนของฉันทันมีการนิเทศภายใน ให้ครูผู้สอนสามารถปรับปรุงแก้ไขความรู้อแก่นักเรียน (+)	+1	+1	+1	+1	0	0.80	ใช้ได้
14 โรงเรียนของฉันทันไม่มีการนิเทศภายใน ให้ครูผู้สอนสามารถส่งเสริมการพัฒนาความรู้อแก่นักเรียน (-)	+1	+1	+1	+1	0	0.80	ใช้ได้
15 โรงเรียนของฉันทันมีการนิเทศภายในโดยครูอาวุโสเพื่อส่งเสริมทัศนคติที่ดีของนักเรียนต่อการเรียนในวิชาต่าง ๆ (+)	+1	+1	+1	+1	+1	1.00	ใช้ได้
16 โรงเรียนของฉันทันมีการนิเทศภายในโดยครูอาวุโสเพื่อส่งเสริมทักษะในการเรียนในวิชาต่าง ๆ ของนักเรียน (+)	+1	+1	+1	+1	+1	1.00	ใช้ได้
17 โรงเรียนของฉันทันไม่มีการนิเทศภายในโดยครูอาวุโสเพื่อปรับปรุงด้านความรู้ของนักเรียน (-)	+1	+1	+1	+1	+1	1.00	ใช้ได้
18 โรงเรียนของฉันทันไม่มีการนิเทศภายในโดยครูอาวุโสเพื่อ พัฒนาทัศนคติที่ดีของนักเรียนต่อการเรียนในวิชาต่าง ๆ (-)	+1	+1	+1	+1	+1	1.00	ใช้ได้
19 โรงเรียนของฉันทันมีการนิเทศภายในโดยครูอาวุโสเพื่อปรับปรุงทักษะการเรียนในวิชาต่าง ๆ ของนักเรียน (+)	+1	+1	+1	+1	+1	1.00	ใช้ได้
20 โรงเรียนของฉันทันไม่มีการจัดครูอาวุโสนิเทศครู ให้ครูสามารถแก้ไขความรู้อที่ผิดพลาด ของนักเรียนได้ (-)	+1	+1	+1	+1	0	0.80	ใช้ได้
21 โรงเรียนของฉันทันมีครูอาวุโสให้การนิเทศ เพื่อแก้ไขทัศนคติที่ไม่ดีของนักเรียนได้ (+)	+1	+1	+1	+1	0	0.80	ใช้ได้
22 โรงเรียนของฉันทันมีการนิเทศภายในโดยจัดครูอาวุโสเข้ามิตเทศเพื่อแก้ไขทักษะการเรียนรู้อที่บกพร่องของนักเรียน (+)	+1	+1	+1	+1	0	0.80	ใช้ได้

## แบบวัดที่ 2 การจัดบรรยากาศและวัฒนธรรมที่ส่งเสริมวิชาการในโรงเรียน

ข้อความ	ผู้เชี่ยวชาญคนที่					ค่า IOC	แปลผล
	1	2	3	4	5		
องค์ประกอบ							
1. ผู้บริหาร/รองผู้บริหาร							
1.1 สนับสนุนทางอารมณ์ (ผู้บริหาร/รองผู้บริหาร)							
1 ผู้บริหารกล่าวชื่นชมเมื่อฉันได้เตรียมการสอนมาเป็นอย่างดี (+)	+1	+1	+1	+1	+1	1.00	ใช้ได้
2 ผู้บริหารกล่าวสนับสนุน เมื่อฉันสอนนักเรียนโดยการใช้สื่อหรือนวัตกรรมใหม่ ๆ (+)	+1	+1	+1	+1	+1	1.00	ใช้ได้
3 ผู้บริหารกล่าวกระทบกระเทียบ เมื่อฉันสอนนักเรียนโดยใช้กิจกรรมในการเรียนการสอน (-)	+1	+1	+1	+1	+1	1.00	ใช้ได้
4 ผู้บริหารกล่าวให้กำลังใจฉันและให้คำปรึกษาเมื่อเกิดปัญหาในการสอนนักเรียน (+)	+1	+1	+1	+1	+1	1.00	ใช้ได้
5 ผู้บริหารกล่าวตำหนิฉัน เมื่อฉันมาโรงเรียนสายและเข้าห้องสอนช้า (-)	+1	+1	+1	+1	+1	1.00	ใช้ได้
6 ผู้บริหารให้คำแนะนำวิธีการสอนใหม่และวิธีคุมชั้นเรียนทำให้ฉันสามารถนำไปปฏิบัติได้ (+)	+1	+1	+1	+1	+1	1.00	ใช้ได้
1.2 วัสดุ (อุปกรณ์, เครื่องมือ, งบประมาณ)							
7 ผู้บริหารจัดงบประมาณสนับสนุนเพื่อให้ครูใช้ในการจัดกิจกรรมหรือโครงการเพื่อพัฒนานักเรียน (+)	+1	+1	+1	+1	+1	1.00	ใช้ได้
8 ผู้บริหารไม่เคยจัดหาวัสดุ อุปกรณ์ เครื่องมือ ให้ครูใช้จัดกิจกรรมเพื่อการจัดการเรียนการสอน (-)	+1	+1	+1	+1	+1	1.00	ใช้ได้
9 ผู้บริหารพัฒนาห้องเรียนหรือห้องปฏิบัติการให้มีบรรยากาศช่วยส่งเสริมบรรยากาศการเรียนการสอนของครู (+)	+1	+1	+1	+1	+1	1.00	ใช้ได้
1.3 ข้อมูลข่าวสาร							
10 ผู้บริหารนำข่าวสาร และความรู้ใหม่ ๆ มาให้ครูรับรู้โดยตลอด (+)	+1	+1	+1	+1	+1	1.00	ใช้ได้
11 ผู้บริหารไม่เคยจัดหาเอกสาร ตำรา ที่เกี่ยวกับการสอนใหม่ ๆ มาให้ครูเลย (-)	+1	+1	+1	+1	+1	1.00	ใช้ได้
12 ผู้บริหารให้ความรู้แก่ครูเกี่ยวกับความเคลื่อนไหวด้านการศึกษาโดยตลอดอย่างต่อเนื่อง (+)	+1	+1	+1	+1	+1	1.00	ใช้ได้
13 ผู้บริหารให้ความรู้เกี่ยวกับการพัฒนาตนเองทางวิชาการของครูอย่างต่อเนื่อง (+)	+1	+1	+1	+1	+1	1.00	ใช้ได้

ข้อความ	ผู้เชี่ยวชาญคนที่					ค่า IOC	แปลผล
	1	2	3	4	5		
14 น้อยครั้งที่ผู้บริหารจะจัดหาวิทยากรให้ความรู้แก่ครูเกี่ยวกับการจัดการเรียนการสอน (-)	+1	+1	+1	+1	+1	1.00	ใช้ได้
<b>2. หัวหน้า (งาน/กลุ่มสาระ/สาย/ระดับ)</b>							
<b>2.1 สนับสนุนทางอารมณ์</b>							
15 หัวหน้า (ที่สูงกว่าฉัน 1 ระดับ) กล่าวให้กำลังใจเมื่อฉันเตรียมการสอนมาเป็นอย่างดี (+)	+1	+1	+1	+1	+1	1.00	ใช้ได้
16 หัวหน้าฯ กล่าวชมเชยเมื่อฉันสอนนักเรียนโดยการใช้สื่อหรือนวัตกรรมใหม่ ๆ (+)	+1	+1	+1	+1	+1	1.00	ใช้ได้
17 หัวหน้าฯ กล่าวชื่นชมเมื่อฉันสอนนักเรียนโดยใช้กิจกรรม (แทนการบรรยาย)ในการเรียนการสอน (+)	+1	+1	+1	+1	+1	1.00	ใช้ได้
18 หัวหน้าฯ ให้คำปรึกษาเมื่อฉันพบปัญหาในการสอนนักเรียนหรือในการคุมชั้นเรียน (+)	+1	+1	+1	+1	+1	1.00	ใช้ได้
19 หัวหน้าฯ กล่าวตำหนิฉัน เมื่อฉันเข้าห้องสอนช้าหรือคุมชั้นเรียนไม่ได้ (-)	+1	+1	+1	+1	+1	1.00	ใช้ได้
20 หัวหน้าฯ แสดงท่าทีหรือมีท่าทีไม่พอใจฉัน เมื่อฉันสอนโดยไม่ใช้สื่อและนวัตกรรมประกอบการสอน (-)	+1	+1	+1	+1	+1	1.00	ใช้ได้
21 หัวหน้าฯ ให้คำแนะนำและเสนอแนะวิธีการสอนใหม่ให้ฉันเสมอ (+)	+1	+1	+1	+1	+1	1.00	ใช้ได้
<b>2.2 วัสดุ (อุปกรณ์, เครื่องมือ, งบประมาณ)</b>							
22 หัวหน้าฯ (ที่สูงกว่าฉัน 1 ระดับ) จัดหางบประมาณสนับสนุนเพื่อให้ครูใช้ทำกิจกรรมหรือโครงการเพื่อพัฒนานักเรียน (+)	+1	+1	+1	+1	+1	1.00	ใช้ได้
23 หัวหน้าฯ ไม่กระตือรือร้นจัดหาวัสดุ อุปกรณ์ เครื่องมือให้ครูใช้จัดการเรียนการสอน (-)	+1	+1	+1	+1	+1	1.00	ใช้ได้
24 หัวหน้าฯ พัฒนาห้องเรียนหรือห้องปฏิบัติการใหม่บรรยากาศที่ส่งเสริมการเรียนการสอน ของครู (+)	+1	+1	+1	+1	+1	1.00	ใช้ได้
<b>2.3 ข้อมูลข่าวสาร</b>							
25 หัวหน้าฯ (ที่สูงกว่าฉัน 1 ระดับ) ให้ข่าวสาร และความรู้ใหม่ๆ แก่ครูโดยตลอด (+)	+1	+1	+1	+1	+1	1.00	ใช้ได้
26 หัวหน้าฯ จัดหาเอกสาร ตำรา ที่เกี่ยวกับการสอนใหม่ ๆ มาให้ครูเสมอ (+)	+1	+1	+1	+1	+1	1.00	ใช้ได้
27 หัวหน้าฯ ไม่เคยให้ความรู้เกี่ยวกับความเคลื่อนไหวด้านการศึกษาแก่ครู (-)	+1	+1	+1	+1	+1	1.00	ใช้ได้

ข้อความ	ผู้เชี่ยวชาญคนที่					ค่า IOC	แปลผล
	1	2	3	4	5		
28 น้อยครั้งที่หัวหน้าฯ จะให้ความรู้เกี่ยวกับการพัฒนาตนเองด้านวิชาการของครู (-)	+1	+1	+1	+1	+1	1.00	ใช้ได้
<b>3. เพื่อนครู</b>							
<b>3.1 สัมพันธทางอารมณ์</b>							
29 เพื่อนครูให้กำลังใจเมื่อฉันได้เตรียมการสอนมาเป็นอย่างดี (+)	+1	+1	+1	+1	+1	1.00	ใช้ได้
30 เพื่อนครูชื่นชมเมื่อฉันสอนนักเรียนโดยใช้สื่อหรือนวัตกรรมใหม่ ๆ (+)	+1	+1	+1	+1	+1	1.00	ใช้ได้
31 เมื่อฉันสอนนักเรียนโดยใช้กิจกรรมในการเรียนการสอน เพื่อนครูไม่ค่อยเห็นด้วย (-)	+1	+1	+1	+1	+1	1.00	ใช้ได้
32 เพื่อนครูให้คำปรึกษาเมื่อฉันพบปัญหาในการสอนนักเรียนหรือในการคุมชั้นเรียน (+)	+1	+1	+1	+1	+1	1.00	ใช้ได้
34 เพื่อนครูแสดงกิริยาไม่พอใจเมื่อฉันเข้าห้องสอนช้าหรือออกจากห้องสอนช้า (-)	+1	+1	+1	+1	+1	1.00	ใช้ได้
35 เพื่อนครูเข้าใจในตัวเราเมื่อฉันเข้าห้องสอนช้าหรือออกจากห้องสอนช้า (+)	+1	+1	+1	+1	+1	1.00	ใช้ได้
36 เพื่อนครูแสดงท่าทีไม่พอใจเมื่อฉันไม่ได้เตรียมการสอน (-)	+1	+1	+1	+1	+1	1.00	ใช้ได้
<b>3.2 วัสดุ (อุปกรณ์, เครื่องมือ, งบประมาณ)</b>							
37 เพื่อนครูให้ข้อคิดในการจัดหางบประมาณเพื่อใช้ทำกิจกรรมหรือโครงการ เพื่อพัฒนานักเรียน (+)	+1	+1	+1	+1	+1	1.00	ใช้ได้
38 เพื่อนครูไม่เคยให้คำแนะนำแก่ฉันในการใช้วัสดุ อุปกรณ์ เครื่องมือ เพื่อจัดการเรียนการสอน (-)	+1	+1	+1	+1	+1	1.00	ใช้ได้
39 เพื่อนครูช่วยกันพัฒนาห้องเรียนหรือห้องปฏิบัติการ ให้มีบรรยากาศช่วยส่งเสริม บรรยากาศการเรียนการสอนของฉัน (+)	+1	+1	+1	+1	+1	1.00	ใช้ได้
<b>3.3 ข้อมูลข่าวสาร</b>							
40 เพื่อนครูไม่เคยหาข่าวสาร และความรู้ใหม่ ๆ มาแลกเปลี่ยนกับฉัน (-)	+1	+1	+1	+1	+1	1.00	ใช้ได้
41 เพื่อนครูคอยแนะนำในการจัดหาเอกสาร ตำราที่เกี่ยวกับการสอนใหม่ๆ ให้ฉันเสมอ (+)	+1	+1	+1	+1	+1	1.00	ใช้ได้
42 เพื่อนครูให้ข้อคิดเกี่ยวกับความเคลื่อนไหว ด้านการศึกษา กับฉันตลอด (+)	+1	+1	+1	+1	+1	1.00	ใช้ได้
43 เพื่อนครูและฉันไม่ค่อยได้แลกเปลี่ยนความรู้เกี่ยวกับการพัฒนาตนเอง (-)	+1	+1	+1	+1	+1	1.00	ใช้ได้
44 เพื่อนครูให้คำแนะนำเกี่ยวกับความรู้การจัดการเรียนการสอนอย่างต่อเนื่อง (+)	+1	+1	+1	+1	+1	1.00	ใช้ได้

### แบบวัดที่ 3 การดำเนินการสอน และพฤติกรรมการสอนของครู

ข้อความ	ผู้เชี่ยวชาญคนที่					ค่า IOC	แปลผล
	1	2	3	4	5		
องค์ประกอบ							
<b>1. เริ่มสอน</b>							
<b>1.1 การพูด/การซักถาม/สื่อสาร</b>							
1 ฉันทสนทนากับนักเรียนก่อนเริ่มสอนเพื่อให้นักเรียนเกิดความกระตือรือร้นที่จะเรียน (+)	+1	+1	+1	+1	+1	1.00	ใช้ได้
2 ฉันทซักถามนักเรียนเกี่ยวกับเรื่องที่จะเรียนเพื่อให้นักเรียนเกิดความสนใจในเรื่องที่จะเรียน (+)	+1	+1	+1	+1	+1	1.00	ใช้ได้
3 ฉันทไม่เคยพูดคุยแลกเปลี่ยนความคิดกับนักเรียนก่อนเริ่มสอนเพื่อให้นักเรียนเกิดความพร้อมที่จะเรียน (-)	+1	+1	+1	+1	+1	1.00	ใช้ได้
<b>1.2 การจัดกิจกรรม</b>							
4 ฉันทเริ่มต้นการสอนโดยมีกิจกรรมเพื่อกระตุ้นนักเรียนให้เกิดความสนใจที่อยากจะเรียนรู้ (+)	+1	+1	+1	+1	+1	1.00	ใช้ได้
5 ฉันทจัดสถานการณ์หรือเกมเมื่อเริ่มต้นสอนเพื่อให้นักเรียนเกิดความสนใจในบทเรียนที่จะเรียน (+)	+1	+1	+1	+1	+1	1.00	ใช้ได้
6 ฉันทไม่เคยจัดกิจกรรมให้นักเรียนมีการเคลื่อนไหวร่างกายก่อนเริ่มสอนเพื่อให้นักเรียนเกิดความพร้อมที่จะเรียนรู้ (-)	+1	+1	+1	+1	+1	1.00	ใช้ได้
<b>1.3 การมีปฏิสัมพันธ์กับนักเรียน</b>							
7 ฉันทักทายนักเรียนก่อนเริ่มสอน เพื่อให้นักเรียนมีกำลังใจและเกิดความพร้อมที่จะเรียนรู้ (+)	+1	+1	+1	+1	+1	1.00	ใช้ได้
8 ฉันทพูดคุยกับนักเรียนก่อนเริ่มสอนเพื่อสร้างความเป็นกันเองกับนักเรียน เพื่อให้มีความพร้อมที่จะเรียนรู้ (+)	+1	+1	+1	+1	+1	1.00	ใช้ได้
9 ฉันทไม่เคยซักถามและรับฟังปัญหาของนักเรียนเกี่ยวกับความเข้าใจในเนื้อหาที่เคยเรียน ก่อนเริ่มสอนเพื่อให้นักเรียนเปิดใจรับในเนื้อหาที่กำลังจะสอน (-)	+1	+1	+1	+1	+1	1.00	ใช้ได้
<b>2. ดำเนินการสอน</b>							
<b>2.1 การพูด/การซักถาม/สื่อสาร</b>							
10 ระหว่างการสอนฉันทไม่เคยซักถามเพื่อตรวจสอบความเข้าใจของนักเรียนเกี่ยวกับเนื้อหาที่สอน (-)	+1	+1	+1	+1	+1	1.00	ใช้ได้
11 ระหว่างการสอนฉันทพยายามอธิบายเนื้อหาที่สอนอย่างเป็นขั้นตอน เพื่อให้นักเรียนเข้าใจง่ายขึ้น (+)	+1	+1	+1	+1	+1	1.00	ใช้ได้

ข้อความ	ผู้เชี่ยวชาญคนที่					ค่า IOC	แปลผล
	1	2	3	4	5		
12 ระหว่างการสอนฉันได้มีการให้ตัวอย่างและการฝึกแก้ปัญหา (+)	+1	+1	+1	+1	+1	1.00	ใช้ได้
13 ในระหว่างการสอนฉันไม่เคยให้นักเรียนอธิบายพร้อมยกตัวอย่างเชิงประจักษ์ในเรื่องที่เรียน (-)	+1	+1	+1	+1	0	0.80	ใช้ได้
<b>2.2 การจัดกิจกรรม</b>							
14 ในระหว่างการสอนฉันไม่เคยจัดกิจกรรมการเรียนการสอนโดยเน้นให้นักเรียนมีส่วนร่วม(-)	+1	+1	+1	+1	+1	1.00	ใช้ได้
15 ในระหว่างการสอนฉันจัดกิจกรรมการเรียนการสอนโดยเน้นให้นักเรียนได้แสดงความ คิดเห็นเกี่ยวกับเรื่องที่เรียน (+)	+1	+1	+1	+1	+1	1.00	ใช้ได้
16 ในระหว่างการสอนฉันจัดกิจกรรมการเรียนการสอนโดยเน้นให้นักเรียนทุกคนได้แสดงออกอย่างอิสระ (+)	+1	+1	+1	+1	+1	1.00	ใช้ได้
<b>2.3 การมีปฏิสัมพันธ์กับนักเรียน</b>							
17 ในระหว่างการสอนเมื่อให้นักเรียนทำกิจกรรมฉันมักจะมีส่วนร่วมในกิจกรรมนั้นๆ ด้วย (+)	+1	+1	+1	+1	+1	1.00	ใช้ได้
18 ในระหว่างการสอนฉันพยายามกระตุ้นให้นักเรียนถามในสิ่งที่สงสัยหรือในสิ่งที่ยังไม่เข้าใจ (+)	+1	+1	+1	+1	+1	1.00	ใช้ได้
<b>3. ประเมิน/สรุป</b>							
<b>3.1 การพูด/การซักถาม/สื่อสาร</b>							
19 ท้ายชั่วโมงเรียน ฉันไม่เคยให้นักเรียนได้แสดงความคิดเห็นว่าเขาได้ความรู้จากที่เรียนมากน้อยเพียงใด (-)	+1	+1	+1	+1	+1	1.00	ใช้ได้
20 ตอนท้ายชั่วโมง ฉันซักถามนักเรียนเพื่อทดสอบความเข้าใจเกี่ยวกับเนื้อหาที่สอน (+)	+1	+1	+1	+1	+1	1.00	ใช้ได้
21 ตอนท้ายบทเรียน ฉันไม่เคยใช้คำถามเพื่อตรวจสอบทักษะทางความคิดของนักเรียน (-)	+1	+1	+1	+1	+1	1.00	ใช้ได้
22 ตอนท้ายชั่วโมง ฉันใช้วิธีการพูดคุยเพื่อประเมินทัศนคติของนักเรียนต่อเนื้อหาที่สอน (+)	+1	+1	+1	+1	+1	1.00	ใช้ได้
<b>3.2 การจัดกิจกรรม</b>							
23 ฉันให้นักเรียนร่วมกันสรุปเนื้อหาที่เรียนมาโดยแสดงบทบาทสมมติก่อนสิ้นสุดคาบสอน (+)	+1	+1	+1	+1	+1	1.00	ใช้ได้
24 น้อยครั้งที่ฉันจะให้นักเรียนร่วมกันอภิปรายเกี่ยวกับเนื้อหาที่เรียนมาก่อนสิ้นสุดคาบสอน (-)	+1	+1	+1	+1	+1	1.00	ใช้ได้

ข้อความ	ผู้เชี่ยวชาญคนที่					ค่า IOC	แปลผล
	1	2	3	4	5		
25 ในตอนท้ายบทเรียนฉันไม่เคยให้นักเรียนร่วมกันเสนอแนะเกี่ยวกับเนื้อหาที่เรียนมาท้ายบทเรียนเป็นประจำ (-)	+1	+1	+1	+1	+1	1.00	ใช้ได้
26 ฉันให้นักเรียนร่วมกันเสนอแนะการนำความรู้เกี่ยวกับเนื้อหาที่เรียนมาไปใช้ประโยชน์ (+)	+1	+1	+1	+1	+1	1.00	ใช้ได้
<b>3.3 การมีปฏิสัมพันธ์กับนักเรียน</b>							
27 หลังจากสอนเสร็จฉันไม่เคยเปิดโอกาสให้นักเรียนได้ซักถาม พูดคุยถึงเนื้อหาที่สอน (-)	+1	+1	+1	+1	+1	1.00	ใช้ได้
28 หลังจากสอนเสร็จฉันกระตือรือร้นที่จะตรวจการบ้านแบบฝึกหัดนักเรียนทุกคน (+)	+1	+1	+1	+1	+1	1.00	ใช้ได้
29 หลังจากสอนเสร็จฉันให้นักเรียนร่วมกันแสดงความคิดเห็นในการนำความรู้ไปใช้ (+)	+1	+1	+1	+1	+1	1.00	ใช้ได้



#### แบบวัดที่ 4 แรงจูงใจในการทำงานสอนของครู

ข้อความ	ผู้เชี่ยวชาญคนที่					ค่า IOC	แปลผล
	1	2	3	4	5		
<b>องค์ประกอบแรงจูงใจงานสอนของครู</b>							
1 ฉันไม่เคยเห็นความสำคัญของการเตรียมการสอน (-)	+1	+1	+1	+1	+1	1.00	ใช้ได้
2 ฉันคิดว่าการจัดกิจกรรมพัฒนานักเรียนไม่จำเป็นต้องมีการวางแผนล่วงหน้า (-)	+1	+1	+1	+1	+1	1.00	ใช้ได้
3 ฉันไม่ได้ตั้งเป้าหมายอะไรเกี่ยวกับอนาคตในการสอนของฉัน (-)	+1	+1	+1	+1	+1	1.00	ใช้ได้
4 ฉันคิดว่าการสอนเรื่องใหม่ๆ ต้องเตรียมการสอนอย่างเข้มข้น (+)	+1	+1	+1	+1	+1	1.00	ใช้ได้
5 การจัดกิจกรรมการเรียนรู้เรื่องเดิม ๆ อาจไม่ต้องการวางแผนมากนัก (-)	+1	+1	+1	+1	+1	1.00	ใช้ได้
6 ฉันคิดที่จะสอนนักเรียนอย่างมุ่งมั่นและเต็มความสามารถ (+)	+1	+1	+1	+1	+1	1.00	ใช้ได้
7 ฉันคิดที่จะต้องเตรียมการสอนอย่างเข้มข้นเพื่อการสอนจากเรื่องที่ยากและซับซ้อน (+)	+1	+1	+1	+1	+1	1.00	ใช้ได้
8 ฉันพยายามหาวิธีการสอนแบบแปลกใหม่ ๆ มาใช้ในการสอน (+)	+1	+1	+1	+1	+1	1.00	ใช้ได้
9 เมื่อฉันพบว่าเรื่องที่ทำการสอนอยู่นั้นยาก และฉันจะทำไม่สำเร็จ ฉันก็จะยอมแพ้ (-)	+1	+1	+1	+1	+1	1.00	ใช้ได้
10 เมื่อฉันคิดหาวิธีสอนใหม่ ๆ ได้ ฉันรู้สึกภูมิใจมาก (+)	+1	+1	+1	+1	+1	1.00	ใช้ได้
11 ฉันพยายามหาวิธีการสอนที่เหมาะสมกับเนื้อหาที่ยากและซับซ้อน เพื่อให้นักเรียนเข้าใจ (+)	+1	+1	+1	+1	+1	1.00	ใช้ได้
12 ฉันรู้สึกมีความสุขในการสอน ถ้าฉันสอนแล้วประสบความสำเร็จ (+)	+1	+1	+1	+1	+1	1.00	ใช้ได้
13 ฉันมีความสุขถ้าได้ช่วยเพื่อนให้สามารถทำงานให้สำเร็จได้ (+)	+1	+1	+1	+1	+1	1.00	ใช้ได้
14 ฉันรู้สึกไม่มีความสุขจากการสอน ถ้าฉันสอนเนื้อหาที่ยากแล้วประสบความสำเร็จ (-)	+1	+1	+1	+1	+1	1.00	ใช้ได้
15 ฉันรู้สึกเสียใจถ้าล้มเหลวจากการสอนเนื้อหาที่ยากและซับซ้อน แต่ฉันจะไม่ท้อถอย (+)	+1	+1	+1	+1	+1	1.00	ใช้ได้
16 ฉันพยายามหาแนวทางปรับปรุงวิธีสอนให้นักเรียนเข้าใจได้ง่าย (+)	+1	+1	+1	+1	+1	1.00	ใช้ได้
17 ฉันพร้อมและพยายามหาแนวปรับปรุงวิธีการสอนจากเรื่องใหม่ ๆ ให้นักเรียนเข้าใจ (+)	+1	+1	+1	+1	+1	1.00	ใช้ได้

### แบบวัดที่ 5 ทศนคติต่อการสอนตามมาตรฐานสากล

ข้อความ	ผู้เชี่ยวชาญคนที่					ค่า IOC	แปลผล
	1	2	3	4	5		
<b>องค์ประกอบ</b>							
<b>1. หลักสูตร</b>							
<b>1.1 ความรู้เชิงประเมิน</b>	+1	+1	+1	+1	+1	1.00	ใช้ได้
1 ฉันรู้สึกว่าการจัดหลักสูตรตามมาตรฐานสากลมีประโยชน์ต่อตัวฉัน ทำให้ฉันสอนนักเรียนได้ง่ายขึ้น (+)	+1	+1	+1	+1	+1	1.00	ใช้ได้
2 ฉันไม่รู้สึกว่าการจัดหลักสูตรตามมาตรฐานสากลจะมีคุณค่าที่ทำให้ฉันจัดกิจกรรมการเรียนรู้ได้ง่ายขึ้น (-)	+1	+1	+1	+1	+1	1.00	ใช้ได้
3 ฉันไม่รู้สึกว่าการจัดหลักสูตรตามมาตรฐานสากลจะช่วยทำให้ฉันสอนนักเรียนได้ง่ายขึ้น (-)	+1	+1	+1	+1	+1	1.00	ใช้ได้
4 ฉันรู้สึกว่าการจัดหลักสูตรตามมาตรฐานสากลให้ประสบการณ์ใหม่ ๆ ต่อตัวฉัน (+)	+1	+1	+1	+1	+1	1.00	ใช้ได้
<b>1.2 อารมณ์ความรู้สึก</b>							
5 ฉันชอบการจัดหลักสูตรตามมาตรฐานสากล (+)	+1	+1	+1	+1	+1	1.00	ใช้ได้
6 ฉันภูมิใจเมื่อฉันมีส่วนร่วมในการจัดหลักสูตรตามมาตรฐานสากล (+)	+1	+1	+1	+1	+1	1.00	ใช้ได้
7 ฉันรู้สึกสนุกเมื่อโรงเรียนฉันจัดหลักสูตรตามมาตรฐานสากล (+)	+1	+1	+1	+1	+1	1.00	ใช้ได้
8 ฉันรู้สึกไม่ชอบเมื่อโรงเรียนฉันมีหลักสูตรตามมาตรฐานสากล (-)	+1	+1	+1	+1	+1	1.00	ใช้ได้
<b>1.3 แนวโน้มที่กระทำ</b>							
9 ฉันพร้อมที่จะจัดการเรียนการสอนตามหลักสูตรมาตรฐานสากล (+)	+1	+1	+1	+1	+1	1.00	ใช้ได้
10 ฉันไม่สามารถบอกจุดเด่นของหลักสูตรมาตรฐานสากลได้อย่างชัดเจน (-)	+1	+1	+1	+1	+1	1.00	ใช้ได้
11 ถ้ามีโอกาสฉันจะชักชวนครูโรงเรียนอื่นให้ลองใช้หลักสูตร ตามหลักสูตรมาตรฐานสากล (+)	+1	+1	+1	+1	+1	1.00	ใช้ได้
<b>2. การสอน/ การใช้สื่อ</b>							
<b>2.1 ความรู้เชิงประเมิน</b>							
12 ฉันเห็นว่าการสอนตามหลักสูตรมาตรฐานสากลทำให้นักเรียนของฉันมีผลสัมฤทธิ์ที่ดีขึ้น (+)	+1	+1	+1	+1	+1	1.00	ใช้ได้
13 ฉันไม่สามารถประเมินได้ว่าการใช้สื่อประกอบการสอนตามหลักสูตรมาตรฐานสากล จะทำให้นักเรียนของฉันจดจำเนื้อหาได้ง่ายขึ้น (-)	+1	+1	+1	+1	+1	1.00	ใช้ได้

ข้อความ	ผู้เชี่ยวชาญคนที่					ค่า IOC	แปลผล
	1	2	3	4	5		
<b>2.2 อารมณ์ความรู้สึก</b>							
14 ฉันรู้สึกสนุกกับการสอนในรายวิชาของหลักสูตรมาตรฐานสากล (+)	+1	+1	+1	+1	+1	1.00	ใช้ได้
15 ฉันไม่ชอบสอนในรายวิชาของหลักสูตรมาตรฐานสากล (-)	+1	+1	+1	+1	+1	1.00	ใช้ได้
16 ฉันรู้สึกว่าคุณค่าเมื่อได้ใช้สื่อกับการสอนวิชาในหลักสูตรมาตรฐานสากล (+)	+1	+1	+1	+1	+1	1.00	ใช้ได้
<b>2.3 แนวโน้มที่กระทำ</b>							
17 ฉันยังไม่พร้อมที่จะเริ่มต้นการสอนโดยใช้รูปแบบการสอนตามหลักสูตรมาตรฐานสากล (-)	+1	+1	+1	+1	+1	1.00	ใช้ได้
18 เมื่อมีโอกาสฉันจะเชิญชวนเพื่อนครูโรงเรียนอื่นให้ทดลองสอนตามหลักสูตรมาตรฐานสากล (+)	+1	+1	+1	+1	+1	1.00	ใช้ได้
19 ฉันพร้อมจัดหาสื่อหรือนวัตกรรมใหม่ ๆ มาใช้ประกอบการสอนตามหลักสูตรมาตรฐานสากล (+)	+1	+1	+1	+1	+1	1.00	ใช้ได้
<b>3. การประเมิน</b>							
<b>3.1 ความรู้เชิงประเมิน</b>							
20 ฉันได้ความรู้ใหม่ ๆ จากการประเมินการสอนตามหลักสูตรมาตรฐานสากล (+)	+1	+1	+1	+1	+1	1.00	ใช้ได้
21 การประเมินการสอนตามหลักสูตรมาตรฐานสากลไม่ได้ช่วยให้ฉันมีทิศทางการสอนที่ดียิ่งขึ้น (-)	+1	+1	+1	+1	+1	1.00	ใช้ได้
22 การประเมินตามสภาพจริงซึ่งใช้ในหลักสูตรมาตรฐานสากล ทำให้ฉันมีความกระตือรือร้นในการสอนมากยิ่งขึ้น (+)	+1	+1	+1	+1	+1	1.00	ใช้ได้
<b>3.2 อารมณ์ความรู้สึก</b>							
23 ฉันชอบวิธีที่ใช้ในการวัดและประเมินผลตามหลักสูตรมาตรฐานสากล (+)	+1	+1	+1	+1	+1	1.00	ใช้ได้
24 ฉันรู้สึกภูมิใจที่ได้ใช้การวัดและประเมินผลการสอนตามหลักสูตรมาตรฐานสากล (+)	+1	+1	+1	+1	+1	1.00	ใช้ได้
25 ฉันไม่รู้สึกว่า การวัดและประเมินผลตามหลักสูตรมาตรฐานสากลจะมีคุณค่าสำหรับฉัน (-)	+1	+1	+1	+1	+1	1.00	ใช้ได้

ข้อความ	ผู้เชี่ยวชาญคนที่					ค่า IOC	แปลผล
	1	2	3	4	5		
<b>3.3 แนวโน้มที่กระทำ</b>							
26 ฉันทพร้อมที่จะเริ่มต้นใช้ในการวัดและประเมินผลตามหลักสูตรมาตรฐานสากล (+)	+1	+1	+1	+1	+1	1.00	ใช้ได้
27 ฉันทพร้อมที่จะเชิญชวนเพื่อนครูโรงเรียนอื่นให้ทดลองใช้การวัดและประเมินผลตามหลักสูตรมาตรฐานสากล (+)	+1	+1	+1	+1	+1	1.00	ใช้ได้
28 ฉันทไม่พร้อมที่ค้นหาการวัดและประเมินผลใหม่ ๆ มาใช้ประกอบการวัดและประเมินผลหลักสูตรมาตรฐานสากล (-)	+1	+1	+1	+1	+1	1.00	ใช้ได้



### แบบวัดที่ 6 การรับรู้ตัวแบบห้องเรียนคุณภาพ

ข้อความ	ผู้เชี่ยวชาญคนที่					ค่า IOC	แปลผล
	1	2	3	4	5		
<b>องค์ประกอบ</b>							
<b>1. การรับทราบ/รับรู้</b>							
1 ฉันได้เห็นตัวอย่างครูที่ใช้หลักสูตรมาตรฐานสากลซึ่งมุ่งนำการเปลี่ยนแปลงสู่ห้องเรียน (+)	+1	+1	+1	+1	+1	1.00	ใช้ได้
2 ฉันได้รู้ว่าครูที่สอนตามหลักสูตรมาตรฐานสากลมีการจัดการเรียนรู้ที่อิงมาตรฐาน (+)	+1	+1	+1	+1	+1	1.00	ใช้ได้
3 ฉันไม่เคยทราบมาก่อนว่าครูที่สอนตามหลักสูตรมาตรฐานสากลจะมีการทำวิจัยในชั้นเรียน (CAR) ด้วย (-)	+1	+1	+1	+1	+1	1.00	ใช้ได้
4 ฉันได้พบตัวอย่างครูที่สอนตามหลักสูตรมาตรฐานสากลประสบผลสำเร็จในการใช้ ICT ประกอบการสอน (+)	+1	+1	+1	+1	+1	1.00	ใช้ได้
5 ฉันไม่เคยพบเห็นว่าครูที่สอนตามหลักสูตรมาตรฐานสากลมีการจัดการเรียนการสอนให้นักเรียนทำแบบฝึกปฏิบัติ (-)	+1	+1	+1	+1	+1	1.00	ใช้ได้
<b>2. การเห็นคุณค่า</b>							
6 ฉันเคยเห็นการออกแบบการจัดการเรียนรู้ที่ได้ผลดี (+)	+1	+1	+1	+1	+1	1.00	ใช้ได้
7 ฉันไม่เห็นคุณค่าของการนำการเปลี่ยนแปลงที่ดีสู่ห้องเรียน(-)	+1	+1	-1	+1	+1	0.60	ใช้ได้
8 ฉันรู้ว่าการออกแบบการเรียนรู้อิงมาตรฐานสามารถจัดการเรียนการสอนได้ดี (+)	+1	+1	+1	+1	+1	1.00	ใช้ได้
9 ฉันเห็นประโยชน์ในการวิจัยในชั้นเรียน (CAR) ที่จะช่วยให้สามารถแก้พฤติกรรมการเรียนรู้ได้ (+)	+1	+1	+1	+1	+1	1.00	ใช้ได้
10 ฉันไม่เคยเห็นว่าการใช้ ICT เพื่อการสอนจะทำให้ให้นักเรียนมีความสนใจในการเรียนมากขึ้น(-)	+1	+1	+1	+1	+1	1.00	ใช้ได้
11 ฉันเห็นผลดีของการสร้างวินัยเชิงบวกกับนักเรียน (+)	+1	+1	+1	+1	+1	1.00	ใช้ได้
12 ฉันเห็นประโยชน์ของการจัดการเรียนการสอนที่ดีทำให้นักเรียนสนใจการเรียน (+)	+1	+1	+1	+1	+1	1.00	ใช้ได้
<b>3. การทดลองทำตาม</b>							
13 ฉันไม่เคยทดลองทำตามตัวอย่างการเปลี่ยนบรรยากาศห้องเรียนที่ทำให้นักเรียน สนใจในการเรียนมากขึ้น (-)	+1	+1	+1	+1	+1	1.00	ใช้ได้
14 ฉันคิดจะเริ่มทำการออกแบบการจัดการเรียนรู้อิงตามมาตรฐาน(+)	+1	+1	+1	+1	+1	1.00	ใช้ได้
15 ฉันคิดจะนำเอาการทำและใช้ผลงานวิจัยในชั้นเรียนมาปฏิบัติในการทำงานการสอนของฉัน (+)	+1	+1	+1	+1	+1	1.00	ใช้ได้

ข้อความ	ผู้เชี่ยวชาญคนที่					ค่า IOC	แปลผล
	1	2	3	4	5		
16 เมื่อไปศึกษาดูงานในโรงเรียนที่ใช้ ICT เพื่อการสอนแล้วได้ผลดีแต่ฉันไม่คิดจะนำมาปฏิบัติ (-)	+1	+1	+1	+1	+1	1.00	ใช้ได้
17 ฉันตั้งใจที่จะนำแนวคิดในการสร้างวินัยเชิงบวกมาพัฒนานักเรียนของฉัน (+)	+1	+1	+1	+1	+1	1.00	ใช้ได้



### แบบวัดที่ 7 ความผูกพันต่อนักเรียนและโรงเรียนของคุณ

ข้อความ	ผู้เชี่ยวชาญคนที่					ค่า IOC	แปลผล
	1	2	3	4	5		
องค์ประกอบ							
<b>1. นักเรียน</b>							
1 ฉันรักลูกศิษย์ทุกคนที่ฉันสอน (+)	+1	+1	+1	+1	+1	1.00	ใช้ได้
2 ฉันมีความผูกพันกับนักเรียนที่ฉันเคยสอน (+)	+1	+1	+1	+1	+1	1.00	ใช้ได้
3 ไม่ว่าลูกศิษย์จะทำอะไร ฉันมักจะห่วงใยเขาเสมอ (+)	+1	+1	+1	+1	+1	1.00	ใช้ได้
4 แม้อาจารย์จะเกษียณแล้ว ฉันไม่เคยระลึกถึงนักเรียนที่เคยสอน (-)	+1	+1	+1	+1	+1	1.00	ใช้ได้
5 เมื่อมีสิ่งใหม่ ๆ หรือความรู้ใหม่ ๆ ฉันมักจะนึกถึงลูกศิษย์เสมอ (+)	+1	+1	+1	+1	+1	1.00	ใช้ได้
6 เมื่อลูกศิษย์จบการศึกษาแต่ละรุ่น ฉันรู้สึกเฉย ๆ (-)	+1	+1	+1	+1	+1	1.00	ใช้ได้
7 ฉันมีความผูกพันกับนักเรียนอยากให้เขามีอนาคตที่ดี (+)	+1	+1	+1	+1	+1	1.00	ใช้ได้
8 ฉันเอาใจช่วยนักเรียนที่เคยสอนให้เขาประสบความสำเร็จในชีวิต (+)	+1	+1	+1	+1	+1	1.00	ใช้ได้
<b>2. โรงเรียน</b>							
9 ฉันไม่เคยคิดที่จะเป็นสมาชิกของโรงเรียนตลอดไป (-)	+1	+1	+1	+1	+1	1.00	ใช้ได้
10 เมื่ออยู่นานวัน ฉันมีความรู้สึกเหมือนเป็นส่วนหนึ่งของโรงเรียน (+)	+1	+1	+1	+1	+1	1.00	ใช้ได้
11 ฉันเห็นว่าเป้าหมายและค่านิยมของโรงเรียนเป็นของฉันด้วย (+)	+1	+1	+1	+1	0	1.00	ใช้ได้
12 ฉันตัดสินใจแล้วว่าต้องการที่จะอยู่กับโรงเรียนนี้ตลอดไป (+)	+1	+1	+1	+1	+1	1.00	ใช้ได้
13 ฉันไม่พร้อมที่จะปกป้องภาพพจน์และชื่อเสียงของโรงเรียนที่ฉันสอนอยู่นี้ (-)	+1	+1	+1	+1	+1	1.00	ใช้ได้
14 ฉันพร้อมที่จะทุ่มเททำงานทุกอย่างให้กับโรงเรียน (+)	+1	+1	+1	+1	+1	1.00	ใช้ได้
15 ฉันไม่พร้อมที่จะทำตามเป้าหมายและค่านิยมของโรงเรียน (-)	+1	+1	+1	+1	+1	1.00	ใช้ได้
16 ฉันไม่เห็นความสำคัญของเป้าหมายและค่านิยมโรงเรียนของฉัน (-)	+1	+1	+1	+1	+1	1.00	ใช้ได้
17 ฉันรู้สึกอึดอัดมากเมื่อฉันอยู่ที่โรงเรียนเป็นเวลานาน (-)	+1	+1	+1	+1	+1	1.00	ใช้ได้

### แบบวัดที่ 9 ความพึงพอใจต่อการทำงานของครู

ข้อความ	ผู้เชี่ยวชาญคนที่					ค่า IOC	แปลผล
	1	2	3	4	5		
องค์ประกอบ							
<b>1. ด้านกายภาพ (Physical)</b>	+1	+1	+1	+1	+1	1.00	ใช้ได้
1 ฉันรู้สึกชอบที่ได้สอนในวิชาที่ตนเรียนมา (+)	+1	+1	+1	+1	+1	1.00	ใช้ได้
2 ฉันรู้สึกชอบที่ได้ทำงานที่ฉันมีความถนัด (+)	+1	+1	+1	+1	+1	1.00	ใช้ได้
3 ฉันรู้สึกไม่พอใจในภาระงานที่ได้รับมอบหมาย (-)	+1	+1	+1	+1	+1	1.00	ใช้ได้
4 ฉันรู้สึกพอใจต่อค่าตอบแทนที่ได้รับในแต่ละเดือน (+)	+1	+1	+1	+1	+1	1.00	ใช้ได้
5 ฉันรู้สึกไม่ชอบที่ได้ทำงานโครงการ/กิจกรรมพิเศษที่ได้รับมอบหมาย (-)	+1	+1	+1	+1	+1	1.00	ใช้ได้
6 ฉันรู้สึกไม่ชอบเมื่อได้ปฏิบัติงานที่ต้องใช้ความสามารถพิเศษและงานที่มีความท้าทาย (-)	+1	+1	+1	+1	+1	1.00	ใช้ได้
<b>2. ด้านจิตภาพ (Psychological)</b>							
7 ฉันมีความรู้สึกไม่คอยดีต่อเพื่อนร่วมงานและคนรอบข้าง (-)	+1	+1	+1	+1	+1	1.00	ใช้ได้
8 ฉันรู้สึกสบายใจเมื่อทำงานที่รับผิดชอบสำเร็จ (+)	+1	+1	+1	+1	+1	1.00	ใช้ได้
9 ฉันรู้สึกภูมิใจเมื่อได้รับคำชมจากผู้บริหาร เมื่อทำงานที่มอบหมายสำเร็จ (+)	+1	+1	+1	+1	+1	1.00	ใช้ได้
10 ฉันรู้สึกประทับใจเมื่อได้รับคำชมจากเพื่อนร่วมงาน (+)	+1	+1	+1	+1	+1	1.00	ใช้ได้
11 ฉันรู้สึกไม่ชอบที่ต้องช่วยเหลือเพื่อนร่วมงาน (-)	+1	+1	+1	+1	+1	1.00	ใช้ได้
12 ฉันรู้สึกพอใจเมื่อผู้บริหารและเพื่อนร่วมงานยอมรับในตัวตนของฉัน (+)	+1	+1	+1	+1	+1	1.00	ใช้ได้

**สรุปคุณภาพเครื่องมือ (ค่า IOC)**  
**แบบวัดตัวแปรปัจจัยการบริหารวิชาการ ระดับโรงเรียน**

\*\*\*\*\*

**1. ปัจจัยการบริหารวิชาการระดับโรงเรียน**

**แบบวัดที่ 1 การกำหนดนโยบายและแนวปฏิบัติที่ชัดเจนของโรงเรียน**

ข้อความ	ผู้เชี่ยวชาญคนที่					ค่า IOC	แปลผล
	1	2	3	4	5		
<b>องค์ประกอบ</b>							
<b>1. มีเป้าหมายหรือแนวคิด</b>							
1 โรงเรียน (ผู้อำนวยการ) มีการกำหนดเป้าหมายการบริหารตามรูปแบบโรงเรียนมาตรฐานสากล	+1	+1	+1	+1	+1	1.00	ใช้ได้
2 โรงเรียน (ผู้อำนวยการ) มีแนวคิดในการบริหารตามรูปแบบโรงเรียนมาตรฐานสากลที่ชัดเจน	+1	+1	+1	+1	+1	1.00	ใช้ได้
3 ฝ่ายวิชาการได้รับทราบเป้าหมายการบริหารตามรูปแบบโรงเรียนมาตรฐานสากลที่ชัดเจน	+1	+1	+1	+1	0	0.80	ใช้ได้
4 ฝ่ายวิชาการได้ยึดถือปฏิบัติแนวคิดการบริหารตามรูปแบบโรงเรียนมาตรฐานสากล	+1	+1	+1	+1	+1	1.00	ใช้ได้
<b>2. มีหลักการและวิธีการปฏิบัติ</b>							
5 ผู้บริหารมีหลักการบริหารตามรูปแบบโรงเรียนมาตรฐานสากล	+1	+1	+1	+1	+1	1.00	ใช้ได้
6 ผู้บริหารมีวิธีการปฏิบัติด้านการบริหารตามรูปแบบโรงเรียนมาตรฐานสากล	+1	+1	+1	+1	+1	1.00	ใช้ได้
7 ฝ่ายวิชาการมีหลักการพัฒนาคุณภาพวิชาการตามรูปแบบโรงเรียนมาตรฐานสากล	+1	+1	+1	+1	+1	1.00	ใช้ได้
8 ฝ่ายวิชาการมีวิธีการปฏิบัติเพื่อพัฒนาคุณภาพวิชาการตามรูปแบบโรงเรียนมาตรฐานสากล	+1	+1	+1	+1	+1	1.00	ใช้ได้
<b>3. ความพร้อมในด้านต่าง ๆ</b>							
9 โรงเรียนมีความพร้อมในการจัดวางตัวบุคลากร เพื่อสนับสนุนการจัดการศึกษาตามรูปแบบโรงเรียนมาตรฐานสากล	+1	+1	+1	+1	+1	1.00	ใช้ได้
10 โรงเรียนมีความพร้อมด้านงบประมาณ เพื่อสนับสนุนการจัดการศึกษาตามรูปแบบโรงเรียนมาตรฐานสากล	+1	+1	+1	+1	+1	1.00	ใช้ได้
11 โรงเรียนมีความพร้อมด้านวัสดุ อุปกรณ์ เพื่อสนับสนุนการจัดการศึกษาตามรูปแบบโรงเรียนมาตรฐานสากล	+1	+1	+1	+1	+1	1.00	ใช้ได้

ข้อความ	ผู้เชี่ยวชาญคนที่					ค่า IOC	แปลผล
	1	2	3	4	5		
12 โรงเรียนมีความพร้อมด้านวิธีการ เพื่อสนับสนุนการจัดการศึกษาตามรูปแบบโรงเรียนมาตรฐานสากล	+1	+1	+1	+1	0	0.80	ใช้ได้
13 ฝ่ายวิชาการมีความพร้อมการจัดวางตัวบุคลากร เพื่อสนับสนุนการจัดการศึกษาตามรูปแบบโรงเรียนมาตรฐานสากล	+1	+1	+1	+1	+1	1.00	ใช้ได้
14 ฝ่ายวิชาการมีความพร้อมด้านงบประมาณ เพื่อสนับสนุนการจัดการศึกษาตามรูปแบบโรงเรียนมาตรฐานสากล	+1	+1	+1	+1	+1	1.00	ใช้ได้
15 ฝ่ายวิชาการมีความพร้อมด้านวัสดุ อุปกรณ์ เพื่อสนับสนุนการจัดการศึกษาตามรูปแบบโรงเรียนมาตรฐานสากล	+1	+1	+1	+1	+1	1.00	ใช้ได้
16 ฝ่ายวิชาการมีความพร้อมด้านวิธีการ เพื่อสนับสนุนการจัดการศึกษาตามรูปแบบโรงเรียนมาตรฐานสากล	+1	+1	+1	+1	0	0.80	ใช้ได้



**แบบวัดที่ 2 การจัดบรรยากาศและวัฒนธรรมที่ส่งเสริมวิชาการในโรงเรียน**

ข้อความ	ผู้เชี่ยวชาญคนที่					ค่า IOC	แปล ผล
	1	2	3	4	5		
<b>องค์ประกอบ</b>							
<b>1. การจัดบรรยากาศ</b>							
1 โรงเรียนได้จัดสภาพห้องเรียนที่ส่งเสริมบรรยากาศทางการเรียนให้ผู้เรียนใฝ่เรียนใฝ่รู้	+1	+1	+1	+1	+1	1.00	ใช้ได้
2 โรงเรียนได้จัดห้องสมุดและสื่อทางการเรียนเพื่ออำนวยความสะดวกแก่ผู้เรียน	+1	+1	+1	+1	+1	1.00	ใช้ได้
3 โรงเรียนได้จัดบริเวณในโรงเรียนเป็นแหล่งเรียนรู้ให้เกิดบรรยากาศใฝ่เรียนใฝ่รู้สำหรับผู้เรียน	+1	+1	+1	+1	+1	1.00	ใช้ได้
4 โรงเรียนได้จัดให้มีการสื่อสารในโรงเรียนเช่น บอร์ดหรือเสียงตามสาย เพื่อส่งเสริมการเรียนรู้ของผู้เรียน	+1	+1	+1	+1	+1	1.00	ใช้ได้
5 โรงเรียนส่งเสริมการจัดกิจกรรมที่ครูและนักเรียนได้ปฏิบัติและเกิดการเรียนรู้อารมณ์ร่วมกัน	+1	+1	+1	+1	0	1.00	ใช้ได้
<b>2. วัฒนธรรม</b>							
6 โรงเรียนให้ความสำคัญกับการใฝ่เรียนใฝ่รู้ของผู้เรียน	+1	+1	+1	+1	0	1.00	ใช้ได้
7 โรงเรียนให้ความสำคัญกับการที่รุ่นพี่ช่วยรุ่นน้องในการเรียน	+1	+1	+1	+1	0	1.00	ใช้ได้
8 โรงเรียนให้ความสำคัญกับการที่ครูส่งเสริมสนับสนุนลูกศิษย์ในการเรียน	+1	+1	+1	+1	0	1.00	ใช้ได้
9 โรงเรียนให้ความสำคัญและเชิดชูนักเรียนและศิษย์เก่าผู้ประสบความสำเร็จในทางการเรียน	+1	+1	+1	+1	0	1.00	ใช้ได้

**แบบวัดที่ 3 กระบวนการบริหารวิชาการที่เป็นไปตามหลักมาตรฐานสากล**

ข้อความ	ผู้เชี่ยวชาญคนที่					ค่า IOC	แปลผล
	1	2	3	4	5		
<b>องค์ประกอบ</b>							
<b>1. การจัดวางตัวบุคคล</b>							
1 โรงเรียนได้แต่งตั้งหัวหน้ากลุ่มสาระการเรียนรู้วิชา IS โดยพิจารณาจากความเหมาะสม	+1	+1	0	+1	+1	0.80	ใช้ได้
2 โรงเรียนได้จัดครูผู้สอนให้เหมาะสมกับรายวิชา ในหลักสูตรมาตรฐานสากล	+1	+1	+1	+1	+1	1.00	ใช้ได้
3 โรงเรียนได้จัดครูผู้สอนรายวิชา IS โดยพิจารณาจากความถนัดและความสามารถ	+1	+1	+1	+1	+1	1.00	ใช้ได้
4 โรงเรียนจัดบุคลากรสนับสนุนอย่างเหมาะสมกับ กิจกรรมการเรียนการสอนวิชา IS	+1	+1	+1	+1	+1	1.00	ใช้ได้
<b>2. งบประมาณหรือ การใช้จ่าย</b>							
5 โรงเรียนได้จัดงบประมาณโดยพิจารณาจากความสำคัญ ของกิจกรรมการเรียนการสอนรายวิชา IS	+1	+1	+1	+1	0	0.80	ใช้ได้
6 โรงเรียนได้จัดงบประมาณโดยพิจารณาจากความสำคัญ มาก-น้อยของรายวิชา IS	+1	+1	+1	+1	0	0.80	ใช้ได้
7 โรงเรียนได้จัดงบประมาณให้เพียงพอกับการพัฒนา การเรียนการสอนวิชา IS	+1	+1	+1	+1	+1	1.00	ใช้ได้
8 โรงเรียนได้จัดงบประมาณสำหรับกิจกรรมสนับสนุน การดำเนินงานตามหลักสูตรมาตรฐานสากล	+1	+1	+1	+1	+1	1.00	ใช้ได้
<b>3. วัสดุอุปกรณ์หรือเครื่องมือหรือ ห้องเรียน หรือห้องปฏิบัติการ</b>							
9 โรงเรียนได้จัดวัสดุอุปกรณ์มีความเหมาะสมกับรายวิชา IS ที่จัดการเรียนการสอน	+1	+1	0	+1	+1	0.80	ใช้ได้
10 โรงเรียนให้ความสำคัญการตกแต่งห้องเรียนและห้อง ปฏิบัติการ ได้เหมาะสมกับรายวิชา IS ที่จัดการเรียน การสอน	+1	+1	+1	+1	0	0.80	ใช้ได้
11 โรงเรียนจัดหาวัสดุอุปกรณ์และเครื่องมือเพื่อใช้ ประกอบการเรียนการสอนในวิชา IS ตรงกับ ความต้องการของผู้เรียน	+1	+1	+1	+1	+1	1.00	ใช้ได้

ข้อความ	ผู้เชี่ยวชาญคนที่					ค่า IOC	แปลผล
	1	2	3	4	5		
4. การจัดการหรือดำเนินการ							
12 โรงเรียนได้ใช้วิธีการระดมความคิดในการนำพาคำจัดทำแผนการเรียนรู้อาชีวศึกษา IS	+1	+1	+1	+1	+1	1.00	ใช้ได้
13 โรงเรียนใช้วิธีการทำงานเป็นทีมในการสอนรายวิชา IS ในหลักสูตรมาตรฐานสากล	+1	+1	+1	+1	+1	1.00	ใช้ได้
14 โรงเรียนได้ใช้วิธีการตรวจสอบการจัดการเรียนการสอนจากการประเมินผู้เรียน	+1	+1	0	+1	+1	0.80	ใช้ได้
15 โรงเรียนได้ประชุมและระดมความคิดในการคัดเลือกครูผู้สอนเพื่อให้ได้ครูที่มีความสามารถ และเหมาะสมในรายวิชา IS	+1	+1	+1	+1	+1	1.00	ใช้ได้



## 2 ปัจจัยเสริมในระดับโรงเรียน

### แบบวัดที่ 4 การเชื่ออำนาจในตนในการบริหารวิชาการในโรงเรียนสู่มาตรฐานสากล

ข้อความ	ผู้เชี่ยวชาญคนที่					ค่า IOC	แปลผล
	1	2	3	4	5		
<b>องค์ประกอบ</b>							
<b>1. เชื่อว่าผลที่เกิดขึ้นกับตนเกิดจากการกระทำของตน</b>							
1 ข้าพเจ้าเชื่อว่าถ้าจัดครูเข้าสอนตรงตามความสามารถ ครูจะยินดีให้ความร่วมมือ	+1	+1	+1	+1	+1	1.00	ใช้ได้
2 ข้าพเจ้าเชื่อว่าถ้าจัดสรรงบประมาณให้เพียงพอ ก็จะทำให้การใช้จ่ายงบประมาณของข้าพเจ้าเกิด ประสิทธิภาพ	+1	+1	+1	+1	0	0.80	ใช้ได้
3 ข้าพเจ้าเชื่อว่าในการทำงานถ้ามีเครื่องมือที่มาตรฐานในการทำงานก็จะทำให้การทำงานประสบผลสำเร็จ	+1	+1	+1	+1	+1	1.00	ใช้ได้
4 ข้าพเจ้าเชื่อว่าการทำงานอย่างเป็นเอกภาพ แล้งงานนั้น ก็ทำได้เสร็จอย่างรวดเร็ว	+1	+1	+1	+1	+1	1.00	ใช้ได้
<b>2. ตนทำน้อยได้น้อย ทำมากได้มาก</b>							
5 การที่ข้าพเจ้าจัดคนให้ทำงานโดยพิจารณาความขยัน ตั้งใจ ก็ เพราะเชื่อว่าคนที่ขยันทำงานก็จะเสร็จเร็ว ถ้าขี้เกียจก็จะเสร็จช้า	+1	+1	+1	+1	+1	1.00	ใช้ได้
6 ถ้าข้าพเจ้าได้จัดงบประมาณตามความเหมาะสมแล้ว เชื่อว่าผู้ได้เงินเหมาะสมน้อยก็จะได้ งานน้อย คนที่ได้เงินเหมาะสมมากก็จะได้งานมาก	+1	+1	0	+1	-1	0.40	ใช้ไม่ได้
7 ข้าพเจ้าได้จัดวัสดุอุปกรณ์ให้เพียงพอต่อการทำงาน เพราะเชื่อว่าผู้ที่ได้รับวัสดุอุปกรณ์ เพียงพอผลสำเร็จ ของงานดีกว่าผู้ที่ได้รับวัสดุอุปกรณ์ไม่เพียงพอ	+1	+1	+1	+1	+1	1.00	ใช้ได้
8 ข้าพเจ้าได้ให้แนวคิดหรือวิธีทำงานแก่ผู้ได้บัญชีว่า ถ้าทำงานทุ่มเทมากงานก็เสร็จเร็ว แต่ถ้าทุ่มเทน้อย งานจะเสร็จช้า	+1	+1	+1	+1	0	0.80	ใช้ได้
<b>3. ผลที่เกิดกับผู้อื่น ก็อาจเกิดกับตนได้เช่นกัน</b>							
9 การที่ข้าพเจ้าจัดคนให้ทำงานโดยมิได้พิจารณา ความเหมาะสมอย่างรอบคอบนั้น สักวันหนึ่ง เหตุการณ์เช่นนี้ก็จะเกิดขึ้นกับข้าพเจ้าได้เช่นกัน	+1	+1	+1	+1	+1	1.00	ใช้ได้
10 การที่ข้าพเจ้าจัดงบประมาณอย่างไม่เหมาะสม ให้ผู้ได้บัญชีนั้น สักวันหนึ่งเหตุการณ์เช่นนี้ ก็อาจเกิดขึ้นกับข้าพเจ้าได้เช่นกัน	+1	+1	+1	+1	+1	1.00	ใช้ได้

ข้อความ	ผู้เชี่ยวชาญคนที่					ค่า IOC	แปลผล
	1	2	3	4	5		
11 การที่ข้าพเจ้าจัดวัสดุอุปกรณ์ให้ผู้ใต้บังคับบัญชาอย่างจำกัดในการทำงานนั้น สักวันหนึ่งเหตุการณ์เช่นนี้ก็อาจเกิดขึ้นกับข้าพเจ้าได้เช่นกัน	+1	+1	+1	+1	+1	1.00	ใช้ได้
12 การที่ข้าพเจ้าแนะนำวิธีการทำงานให้ประสบความสำเร็จแก่ผู้ใต้บังคับบัญชา เชื่อว่าเหตุการณ์เช่นนี้ก็อาจเกิดขึ้นกับข้าพเจ้าได้เช่นกัน	+1	+1	+1	+1	+1	1.00	ใช้ได้
<b>4. ความสำเร็จหรือความล้มเหลว เกิดจากตน</b>							
13 ข้าพเจ้าเชื่อว่าถ้าผู้ใต้บังคับบัญชาของข้าพเจ้าทำงานล้มเหลว ก็เป็นเพราะสาเหตุหนึ่งจากการจัดคนเข้าทำงาน ของข้าพเจ้า	+1	+1	0	+1	+1	0.80	ใช้ได้
14 ข้าพเจ้าเชื่อว่าถ้าการจัดงบประมาณให้กับฝ่ายต่าง ๆ มีปัญหา ก็เป็นเพราะการจัดงบประมาณข้าพเจ้าเป็นต้นเหตุ	+1	+1	0	+1	+1	0.80	ใช้ได้
15 ข้าพเจ้าเชื่อว่าความล้มเหลวของฝ่ายต่าง ๆ จากการมีอุปกรณ์ที่ไม่ได้มาตรฐานในการการทำงานต้นเหตุก็เกิดจากข้าพเจ้า	+1	+1	+1	+1	+1	1.00	ใช้ได้
16 ข้าพเจ้าเชื่อว่ากรณีที่ฝ่ายต่าง ๆ มีแนวคิดหรือวิธีทำงานที่ดี ก็เป็นเพราะการสนับสนุนของข้าพเจ้า	+1	+1	+1	+1	+1	1.00	ใช้ได้

### แบบวัดที่ 5 วิสัยทัศน์ทางวิชาการของผู้บริหารโรงเรียน

ข้อความ	ผู้เชี่ยวชาญคนที่					ค่า IOC	แปลผล
	1	2	3	4	5		
<b>องค์ประกอบ</b>							
<b>1. กำหนดวิสัยทัศน์ แนวทาง</b>							
1 ข้าพเจ้ามีแนวทางที่ชัดเจนในการกำหนดวิสัยทัศน์ของโรงเรียนตามรูปแบบโรงเรียนมาตรฐานสากล	+1	+1	+1	+1	+1	1.00	ใช้ได้
2 ข้าพเจ้าเป็นคนกำหนดวิสัยทัศน์ และเผยแพร่วิสัยทัศน์ของโรงเรียน	+1	+1	+1	+1	0	0.80	ใช้ได้
3 ข้าพเจ้าสามารถกำหนดแนวทางการปฏิบัติตามวิสัยทัศน์ของโรงเรียนให้เหมาะสมได้	+1	+1	+1	+1	+1	1.00	ใช้ได้
<b>2. วางแผน การปฏิบัติงานของสถานศึกษาในอนาคต</b>							
4 ข้าพเจ้ากำหนดรูปแบบและแนวปฏิบัติในการสร้างวิสัยทัศน์ของโรงเรียนได้ชัดเจน	+1	+1	+1	+1	+1	1.00	ใช้ได้
5 ข้าพเจ้ามีรูปแบบและแนวทางการปฏิบัติในการเผยแพร่วิสัยทัศน์ของโรงเรียนอย่างหลากหลาย	+1	+1	+1	+1	+1	1.00	ใช้ได้
6 ข้าพเจ้าสามารถปฏิบัติหน้าที่ของข้าพเจ้าตามวิสัยทัศน์ของโรงเรียนได้ครบถ้วน	+1	+1	+1	+1	+1	1.00	ใช้ได้
<b>3. กำหนดเป้าหมายเชิงปริมาณและคุณภาพ</b>							
7 ข้าพเจ้าเป็นผู้กำหนดวิสัยทัศน์ในการทำงานวิชาการ ทั้งในลักษณะเชิงปริมาณและเชิงคุณภาพ	+1	+1	+1	+1	0	0.80	ใช้ได้
8 ข้าพเจ้าสามารถกำหนดเป้าหมายการเผยแพร่วิสัยทัศน์ของโรงเรียนได้ชัดเจน	+1	+1	+1	+1	+1	1.00	ใช้ได้
9 ข้าพเจ้าสามารถกำหนดเป้าหมายเพื่อการปฏิบัติตามวิสัยทัศน์ของโรงเรียนได้อย่างครบถ้วนครอบคลุม	+1	+1	+1	+1	+1	1.00	ใช้ได้
<b>4. กำหนดวิธีการปฏิบัติให้เกิดมาตรฐานและมีคุณภาพ</b>							
10 ข้าพเจ้าเสนอวิธีที่เหมาะสมในการกำหนดวิสัยทัศน์ร่วมกันที่ครูสามารถนำไปสู่การปฏิบัติได้	+1	+1	+1	+1	+1	1.00	ใช้ได้
11 ข้าพเจ้าสามารถนำวิธีปฏิบัติตามวิสัยทัศน์ของโรงเรียนรูปแบบต่าง ๆ มาเผยแพร่	+1	+1	+1	+1	+1	1.00	ใช้ได้
12 ข้าพเจ้ากำหนดขั้นตอนและแนวปฏิบัติที่ชัดเจนสำหรับบุคลากร ตามวิสัยทัศน์ของโรงเรียน	+1	+1	+1	+1	+1	1.00	ใช้ได้

### แบบวัดที่ 6 ภาวะผู้นำทางการเปลี่ยนแปลงของผู้บริหาร

ข้อความ	ผู้เชี่ยวชาญคนที่					ค่า IOC	แปลผล
	1	2	3	4	5		
<b>องค์ประกอบ</b>							
<b>1. ด้านอิทธิพลอย่างมีอุดมการณ์</b>							
1. ข้าพเจ้าปฏิบัติตนเป็นแบบอย่างที่ดีเป็นที่ยอมรับเชื่อมั่นศรัทธาของบุคลากร	+1	+1	+1	+1	+1	1.00	ใช้ได้
2. ข้าพเจ้าทำให้บุคลากรเกิดความภาคภูมิใจเมื่อได้ร่วมงานกัน	+1	+1	+1	+1	+1	1.00	ใช้ได้
3. ข้าพเจ้าแสดงความสามารถเป็นที่ไว้วางใจของบุคลากร	+1	+1	+1	+1	+1	1.00	ใช้ได้
4. ข้าพเจ้ายินดีที่จะปฏิบัติตามภารกิจอย่างเต็มความสามารถ	+1	+1	+1	+1	+1	1.00	ใช้ได้
5. ข้าพเจ้าแสดงความเชื่อมั่นว่าบุคลากรจะปฏิบัติงานได้บรรลุเป้าหมาย	+1	+1	+1	+1	+1	1.00	ใช้ได้
6. ข้าพเจ้าปฏิบัติงานด้วยความเสียสละทุ่มเทเพื่อประโยชน์ของโรงเรียน	+1	+1	+1	+1	+1	1.00	ใช้ได้
7. ข้าพเจ้าให้ความมั่นใจกับบุคลากรว่าสามารถเอาชนะอุปสรรคต่าง ๆ ได้	+1	+1	+1	+1	+1	1.00	ใช้ได้
8. การตัดสินใจของข้าพเจ้าจะคำนึงถึงผลทางด้านศีลธรรมและจริยธรรม	+1	+1	0	+1	+1	0.80	ใช้ได้
<b>2. ด้านการสร้างแรงบันดาลใจ</b>							
9. ข้าพเจ้ากระตุ้นให้บุคลากรเห็นว่าทุกคนมีความสำคัญและมีคุณค่า	+1	+1	+1	+1	+1	1.00	ใช้ได้
10. ข้าพเจ้าแสดงให้เห็นงานที่มอบหมายให้ทำนั้นเป็นสิ่งที่ท้าทายความสามารถของบุคลากร	+1	+1	+1	+1	+1	1.00	ใช้ได้
11. ข้าพเจ้ากระตุ้นให้บุคลากรเห็นความสำคัญของการมีส่วนร่วมในการปฏิบัติงาน	+1	+1	+1	+1	+1	1.00	ใช้ได้
12. ข้าพเจ้าชี้ให้เห็นว่าการมีเจตคติที่ดีต่องานจะส่งผลดีต่อโรงเรียน	+1	+1	+1	+1	+1	1.00	ใช้ได้
13. ข้าพเจ้าเปิดโอกาสให้บุคลากรมีส่วนร่วมในการกำหนดวิสัยทัศน์และภารกิจของโรงเรียน	+1	+1	+1	+1	+1	1.00	ใช้ได้
<b>3. ด้านการกระตุ้นทางปัญญา</b>							
14. ข้าพเจ้าส่งเสริมให้บุคลากรพัฒนาตนเองในระดับสูงขึ้นด้วยวิธีการที่หลากหลาย	+1	+1	+1	+1	+1	1.00	ใช้ได้
15. ข้าพเจ้ากระตุ้นให้บุคลากรตระหนักถึงปัญหาต่าง ๆ ที่เกิดขึ้นในโรงเรียน	+1	+1	+1	+1	0	0.80	ใช้ได้

ข้อความ	ผู้เชี่ยวชาญคนที่					ค่า IOC	แปลผล	
	1	2	3	4	5			
16	ข้าพเจ้านเสนอแนะให้บุคลากรหาแนวทางใหม่ ๆ ในการแก้ปัญหาที่เกิดขึ้นระหว่างการทำงาน	+1	+1	+1	+1	+1	1.00	ใช้ได้
17	ข้าพเจ้าสามารถคิดวิเคราะห์และตรวจสอบปัญหาอย่างริเริ่มสร้างสรรค์	+1	+1	+1	+1	+1	1.00	ใช้ได้
18	ข้าพเจ้ากระตุ้นให้บุคลากรมองปัญหาให้ครบทุกด้าน	+1	+1	+1	+1	+1	1.00	ใช้ได้
19	ข้าพเจ้า ส่งเสริมบุคลากรให้แสดงความคิดเห็นกับปัญหาที่เกิดขึ้นด้วยวิธีใหม่	+1	+1	+1	+1	+1	1.00	ใช้ได้
20	ข้าพเจ้านับสนุนและจูงใจบุคลากรให้ใช้ความคิดริเริ่มสร้างสรรค์ในการพัฒนาปัญหาต่าง ๆ	+1	+1	+1	+1	0	0.80	ใช้ได้
21	ข้าพเจ้าเห็นความสำคัญและให้กำลังใจบุคลากรที่ปฏิรูปวิธีการทำงานให้เป็นแบบใหม่	+1	+1	+1	+1	+1	1.00	ใช้ได้
22	ข้าพเจ้าส่งเสริมให้บุคลากรแก้ปัญหาโดยอาศัยข้อมูลและหลักฐานต่างๆอย่างมีเหตุผล	+1	+1	+1	+1	+1	1.00	ใช้ได้
<b>4. ด้านการคำนึงถึงความเป็นปัจเจกบุคคล</b>								
23	ข้าพเจ้าให้ความสำคัญกับบุคลากรในโรงเรียนในการแสดงความคิดเห็น	+1	+1	+1	+1	+1	1.00	ใช้ได้
24	ข้าพเจ้า ให้คำแนะนำที่เป็นประโยชน์ต่อความก้าวหน้าของบุคลากร	+1	+1	+1	+1	+1	1.00	ใช้ได้
25	ข้าพเจ้าปฏิบัติต่อบุคลากรโดยคำนึงถึงความแตกต่างระหว่างบุคคลในด้านต่าง ๆ	+1	+1	+1	+1	+1	1.00	ใช้ได้
26	ข้าพเจ้าเคารพในสิทธิ์และให้เกียรติบุคลากรในโรงเรียน	+1	+1	+1	+1	+1	1.00	ใช้ได้
27	ข้าพเจ้าเห็นความสำคัญของบุคลากรทุกคน โดยเปิดโอกาสให้เรียนรู้สิ่งใหม่ ๆ	+1	+1	+1	+1	+1	1.00	ใช้ได้
28	ข้าพเจ้าจะเอาใจใส่เป็นพิเศษในความต้องการของบุคลากรแต่ละคน	+1	+1	+1	+1	0	0.80	ใช้ได้
29	ข้าพเจ้ามอบหมายงานโดยยึดหลักความสามารถของแต่ละบุคคล	+1	+1	+1	+1	+1	1.00	ใช้ได้
30	ข้าพเจ้าเปิดโอกาสให้บุคลากรใช้ความสามารถพิเศษในการปฏิบัติงานอย่างเต็มที่	+1	+1	+1	+1	+1	1.00	ใช้ได้

### แบบวัดที่ 9 ความสำเร็จในการบริหารงานวิชาการ

ข้อความ	ผู้เชี่ยวชาญคนที่					ค่า IOC	แปล ผล
	1	2	3	4	5		
<b>องค์ประกอบ</b>							
<b>1. การจัดวางตัวบุคคล</b>							
1 ข้าราชการสามารถจัดครูผู้สอนได้เหมาะสมกับรายวิชาที่สอนตามหลักสูตรมาตรฐานสากล	+1	+1	+1	+1	+1	1.00	ใช้ได้
2 ข้าราชการสามารถจัดครูผู้สอนได้เหมาะสมกับกิจกรรมตามหลักสูตรมาตรฐานสากล	+1	+1	+1	+1	+1	1.00	ใช้ได้
3 ข้าราชการสามารถกระตุ้นให้ครูส่วนใหญ่รวมมือทำวิจัยในชั้นเรียนได้	+1	+1	+1	+1	+1	1.00	ใช้ได้
4 ครูส่วนใหญ่ได้ลงมือทำวิจัยในชั้นเรียนจากการสนับสนุนของข้าราชการ	+1	+1	+1	+1	+1	1.00	ใช้ได้
<b>2. งบประมาณ/การใช้จ่าย</b>							
5 ข้าราชการจัดงบประมาณได้อย่างเหมาะสมทำให้การสอนของครูเป็นไปด้วยดี	+1	+1	0	+1	+1	0.80	ใช้ได้
6 ข้าราชการได้ตรวจสอบการจัดงบประมาณให้เหมาะสมและสอดคล้องกับกิจกรรมการเรียนการสอนทำให้ไร้ปัญหาในการจัดกิจกรรม	+1	+1	0	+1	+1	0.80	ใช้ได้
7 ข้าราชการให้ความสำคัญกับการจัดงบประมาณเพื่อใช้สำหรับการวิจัยในชั้นเรียนของครูผู้สอนทำให้ครูสมัครใจทำวิจัยมากขึ้น	+1	+1	+1	+1	+1	1.00	ใช้ได้
<b>3. วัสดุอุปกรณ์/เครื่องมือ/ ห้องเรียน/ปฏิบัติการ</b>							
8 ข้าราชการสนับสนุนครูในการจัดหาวัสดุอุปกรณ์ที่เหมาะสมกับรายวิชาที่สอนตามมาตรฐานสากลทำให้ครูทุ่มเทกับการสอน	+1	+1	+1	+1	+1	1.00	ใช้ได้
9 ข้าราชการสนับสนุนครูในการจัดบรรยากาศห้องเรียนหรือห้องปฏิบัติการให้เหมาะสมกับผู้เรียน ทำให้ผู้เรียนสนใจเรียนและมีผลการเรียนดีขึ้น	+1	+1	+1	+1	+1	1.00	ใช้ได้
10 ข้าราชการให้จัดหาวัสดุอุปกรณ์ เอกสาร ตำรา เพื่อใช้กับการวิจัยในชั้นเรียนของครู ทำให้ครูชื่นชอบและให้ความสำคัญกับการทำวิจัยมากขึ้น	+1	+1	+1	+1	+1	1.00	ใช้ได้
<b>4. การจัดการดำเนินการ</b>							
11 ข้าราชการมีนโยบายสนับสนุนจัดการเรียนการสอนที่เอื้อต่อความสำเร็จของผู้เรียนทำให้โรงเรียนได้รับการยอมรับ	+1	+1	+1	+1	+1	1.00	ใช้ได้

ข้อความ	ผู้เชี่ยวชาญคนที่					ค่า IOC	แปลผล
	1	2	3	4	5		
12 ข้าราชการมีนโยบายเน้นกิจกรรมเพื่อเป็นส่วนหนึ่งของวิชาหลักสำหรับผู้เรียนทำให้โรงเรียนเป็นตัวอย่างโรงเรียนอื่น	+1	+1	+1	+1	+1	1.00	ใช้ได้
13 ข้าราชการมีนโยบายสนับสนุน อำนวยความสะดวกแก่ครูผู้สอน ในการทำวิจัยในชั้นเรียนทำให้โรงเรียนมีงานวิจัยที่ได้มาตรฐาน	+1	+1	+1	+1	+1	1.00	ใช้ได้



ภาคผนวก ค เครื่องมือที่ใช้ในการเก็บรวบรวมข้อมูล ระยะที่ 1

แบบสอบถามสำหรับนักเรียน

ปัจจัยการบริหารวิชาการระดับนักเรียน

เรื่อง ปัจจัยเชิงสาเหตุแบบพหุระดับของประสิทธิผลการบริหารวิชาการของโรงเรียน มาตรฐานสากล  
สังกัดสำนักงานเขตพื้นที่การศึกษามัธยมศึกษาในกรุงเทพมหานคร

.....

**คำชี้แจง**

1. แบบสอบถามนี้มีวัตถุประสงค์เพื่อศึกษาความคิดเห็นเกี่ยวกับ ปัจจัยการบริหารวิชาการระดับนักเรียน ของประสิทธิผลการบริหารวิชาการของโรงเรียนมาตรฐานสากล สังกัดสำนักงานเขตพื้นที่การศึกษามัธยมศึกษาในกรุงเทพมหานคร

2. แบบสอบถาม แบ่งออกเป็น 11 ตอน ประกอบด้วย

ตอนที่ 1 ข้อมูลทั่วไปเกี่ยวกับผลสัมฤทธิ์ทางการเรียนระดับนักเรียน

ตอนที่ 2 การจัดหลักสูตรของทางโรงเรียน

ตอนที่ 3 เกี่ยวกับการจัดการในห้องเรียน

ตอนที่ 4 การได้ทราบการจัดการทางวิชาการของโรงเรียน

ตอนที่ 5 ความเชื่อเกี่ยวกับการเรียน

ตอนที่ 6 ความเห็นต่อการเรียนตามมาตรฐานสากล

ตอนที่ 7 การให้ความสนใจด้านการเรียน

ตอนที่ 8 การปฏิบัติของผู้ปกครองเกี่ยวกับการเรียนของนักเรียน

ตอนที่ 9 ความคิดและเหตุผลในการกระทำ

ตอนที่ 10 ความคิดเห็นเกี่ยวกับการเรียน

ตอนที่ 11 เกี่ยวกับการคิดในเหตุการณ์ต่าง ๆ

3. ขอให้นักเรียนอ่านข้อความและตอบให้ครบทุกข้อความตามความเป็นจริง

ข้อมูลที่ได้จะไม่มีการเปิดเผยต่อนักเรียนแต่ประการใด แต่จะเป็นประโยชน์ต่อการเรียน และนักเรียนรุ่นต่อ ๆ ไป นอกจากนี้ การตอบแบบสอบถามของนักเรียนยังเป็นประโยชน์ในการศึกษาวิจัยอีกด้วย

ข้อความอาจมีจำนวนมาก นักเรียนควรพักสายตาในการตอบเป็นระยะ ๆ และจึงตอบต่อไปให้ครบสมบูรณ์ทุกข้อ

ผู้วิจัยหวังเป็นอย่างยิ่งว่าจะได้รับความร่วมมือจากนักเรียนด้วยดี และขอขอบคุณ

ที่ให้ความร่วมมือในการตอบแบบสอบถามครั้งนี้

นายนิธิวัฒน์ อินทสิทธิ์

**คำชี้แจงตอนที่ 1**

คำแนะนำการตอบ จงเติมข้อความตรงที่ว่าง ..... หรือ ทำเครื่องหมาย ✓ ลงใน  ที่ตรงกับความเป็นจริงเกี่ยวกับนักเรียน

**ตอนที่ 1 ข้อมูลทั่วไปเกี่ยวกับผลสัมฤทธิ์ทางการเรียนระดับนักเรียน**

1. เพศ  ชาย  หญิง

2. ชั้นมัธยมศึกษาปีที่ ....6.../.....

3. ผลการเรียนรู้รายวิชา การศึกษาค้นคว้าและสร้างองค์ความรู้ (Research and Knowledge Formation: **IS1**) ในภาคเรียนที่ผ่านมา มีผลการเรียน(เกรด) เท่ากับ.....

4. ผลการเรียนรู้รายวิชา การสื่อสารและการนำเสนอ (Communication and Presentation: **IS2**) ในภาคเรียนที่ผ่านมา มีผลการเรียน(เกรด) เท่ากับ.....

5. ผลการเรียนรู้รายวิชา การนำองค์ความรู้ไปใช้บริการสังคม (Social Service Activity: **IS3**) มีระดับผลการเรียนมีผลการเรียนตามข้อใด ให้ทำเครื่องหมาย ✓ ลงในช่องว่างดังนี้

5.1  ผลการเรียนผ่าน

5.2  ผลการเรียนไม่ผ่าน

6. คะแนนเฉลี่ย (GPA) ของนักเรียนที่สะสม**ทั้งหมดทุกวิชา** (ม.4 ม.5 และ ม.6) รวมภาคเรียนที่ผ่านมา เท่ากับ.....

### คำชี้แจงตอนที่ 2- 10

คำแนะนำการตอบ ตอนที่ 2-10 นี้ แต่ละตอนประกอบด้วยข้อความที่มีระดับการตอบ ตั้งแต่ “จริงที่สุด” ถึง “ไม่จริงเลย” วิธีการตอบแต่ละข้อความ เป็น ดังนี้

ขั้นที่ 1 อ่านข้อความแต่ละข้อความให้เข้าใจ

ขั้นที่ 2 ให้นักเรียนคิดว่า ข้อความนั้น ๆ เป็นความจริงสำหรับนักเรียนเพียงไร แล้วทำเครื่องหมาย ✓ ที่ตรงกับความจริงของนักเรียนเพียงระดับเดียว จาก “จริงที่สุด” ถึง “ไม่จริงเลย”

#### ตัวอย่างการตอบ

##### 0. โรงเรียนของฉันมีครูที่ใจดีและเอาใจใส่นักเรียนทุกคน

-----  
 จริงที่สุด      จริง      ค่อนข้างจริง      ค่อนข้างไม่จริง      ไม่จริง      ไม่จริงเลย

การตอบเช่นนี้ แสดงว่าผู้ตอบเห็นว่า ข้อความดังกล่าว เป็นความจริงที่สุดสำหรับตน

##### 00. ฉันมาโรงเรียนสายเพราะฉันตื่นสาย

-----  
 จริงที่สุด      จริง      ค่อนข้างจริง      ค่อนข้างไม่จริง      ไม่จริง      ไม่จริงเลย

การตอบเช่นนี้ แสดงว่าผู้ตอบเห็นว่า ข้อความดังกล่าว ไม่เป็นความจริงสำหรับตน

### ตอนที่ 2 การจัดหลักสูตรของทางโรงเรียน

#### 1. โรงเรียนของฉันจัดหลักสูตรที่สอดคล้องกับความรู้ความสามารถของผู้เรียน

-----  
 จริงที่สุด      จริง      ค่อนข้างจริง      ค่อนข้างไม่จริง      ไม่จริง      ไม่จริงเลย

#### 2. โรงเรียนของฉันไม่มีหลักสูตรที่ส่งเสริมความสามารถ ของผู้เรียนอย่างเต็มตามศักยภาพ

-----  
 จริงที่สุด      จริง      ค่อนข้างจริง      ค่อนข้างไม่จริง      ไม่จริง      ไม่จริงเลย

#### 3. โรงเรียนของฉันจัดกิจกรรมการเรียนรู้โดยคำนึงถึงความสามารถของผู้เรียนเป็น

##### รายบุคคล

-----  
 จริงที่สุด      จริง      ค่อนข้างจริง      ค่อนข้างไม่จริง      ไม่จริง      ไม่จริงเลย

## 4. โรงเรียนของฉันจัดกิจกรรมการเรียนรู้ที่สอดคล้องกับความถนัดของผู้เรียน

-----	-----	-----	-----	-----	-----
จริงที่สุด	จริง	ค่อนข้างจริง	ค่อนข้างไม่จริง	ไม่จริง	ไม่จริงเลย

## 5. โรงเรียนของฉันไม่เคยจัดรายวิชาที่สอดคล้องกับความถนัดของผู้เรียน

-----	-----	-----	-----	-----	-----
จริงที่สุด	จริง	ค่อนข้างจริง	ค่อนข้างไม่จริง	ไม่จริง	ไม่จริงเลย

## 6. โรงเรียนของฉันจัดรายวิชาที่ต้องเรียนที่ไม่เหมาะกับนักเรียน

-----	-----	-----	-----	-----	-----
จริงที่สุด	จริง	ค่อนข้างจริง	ค่อนข้างไม่จริง	ไม่จริง	ไม่จริงเลย

## 7. โรงเรียนของฉันจัดกิจกรรมตรงกับความรู้ความสามารถของผู้เรียน

-----	-----	-----	-----	-----	-----
จริงที่สุด	จริง	ค่อนข้างจริง	ค่อนข้างไม่จริง	ไม่จริง	ไม่จริงเลย

## 8. โรงเรียนของฉันไม่เคยจัดกิจกรรมวิชาการสอดคล้องกับวิชาที่สอนนักเรียน

-----	-----	-----	-----	-----	-----
จริงที่สุด	จริง	ค่อนข้างจริง	ค่อนข้างไม่จริง	ไม่จริง	ไม่จริงเลย

## 9. โรงเรียนของฉันมีการวัดและประเมินผลสอดคล้องกับกิจกรรมวิชาการ

-----	-----	-----	-----	-----	-----
จริงที่สุด	จริง	ค่อนข้างจริง	ค่อนข้างไม่จริง	ไม่จริง	ไม่จริงเลย

## 10. โรงเรียนของฉันมีกิจกรรมวิชาการให้ผู้เรียนเลือกได้ตามความถนัด

-----	-----	-----	-----	-----	-----
จริงที่สุด	จริง	ค่อนข้างจริง	ค่อนข้างไม่จริง	ไม่จริง	ไม่จริงเลย

## 11. โรงเรียนของฉันจัดหลักสูตรที่หลากหลายตรงกับความสนใจของผู้เรียน

-----	-----	-----	-----	-----	-----
จริงที่สุด	จริง	ค่อนข้างจริง	ค่อนข้างไม่จริง	ไม่จริง	ไม่จริงเลย

## 12. โรงเรียนจัดการเรียนการสอนที่ตรงกับความถนัดของตัวผู้เรียน

-----	-----	-----	-----	-----	-----
จริงที่สุด	จริง	ค่อนข้างจริง	ค่อนข้างไม่จริง	ไม่จริง	ไม่จริงเลย

13. โรงเรียนไม่เคยจัดกิจกรรมการเรียนรู้ที่หลากหลายโดยคำนึงถึงความสามารถของผู้เรียน

-----  
 จริงที่สุด      จริง      ค่อนข้างจริง      ค่อนข้างไม่จริง      ไม่จริง      ไม่จริงเลย

14. โรงเรียนของฉันไม่เคยจัดการเรียนรู้โดยให้ผู้เรียนได้ลงมือปฏิบัติจริง

-----  
 จริงที่สุด      จริง      ค่อนข้างจริง      ค่อนข้างไม่จริง      ไม่จริง      ไม่จริงเลย

15. โรงเรียนของฉันจัดกิจกรรมการเรียนรู้ให้ผู้เรียนแสวงหาความรู้จากแหล่งเรียนรู้ต่าง ๆ ได้

-----  
 จริงที่สุด      จริง      ค่อนข้างจริง      ค่อนข้างไม่จริง      ไม่จริง      ไม่จริงเลย

### ตอนที่ 3 เกี่ยวกับการจัดการในห้องเรียน

1. ผู้บริหารโรงเรียนของฉันไม่ส่งเสริมนักเรียนให้ใส่ใจใฝ่เรียนรู้

-----  
 จริงที่สุด      จริง      ค่อนข้างจริง      ค่อนข้างไม่จริง      ไม่จริง      ไม่จริงเลย

2. ผู้บริหารโรงเรียนของฉันจัดสภาพบรรยากาศในห้องเรียนเพื่อส่งเสริมการเรียนรู้

-----  
 จริงที่สุด      จริง      ค่อนข้างจริง      ค่อนข้างไม่จริง      ไม่จริง      ไม่จริงเลย

3. คุณครูในโรงเรียนของฉันส่งเสริมให้นักเรียนเกิดการกระตือรือร้นในการเรียน

-----  
 จริงที่สุด      จริง      ค่อนข้างจริง      ค่อนข้างไม่จริง      ไม่จริง      ไม่จริงเลย

4. คุณครูในโรงเรียนของฉันจัดสภาพบรรยากาศในห้องเรียนเพื่อส่งเสริมการเรียนรู้

-----  
 จริงที่สุด      จริง      ค่อนข้างจริง      ค่อนข้างไม่จริง      ไม่จริง      ไม่จริงเลย

5. ผู้บริหารโรงเรียนของฉัน มีความรัก ความเมตตาแก่นักเรียนทุกคน

-----  
 จริงที่สุด      จริง      ค่อนข้างจริง      ค่อนข้างไม่จริง      ไม่จริง      ไม่จริงเลย

6. ผู้บริหารโรงเรียนของฉัน ไม่เคยอบรมคุณธรรม จริยธรรม เพื่อให้ลูกๆ นักเรียนเป็นคนดี

-----  
 จริงที่สุด      จริง      ค่อนข้างจริง      ค่อนข้างไม่จริง      ไม่จริง      ไม่จริงเลย

7. คุณครูในโรงเรียนของฉัน ไม่เคยอบรมคุณธรรม จริยธรรม เพื่อให้นักเรียนเป็นคนดีอยู่เสมอ

-----  
 จริงที่สุด      จริง      ค่อนข้างจริง      ค่อนข้างไม่จริง      ไม่จริง      ไม่จริงเลย

8. คุณครูในโรงเรียนของฉันมีความรัก ความเมตตา กับนักเรียนตลอดเวลา

-----  
 จริงที่สุด      จริง      ค่อนข้างจริง      ค่อนข้างไม่จริง      ไม่จริง      ไม่จริงเลย

9. ผู้บริหารโรงเรียนของฉันคอยกระตุ้นให้นักเรียนตั้งใจเรียน

-----  
 จริงที่สุด      จริง      ค่อนข้างจริง      ค่อนข้างไม่จริง      ไม่จริง      ไม่จริงเลย

10. คุณครูในโรงเรียนของฉันคอยกระตุ้นให้นักเรียนทุกคนตั้งใจเรียนเสมอ

-----  
 จริงที่สุด      จริง      ค่อนข้างจริง      ค่อนข้างไม่จริง      ไม่จริง      ไม่จริงเลย

11. ครูในโรงเรียนของฉันจัดสื่อการเรียนการสอนหรือเกมที่เร้าความสนใจ ให้นักเรียนอยากเรียน  
 อยู่เสมอ

-----  
 จริงที่สุด      จริง      ค่อนข้างจริง      ค่อนข้างไม่จริง      ไม่จริง      ไม่จริงเลย

12. ผู้บริหารโรงเรียนของฉันกระตุ้นให้นักเรียนรักการอยู่ร่วมกันในชั้นเรียน

-----  
 จริงที่สุด      จริง      ค่อนข้างจริง      ค่อนข้างไม่จริง      ไม่จริง      ไม่จริงเลย

#### ตอนที่ 4 การได้ทราบการจัดการทางวิชาการของโรงเรียน

1. ฉัน ไม่เคยทราบแนวคิด ของผู้บริหารในการจัดครูสอนในวิชาต่าง ๆ

-----  
 จริงที่สุด      จริง      ค่อนข้างจริง      ค่อนข้างไม่จริง      ไม่จริง      ไม่จริงเลย

2. ฉันได้ทราบเหตุผลของโรงเรียนในการแต่งตั้งหัวหน้าระดับวิชา

-----  
 จริงที่สุด      จริง      ค่อนข้างจริง      ค่อนข้างไม่จริง      ไม่จริง      ไม่จริงเลย

3. ฉันได้เห็นโรงเรียนจัดหาวัสดุอุปกรณ์และเครื่องมือเพื่อใช้ในหลักสูตรต่าง ๆ

-----  
 จริงที่สุด      จริง      ค่อนข้างจริง      ค่อนข้างไม่จริง      ไม่จริง      ไม่จริงเลย

4. ฉันได้รู้เกี่ยวกับการดำเนินการของโรงเรียนในการจัดกิจกรรมเสริมในหลักสูตร

-----  
 จริงที่สุด      จริง      ค่อนข้างจริง      ค่อนข้างไม่จริง      ไม่จริง      ไม่จริงเลย

5. ฉันได้ทราบแนวคิดของผู้บริหารในการจัดครูให้เหมาะสมกับรายวิชาที่จัดการเรียนการสอน

-----  
 จริงที่สุด      จริง      ค่อนข้างจริง      ค่อนข้างไม่จริง      ไม่จริง      ไม่จริงเลย

6. ฉันไม่เคยทราบวิธีการของโรงเรียนในการจัดงบประมาณและค่าใช้จ่ายในการจัดการเรียนการสอน

-----  
 จริงที่สุด      จริง      ค่อนข้างจริง      ค่อนข้างไม่จริง      ไม่จริง      ไม่จริงเลย

7. ฉันได้เห็นโรงเรียนจัดหาวัสดุอุปกรณ์และเครื่องมือเพื่อใช้ในการจัดการเรียนการสอน

-----  
 จริงที่สุด      จริง      ค่อนข้างจริง      ค่อนข้างไม่จริง      ไม่จริง      ไม่จริงเลย

8. ฉันได้ทราบนโยบายของโรงเรียนในการจัดการเรียนการสอนได้เหมาะสมกับผู้เรียน

-----  
 จริงที่สุด      จริง      ค่อนข้างจริง      ค่อนข้างไม่จริง      ไม่จริง      ไม่จริงเลย

9. ฉันมองเห็นว่าโรงเรียนจัดวางตัวบุคลากรได้เหมาะสมกับกิจกรรมที่หลากหลาย

-----  
 จริงที่สุด      จริง      ค่อนข้างจริง      ค่อนข้างไม่จริง      ไม่จริง      ไม่จริงเลย

10. ฉันเห็นว่าโรงเรียนจัดสรรงบประมาณและค่าใช้จ่ายตามความจำเป็นของแต่ละกิจกรรม

-----  
 จริงที่สุด      จริง      ค่อนข้างจริง      ค่อนข้างไม่จริง      ไม่จริง      ไม่จริงเลย

11. ฉันได้เห็นว่ามีโรงเรียนจัดวัสดุอุปกรณ์หรือเครื่องมือต่าง ๆ ไม่สอดคล้องกับกิจกรรมที่ทำให้มีการจัดขึ้น

-----  
 จริงที่สุด      จริง      ค่อนข้างจริง      ค่อนข้างไม่จริง      ไม่จริง      ไม่จริงเลย

12. ฉันไม่เคยรับรู้ว่ามีโรงเรียนมีการดำเนินการจัดกิจกรรมตรงกับความต้องการของผู้เรียน

-----  
 จริงที่สุด      จริง      ค่อนข้างจริง      ค่อนข้างไม่จริง      ไม่จริง      ไม่จริงเลย

### ตอนที่ 5 ความเชื่อเกี่ยวกับการเรียน

1. ขณะที่ครูสอนแม้ฉันทำแบบฝึกหัดได้ ก็เป็นไปได้ที่จะสอบตกตอนปลายภาค

-----  
 จริงที่สุด      จริง      ค่อนข้างจริง      ค่อนข้างไม่จริง      ไม่จริง      ไม่จริงเลย

2. ฉันเชื่อว่าฉันสามารถทำงานที่ครูมอบหมายส่งได้ตรงเวลา

-----  
 จริงที่สุด      จริง      ค่อนข้างจริง      ค่อนข้างไม่จริง      ไม่จริง      ไม่จริงเลย

3. ฉันไม่แน่ใจว่าผลการเรียนปลายภาคเรียนปีนี้จะดีขึ้นจากการที่ฉันตั้งใจเรียน

-----  
 จริงที่สุด      จริง      ค่อนข้างจริง      ค่อนข้างไม่จริง      ไม่จริง      ไม่จริงเลย

4. ฉันเชื่อว่างานที่ครูมอบหมายถ้าทำน้อย ๆ เสร็จช้า ถ้าทำมากก็จะเสร็จเร็ว

-----  
 จริงที่สุด      จริง      ค่อนข้างจริง      ค่อนข้างไม่จริง      ไม่จริง      ไม่จริงเลย

5. ฉันเชื่อว่าถ้าฉันตั้งใจเรียนจะทำให้ผลการเรียนเมื่อสิ้นปีเพิ่มสูงขึ้น

-----  
 จริงที่สุด      จริง      ค่อนข้างจริง      ค่อนข้างไม่จริง      ไม่จริง      ไม่จริงเลย

6. เพื่อนของฉันผลการเรียนต่ำเนื่องจากไม่สนใจเรียน ฉันคิดว่าแม้ฉันไม่สนใจเรียนผลการเรียนคงไม่ตกต่ำ

-----  
 จริงที่สุด      จริง      ค่อนข้างจริง      ค่อนข้างไม่จริง      ไม่จริง      ไม่จริงเลย

7. ฉันเชื่อว่าคนอื่นได้ผลการเรียนที่ดีจากความทุ่มเทให้การเรียน เหตุการณ์ดังกล่าวก็อาจเกิดกับฉันได้เช่นกัน

-----  
 จริงที่สุด      จริง      ค่อนข้างจริง      ค่อนข้างไม่จริง      ไม่จริง      ไม่จริงเลย

8. ฉันเชื่อว่างานที่ครูมอบหมายถ้าเพื่อนทำได้สำเร็จ ฉันก็อาจจะทำสำเร็จได้เหมือนกัน

-----  
 จริงที่สุด      จริง      ค่อนข้างจริง      ค่อนข้างไม่จริง      ไม่จริง      ไม่จริงเลย

9. ฉันไม่เชื่อว่าถ้าฉันมุ่งมั่นในการเรียน ฉันจะประสบความสำเร็จในการเรียนได้

-----  
 จริงที่สุด      จริง      ค่อนข้างจริง      ค่อนข้างไม่จริง      ไม่จริง      ไม่จริงเลย

10. ฉันเชื่อว่าแม้ฉันไม่ตั้งใจเรียน ฉันก็จะสอบได้

-----  
 จริงที่สุด      จริง      ค่อนข้างจริง      ค่อนข้างไม่จริง      ไม่จริง      ไม่จริงเลย

#### ตอนที่ 6 ความเห็นต่อการเรียนตามมาตรฐานสากล

1. ฉันรู้ว่าวิชาที่ฉันเรียนในภาคเรียนนี้มีประโยชน์ต่อฉัน

-----  
 จริงที่สุด      จริง      ค่อนข้างจริง      ค่อนข้างไม่จริง      ไม่จริง      ไม่จริงเลย

2. ฉันไม่เคยรู้ว่าการเรียนวิชา IS มีประโยชน์ต่อฉัน

-----  
 จริงที่สุด      จริง      ค่อนข้างจริง      ค่อนข้างไม่จริง      ไม่จริง      ไม่จริงเลย

3. ฉันรู้ว่าครูที่สอนวิชา IS ตั้งใจสอนให้ฉันมีความรู้

-----  
 จริงที่สุด      จริง      ค่อนข้างจริง      ค่อนข้างไม่จริง      ไม่จริง      ไม่จริงเลย

4. ฉันไม่รู้ว่าการกิจกรรมในวิชา IS จะช่วยเพิ่มประสบการณ์ที่ดีทางวิชาการแก่ฉันได้อย่างไร

-----  
 จริงที่สุด      จริง      ค่อนข้างจริง      ค่อนข้างไม่จริง      ไม่จริง      ไม่จริงเลย

## 5. ฉันมีความรู้สึกที่ดี ๆ ต่อการเรียนวิชา IS

-----	-----	-----	-----	-----	-----
จริงที่สุด	จริง	ค่อนข้างจริง	ค่อนข้างไม่จริง	ไม่จริง	ไม่จริงเลย

## 6. ฉันไม่ค่อยชอบเนื้อหาในรายวิชาที่สอนตามหลักสูตรมาตรฐานสากล

-----	-----	-----	-----	-----	-----
จริงที่สุด	จริง	ค่อนข้างจริง	ค่อนข้างไม่จริง	ไม่จริง	ไม่จริงเลย

## 7. ฉันชื่นชมครูผู้สอนในรายวิชาตามหลักสูตรมาตรฐานสากล

-----	-----	-----	-----	-----	-----
จริงที่สุด	จริง	ค่อนข้างจริง	ค่อนข้างไม่จริง	ไม่จริง	ไม่จริงเลย

## 8. ฉันไม่มีความสุขกับกิจกรรมการเรียนการสอนในรายวิชา IS

-----	-----	-----	-----	-----	-----
จริงที่สุด	จริง	ค่อนข้างจริง	ค่อนข้างไม่จริง	ไม่จริง	ไม่จริงเลย

## 9. ฉันพร้อมที่จะเรียนรู้วิชาใหม่ ๆ ที่สอนตามหลักสูตรมาตรฐานสากล

-----	-----	-----	-----	-----	-----
จริงที่สุด	จริง	ค่อนข้างจริง	ค่อนข้างไม่จริง	ไม่จริง	ไม่จริงเลย

## 10. ฉันไม่พร้อมที่จะทำงานตามที่ครูมอบหมาย ในการเรียนวิชาตามหลักสูตรมาตรฐานสากล

-----	-----	-----	-----	-----	-----
จริงที่สุด	จริง	ค่อนข้างจริง	ค่อนข้างไม่จริง	ไม่จริง	ไม่จริงเลย

**ตอนที่ 7 การให้ความสนใจด้านการเรียน**

## 1. ฉันไม่อยากเรียนวิชาตามหลักสูตรมาตรฐานสากล

-----	-----	-----	-----	-----	-----
จริงที่สุด	จริง	ค่อนข้างจริง	ค่อนข้างไม่จริง	ไม่จริง	ไม่จริงเลย

## 2. ฉันไม่มีเป้าหมายในการเรียนวิชาตามหลักสูตรมาตรฐานสากลจะให้ได้ผลการเรียนที่ดี

-----	-----	-----	-----	-----	-----
จริงที่สุด	จริง	ค่อนข้างจริง	ค่อนข้างไม่จริง	ไม่จริง	ไม่จริงเลย

3. ฉันมีเป้าหมายในการเรียนวิชาตามหลักสูตรมาตรฐานสากลอย่างมีความสุขและสนุก

-----  
 จริงที่สุด      จริง      ค่อนข้างจริง      ค่อนข้างไม่จริง      ไม่จริง      ไม่จริงเลย

4. ฉันมีความตั้งใจที่จะเรียนให้ได้คะแนนดีในรายวิชาตามหลักสูตรมาตรฐานสากล

-----  
 จริงที่สุด      จริง      ค่อนข้างจริง      ค่อนข้างไม่จริง      ไม่จริง      ไม่จริงเลย

5. ฉันไม่คิดจะท้อแท้ในการเรียนรายวิชาตามหลักสูตรมาตรฐานสากล

-----  
 จริงที่สุด      จริง      ค่อนข้างจริง      ค่อนข้างไม่จริง      ไม่จริง      ไม่จริงเลย

6. ฉันพยายามที่จะไม่หยุดเรียนในรายวิชาตามหลักสูตรมาตรฐานสากล

-----  
 จริงที่สุด      จริง      ค่อนข้างจริง      ค่อนข้างไม่จริง      ไม่จริง      ไม่จริงเลย

7. หากฉันมีปัญหาในการเรียนรายวิชาตามหลักสูตรมาตรฐานสากลฉันคงท้อถอย

-----  
 จริงที่สุด      จริง      ค่อนข้างจริง      ค่อนข้างไม่จริง      ไม่จริง      ไม่จริงเลย

8. แม้เนื้อหาในรายวิชาตามหลักสูตรมาตรฐานสากลจะมีความยาก ฉันก็จะพยายามตั้งใจเรียน

-----  
 จริงที่สุด      จริง      ค่อนข้างจริง      ค่อนข้างไม่จริง      ไม่จริง      ไม่จริงเลย

9. ถ้าสอบได้คะแนนไม่ดีในรายวิชาตามหลักสูตรมาตรฐานสากล ฉันจะพยายามให้มากขึ้น

-----  
 จริงที่สุด      จริง      ค่อนข้างจริง      ค่อนข้างไม่จริง      ไม่จริง      ไม่จริงเลย

10. ถ้าพบเนื้อหาที่ยากในรายวิชาตามหลักสูตรมาตรฐานสากล ฉันเพียงเรียนให้ผ่าน ๆ ไป

-----  
 จริงที่สุด      จริง      ค่อนข้างจริง      ค่อนข้างไม่จริง      ไม่จริง      ไม่จริงเลย

11. แม้บางเนื้อหาในวิชาตามหลักสูตรมาตรฐานสากลจะไม่น่าสนใจ ฉันก็ตั้งใจเรียน

-----  
 จริงที่สุด      จริง      ค่อนข้างจริง      ค่อนข้างไม่จริง      ไม่จริง      ไม่จริงเลย

12. ฉันสอบได้คะแนนไม่ดีแม้เสียใจ แต่ก็พยายามต่อให้ประสบผลสำเร็จ

-----  
 จริงที่สุด      จริง      ค่อนข้างจริง      ค่อนข้างไม่จริง      ไม่จริง      ไม่จริงเลย

13. ถ้าได้ผลการเรียนปลายภาคเรียนดีขึ้นในการเรียนวิชา IS ฉันจะรีบรายงานผู้ปกครองเพื่อจะ  
 รับคำชม

-----  
 จริงที่สุด      จริง      ค่อนข้างจริง      ค่อนข้างไม่จริง      ไม่จริง      ไม่จริงเลย

### ตอนที่ 8 การปฏิบัติของผู้ปกครองเกี่ยวกับการเรียนของนักเรียน

1. เมื่อฉันต้องทำงานส่งครู บิดา มารดา หรือผู้ปกครองของฉันมักจะช่วยแนะนำวิธีทำงาน  
 ให้ได้ดี

-----  
 จริงที่สุด      จริง      ค่อนข้างจริง      ค่อนข้างไม่จริง      ไม่จริง      ไม่จริงเลย

2. บิดา มารดา หรือผู้ปกครองของฉันคอยหาข้อมูลด้านการเรียนให้ฉันเสมอ

-----  
 จริงที่สุด      จริง      ค่อนข้างจริง      ค่อนข้างไม่จริง      ไม่จริง      ไม่จริงเลย

3. หากฉันไม่เข้าใจบทเรียน บิดา มารดา หรือผู้ปกครองของฉันจะพยายามช่วยอธิบายให้

-----  
 จริงที่สุด      จริง      ค่อนข้างจริง      ค่อนข้างไม่จริง      ไม่จริง      ไม่จริงเลย

4. บิดา มารดา หรือผู้ปกครองของฉันไม่เคยให้คำแนะนำการทำกิจกรรมการเรียนรู้อื่น  
 ในรายวิชา

-----  
 จริงที่สุด      จริง      ค่อนข้างจริง      ค่อนข้างไม่จริง      ไม่จริง      ไม่จริงเลย

5. บิดา มารดา หรือผู้ปกครองของฉันจัดหา วัสดุ อุปกรณ์การเรียนให้ฉันได้ตามต้องการ

-----  
 จริงที่สุด      จริง      ค่อนข้างจริง      ค่อนข้างไม่จริง      ไม่จริง      ไม่จริงเลย

6. บิดา มารดา หรือผู้ปกครองของฉันไม่เคยหาเอกสาร หนังสือที่เป็นประโยชน์ต่อการเรียนให้ฉันเลย

-----  
 จริงที่สุด      จริง      ค่อนข้างจริง      ค่อนข้างไม่จริง      ไม่จริง      ไม่จริงเลย

7. บิดา มารดา หรือผู้ปกครองของฉันชื่นชอบที่ฉันได้เรียนในหลักสูตรมาตรฐานสากล

-----  
 จริงที่สุด      จริง      ค่อนข้างจริง      ค่อนข้างไม่จริง      ไม่จริง      ไม่จริงเลย

8. บิดา มารดา หรือผู้ปกครองของฉันภูมิใจที่ฉันประสบความสำเร็จในการเรียนหลักสูตรมาตรฐานสากล

-----  
 จริงที่สุด      จริง      ค่อนข้างจริง      ค่อนข้างไม่จริง      ไม่จริง      ไม่จริงเลย

9. บิดา มารดา หรือผู้ปกครองของฉันช่วยหาข้อมูลการเรียนวิชาที่ฉันสนใจ

-----  
 จริงที่สุด      จริง      ค่อนข้างจริง      ค่อนข้างไม่จริง      ไม่จริง      ไม่จริงเลย

10. บิดา มารดา หรือผู้ปกครองของฉันไม่เคยช่วยแนะนำเรื่องความเหมาะสมในการแต่งกายไปโรงเรียนของฉัน

-----  
 จริงที่สุด      จริง      ค่อนข้างจริง      ค่อนข้างไม่จริง      ไม่จริง      ไม่จริงเลย

### ตอนที่ 9 ความคิดและเหตุผลในการกระทำ

1. บางครั้งฉันรู้สึกเบื่อการเรียนแต่ยังคงเรียนต่อไปเพราะฉันกลัวผู้ปกครองจะลงโทษถ้าฉันไม่ไปเรียนหนังสือ

-----  
 จริงที่สุด      จริง      ค่อนข้างจริง      ค่อนข้างไม่จริง      ไม่จริง      ไม่จริงเลย

2. ในการสอบครั้งหนึ่งฉันทำข้อสอบไม่ได้ เพื่อนที่นั่งข้าง ๆ แอบส่งกระดาษคำตอบให้ฉัน แต่ฉันไม่ยอมรับกระดาษคำตอบของเพื่อน เพราะเป็นหน้าที่ของฉันที่เรียนให้ดีที่สุดจะไม่โกงในการสอบ

-----  
 จริงที่สุด      จริง      ค่อนข้างจริง      ค่อนข้างไม่จริง      ไม่จริง      ไม่จริงเลย

3. บางครั้งฉันก็ช่วยผู้ปกครองทำงานบ้าน ด้วยเหตุผลที่ว่าจะทำให้ผู้ใหญ่รักเอ็นดูและให้ในสิ่งที่ฉันขอ

-----  
 จริงที่สุด      จริง      ค่อนข้างจริง      ค่อนข้างไม่จริง      ไม่จริง      ไม่จริงเลย

4. ในการสอบครั้งหนึ่งฉันทำข้อสอบไม่ได้เพื่อนที่นั่งข้าง ๆ แอบส่งกระดาษคำตอบให้ฉัน แต่ฉันจะไม่ยอมรับกระดาษคำตอบของเพื่อน เพราะฉันกลัวจะถูกจับได้และลงโทษให้สอบตก

-----  
 จริงที่สุด      จริง      ค่อนข้างจริง      ค่อนข้างไม่จริง      ไม่จริง      ไม่จริงเลย

5. ฉันพร้อมทำความสะอาดห้องเรียนบ่อย ๆ ถ้ามีคะแนนให้ทุกครั้ง

-----  
 จริงที่สุด      จริง      ค่อนข้างจริง      ค่อนข้างไม่จริง      ไม่จริง      ไม่จริงเลย

6. ฉันยินดีปฏิบัติตามคำแนะนำที่ติดไว้ที่สาธารณะ เพราะว่าเห็นว่าเป็นเรื่องของส่วนรวม

-----  
 จริงที่สุด      จริง      ค่อนข้างจริง      ค่อนข้างไม่จริง      ไม่จริง      ไม่จริงเลย

7. ฉันพร้อมร่วมมือรักษาความสะอาดในโรงเรียนเพื่อให้เป็นสถานที่น่าอยู่น่าเรียน

-----  
 จริงที่สุด      จริง      ค่อนข้างจริง      ค่อนข้างไม่จริง      ไม่จริง      ไม่จริงเลย

8. เหตุที่ฉันเซ็งผู้ใหญ่ในบ้าน เพราะกลัวถูกทำโทษให้เจ็บตัว

-----  
 จริงที่สุด      จริง      ค่อนข้างจริง      ค่อนข้างไม่จริง      ไม่จริง      ไม่จริงเลย

9. ฉันให้ความร่วมมือทำกิจกรรมของโรงเรียน เพื่อหวังว่าจะได้คะแนนพิเศษเพิ่ม

-----  
 จริงที่สุด      จริง      ค่อนข้างจริง      ค่อนข้างไม่จริง      ไม่จริง      ไม่จริงเลย

10. ฉันจะไม่ทำผิดหรือทำให้โรงเรียนเสียชื่อเสียงเพราะรู้สึกอายใจกับการกระทำเช่นนั้น

-----  
 จริงที่สุด      จริง      ค่อนข้างจริง      ค่อนข้างไม่จริง      ไม่จริง      ไม่จริงเลย

11. ฉันทำการบ้านเสร็จทุกครั้ง เพราะอายุที่จะถูกว่าเป็นพวกทำการบ้านไม่เสร็จ

-----  
 จริงที่สุด      จริง      ค่อนข้างจริง      ค่อนข้างไม่จริง      ไม่จริง      ไม่จริงเลย

12. ฉันพร้อมช่วยรณรงค์การฟื้นฟูรักษาป่า เพราะเป็นการช่วยรักษาสภาพแวดล้อมของ  
 สิ่งมีชีวิตให้สมบูรณ์

-----  
 จริงที่สุด      จริง      ค่อนข้างจริง      ค่อนข้างไม่จริง      ไม่จริง      ไม่จริงเลย

13. การช่วยกันประหยัดน้ำ ประหยัดไฟเป็นสิ่งควรทำอย่างยิ่ง เพราะเป็นผลดีต่อชีวิต  
 มวลมนุษยชนและสัตว์โลก

-----  
 จริงที่สุด      จริง      ค่อนข้างจริง      ค่อนข้างไม่จริง      ไม่จริง      ไม่จริงเลย

14. ฉันไม่สนับสนุนการแบ่งแยกศาสนา เพราะเราต้องรักในเพื่อนมนุษย์

-----  
 จริงที่สุด      จริง      ค่อนข้างจริง      ค่อนข้างไม่จริง      ไม่จริง      ไม่จริงเลย

### ตอนที่ 10 ความคิดเห็นเกี่ยวกับการเรียน

1. ฉันไม่เคยรู้ว่ารายวิชาการศึกษาค้นคว้าและสร้างองค์ความรู้ (IS1) มีประโยชน์ต่อตัวฉัน

-----  
 จริงที่สุด      จริง      ค่อนข้างจริง      ค่อนข้างไม่จริง      ไม่จริง      ไม่จริงเลย

2. ฉันพิจารณาแล้วว่าวิชาการศึกษาสื่อสารและการนำเสนอ (IS2) จะช่วยให้ฉันเรียนในวิชาต่าง ๆ  
 ได้ดีขึ้น

-----  
 จริงที่สุด      จริง      ค่อนข้างจริง      ค่อนข้างไม่จริง      ไม่จริง      ไม่จริงเลย

3. ฉันเห็นว่าวิชาการศึกษาองค์ความรู้ไปใช้บริการสังคม (IS3) จะให้ประสบการณ์ใหม่ๆ แก่ฉัน

-----  
 จริงที่สุด      จริง      ค่อนข้างจริง      ค่อนข้างไม่จริง      ไม่จริง      ไม่จริงเลย

4. ฉันเห็นว่ารายวิชาตามหลักสูตรมาตรฐานสากล (3 วิชา) สามารถใช้เป็นความรู้พื้นฐานในการเรียนชั้นสูงต่อไปได้

-----  
 จริงที่สุด      จริง      ค่อนข้างจริง      ค่อนข้างไม่จริง      ไม่จริง      ไม่จริงเลย

5. ฉันไม่ชอบเรียนในรายวิชาการศึกษาค้นคว้าและสร้างองค์ความรู้ (IS1)

-----  
 จริงที่สุด      จริง      ค่อนข้างจริง      ค่อนข้างไม่จริง      ไม่จริง      ไม่จริงเลย

6. ฉันภูมิใจเมื่อฉันได้เรียนวิชาการสื่อสารและการนำเสนอ (IS2)

-----  
 จริงที่สุด      จริง      ค่อนข้างจริง      ค่อนข้างไม่จริง      ไม่จริง      ไม่จริงเลย

7. ฉันรู้สึกสนุกสนานเมื่อได้เรียนวิชาการนำองค์ความรู้ไปใช้บริการสังคม (IS3)

-----  
 จริงที่สุด      จริง      ค่อนข้างจริง      ค่อนข้างไม่จริง      ไม่จริง      ไม่จริงเลย

8. ฉันพร้อมเสมอที่จะเรียนรู้ในรายวิชาการศึกษาค้นคว้าและสร้างองค์ความรู้ (IS1)

-----  
 จริงที่สุด      จริง      ค่อนข้างจริง      ค่อนข้างไม่จริง      ไม่จริง      ไม่จริงเลย

9. หากเลือกได้ ฉันจะไม่เลือกเรียนของรายวิชาการสื่อสารและการนำเสนอ (IS2)

-----  
 จริงที่สุด      จริง      ค่อนข้างจริง      ค่อนข้างไม่จริง      ไม่จริง      ไม่จริงเลย

10. ถ้ามีโอกาสฉันพร้อมที่จะอธิบายเนื้อหาความรู้วิชา IS3 สำหรับเพื่อนที่ไม่เข้าใจ

-----  
 จริงที่สุด      จริง      ค่อนข้างจริง      ค่อนข้างไม่จริง      ไม่จริง      ไม่จริงเลย

## ตอนที่ 11 เกี่ยวกับการคิดในเหตุการณ์ต่าง ๆ

### คำชี้แจงตอนที่ 11

1. แบบทดสอบเป็นแบบเลือกตอบ 4 ตัวเลือก จำนวน 20 ข้อ
2. ให้เลือกคำตอบที่ถูกต้องที่สุดเพียงตัวเลือกเดียวโดยทำเครื่องหมาย X ลงในตัวเลือกในข้อที่เลือก

### คำชี้แจง อ่านข้อความต่อไปนี้ แล้วตอบคำถามข้อ 1-3

“วันนี้ทีมเยาวชนไทยสร้างความตื่นเต้นให้แก่แฟนลูกหนังที่ไปเชียร์ในสนามด้วยการเอาชนะนักเตะเวียดนาม “ตัวเก็ง” ในนาทียุติท้ายด้วยคะแนน 2:1 หลังจากเคียวกันมาอย่างดุเดือด”

#### 1. สิ่งใดเกิดขึ้นเป็นอันดับแรก

- ก. ความดุเดือด                      ข. ความตื่นเต้น                      ค. ความชนะ                      ง. ความภาคภูมิใจ

#### 2. ชัยชนะของทีมไทยจัดอยู่ในประเภทใด

- ก. ชนะอย่างดุเดือด                      ข. ชนะอย่างท่วมท้น  
ค. ชนะอย่างหวุดหวิด                      ง. ชนะอย่างยิ่งใหญ่

#### 3. “เยาวชน” ในข้อความนี้หมายถึงใคร

- ก. เด็กทั่วไป                      ข. ผู้เล่นกีฬา                      ค. ผู้เชียร์กีฬา                      ง. ผู้ชมกีฬา

### คำชี้แจง อ่านข้อความต่อไปนี้แล้วตอบคำถามข้อ 4-6

“เมื่อวานฉันพบคนที่ช่างพูด พูดถึงคนที่ร่ำรวยจะส่งเงินให้พ่อแม่ใช้ ส่วนคนที่จนมีแต่มาเบียดเบียนพ่อแม่ แต่ก็ถือว่าเป็นกรรมก็แล้วกัน ตามความเชื่อทางศาสนาอาจเป็นกรรมดีหรือกรรมชั่วก็ได้ คนชั่วเกิดมาหนักแผ่นดิน และเป็นคนไม่รู้จักพัฒนาตนเอง หรือเป็นคนขี้เกียจก็ได้ คนเราถ้าขยันรับรองไม่มีทางจนได้”

#### 4. คนที่เขาพบเป็นคนอย่างไร

- ก. พุดเก่ง                      ข. ใจดี                      ค. ใจบุญ                      ง. มีเมตตา

#### 5. ที่คนเป็นคนจนเพราะ

- ก. ไม่มีใครช่วยเหลือ                      ข. มิได้รับการศึกษาที่ดี  
ค. ไม่มีความพยายาม                      ง. ขี้เกียจ

#### 6. ข้อความนี้เชื่อว่าจะอย่างไร

- ก. คนบาป                      ข. คนมีกรรม                      ค. คนมีเคราะห์                      ง. คนมีดีในตัว



## 12. ควรตั้งชื่อข้อความนี้ว่าอย่างไร

ก. ผีเสื้อแสนสวย

ค. โลกของผีเสื้อ

ข. ประโยชน์ของผีเสื้อ

ง. ชีวิตของผีเสื้อ

## 13. ผู้เขียนใช้กลวิธีใดในการนำเสนอเรื่อง

ก. การเปรียบเทียบ

ค. การอธิบายตามลำดับขั้น

ข. ใช้ตัวอย่าง

ง. การให้คำนิยาม

\*\*\*\*\* “ขอบคุณที่ตั้งใจตอบจนครบทุกข้อ” \*\*\*\*\*



**แบบสอบถามสำหรับครู**  
**ปัจจัยการบริหารวิชาการระดับห้องเรียน**

เรื่อง ปัจจัยเชิงสาเหตุแบบพหุระดับของประสิทธิผลการบริหารวิชาการ  
ของโรงเรียน มาตรฐานสากลสังกัดสำนักงานเขตพื้นที่การศึกษามัธยมศึกษา  
ในกรุงเทพมหานคร

**คำชี้แจง**

1. แบบสอบถามนี้มีวัตถุประสงค์เพื่อศึกษาความคิดเห็นเกี่ยวกับ ปัจจัยการบริหารวิชาการระดับห้องเรียน ของประสิทธิผลการบริหารวิชาการของโรงเรียนมาตรฐานสากลสังกัด สำนักงานเขตพื้นที่การศึกษามัธยมศึกษาในกรุงเทพมหานคร

2. แบบสอบถาม แบ่งออกเป็น 9 ตอน ประกอบด้วย

ตอนที่ 1 ข้อมูลทั่วไปและผลสัมฤทธิ์ทางการเรียนระดับห้องเรียน

ตอนที่ 2 การจัดครูเข้าสอนและการนิเทศ

ตอนที่ 3 การจัดสิ่งสนับสนุนในการสอน

ตอนที่ 4 การดำเนินการสอนของครู

ตอนที่ 5 เกี่ยวกับการทำงานสอนของครู

ตอนที่ 6 ความคิดเห็นต่อการสอนตามมาตรฐานสากล

ตอนที่ 7 ประสิทธิภาพเกี่ยวกับการจัดกิจกรรมในห้องเรียน

ตอนที่ 8 ความรู้สึกที่มีต่อนักเรียนและโรงเรียน

ตอนที่ 9 ความเห็นเกี่ยวกับการทำงาน

3. ขอให้คุณครูอ่านข้อความและตอบให้ครบทุกข้อความตามความเป็นจริง

ข้อมูลที่ได้จะไม่ผลเสียต่อคุณครูแต่ประการใด แต่จะเป็นประโยชน์ต่อการเรียนการสอน

นอกจากนี้ การตอบแบบสอบถามของนักเรียนยังเป็นประโยชน์ในการศึกษาวิจัยอีกด้วย

ข้อความอาจมีจำนวนมาก คุณครูควรพักสายตาในการตอบเป็นระยะ ๆ

และจึงตอบต่อไปให้ครบสมบูรณ์ทุกข้อ

ผู้วิจัยหวังเป็นอย่างยิ่งว่าจะได้รับความร่วมมือจากครูด้วยดี และขอขอบคุณ

ที่ให้ความร่วมมือในการตอบแบบสอบถามครั้งนี้

นายนิธิวัฒน์ อินทสิทธิ์

**คำชี้แจงตอนที่ 1**

**คำแนะนำการตอบ** จงเติมข้อความตรงที่ว่าง...หรือ ทำเครื่องหมาย ✓ ลงใน   
 ที่ตรงกับความเป็นจริงเกี่ยวกับตัวคุณครู

**ตอนที่ 1 ข้อมูลทั่วไปและผลสัมฤทธิ์ทางการเรียนระดับห้องเรียน**

1. เพศ  ชาย  หญิง

2. ช่วงอายุ

น้อยกว่า 30 ปี  อายุ 31-40 ปี  อายุ 41-50 ปี  อายุ 51-60 ปี

3. ตำแหน่งครู อันดับใด

ครูผู้ช่วย  อันดับ ค.ศ.1  อันดับค.ศ.2  อันดับค.ศ.3  อันดับ ค.ศ.4

4. คะแนนเฉลี่ย(GPA) ระดับห้องเรียน รายวิชาการศึกษาค้นคว้าและสร้างองค์ความรู้  
 (Research and Knowledge Formation: **IS1**) ในภาคเรียนที่ผ่านมา เท่ากับ.....

5. คะแนนเฉลี่ย(GPA) ระดับห้องเรียน รายวิชาการสื่อสารและการนำเสนอ  
 (Communication and Presentation: **IS2**) ในภาคเรียนที่ผ่านมา เท่ากับ.....

6. ผลการเรียน ระดับห้องเรียน รายวิชาการนำองค์ความรู้ไปใช้บริการสังคม (Social  
 Service Activity: **IS3**) ในภาคเรียนที่ผ่านมา มีผลการเรียนของนักเรียน

6.1 จำนวนที่สอบผ่าน ..... คน

6.2 จำนวนที่สอบไม่ผ่าน ..... คน

## คำชี้แจงตอนที่ 2- 9

คำแนะนำการตอบ ตอนที่ 2-9 นี้ แต่ละตอนประกอบด้วยข้อความที่มีระดับการตอบ ตั้งแต่ “จริงที่สุด” ถึง “ไม่จริงเลย” วิธีการตอบแต่ละข้อความเป็น ดังนี้

ขั้นที่ 1 อ่านข้อความแต่ละข้อความให้เข้าใจ

ขั้นที่ 2 ให้นักเรียนคิดว่า ข้อความนั้นๆ เป็นความจริงสำหรับนักเรียนเพียงไร แล้วทำเครื่องหมาย ✓ ที่ตรงกับความจริงของนักเรียนเพียงระดับเดียว จาก “จริงที่สุด” ถึง “ไม่จริงเลย”

### ตัวอย่างการตอบ

#### 1. โรงเรียนของฉันมีหลักสูตรเป็นของโรงเรียนเอง

-----  
 จริงที่สุด      จริง      ค่อนข้างจริง      ค่อนข้างไม่จริง      ไม่จริง      ไม่จริงเลย

การตอบเช่นนี้ แสดงว่าผู้ตอบเห็นว่า ข้อความดังกล่าว เป็นความจริงที่สุดสำหรับตน

#### 01 ฉันใช้งบประมาณของโรงเรียนอย่างสุรุ่ยสุร่าย

-----  
 จริงที่สุด      จริง      ค่อนข้างจริง      ค่อนข้างไม่จริง      ไม่จริง      ไม่จริงเลย

การตอบเช่นนี้ แสดงว่าผู้ตอบเห็นว่า ข้อความดังกล่าว ไม่เป็นความจริงสำหรับตน

## ตอนที่ 2 การจัดครูเข้าสอนและการนิเทศ

### 1. โรงเรียนของฉันจัดครูเข้าสอนแต่ละห้องเหมาะสมในการพัฒนาการเรียนรู้แก่นักเรียน

-----  
 จริงที่สุด      จริง      ค่อนข้างจริง      ค่อนข้างไม่จริง      ไม่จริง      ไม่จริงเลย

### 2. โรงเรียนของฉันจัดครูเข้าสอนโดยมุ่งพัฒนาทักษะในวิชาต่าง ๆ แก่นักเรียน

-----  
 จริงที่สุด      จริง      ค่อนข้างจริง      ค่อนข้างไม่จริง      ไม่จริง      ไม่จริงเลย

### 3. โรงเรียนของฉันจัดครูที่สามารถปรับวิธีการสอนให้เหมาะกับผู้เรียนเข้าสอน

-----  
 จริงที่สุด      จริง      ค่อนข้างจริง      ค่อนข้างไม่จริง      ไม่จริง      ไม่จริงเลย

4. โรงเรียนของฉันจัดครูเข้าสอนเหมาะสมในการปรับเปลี่ยนการเรียนรู้แบบการคิดริเริ่ม  
สร้างสรรค์ของนักเรียน

-----  
จริงที่สุด      จริง      ค่อนข้างจริง      ค่อนข้างไม่จริง      ไม่จริง      ไม่จริงเลย

5. โรงเรียนของฉันจัดครูเข้าสอนมีความเหมาะสมในการแก้ไขทักษะการเรียนรู้  
ในวิชาต่าง ๆ ของนักเรียน

-----  
จริงที่สุด      จริง      ค่อนข้างจริง      ค่อนข้างไม่จริง      ไม่จริง      ไม่จริงเลย

6. โรงเรียนของฉันจัดครูเข้าสอนเหมาะสมที่จะแก้ไขทัศนคติของนักเรียนที่มีต่อวิชาต่าง ๆ

-----  
จริงที่สุด      จริง      ค่อนข้างจริง      ค่อนข้างไม่จริง      ไม่จริง      ไม่จริงเลย

7. โรงเรียนของฉันมีการนิเทศภายใน ให้ครูผู้สอนสามารถพัฒนาความรู้ของนักเรียนได้  
อย่างเหมาะสม

-----  
จริงที่สุด      จริง      ค่อนข้างจริง      ค่อนข้างไม่จริง      ไม่จริง      ไม่จริงเลย

8. โรงเรียนของฉันมีการนิเทศภายใน ให้ครูผู้สอนสามารถปรับปรุงแก้ไขความรู้  
แก่นักเรียน

-----  
จริงที่สุด      จริง      ค่อนข้างจริง      ค่อนข้างไม่จริง      ไม่จริง      ไม่จริงเลย

9. โรงเรียนของฉันไม่มีการนิเทศภายในโดยครูอาวุโส เพื่อปรับปรุงด้านความรู้ของ  
นักเรียน

-----  
จริงที่สุด      จริง      ค่อนข้างจริง      ค่อนข้างไม่จริง      ไม่จริง      ไม่จริงเลย

10. โรงเรียนของฉันมีการนิเทศภายในโดยครูอาวุโส เพื่อปรับปรุงทักษะการเรียนรู้  
ในวิชาต่าง ๆ ของนักเรียน

-----  
จริงที่สุด      จริง      ค่อนข้างจริง      ค่อนข้างไม่จริง      ไม่จริง      ไม่จริงเลย

11. โรงเรียนของฉันไม่มีการจัดครูอาวุโสพิเศษครู ให้ครูสามารถแก้ไขความรู้ที่ผิดพลาด  
ของนักเรียนได้

-----  
จริงที่สุด      จริง      ค่อนข้างจริง      ค่อนข้างไม่จริง      ไม่จริง      ไม่จริงเลย

12. โรงเรียนของฉันมีครูอาวุโสให้การนิเทศ เพื่อแก้ไขทัศนคติที่ไม่ดีของนักเรียนได้

-----  
จริงที่สุด      จริง      ค่อนข้างจริง      ค่อนข้างไม่จริง      ไม่จริง      ไม่จริงเลย

### ตอนที่ 3 การจัดสิ่งสนับสนุนในการสอน

1. ผู้บริหารกล่าวสนับสนุน เมื่อฉันสอนนักเรียนโดยการใช้สื่อหรือนวัตกรรมใหม่ ๆ

-----  
จริงที่สุด      จริง      ค่อนข้างจริง      ค่อนข้างไม่จริง      ไม่จริง      ไม่จริงเลย

2. ผู้บริหารกล่าวตำหนิฉัน เมื่อฉันมาโรงเรียนสายและเข้าห้องสอนช้า

-----  
จริงที่สุด      จริง      ค่อนข้างจริง      ค่อนข้างไม่จริง      ไม่จริง      ไม่จริงเลย

3. ผู้บริหารให้คำแนะนำวิธีการสอนใหม่และวิธีคุมชั้นเรียนทำให้ฉันสามารถนำไปปฏิบัติได้

-----  
จริงที่สุด      จริง      ค่อนข้างจริง      ค่อนข้างไม่จริง      ไม่จริง      ไม่จริงเลย

4. ผู้บริหารไม่เคยจัดหาวัสดุ อุปกรณ์ เครื่องมือ ให้ครูใช้จัดกิจกรรมเพื่อการจัด  
การเรียนการสอน

-----  
จริงที่สุด      จริง      ค่อนข้างจริง      ค่อนข้างไม่จริง      ไม่จริง      ไม่จริงเลย

5. ผู้บริหารไม่เคยจัดหาเอกสาร ตำรา ที่เกี่ยวกับการสอนใหม่ ๆ มาให้ครูเลย

-----  
จริงที่สุด      จริง      ค่อนข้างจริง      ค่อนข้างไม่จริง      ไม่จริง      ไม่จริงเลย

6. น้อยครั้งที่ผู้บริหารจะจัดหาวิทยากรให้ความรู้แก่ครูเกี่ยวกับการจัดการเรียนการสอน

-----  
จริงที่สุด      จริง      ค่อนข้างจริง      ค่อนข้างไม่จริง      ไม่จริง      ไม่จริงเลย

7. หัวหน้าที่กล่าวตำหนิฉัน เมื่อฉันเข้าห้องสอนซ้ำหรือคุมชั้นเรียนไม่ได้

-----  
 จริงที่สุด      จริง      ค่อนข้างจริง      ค่อนข้างไม่จริง      ไม่จริง      ไม่จริงเลย

8. หัวหน้าที่แสดงท่าทีหรือมีท่าทีไม่พอใจฉัน เมื่อฉันสอน โดยไม่ใช้สื่อและนวัตกรรมประกอบการสอน

-----  
 จริงที่สุด      จริง      ค่อนข้างจริง      ค่อนข้างไม่จริง      ไม่จริง      ไม่จริงเลย

9. หัวหน้าที่สูงกว่าฉัน 1 ระดับ) จัดหางบประมาณสนับสนุนเพื่อให้ครูใช้ทำกิจกรรมหรือโครงการ เพื่อพัฒนานักเรียน

-----  
 จริงที่สุด      จริง      ค่อนข้างจริง      ค่อนข้างไม่จริง      ไม่จริง      ไม่จริงเลย

10. หัวหน้าที่สูงกว่าฉัน 1 ระดับ) ให้ข่าวสาร และความรู้ใหม่ ๆ แก่ครูโดยตลอด

-----  
 จริงที่สุด      จริง      ค่อนข้างจริง      ค่อนข้างไม่จริง      ไม่จริง      ไม่จริงเลย

11. หัวหน้าที่ไม่เคยให้ความรู้เกี่ยวกับความเคลื่อนไหวด้านการศึกษาแก่ครู

-----  
 จริงที่สุด      จริง      ค่อนข้างจริง      ค่อนข้างไม่จริง      ไม่จริง      ไม่จริงเลย

12. น้อยครั้งที่ หัวหน้าที่จะให้ความรู้เกี่ยวกับการพัฒนาตนเองด้านวิชาการของครู

-----  
 จริงที่สุด      จริง      ค่อนข้างจริง      ค่อนข้างไม่จริง      ไม่จริง      ไม่จริงเลย

13. เพื่อนครูให้กำลังใจเมื่อฉันได้เตรียมการสอนมาเป็นอย่างดี

-----  
 จริงที่สุด      จริง      ค่อนข้างจริง      ค่อนข้างไม่จริง      ไม่จริง      ไม่จริงเลย

14. เพื่อนครูแสดงกิริยาไม่พอใจเมื่อฉันเข้าห้องสอนซ้ำหรือออกจากห้องสอนซ้ำ

-----  
 จริงที่สุด      จริง      ค่อนข้างจริง      ค่อนข้างไม่จริง      ไม่จริง      ไม่จริงเลย

15. เพื่อนครูแสดงท่าทีไม่พอใจเมื่อฉันไม่ได้เตรียมการสอน

-----  
 จริงที่สุด      จริง      ค่อนข้างจริง      ค่อนข้างไม่จริง      ไม่จริง      ไม่จริงเลย

16. เพื่อนครูไม่เคยให้คำแนะนำแก่ฉันในการใช้วัสดุ อุปกรณ์ เครื่องมือ เพื่อจัดการเรียนการสอน

-----  
 จริงที่สุด      จริง      ค่อนข้างจริง      ค่อนข้างไม่จริง      ไม่จริง      ไม่จริงเลย

17. เพื่อนครูคอยแนะนำในการจัดหาเอกสาร ตำรา ที่เกี่ยวกับการสอนใหม่ ๆ ให้ฉันเสมอ

-----  
 จริงที่สุด      จริง      ค่อนข้างจริง      ค่อนข้างไม่จริง      ไม่จริง      ไม่จริงเลย

18. เพื่อนครูให้ข้อคิดเกี่ยวกับความเคลื่อนไหวด้านการศึกษาแก่ฉันตลอด

-----  
 จริงที่สุด      จริง      ค่อนข้างจริง      ค่อนข้างไม่จริง      ไม่จริง      ไม่จริงเลย

#### ตอนที่ 4 การดำเนินการสอนของคุณ

1. ฉันสนทนากับนักเรียนก่อนเริ่มสอนเพื่อให้นักเรียนเกิดความกระตือรือร้นที่จะเรียน

-----  
 จริงที่สุด      จริง      ค่อนข้างจริง      ค่อนข้างไม่จริง      ไม่จริง      ไม่จริงเลย

2. ฉันจัดสถานการณ์หรือเกมเมื่อเริ่มต้นสอนเพื่อเร้าให้นักเรียนเกิดความสนใจ

ในบทเรียนที่จะเรียน

-----  
 จริงที่สุด      จริง      ค่อนข้างจริง      ค่อนข้างไม่จริง      ไม่จริง      ไม่จริงเลย

3. ฉันไม่เคยจัดกิจกรรมให้นักเรียนมีการเคลื่อนไหวร่างกายก่อนเริ่มสอนเพื่อให้นักเรียนเกิดความพร้อมที่จะเรียนรู้

-----  
 จริงที่สุด      จริง      ค่อนข้างจริง      ค่อนข้างไม่จริง      ไม่จริง      ไม่จริงเลย

4. ฉันทักทายนักเรียนก่อนเริ่มสอน เพื่อให้นักเรียนมีกำลังใจและเกิดความพร้อมที่จะเรียนรู้

-----  
 จริงที่สุด      จริง      ค่อนข้างจริง      ค่อนข้างไม่จริง      ไม่จริง      ไม่จริงเลย

5. ฉันไม่เคยซักถามและรับฟังปัญหาของนักเรียนเกี่ยวกับความเข้าใจในเนื้อหาที่เคยเรียนก่อนเริ่มสอนเพื่อให้นักเรียนเปิดใจรับในเนื้อหาที่กำลังจะสอน

-----  
 จริงที่สุด      จริง      ค่อนข้างจริง      ค่อนข้างไม่จริง      ไม่จริง      ไม่จริงเลย

6. ระหว่างการสอนฉันพยายามอธิบายเนื้อหาที่สอนอย่างเป็นขั้นตอน เพื่อให้นักเรียนเข้าใจง่ายขึ้น

-----  
 จริงที่สุด      จริง      ค่อนข้างจริง      ค่อนข้างไม่จริง      ไม่จริง      ไม่จริงเลย

7. ระหว่างการสอนฉันได้มีการให้ตัวอย่างและการฝึกแก้ปัญหา

-----  
 จริงที่สุด      จริง      ค่อนข้างจริง      ค่อนข้างไม่จริง      ไม่จริง      ไม่จริงเลย

8. ในระหว่างการสอนฉันไม่เคยจัดกิจกรรมการเรียนการสอนโดยเน้นให้นักเรียนมีส่วนร่วม

-----  
 จริงที่สุด      จริง      ค่อนข้างจริง      ค่อนข้างไม่จริง      ไม่จริง      ไม่จริงเลย

9. ในระหว่างการสอนฉันจัดกิจกรรมการเรียนการสอนโดยเน้นให้นักเรียนทุกคนได้แสดงออกอย่างอิสระ

-----  
 จริงที่สุด      จริง      ค่อนข้างจริง      ค่อนข้างไม่จริง      ไม่จริง      ไม่จริงเลย

10. ในระหว่างการสอนฉันพยายามกระตุ้นให้นักเรียนถามในสิ่งที่สงสัยหรือในสิ่งที่ยังไม่เข้าใจ

-----  
 จริงที่สุด      จริง      ค่อนข้างจริง      ค่อนข้างไม่จริง      ไม่จริง      ไม่จริงเลย

11. ตอนท้ายชั่วโมง ฉันซักถามนักเรียนเพื่อทดสอบความเข้าใจเกี่ยวกับเนื้อหาที่สอน

-----  
 จริงที่สุด      จริง      ค่อนข้างจริง      ค่อนข้างไม่จริง      ไม่จริง      ไม่จริงเลย

12. ตอนท้ายบทเรียน ฉันไม่เคยใช้คำถามเพื่อตรวจสอบทักษะทางความคิดของนักเรียน

-----  
 จริงที่สุด      จริง      ค่อนข้างจริง      ค่อนข้างไม่จริง      ไม่จริง      ไม่จริงเลย

13. ฉันให้นักเรียนร่วมกันสรุปเนื้อหาที่เรียนมาโดยแสดงบทบาทสมมติก่อนสิ้นสุดคาบสอน

-----  
 จริงที่สุด      จริง      ค่อนข้างจริง      ค่อนข้างไม่จริง      ไม่จริง      ไม่จริงเลย

14. ในตอนท้ายบทเรียนฉันไม่เคยให้นักเรียนร่วมกันเสนอแนะเกี่ยวกับเนื้อหาที่เรียน  
มาท้ายบทเรียนเป็นประจำ

-----  
 จริงที่สุด      จริง      ค่อนข้างจริง      ค่อนข้างไม่จริง      ไม่จริง      ไม่จริงเลย

15. หลังจากสอนเสร็จฉันให้นักเรียนร่วมกันแสดงความคิดเห็นในการนำความรู้ไปใช้

-----  
 จริงที่สุด      จริง      ค่อนข้างจริง      ค่อนข้างไม่จริง      ไม่จริง      ไม่จริงเลย

#### ตอนที่ 5 เกี่ยวกับการทำงานสอนของคุณ

1. ฉันคิดว่าการจัดกิจกรรมพัฒนานักเรียนไม่จำเป็นต้องมีการวางแผนล่วงหน้า

-----  
 จริงที่สุด      จริง      ค่อนข้างจริง      ค่อนข้างไม่จริง      ไม่จริง      ไม่จริงเลย

2. ฉันไม่ได้ตั้งเป้าหมายอะไรเกี่ยวกับอนาคตในการสอนของฉัน

-----  
 จริงที่สุด      จริง      ค่อนข้างจริง      ค่อนข้างไม่จริง      ไม่จริง      ไม่จริงเลย

3. ฉันคิดว่าการสอนเรื่องใหม่ ๆ ต้องเตรียมการสอนอย่างเข้มข้น

-----  
 จริงที่สุด      จริง      ค่อนข้างจริง      ค่อนข้างไม่จริง      ไม่จริง      ไม่จริงเลย

4. การจัดกิจกรรมการเรียนเรื่องเดิม ๆ อาจไม่ต้องคิดวางแผนมากนัก

-----  
 จริงที่สุด      จริง      ค่อนข้างจริง      ค่อนข้างไม่จริง      ไม่จริง      ไม่จริงเลย

5. ฉันคิดที่จะสอนนักเรียนอย่างมุ่งมั่นและเต็มความสามารถ

-----  
 จริงที่สุด      จริง      ค่อนข้างจริง      ค่อนข้างไม่จริง      ไม่จริง      ไม่จริงเลย

6. ฉันคิดที่จะต้องเตรียมการสอนอย่างเข้มข้นเพื่อการสอนจากเรื่องที่ยากและซับซ้อน

-----  
 จริงที่สุด      จริง      ค่อนข้างจริง      ค่อนข้างไม่จริง      ไม่จริง      ไม่จริงเลย

7. ฉันพยายามหาวิธีการสอนแบบแปลกใหม่ ๆ มาใช้ในการสอน

-----  
 จริงที่สุด      จริง      ค่อนข้างจริง      ค่อนข้างไม่จริง      ไม่จริง      ไม่จริงเลย

8. เมื่อฉันพบว่าเรื่องที่ทำการสอนอยู่นั้นยากและฉันจะทำไม่สำเร็จ ฉันก็จะยอมแพ้

-----  
 จริงที่สุด      จริง      ค่อนข้างจริง      ค่อนข้างไม่จริง      ไม่จริง      ไม่จริงเลย

9. เมื่อฉันคิดหาวิธีสอนใหม่ ๆ ได้ ฉันรู้สึกภูมิใจมาก

-----  
 จริงที่สุด      จริง      ค่อนข้างจริง      ค่อนข้างไม่จริง      ไม่จริง      ไม่จริงเลย

10. ฉันพยายามหาวิธีการสอนที่เหมาะสมกับเนื้อหาที่ยากและซับซ้อน เพื่อทำให้นักเรียนเข้าใจ

-----  
 จริงที่สุด      จริง      ค่อนข้างจริง      ค่อนข้างไม่จริง      ไม่จริง      ไม่จริงเลย

11. ฉันรู้สึกมีความสุขในการสอน ถ้าฉันสอนแล้วประสบผลสำเร็จ

-----  
 จริงที่สุด      จริง      ค่อนข้างจริง      ค่อนข้างไม่จริง      ไม่จริง      ไม่จริงเลย

12. ฉันมีความสุขถ้าได้ช่วยเพื่อนให้สามารถทำงานให้สำเร็จได้

-----  
 จริงที่สุด      จริง      ค่อนข้างจริง      ค่อนข้างไม่จริง      ไม่จริง      ไม่จริงเลย

13. ฉันรู้สึกไม่มีความสุขจากการสอน ถ้าฉันสอนเนื้อหาที่ยากแล้วประสบผลสำเร็จ

-----  
 จริงที่สุด      จริง      ค่อนข้างจริง      ค่อนข้างไม่จริง      ไม่จริง      ไม่จริงเลย

14. ฉันพยายามหาแนวทางปรับปรุงวิธีสอนให้นักเรียนเข้าใจได้ง่าย

-----  
 จริงที่สุด      จริง      ค่อนข้างจริง      ค่อนข้างไม่จริง      ไม่จริง      ไม่จริงเลย

15. ฉันพร้อมและพยายามหาแนวปรับปรุงวิธีการสอนจากเรื่องใหม่ ๆ ให้นักเรียนเข้าใจ

-----  
 จริงที่สุด      จริง      ค่อนข้างจริง      ค่อนข้างไม่จริง      ไม่จริง      ไม่จริงเลย

#### ตอนที่ 6 ความคิดเห็นต่อการสอนตามมาตรฐานสากล

1. ฉันไม่รู้สึกว่าการจัดหลักสูตรตามมาตรฐานสากลจะช่วยทำให้ฉันสอนนักเรียนได้ง่ายขึ้น

-----  
 จริงที่สุด      จริง      ค่อนข้างจริง      ค่อนข้างไม่จริง      ไม่จริง      ไม่จริงเลย

2. ฉันรู้สึกไม่ชอบเมื่อโรงเรียนฉันมีหลักสูตรตามมาตรฐานสากล

-----  
 จริงที่สุด      จริง      ค่อนข้างจริง      ค่อนข้างไม่จริง      ไม่จริง      ไม่จริงเลย

3. ฉันพร้อมที่จะจัดการเรียนการสอนตามหลักสูตรมาตรฐานสากล

-----  
 จริงที่สุด      จริง      ค่อนข้างจริง      ค่อนข้างไม่จริง      ไม่จริง      ไม่จริงเลย

4. ฉันไม่สามารถบอกจุดเด่นของหลักสูตรมาตรฐานสากลได้อย่างชัดเจน

-----  
 จริงที่สุด      จริง      ค่อนข้างจริง      ค่อนข้างไม่จริง      ไม่จริง      ไม่จริงเลย

5. ฉันไม่สามารถประเมินได้ว่าการใช้สื่อประกอบการสอนตามหลักสูตรมาตรฐานสากล  
 จะทำให้นักเรียนของฉันจดจำเนื้อหาได้ง่ายขึ้น

-----  
 จริงที่สุด      จริง      ค่อนข้างจริง      ค่อนข้างไม่จริง      ไม่จริง      ไม่จริงเลย

6. ฉันรู้สึกว่าคุณค่าเมื่อได้ใช้สื่อกับการสอนวิชาในหลักสูตรมาตรฐานสากล

-----  
 จริงที่สุด      จริง      ค่อนข้างจริง      ค่อนข้างไม่จริง      ไม่จริง      ไม่จริงเลย

7. ฉันยังไม่พร้อมที่จะเริ่มต้นการสอนโดยใช้รูปแบบการสอนตามหลักสูตร

มาตรฐานสากล

-----  
 จริงที่สุด      จริง      ค่อนข้างจริง      ค่อนข้างไม่จริง      ไม่จริง      ไม่จริงเลย

8. ฉันพร้อมจัดหาสื่อหรือนวัตกรรมใหม่ ๆ มาใช้ประกอบการสอนตามหลักสูตร

มาตรฐานสากล

-----  
 จริงที่สุด      จริง      ค่อนข้างจริง      ค่อนข้างไม่จริง      ไม่จริง      ไม่จริงเลย

9. การประเมินการสอนตามหลักสูตรมาตรฐานสากลไม่ได้ช่วยให้ฉันมีทิศทางการสอนที่ดี  
 ยิ่งขึ้น

-----  
 จริงที่สุด      จริง      ค่อนข้างจริง      ค่อนข้างไม่จริง      ไม่จริง      ไม่จริงเลย

10. ฉันไม่รู้สึกว่าการวัดและประเมินผลตามหลักสูตรมาตรฐานสากลจะมีคุณค่าสำหรับฉัน

-----  
 จริงที่สุด      จริง      ค่อนข้างจริง      ค่อนข้างไม่จริง      ไม่จริง      ไม่จริงเลย

11. ฉันพร้อมที่จะเริ่มต้นใช้ในการวัดและประเมินผลตามหลักสูตรมาตรฐานสากล

-----  
 จริงที่สุด      จริง      ค่อนข้างจริง      ค่อนข้างไม่จริง      ไม่จริง      ไม่จริงเลย

12. ฉันไม่พร้อมที่ค้นหาการวัดและประเมินผลใหม่ ๆ มาใช้ประกอบการวัดและประเมินผล  
 หลักสูตรมาตรฐานสากล

-----  
 จริงที่สุด      จริง      ค่อนข้างจริง      ค่อนข้างไม่จริง      ไม่จริง      ไม่จริงเลย

**ตอนที่ 7 ประสพการณ์เกี่ยวกับการจัดกิจกรรมในห้องเรียน**

1. ฉันได้เห็นตัวอย่างครูที่ใช้หลักสูตรมาตรฐานสากลซึ่งมุ่งนำการเปลี่ยนแปลงสู่ห้องเรียน

-----  
 จริงที่สุด      จริง      ค่อนข้างจริง      ค่อนข้างไม่จริง      ไม่จริง      ไม่จริงเลย

2. ฉันได้รู้ว่าครูที่สอนตามหลักสูตรมาตรฐานสากลมีการจัดการเรียนรู้ที่อิงมาตรฐาน

-----  
 จริงที่สุด      จริง      ค่อนข้างจริง      ค่อนข้างไม่จริง      ไม่จริง      ไม่จริงเลย

3. ฉันได้พบตัวอย่างครูที่สอนตามหลักสูตรมาตรฐานสากลประสบผลสำเร็จในการใช้ ICT ประกอบการสอน

-----  
 จริงที่สุด      จริง      ค่อนข้างจริง      ค่อนข้างไม่จริง      ไม่จริง      ไม่จริงเลย

4. ฉันไม่เคยพบเห็นว่าครูที่สอนตามหลักสูตรมาตรฐานสากลมีจัดการเรียนการสอนให้นักเรียนทำแบบฝึกปฏิบัติ

-----  
 จริงที่สุด      จริง      ค่อนข้างจริง      ค่อนข้างไม่จริง      ไม่จริง      ไม่จริงเลย

5. ฉันไม่เห็นคุณค่าของการนำการเปลี่ยนแปลงที่ดีสู่ห้องเรียน

-----  
 จริงที่สุด      จริง      ค่อนข้างจริง      ค่อนข้างไม่จริง      ไม่จริง      ไม่จริงเลย

6. ฉันเห็นประโยชน์ในการวิจัยในชั้นเรียน (CAR) ที่จะช่วยให้สามารถแก้พฤติกรรมการเรียนรู้ได้

-----  
 จริงที่สุด      จริง      ค่อนข้างจริง      ค่อนข้างไม่จริง      ไม่จริง      ไม่จริงเลย

7. ฉันไม่เคยเห็นว่าการใช้ ICT เพื่อการสอนจะทำให้นักเรียนมีความสนใจในการเรียนมากขึ้น

-----  
 จริงที่สุด      จริง      ค่อนข้างจริง      ค่อนข้างไม่จริง      ไม่จริง      ไม่จริงเลย

8. ฉันเห็นประโยชน์ของการจัดการเรียนการสอนที่ดีทำให้นักเรียนสนใจการเรียน

-----  
 จริงที่สุด      จริง      ค่อนข้างจริง      ค่อนข้างไม่จริง      ไม่จริง      ไม่จริงเลย

9. ฉันไม่เคยทดลองทำตามตัวอย่างการเปลี่ยนบรรยากาศห้องเรียนที่ทำให้นักเรียนสนใจในการเรียนมากขึ้น

-----  
 จริงที่สุด      จริง      ค่อนข้างจริง      ค่อนข้างไม่จริง      ไม่จริง      ไม่จริงเลย

10. ฉันคิดจะเริ่มทำการออกแบบการจัดการเรียนรู้อิงตามมาตรฐาน

-----  
 จริงที่สุด      จริง      ค่อนข้างจริง      ค่อนข้างไม่จริง      ไม่จริง      ไม่จริงเลย

11. เมื่อไปศึกษาดูงานในโรงเรียนที่ใช้ ICT เพื่อการสอนแล้วได้ผลดีแต่ฉันไม่คิดจะนำมาปฏิบัติ

-----  
 จริงที่สุด      จริง      ค่อนข้างจริง      ค่อนข้างไม่จริง      ไม่จริง      ไม่จริงเลย

12. ฉันตั้งใจที่จะนำแนวคิดในการสร้างวินัยเชิงบวกมาพัฒนา นักเรียนของฉัน

-----  
 จริงที่สุด      จริง      ค่อนข้างจริง      ค่อนข้างไม่จริง      ไม่จริง      ไม่จริงเลย

**ตอนที่ 8 ความรู้สึกที่มีต่อนักเรียนและโรงเรียน**

1. ฉันมีความผูกพันกับนักเรียนที่ฉันเคยสอน

-----  
 จริงที่สุด      จริง      ค่อนข้างจริง      ค่อนข้างไม่จริง      ไม่จริง      ไม่จริงเลย

2. ไม่ว่าลูกศิษย์จะทำอะไร ฉันมักจะห่วงใยเขาเสมอ

-----  
 จริงที่สุด      จริง      ค่อนข้างจริง      ค่อนข้างไม่จริง      ไม่จริง      ไม่จริงเลย

3. เมื่อมีสิ่งใหม่ ๆ หรือความรู้ใหม่ ๆ ฉันมักจะนึกถึงลูกศิษย์เสมอ

-----  
 จริงที่สุด      จริง      ค่อนข้างจริง      ค่อนข้างไม่จริง      ไม่จริง      ไม่จริงเลย

4. ฉันมีความผูกพันกับนักเรียนอยากให้เขามีอนาคตที่ดี

-----  
 จริงที่สุด      จริง      ค่อนข้างจริง      ค่อนข้างไม่จริง      ไม่จริง      ไม่จริงเลย

5. ฉันเอาใจช่วยนักเรียนที่เคยสอนให้เขาประสบความสำเร็จในชีวิต

-----  
 จริงที่สุด      จริง      ค่อนข้างจริง      ค่อนข้างไม่จริง      ไม่จริง      ไม่จริงเลย

6. ฉันไม่เคยคิดที่จะเป็นสมาชิกของโรงเรียนตลอดไป

-----  
 จริงที่สุด      จริง      ค่อนข้างจริง      ค่อนข้างไม่จริง      ไม่จริง      ไม่จริงเลย

7. ฉันตัดสินใจแล้วว่าต้องการที่จะอยู่กับโรงเรียนนี้ตลอดไป

-----  
 จริงที่สุด      จริง      ค่อนข้างจริง      ค่อนข้างไม่จริง      ไม่จริง      ไม่จริงเลย

8. ฉันไม่พร้อมที่จะทำตามเป้าหมายและค่านิยมของโรงเรียน

-----  
 จริงที่สุด      จริง      ค่อนข้างจริง      ค่อนข้างไม่จริง      ไม่จริง      ไม่จริงเลย

9. ฉันไม่เห็นความสำคัญของเป้าหมายและค่านิยมโรงเรียนของฉัน

-----  
 จริงที่สุด      จริง      ค่อนข้างจริง      ค่อนข้างไม่จริง      ไม่จริง      ไม่จริงเลย

10. ฉันรู้สึกอึดอัดมากเมื่อฉันอยู่ที่โรงเรียนเป็นเวลานาน

-----  
 จริงที่สุด      จริง      ค่อนข้างจริง      ค่อนข้างไม่จริง      ไม่จริง      ไม่จริงเลย

### ตอนที่ 9 ความเห็นเกี่ยวกับการทำงาน

#### 1. ฉันรู้สึกไม่พอใจในการะงานที่ได้รับมอบหมาย

-----  
 จริงที่สุด      จริง      ค่อนข้างจริง      ค่อนข้างไม่จริง      ไม่จริง      ไม่จริงเลย

#### 2. ฉันรู้สึกพอใจต่อคำตอบแทนที่ฉันได้รับในแต่ละเดือน

-----  
 จริงที่สุด      จริง      ค่อนข้างจริง      ค่อนข้างไม่จริง      ไม่จริง      ไม่จริงเลย

#### 3. ฉันรู้สึกไม่ชอบที่ได้ทำงานโครงการ/ กิจกรรมพิเศษที่ได้รับมอบหมาย

-----  
 จริงที่สุด      จริง      ค่อนข้างจริง      ค่อนข้างไม่จริง      ไม่จริง      ไม่จริงเลย

#### 4. ฉันรู้สึกไม่ชอบเมื่อได้ปฏิบัติงานที่ต้องใช้ความสามารถพิเศษและงานที่มีความท้าทาย

-----  
 จริงที่สุด      จริง      ค่อนข้างจริง      ค่อนข้างไม่จริง      ไม่จริง      ไม่จริงเลย

#### 5. ฉันมีความรู้สึกไม่ค่อยดีต่อเพื่อนร่วมงานและคนรอบข้าง

-----  
 จริงที่สุด      จริง      ค่อนข้างจริง      ค่อนข้างไม่จริง      ไม่จริง      ไม่จริงเลย

#### 6. ฉันรู้สึกสบายใจเมื่อทำงานที่รับผิดชอบสำเร็จ

-----  
 จริงที่สุด      จริง      ค่อนข้างจริง      ค่อนข้างไม่จริง      ไม่จริง      ไม่จริงเลย

#### 7. ฉันรู้สึกภูมิใจเมื่อได้รับคำชมจากผู้บริหาร เมื่อทำงานที่มอบหมายสำเร็จ

-----  
 จริงที่สุด      จริง      ค่อนข้างจริง      ค่อนข้างไม่จริง      ไม่จริง      ไม่จริงเลย

#### 8. ฉันรู้สึกประทับใจเมื่อได้รับคำชมจากเพื่อนร่วมงาน

-----  
 จริงที่สุด      จริง      ค่อนข้างจริง      ค่อนข้างไม่จริง      ไม่จริง      ไม่จริงเลย

9. ฉันรู้สึกไม่ชอบที่ต้องช่วยเหลือเพื่อนร่วมงาน

-----  
 จริงที่สุด      จริง      ค่อนข้างจริง      ค่อนข้างไม่จริง      ไม่จริง      ไม่จริงเลย

## 10. ฉันรู้สึกพอใจเมื่อผู้บริหารและเพื่อนร่วมงานยอมรับในตัวตนของฉัน

-----  
 จริงที่สุด      จริง      ค่อนข้างจริง      ค่อนข้างไม่จริง      ไม่จริง      ไม่จริงเลย

\*\*\*\*\*ขอบคุณที่ตั้งใจตอบจนครบทุกข้อ \*\*\*\*\*



**แบบสอบถามสำหรับผู้อำนวยการโรงเรียน  
ปัจจัยการบริหารวิชาการระดับโรงเรียน**

**เรื่อง ปัจจัยเชิงสาเหตุแบบพหุระดับของประสิทธิผลการบริหารวิชาการของโรงเรียน  
มาตรฐานสากลสังกัดสำนักงานเขตพื้นที่การศึกษามัธยมศึกษาในกรุงเทพมหานคร**

.....

**คำชี้แจง**

1. แบบสอบถามนี้มีวัตถุประสงค์เพื่อศึกษาความคิดเห็นของท่านเกี่ยวกับ ปัจจัยการบริหารวิชาการระดับโรงเรียน ของประสิทธิผลการบริหารวิชาการของโรงเรียนมาตรฐานสากลสังกัด สำนักงานเขตพื้นที่การศึกษามัธยมศึกษาในกรุงเทพมหานคร

2. แบบสอบถาม แบ่งออกเป็น 9 ตอน ประกอบด้วย

ตอนที่ 1 ประสิทธิภาพทางวิชาการของผู้บริหาร

ตอนที่ 2 ผลสัมฤทธิ์ทางการเรียนของนักเรียนระดับโรงเรียน

ตอนที่ 3 การกำหนดนโยบายและแนวปฏิบัติของโรงเรียน

ตอนที่ 4 การจัดบรรยากาศและวัฒนธรรมที่ส่งเสริมวิชาการในโรงเรียน

ตอนที่ 5 กระบวนการบริหารวิชาการตามหลักมาตรฐานสากล

ตอนที่ 6 ความเชื่อเกี่ยวกับการบริหารวิชาการในโรงเรียน

ตอนที่ 7 ความเห็นเกี่ยวกับงานวิชาการของผู้บริหารโรงเรียน

ตอนที่ 8 การปฏิบัติหรือการแสดงบทบาทในการบริหาร

ตอนที่ 9 ผลจากการบริหารงานวิชาการ

3. ขอให้ท่านอ่านข้อความและตอบให้ครบทุกข้อความตามความเป็นจริง

ข้อมูลที่ได้จะไม่มีผลเสียต่อตัวท่านแต่ประการใด แต่จะเป็นประโยชน์ต่อการเรียน การสอน และการวางแผนการบริหารต่อไป นอกจากนี้ การตอบแบบสอบถามของท่านยังเป็นประโยชน์ในการศึกษาวิจัยอีกด้วย

ข้อความอาจมีจำนวนมาก ท่านอาจจะควรพักสายตาในการตอบเป็นระยะ ๆ และจึงตอบต่อไปให้ครบสมบูรณ์ทุกข้อ

ผู้วิจัยหวังเป็นอย่างยิ่งว่าจะได้รับความร่วมมือจากผู้อำนวยการด้วยดี และขอขอบคุณที่ให้ความร่วมมือในการตอบแบบสอบถามครั้งนี้

นายนิธิวัฒน์ อินทสิทธิ์

**คำชี้แจงตอนที่ 1-2**

คำแนะนำการตอบ จงเติมข้อความตรงที่ว่าง..... หรือ ทำเครื่องหมาย ✓ ลงใน  ที่ตรงกับความเป็นจริงเกี่ยวกับตัวท่าน

1. เพศ  ชาย  หญิง
2. ท่านเคยดำรงตำแหน่งบริหารจากอดีตถึงปัจจุบันอะไรบ้าง ระยะเวลาานเท่าไร ท่านตอบได้มากกว่า 1 ข้อ
  - เคยเป็นหัวหน้ากลุ่มสาระการเรียนรู้ ..... ปี
  - รองผู้อำนวยการโรงเรียน ..... ปี
  - ผู้อำนวยการโรงเรียน ..... ปี

**ตอนที่ 2 ผลสัมฤทธิ์ทางการเรียนของนักเรียนระดับโรงเรียน**

ข้อมูลระดับโรงเรียนนี้ ผู้ให้ข้อมูล คือ ผู้บริหารโรงเรียน (ผู้อำนวยการ หรือรองผู้อำนวยการ ฝ่ายวิชาการ) หรือนายทะเบียนเป็นผู้ให้ข้อมูลเกี่ยวกับผลสัมฤทธิ์ทางการเรียนระดับโรงเรียน ในระดับชั้นมัธยมศึกษาตอนปลาย โดยให้ใส่ทศนิยมไม่เกิน 2 ตำแหน่ง ดังนี้

1. คะแนนเฉลี่ย (GPA) **ของโรงเรียน**ระดับชั้นมัธยมศึกษาตอนปลาย รายวิชาการศึกษาค้นคว้าและสร้างองค์ความรู้ (Research and Knowledge Formation: **IS1**) เท่ากับ.....
2. คะแนนเฉลี่ย (GPA) **ของโรงเรียน**ระดับชั้นมัธยมศึกษาตอนปลาย รายวิชาการสื่อสารและการนำเสนอ (Communication and Presentation: **IS2**) เท่ากับ.....
3. ผลการเรียน**ของโรงเรียน**ระดับชั้นมัธยมศึกษาตอนปลายรายวิชาการนำองค์ความรู้ไปใช้บริการสังคม (Social Service Activity: **IS3**) ในภาคเรียนที่ผ่านมา มีผลการเรียนของนักเรียน
  - 3.1 จำนวนที่สอบผ่าน ..... คน
  - 3.2 จำนวนที่สอบไม่ผ่าน ..... คน

### คำชี้แจงตอนที่ 3- 9

คำแนะนำการตอบ ตอนที่ 3-9 นี้ แต่ละตอนประกอบด้วยข้อความที่มีระดับการตอบ ตั้งแต่ “จริงที่สุด” ถึง “ไม่จริงเลย” วิธีการตอบแต่ละข้อความ เป็น ดังนี้

ขั้นที่ 1 อ่านข้อความแต่ละข้อความให้เข้าใจ

ขั้นที่ 2 ให้ท่านคิดว่า ข้อความนั้น ๆ เป็นความจริงสำหรับท่านเพียงไร แล้วทำเครื่องหมาย ✓ ที่ตรงกับความจริงของท่านเพียงระดับเดียว จาก “จริงที่สุด” ถึง “ไม่จริงเลย”

#### ตัวอย่างการตอบ

01.โรงเรียนของฉันมีกำหนดเป้าหมายในการพัฒนาผู้เรียนที่ชัดเจน

-----  
 จริงที่สุด    จริง    ค่อนข้างจริง    ค่อนข้างไม่จริง    ไม่จริง    ไม่จริงเลย

การตอบเช่นนี้ แสดงว่าผู้ตอบเห็นว่า ข้อความดังกล่าว เป็นความจริงที่สุดสำหรับตน

01. โรงเรียนของฉันใช้จ่ายเงินงบประมาณอย่างสุรุ่ยสุร่าย

-----  
 จริงที่สุด    จริง    ค่อนข้างจริง    ค่อนข้างไม่จริง    ไม่จริง    ไม่จริงเลย

การตอบเช่นนี้ แสดงว่าผู้ตอบเห็นว่า ข้อความดังกล่าว ไม่เป็นความจริงสำหรับตน

### ตอนที่ 3 การกำหนดนโยบายและแนวปฏิบัติของโรงเรียน

1. โรงเรียน (ผู้อำนวยการ) มีการกำหนดเป้าหมายการบริหารตามรูปแบบโรงเรียนมาตรฐานสากล

-----  
 จริงที่สุด    จริง    ค่อนข้างจริง    ค่อนข้างไม่จริง    ไม่จริง    ไม่จริงเลย

2. โรงเรียน (ผู้อำนวยการ) มีแนวคิดในการบริหารตามรูปแบบโรงเรียนมาตรฐานสากลที่ชัดเจน

-----  
 จริงที่สุด    จริง    ค่อนข้างจริง    ค่อนข้างไม่จริง    ไม่จริง    ไม่จริงเลย

3. ฝ่ายวิชาการได้รับทราบเป้าหมายการบริหารตามรูปแบบโรงเรียนมาตรฐานสากลที่ชัดเจน

-----  
 จริงที่สุด    จริง    ค่อนข้างจริง    ค่อนข้างไม่จริง    ไม่จริง    ไม่จริงเลย

## 4. ผู้บริหารมีหลักการบริหารตามรูปแบบโรงเรียนมาตรฐานสากล

-----	-----	-----	-----	-----	-----
จริงที่สุด	จริง	ค่อนข้างจริง	ค่อนข้างไม่จริง	ไม่จริง	ไม่จริงเลย

## 5. ผู้บริหารมีวิธีการปฏิบัติด้านการบริหารตามรูปแบบโรงเรียนมาตรฐานสากล

-----	-----	-----	-----	-----	-----
จริงที่สุด	จริง	ค่อนข้างจริง	ค่อนข้างไม่จริง	ไม่จริง	ไม่จริงเลย

## 6. ฝ่ายวิชาการมีวิธีการปฏิบัติเพื่อพัฒนาคุณภาพวิชาการตามรูปแบบโรงเรียนมาตรฐานสากล

-----	-----	-----	-----	-----	-----
จริงที่สุด	จริง	ค่อนข้างจริง	ค่อนข้างไม่จริง	ไม่จริง	ไม่จริงเลย

## 7. โรงเรียนมีความพร้อมในการจัดวางตัวบุคลากร เพื่อสนับสนุนการจัดการศึกษาตามรูปแบบโรงเรียนมาตรฐานสากล

-----	-----	-----	-----	-----	-----
จริงที่สุด	จริง	ค่อนข้างจริง	ค่อนข้างไม่จริง	ไม่จริง	ไม่จริงเลย

## 8. โรงเรียนมีความพร้อมด้านงบประมาณ เพื่อสนับสนุนการจัดการศึกษาตามรูปแบบโรงเรียนมาตรฐานสากล

-----	-----	-----	-----	-----	-----
จริงที่สุด	จริง	ค่อนข้างจริง	ค่อนข้างไม่จริง	ไม่จริง	ไม่จริงเลย

## 9. โรงเรียนมีความพร้อมด้านวิธีการ เพื่อสนับสนุนการจัดการศึกษาตามรูปแบบโรงเรียนมาตรฐานสากล

-----	-----	-----	-----	-----	-----
จริงที่สุด	จริง	ค่อนข้างจริง	ค่อนข้างไม่จริง	ไม่จริง	ไม่จริงเลย

## 10. ฝ่ายวิชาการมีความพร้อมด้านงบประมาณ เพื่อสนับสนุนการจัดการศึกษาตามรูปแบบโรงเรียนมาตรฐานสากล

-----	-----	-----	-----	-----	-----
จริงที่สุด	จริง	ค่อนข้างจริง	ค่อนข้างไม่จริง	ไม่จริง	ไม่จริงเลย

**ตอนที่ 4 การจัดบรรยากาศและวัฒนธรรมที่ส่งเสริมวิชาการในโรงเรียน**

1. โรงเรียนได้จัดห้องสมุดและสื่อทางการเรียนเพื่ออำนวยความสะดวกแก่ผู้เรียน

-----  
 จริงที่สุด      จริง      ค่อนข้างจริง      ค่อนข้างไม่จริง      ไม่จริง      ไม่จริงเลย

2. โรงเรียนได้จัดบริเวณในโรงเรียนเป็นแหล่งเรียนรู้ให้เกิดบรรยากาศใฝ่เรียนใฝ่รู้สำหรับผู้เรียน

-----  
 จริงที่สุด      จริง      ค่อนข้างจริง      ค่อนข้างไม่จริง      ไม่จริง      ไม่จริงเลย

3. โรงเรียนได้จัดให้มีการสื่อสารในโรงเรียนเช่น ป้ายนิเทศ หรือเสียงตามสาย เพื่อส่งเสริมการเรียนรู้ของผู้เรียน

-----  
 จริงที่สุด      จริง      ค่อนข้างจริง      ค่อนข้างไม่จริง      ไม่จริง      ไม่จริงเลย

4. โรงเรียนส่งเสริมการจัดกิจกรรมที่ครูและนักเรียนได้ปฏิบัติ และเกิดการเรียนรู้ร่วมกัน

-----  
 จริงที่สุด      จริง      ค่อนข้างจริง      ค่อนข้างไม่จริง      ไม่จริง      ไม่จริงเลย

5. โรงเรียนให้ความสำคัญกับการใฝ่เรียนใฝ่รู้ของผู้เรียน

-----  
 จริงที่สุด      จริง      ค่อนข้างจริง      ค่อนข้างไม่จริง      ไม่จริง      ไม่จริงเลย

6. โรงเรียนให้ความสำคัญกับการที่รุ่นพี่ช่วยรุ่นน้องในการเรียน

-----  
 จริงที่สุด      จริง      ค่อนข้างจริง      ค่อนข้างไม่จริง      ไม่จริง      ไม่จริงเลย

7. โรงเรียนให้ความสำคัญและเชิดชูนักเรียนและศิษย์เก่า ผู้ประสบความสำเร็จในทางการเรียน

-----  
 จริงที่สุด      จริง      ค่อนข้างจริง      ค่อนข้างไม่จริง      ไม่จริง      ไม่จริงเลย

8. โรงเรียนให้การยกย่องเชิดชูครูที่ประสบความสำเร็จในด้านวิชาการ เช่น การได้เลื่อนวิทยฐานะ

-----  
 จริงที่สุด      จริง      ค่อนข้างจริง      ค่อนข้างไม่จริง      ไม่จริง      ไม่จริงเลย

**ตอนที่ 5 กระบวนการบริหารวิชาการตามหลักมาตรฐานสากล**

1. โรงเรียนได้แต่งตั้งหัวหน้ากลุ่มสาระการเรียนรู้วิชา IS โดย พิจารณาจากความเหมาะสม

-----  
 จริงที่สุด      จริง      ค่อนข้างจริง      ค่อนข้างไม่จริง      ไม่จริง      ไม่จริงเลย

2. โรงเรียนได้จัดครูผู้สอนให้เหมาะสมกับรายวิชาในหลักสูตรมาตรฐานสากล

-----  
 จริงที่สุด      จริง      ค่อนข้างจริง      ค่อนข้างไม่จริง      ไม่จริง      ไม่จริงเลย

3. โรงเรียนจัดบุคลากรสนับสนุนอย่างเหมาะสมกับกิจกรรม การเรียนการสอนวิชา IS

-----  
 จริงที่สุด      จริง      ค่อนข้างจริง      ค่อนข้างไม่จริง      ไม่จริง      ไม่จริงเลย

4. โรงเรียนได้จัดงบประมาณโดยพิจารณาจากความสำคัญมาก-น้อยของรายวิชา IS

-----  
 จริงที่สุด      จริง      ค่อนข้างจริง      ค่อนข้างไม่จริง      ไม่จริง      ไม่จริงเลย

5. โรงเรียนได้จัดงบประมาณให้เพียงพอต่อการพัฒนาการเรียนการสอนวิชา IS

-----  
 จริงที่สุด      จริง      ค่อนข้างจริง      ค่อนข้างไม่จริง      ไม่จริง      ไม่จริงเลย

6. โรงเรียนได้จัดงบประมาณสำหรับกิจกรรมสนับสนุนการดำเนินงาน ตามหลักสูตรมาตรฐานสากล

-----  
 จริงที่สุด      จริง      ค่อนข้างจริง      ค่อนข้างไม่จริง      ไม่จริง      ไม่จริงเลย

7. โรงเรียนได้จัดวัสดุอุปกรณ์มีความเหมาะสมกับรายวิชา IS ที่จัดการเรียนการสอน

-----  
 จริงที่สุด      จริง      ค่อนข้างจริง      ค่อนข้างไม่จริง      ไม่จริง      ไม่จริงเลย

8. โรงเรียนให้ความสำคัญการตกแต่งห้องเรียนและห้องปฏิบัติการ ได้เหมาะสมกับรายวิชา IS ที่จัดการเรียนการสอน

-----  
 จริงที่สุด      จริง      ค่อนข้างจริง      ค่อนข้างไม่จริง      ไม่จริง      ไม่จริงเลย

9. โรงเรียนจัดหาวัสดุอุปกรณ์และเครื่องมือเพื่อใช้ประกอบการเรียนการสอนในวิชา IS ตรงกับความต้องการของผู้เรียน

-----  
 จริงที่สุด      จริง      ค่อนข้างจริง      ค่อนข้างไม่จริง      ไม่จริง      ไม่จริงเลย

10. โรงเรียนได้ใช้วิธีการระดมความคิดเห็นในการนำพาครูจัดทำแผนการเรียนรู้รายวิชา IS

-----  
 จริงที่สุด      จริง      ค่อนข้างจริง      ค่อนข้างไม่จริง      ไม่จริง      ไม่จริงเลย

11. โรงเรียนได้ใช้วิธีการตรวจสอบการจัดการเรียนการสอนจากการประเมินผู้เรียน

-----  
 จริงที่สุด      จริง      ค่อนข้างจริง      ค่อนข้างไม่จริง      ไม่จริง      ไม่จริงเลย

12. โรงเรียนได้ประชุมและระดมความคิดเห็นในการคัดเลือกครูผู้สอนเพื่อให้ได้ครูที่มีความสามารถและเหมาะสมในรายวิชา IS

-----  
 จริงที่สุด      จริง      ค่อนข้างจริง      ค่อนข้างไม่จริง      ไม่จริง      ไม่จริงเลย

ตอนที่ 6 ความเชื่อเกี่ยวการบริหารวิชาการในโรงเรียน

1. ข้าพเจ้าเชื่อว่าการดำเนินงานถ้ามีเครื่องมือที่มาตรฐานในการทำงานก็จะทำให้การทำงานประสบผลสำเร็จ

-----  
 จริงที่สุด      จริง      ค่อนข้างจริง      ค่อนข้างไม่จริง      ไม่จริง      ไม่จริงเลย

2. ข้าพเจ้าเชื่อว่าการทำงานอย่างเป็นเอกภาพ แล้วงานนั้นก็ทำได้เสร็จอย่างรวดเร็ว

-----  
 จริงที่สุด      จริง      ค่อนข้างจริง      ค่อนข้างไม่จริง      ไม่จริง      ไม่จริงเลย

3. การที่ข้าพเจ้าจัดคนให้ทำงานโดยพิจารณาความขยันตั้งใจ ก็เพราะเชื่อว่าคนที่ขยันทำงานก็จะเสร็จเร็วถ้าชี้แจงก็จะเสร็จช้า

-----  
 จริงที่สุด      จริง      ค่อนข้างจริง      ค่อนข้างไม่จริง      ไม่จริง      ไม่จริงเลย

4. ถ้าข้าพเจ้าได้จัดงบประมาณตามความเหมาะสมแล้ว เชื่อว่าผู้ได้งบประมาณเหมาะสมน้อยก็จะได้นำน้อยคนที่ได้งบประมาณเหมาะสมมากก็จะได้นำนมาก

-----  
 จริงที่สุด      จริง      ค่อนข้างจริง      ค่อนข้างไม่จริง      ไม่จริง      ไม่จริงเลย

5. การที่ข้าพเจ้าจัดคนให้ทำงานโดยมิได้พิจารณาความเหมาะสมอย่างรอบคอบนั้น สักวันหนึ่งเหตุการณ์เช่นนี้อาจเกิดขึ้นกับข้าพเจ้าได้เช่นกัน

-----  
 จริงที่สุด      จริง      ค่อนข้างจริง      ค่อนข้างไม่จริง      ไม่จริง      ไม่จริงเลย

6. การที่ข้าพเจ้าจัดงบประมาณอย่างไม่เหมาะสมให้ผู้ใต้บังคับบัญชา นั้น สักวันหนึ่ง เหตุการณ์เช่นนี้อาจเกิดขึ้นกับข้าพเจ้าได้เช่นกัน

-----  
 จริงที่สุด      จริง      ค่อนข้างจริง      ค่อนข้างไม่จริง      ไม่จริง      ไม่จริงเลย

7. ข้าพเจ้าเชื่อว่าถ้าการจัดงบประมาณให้กับฝ่ายต่าง ๆ มีปัญหา ก็เป็นเพราะการจัดงบประมาณข้าพเจ้าเป็นต้นเหตุ

-----  
 จริงที่สุด      จริง      ค่อนข้างจริง      ค่อนข้างไม่จริง      ไม่จริง      ไม่จริงเลย

8. ข้าพเจ้าเชื่อว่าความล้มเหลวของฝ่ายต่าง ๆ จากการมี อุปกรณ์ที่ไม่ได้มาตรฐานในการทำงานต้นเหตุก็เกิดจากข้าพเจ้า

-----  
 จริงที่สุด      จริง      ค่อนข้างจริง      ค่อนข้างไม่จริง      ไม่จริง      ไม่จริงเลย

**ตอนที่ 7 ความเห็นเกี่ยวกับงานวิชาการของผู้บริหารโรงเรียน**

1. ข้าพเจ้ามีแนวทางที่ชัดเจนในการกำหนดวิสัยทัศน์ของโรงเรียนตามรูปแบบโรงเรียนมาตรฐานสากล

-----  
 จริงที่สุด      จริง      ค่อนข้างจริง      ค่อนข้างไม่จริง      ไม่จริง      ไม่จริงเลย

2. ข้าพเจ้าสามารถกำหนดแนวทางการปฏิบัติตามวิสัยทัศน์ของโรงเรียนให้เหมาะสมได้

-----  
 จริงที่สุด      จริง      ค่อนข้างจริง      ค่อนข้างไม่จริง      ไม่จริง      ไม่จริงเลย

3. ข้าพเจ้ากำหนดรูปแบบและแนวปฏิบัติในการสร้างวิสัยทัศน์ ของโรงเรียนได้ชัดเจน

-----  
 จริงที่สุด      จริง      ค่อนข้างจริง      ค่อนข้างไม่จริง      ไม่จริง      ไม่จริงเลย

4. ข้าพเจ้ามีรูปแบบและแนวทางการปฏิบัติในการเผยแพร่ วิสัยทัศน์ของโรงเรียนอย่างหลากหลาย

-----  
 จริงที่สุด      จริง      ค่อนข้างจริง      ค่อนข้างไม่จริง      ไม่จริง      ไม่จริงเลย

5. ข้าพเจ้าสามารถปฏิบัติหน้าที่ของข้าพเจ้าตามวิสัยทัศน์ของโรงเรียนได้ครบถ้วน

-----  
 จริงที่สุด      จริง      ค่อนข้างจริง      ค่อนข้างไม่จริง      ไม่จริง      ไม่จริงเลย

6. ข้าพเจ้าเป็นผู้กำหนดวิสัยทัศน์ในการทำงานวิชาการทั้งในลักษณะเชิงปริมาณและเชิงคุณภาพ

-----  
 จริงที่สุด      จริง      ค่อนข้างจริง      ค่อนข้างไม่จริง      ไม่จริง      ไม่จริงเลย

## 7. ข้าพเจ้าสามารถกำหนดเป้าหมายการเผยแพร่วิสัยทัศน์ของโรงเรียนได้ชัดเจน

-----	-----	-----	-----	-----	-----
จริงที่สุด	จริง	ค่อนข้างจริง	ค่อนข้างไม่จริง	ไม่จริง	ไม่จริงเลย

## 8. ข้าพเจ้าสามารถกำหนดเป้าหมายเพื่อการปฏิบัติตามวิสัยทัศน์ของโรงเรียนได้อย่างครบถ้วนครอบคลุม

-----	-----	-----	-----	-----	-----
จริงที่สุด	จริง	ค่อนข้างจริง	ค่อนข้างไม่จริง	ไม่จริง	ไม่จริงเลย

## 9. ข้าพเจ้าเสนอวิธีที่เหมาะสมในการกำหนดวิสัยทัศน์ร่วมกันที่ครูสามารถนำไปสู่การปฏิบัติได้

-----	-----	-----	-----	-----	-----
จริงที่สุด	จริง	ค่อนข้างจริง	ค่อนข้างไม่จริง	ไม่จริง	ไม่จริงเลย

## 10. ข้าพเจ้าสามารถนำวิธีปฏิบัติตามวิสัยทัศน์ของโรงเรียนรูปแบบต่าง ๆ มาเผยแพร่

-----	-----	-----	-----	-----	-----
จริงที่สุด	จริง	ค่อนข้างจริง	ค่อนข้างไม่จริง	ไม่จริง	ไม่จริงเลย

**ตอนที่ 8 การปฏิบัติหรือแสดงตามบทบาทในการบริหาร**

## 1. ข้าพเจ้าปฏิบัติตนเป็นแบบอย่างที่ดีเป็นที่ยอมรับเชื่อมั่นศรัทธาของบุคลากร

-----	-----	-----	-----	-----	-----
จริงที่สุด	จริง	ค่อนข้างจริง	ค่อนข้างไม่จริง	ไม่จริง	ไม่จริงเลย

## 2. ข้าพเจ้ายินดีที่จะปฏิบัติตามภารกิจอย่างเต็มความสามารถ

-----	-----	-----	-----	-----	-----
จริงที่สุด	จริง	ค่อนข้างจริง	ค่อนข้างไม่จริง	ไม่จริง	ไม่จริงเลย

## 3. การตัดสินใจของข้าพเจ้าจะคำนึงถึงผลทางด้านศีลธรรมและจริยธรรม

-----	-----	-----	-----	-----	-----
จริงที่สุด	จริง	ค่อนข้างจริง	ค่อนข้างไม่จริง	ไม่จริง	ไม่จริงเลย

## 4. ข้าพเจ้าแสดงให้เห็นว่างานที่มอบหมายให้ทำนั้นเป็นสิ่งท้าทายความสามารถของบุคลากร

-----	-----	-----	-----	-----	-----
จริงที่สุด	จริง	ค่อนข้างจริง	ค่อนข้างไม่จริง	ไม่จริง	ไม่จริงเลย

5. ข้าพเจ้าชี้ให้เห็นว่าการมีเจตคติที่ดีต่องานจะส่งผลดีต่อโรงเรียน

-----  
 จริงที่สุด      จริง      ค่อนข้างจริง      ค่อนข้างไม่จริง      ไม่จริง      ไม่จริงเลย

6. ข้าพเจ้าส่งเสริมให้บุคลากรพัฒนาตนเองในระดับสูงขึ้นด้วยวิธีการที่หลากหลาย

-----  
 จริงที่สุด      จริง      ค่อนข้างจริง      ค่อนข้างไม่จริง      ไม่จริง      ไม่จริงเลย

7. ข้าพเจ้าเสนอแนะให้บุคลากรหาแนวทางใหม่ ๆ ในการแก้ปัญหาที่เกิดขึ้นระหว่าง  
การทำงาน

-----  
 จริงที่สุด      จริง      ค่อนข้างจริง      ค่อนข้างไม่จริง      ไม่จริง      ไม่จริงเลย

8. ข้าพเจ้ากระตุ้นให้บุคลากรมองปัญหาให้ครบทุกด้าน

-----  
 จริงที่สุด      จริง      ค่อนข้างจริง      ค่อนข้างไม่จริง      ไม่จริง      ไม่จริงเลย

9. ข้าพเจ้าส่งเสริมให้บุคลากรแก้ปัญหาโดยอาศัยข้อมูลและหลักฐานต่าง ๆ อย่างมีเหตุผล

-----  
 จริงที่สุด      จริง      ค่อนข้างจริง      ค่อนข้างไม่จริง      ไม่จริง      ไม่จริงเลย

10. ข้าพเจ้าเคารพในสิทธิและให้เกียรติบุคลากรในโรงเรียน

-----  
 จริงที่สุด      จริง      ค่อนข้างจริง      ค่อนข้างไม่จริง      ไม่จริง      ไม่จริงเลย

11. ข้าพเจ้าเห็นความสำคัญของบุคลากรทุกคนโดยเปิดโอกาส ให้เรียนรู้สิ่งใหม่ ๆ

-----  
 จริงที่สุด      จริง      ค่อนข้างจริง      ค่อนข้างไม่จริง      ไม่จริง      ไม่จริงเลย

12. ข้าพเจ้าเปิดโอกาสให้บุคลากรใช้ความสามารถพิเศษในการปฏิบัติงานอย่างเต็มที่

-----  
 จริงที่สุด      จริง      ค่อนข้างจริง      ค่อนข้างไม่จริง      ไม่จริง      ไม่จริงเลย

### ตอนที่ 9 ผลจากการบริหารงานวิชาการ

1. ข้าพเจ้าสามารถกระตุ้นให้ครูส่วนใหญ่ร่วมมือทำวิจัยในชั้นเรียนได้

-----  
 จริงที่สุด      จริง      ค่อนข้างจริง      ค่อนข้างไม่จริง      ไม่จริง      ไม่จริงเลย

2. ครูส่วนใหญ่ได้ลงมือทำวิจัยในชั้นเรียนจากการสนับสนุนของข้าพเจ้า

-----  
 จริงที่สุด      จริง      ค่อนข้างจริง      ค่อนข้างไม่จริง      ไม่จริง      ไม่จริงเลย

3. ข้าพเจ้าจัดงบประมาณได้อย่างเหมาะสมทำให้การสอนของครูเป็นไปด้วยดี

-----  
 จริงที่สุด      จริง      ค่อนข้างจริง      ค่อนข้างไม่จริง      ไม่จริง      ไม่จริงเลย

4. ข้าพเจ้าได้ตรวจสอบการจัดงบประมาณให้เหมาะสมและสอดคล้องกับกิจกรรมการเรียนการสอนทำให้ไร้ปัญหาในการจัดกิจกรรม

-----  
 จริงที่สุด      จริง      ค่อนข้างจริง      ค่อนข้างไม่จริง      ไม่จริง      ไม่จริงเลย

5. ข้าพเจ้าสนับสนุนครูในการจัดหาสื่อวัสดุอุปกรณ์ให้เหมาะสมกับรายวิชาที่สอนตามมาตรฐานสากลทำให้ครูทุ่มเทกับการสอน

-----  
 จริงที่สุด      จริง      ค่อนข้างจริง      ค่อนข้างไม่จริง      ไม่จริง      ไม่จริงเลย

6. ข้าพเจ้าสนับสนุนครูในการจัดบรรยากาศห้องเรียนหรือห้องปฏิบัติการให้เหมาะสมกับผู้เรียนทำให้ผู้เรียนสนใจเรียนและมีผลการเรียนดีขึ้น

-----  
 จริงที่สุด      จริง      ค่อนข้างจริง      ค่อนข้างไม่จริง      ไม่จริง      ไม่จริงเลย

7. ข้าพเจ้ามีนโยบายสนับสนุนจัดการเรียนการสอนที่เอื้อต่อความสำเร็จของผู้เรียนทำให้โรงเรียนได้รับการยอมรับ

-----  
 จริงที่สุด      จริง      ค่อนข้างจริง      ค่อนข้างไม่จริง      ไม่จริง      ไม่จริงเลย

8. ข้าพเจ้ามีนโยบายสนับสนุน อำนวยความสะดวกแก่ครูผู้สอน ในการทำวิจัยในชั้นเรียน  
ทำให้โรงเรียนมีงานวิจัย ที่ได้มาตรฐาน

-----  
 จริงที่สุด      จริง      ค่อนข้างจริง      ค่อนข้างไม่จริง      ไม่จริง      ไม่จริงเลย

\*\*\*\*\* ขอขอบคุณที่ตั้งใจตอบจนครบทุกข้อ \*\*\*\*\*



## ภาคผนวก ง เครื่องมือที่ใช้ในการเก็บรวบรวมข้อมูล ระยะที่ 2

### หนังสือถึงผู้ทรงคุณวุฒิ

#### เอกสาร 1

ที่ วิทยาลัยการจัดการ มหาวิทยาลัยพะเยา

เรื่อง การประเมินรูปแบบพระดัต

เรียน ท่านผู้ทรงคุณวุฒิ

สิ่งที่ส่งมาด้วย

1. เอกสาร 1 คำชี้แจงสำหรับผู้ทรงคุณวุฒิ

2. เอกสาร 2 ผลวิจัยรูปแบบพระดัต และ แนวทางการบริหารการพัฒนาเพื่อส่งเสริมประสิทธิผลการบริหารวิชาการของโรงเรียนมาตรฐานสากล สังกัดสำนักงานเขตพื้นที่การศึกษามัธยมศึกษาในกรุงเทพมหานคร ด้วยการจัดกิจกรรมการเรียนรู้โดยยึดหลักการบริหาร (Plan-Do-Check-Act) X 4M

3. เอกสาร 3 ข้อเสนอแนวทางการบริหารการพัฒนาเพื่อส่งเสริมประสิทธิผลการบริหารวิชาการของโรงเรียนมาตรฐานสากล สังกัดสำนักงานเขตพื้นที่การศึกษามัธยมศึกษาในกรุงเทพมหานคร

4. เอกสาร 4 แบบประเมินที่ผู้ทรงคุณวุฒิใช้ในการประเมินแนวทางการบริหารการพัฒนาเพื่อส่งเสริมประสิทธิผลการบริหารวิชาการของโรงเรียนมาตรฐานสากล สังกัดสำนักงานเขตพื้นที่การศึกษามัธยมศึกษาในกรุงเทพมหานคร ตามเอกสาร 3

เนื่องจากข้าพเจ้า นายนิธิวัฒน์ อินทสิทธิ์ นักศึกษาปริญญาเอก สาขาวิชาการบริหารการศึกษา ซึ่งกำลังดำเนินการวิจัยเรื่อง “ปัจจัยเชิงสาเหตุแบบพระดัตของประสิทธิผลการบริหารวิชาการของโรงเรียนมาตรฐานสากล สังกัดสำนักงานเขตพื้นที่การศึกษามัธยมศึกษาในกรุงเทพมหานคร” ได้ดำเนินการวิจัยมาเป็นลำดับจนได้คำตอบเกี่ยวกับ “รูปแบบพระดัตการพัฒนาเพื่อส่งเสริมประสิทธิผลการบริหารวิชาการของโรงเรียนมาตรฐานสากล สังกัดสำนักงานเขตพื้นที่การศึกษามัธยมศึกษาในกรุงเทพมหานคร” และได้จัดทำ “แนวทางการบริหารการพัฒนาเพื่อส่งเสริมประสิทธิผลการบริหารวิชาการของโรงเรียนมาตรฐานสากล สังกัดสำนักงานเขตพื้นที่การศึกษามัธยมศึกษาในกรุงเทพมหานคร” ในขั้นนี้จะต้องมีการประเมินความเหมาะสมของแนวทางการบริหาร ดังกล่าว โดยผู้ทรงคุณวุฒิ

จากการพิจารณาของคณะอาจารย์ผู้ควบคุมวิทยานิพนธ์เห็นว่าท่านเป็นผู้หนึ่งที่มีความรู้ประสบการณ์สูงในการบริหารสถานศึกษาและการพัฒนาผู้เรียนในวงการศึกษาของไทย จึงได้ขอความอนุเคราะห์จากท่านเป็นผู้ทรงคุณวุฒิในการประเมินครั้งนี้

ข้าพเจ้านิธิวัฒน์ผู้ทำวิทยานิพนธ์ และกรรมการผู้ควบคุมวิทยานิพนธ์ ขอขอบพระคุณในความอนุเคราะห์ของท่านมา ณ โอกาสนี้

### คำชี้แจงสำหรับผู้ทรงคุณวุฒิในการประเมิน

ผู้วิจัย ได้ดำเนินการวิจัยมาเป็นลำดับจนได้คำตอบเกี่ยวกับ “รูปแบบพระระดับการพัฒนา เพื่อส่งเสริมประสิทธิผลการบริหารวิชาการของโรงเรียนมาตรฐานสากล สังกัดสำนักงานเขตพื้นที่ การศึกษาในกรุงเทพมหานคร” ดังภาพ 1 ในเอกสาร 2 และได้พัฒนาต่อโดยอาศัยองค์ความรู้ จากงานวิจัยก่อนหน้า เช่น งานวิจัยของ จิราพร เซ็นหอม (2562) และงานวิจัยของ สิริพร บุญพา (2562) (ซึ่งรวบรวมข้อเสนอแนะจากผู้เชี่ยวชาญงานวิจัยละ 10 คน) ประกอบคำชี้แจงจาก อาจารย์ที่ปรึกษาจนได้ “แนวทางการบริหารการพัฒนาเพื่อส่งเสริมประสิทธิผลการบริหารวิชาการ ของโรงเรียนมาตรฐานสากล สังกัดสำนักงานเขตพื้นที่การศึกษามัธยมศึกษาในกรุงเทพมหานคร”

#### ตามเอกสาร 3

เพื่อตรวจสอบว่า “แนวทางการบริหารการพัฒนาเพื่อส่งเสริมประสิทธิผลการบริหาร วิชาการของโรงเรียนมาตรฐานสากล” ดังกล่าว มีความเป็นไปได้ในทางปฏิบัติเพียงใด จะต้องทำการทดลองใช้ หรือประเมินโดยผู้ทรงคุณวุฒิผู้มีประสบการณ์สูง ซึ่งในครั้งนี้เลือก การประเมินโดยผู้ทรงคุณวุฒิ โดยท่านเป็นผู้ทรงคุณวุฒิท่านหนึ่งที่กรุณาเป็นผู้ประเมินในครั้งนี้

ในการประเมินขอให้ท่านพิจารณา “แนวทางการบริหารการพัฒนาเพื่อส่งเสริมประสิทธิผล การบริหารวิชาการของโรงเรียนมาตรฐานสากล” **ตามเอกสาร 3** และประเมินโดยใช้เครื่องมือ **ตามเอกสาร 4** (ซึ่งในเอกสารดังกล่าวจะมีคำชี้แจง การดำเนินการในการประเมินอยู่ด้วย)

ทั้งนี้ หากต้องการข้อมูลหรือคำอธิบายเพิ่มเติมในการประเมิน ขอให้เรียกหาได้จาก ผู้วิจัย ขอขอบพระคุณท่านผู้ทรงคุณวุฒิในการประเมินแนวทางการบริหารการพัฒนาฯ ครั้งนี้

**เอกสาร 2**

ผลวิจัยรูปแบบพหุระดับ และแนวทางการบริหารการพัฒนาเพื่อส่งเสริมประสิทธิภาพการบริหารวิชาการของโรงเรียนมาตรฐานสากล สังกัดสำนักงานเขตพื้นที่การศึกษามัธยมศึกษาในกรุงเทพมหานคร ด้วยการจัดกิจกรรมการเรียนรู้โดยยึดหลักการบริหาร (Plan-Do-Check-Act) X 4M ดังนี้

**1. ผลวิจัยรูปแบบพหุระดับการบริหารการพัฒนาเพื่อประสิทธิภาพการบริหารวิชาการของโรงเรียนมาตรฐานสากล สังกัดสำนักงานเขตพื้นที่การศึกษามัธยมศึกษาในกรุงเทพมหานคร**

งานวิจัยที่ได้ดำเนินการมา ผู้วิจัยได้ศึกษารูปแบบพหุระดับการบริหารการพัฒนาเพื่อประสิทธิภาพการบริหารวิชาการของโรงเรียนมาตรฐานสากล สังกัดสำนักงานเขตพื้นที่การศึกษามัธยมศึกษาในกรุงเทพมหานคร ตัวแปรตาม 3 ระดับ คือ ประสิทธิภาพการบริหารวิชาการ ระดับนักเรียน ระดับห้องเรียน และระดับโรงเรียน ขณะที่ตัวแปรปัจจัยในแต่ละระดับประกอบด้วย กลุ่มปัจจัยการบริหารวิชาการ และกลุ่มปัจจัยสนับสนุน โดยรวมมีตัวแปรปัจจัยระดับละ 7 ตัวแปร การวิเคราะห์โมเดลพหุระดับด้วยสถิติการวิเคราะห์พหุระดับของการวิเคราะห์ถดถอย (Multilevel Regression Analysis) ด้วยเทคนิค HLM (Hierarchical Linear Model) โดยโปรแกรมคอมพิวเตอร์สำเร็จรูป HLM 3L (Version 8.0) for Windows ผลวิจัยได้พบตัวแปรปัจจัยสำคัญ ดังนี้

### 1.1 ปัจจัยที่พบที่สำคัญ (จากรูปแบบพหุระดับ)

#### 1.1.1 ปัจจัยเกี่ยวกับการบริหารวิชาการ ที่พบที่สำคัญ (3 ระดับ มี 6 ปัจจัย)

1) ระดับโรงเรียน คือ (1) การกำหนดนโยบายและแนวปฏิบัติที่ชัดเจนของโรงเรียน (Policy) และ (2) กระบวนการบริหารวิชาการที่เป็นไปตามหลักมาตรฐานสากล (Manag)

2) ระดับห้องเรียน คือ (1) การจัดครูเข้าสอนและการนิเทศก์ (Teasu) (2) การดำเนินการสอน และพฤติกรรมการสอนของครู (Behav)

3) ระดับนักเรียน คือ (1) การจัดสภาพบรรยากาศในห้องเรียน (Class) และ (2) การรับรู้นโยบายการบริหารวิชาการ (Poli)

#### 1.1.2 ปัจจัยเสริม ที่พบที่สำคัญ ( 3 ระดับ มี 5 ปัจจัย)

1) ระดับโรงเรียน (ไม่พบปัจจัยเสริมสำคัญ)

2) ระดับห้องเรียน คือ (1) การรับรู้ตัวแบบห้องเรียนคุณภาพ (Percep) และ (2) ความผูกพันต่อนักเรียนและโรงเรียนของครู (Rala)

3) ระดับนักเรียน คือ (1) การเชื่ออำนาจในตนเองในการเรียน (Power) (2) ทักษะการคิดต่อการเรียนตามมาตรฐานสากล (Attw) และ 3) การสนับสนุนด้านการเรียนของผู้ปกครอง (SuppS) ผลการศึกษาในรูปแบบพหุระดับเป็น ดังภาพ

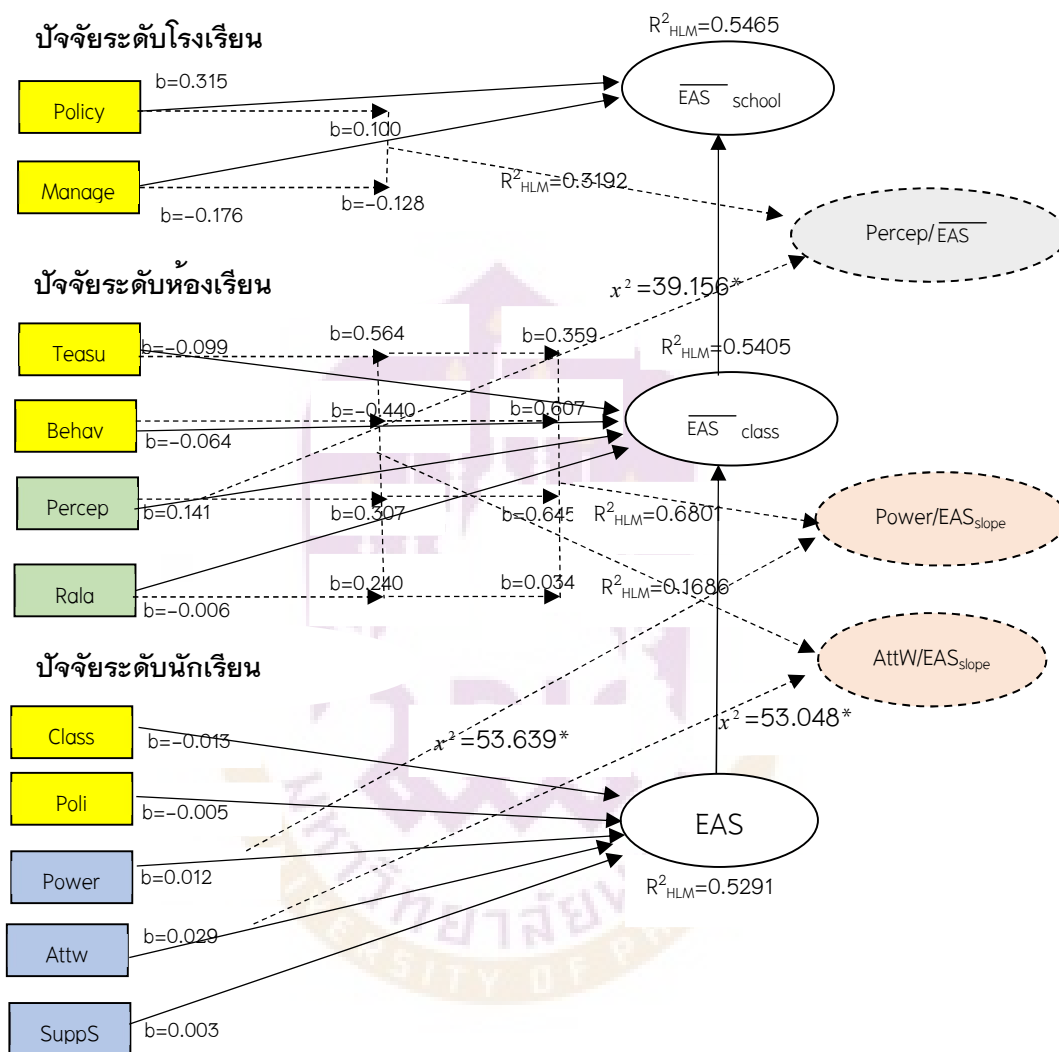

ภาพ 19 รูปแบบพหุระดับของประสิทธิผลการบริหารวิชาการของโรงเรียนมาตรฐานสากล สังกัดสำนักงานเขตพื้นที่การศึกษามัชฌมศึกษาในกรุงเทพมหานคร

## 2. แนวทางการบริหารการพัฒนาเพื่อส่งเสริมประสิทธิผลการบริหารวิชาการ ของโรงเรียนมาตรฐานสากลสังกัดสำนักงานเขตพื้นที่การศึกษามัธยมศึกษาในกรุงเทพมหานคร

ในการบริหาร (รูปแบบ) การพัฒนาเพื่อส่งเสริมประสิทธิผลการบริหารวิชาการ  
ของโรงเรียนมาตรฐานสากล สังกัดสำนักงานเขตพื้นที่การศึกษามัธยมศึกษาในกรุงเทพมหานคร  
ยึดตามวงจรคุณภาพของเดมมิ่ง (Deming Cycle) คือ Plan-Do-Check-Act ประกอบการจัดการ  
ทรัพยากรหลัก 4 ด้าน คือ ด้านบุคคล (Man) ด้านการเงินหรืองบประมาณ (Money) ด้านวัสดุ  
อุปกรณ์ (Material) และด้านวิธีการ (Method) มีเป้าหมายในการสร้างปัจจัยที่พบว่าสำคัญ  
(จากการวิจัย) ทั้งปัจจัยการบริหารวิชาการ และปัจจัยเสริม โดยมีแนวทางในการดำเนินการ  
ดังต่อไปนี้ เอกสาร 3



## เอกสาร 3

ข้อเสนอแนะแนวทางการบริหารการพัฒนาเพื่อส่งเสริมประสิทธิผลการบริหาร  
วิชาการของโรงเรียนมาตรฐานสากล สังกัดสำนักงานเขตพื้นที่การศึกษามัธยมศึกษา  
ในกรุงเทพมหานคร ดังตาราง 15-18

ตาราง 15 ชั้นการวางแผน (Plan: P)

1ก. ปัจจัยการบริหารวิชาการ			
วางแผนเกี่ยวกับบุคคล (Man)	วางแผนเกี่ยวกับเงิน งบประมาณ (Money)	วางแผนเกี่ยวกับวัสดุ อุปกรณ์เครื่องมือ (Material)	วางแผนเกี่ยวกับวิธีการ (Method)
1. การให้ผู้บริหาร ตรวจสอบสร้างความชัดเจน และสื่อสารนโยบาย และแนวปฏิบัติของโรงเรียน (เกี่ยวกับการบริหาร วิชาการของโรงเรียน มาตรฐานสากล)	1. การประมาณการและ เตรียม งบประมาณของ ฝ่ายวิชาการให้มี ความพร้อมบริหารตาม หลักมาตรฐานสากล เช่น งบประมาณในการจัดซื้อ วัสดุอุปกรณ์เพื่อการเรียน	1. การจัดเตรียมวัสดุ อุปกรณ์ เพื่อการเรียน การสอน เครื่องคอมพิวเตอร์ เครื่องฉายโปรเจคเตอร์ และอุปกรณ์อื่น ๆ 2. การจัดหาวัสดุอุปกรณ์ เพื่อสนับสนุนการประชุม การพัฒนาบุคลากร ฝ่ายวิชาการ	1. การเลือกวิธีการสื่อสาร นโยบายและแนวปฏิบัติ ของโรงเรียน(เกี่ยวกับ การบริหารวิชาการของ โรงเรียนมาตรฐานสากล) ไปยังกลุ่มผู้เกี่ยวข้องสำคัญ 2. การเลือกวิธีการพัฒนา บุคลากรฝ่ายวิชาการ ให้มีความรู้ความเข้าใจ และพร้อมบริการ(ดำเนินการ) วิชาการให้เป็นไปตามหลัก มาตรฐานสากล
2. การพัฒนาบุคลากร ฝ่ายวิชาการให้มีความรู้ ความเข้าใจและพร้อม บริการ (ดำเนินการ) วิชาการให้เป็นไปตาม หลักมาตรฐานสากล	2. การประมาณการ และเตรียมงบประมาณ ในการประชุม และพัฒนา บุคลากรฝ่ายวิชาการ พร้อมบริการ (ดำเนินการ) วิชาการให้เป็นไปตาม หลักมาตรฐานสากล	3. การจัดหาวัสดุอุปกรณ์ เพื่อใช้ในการพัฒนาครู และสนับสนุนครู ในการจัดการเรียน การสอน การพัฒนา บรรยากาศห้องเรียน	3. การเลือกวิธีเตรียม บุคลากรฝ่ายวิชาการ ในการจัดครูเข้าสอน และ จัดผู้นิเทศก์
3. เตรียมบุคลากร ฝ่ายวิชาการในการจัดครู เข้าสอน และจัดผู้นิเทศก์			
4. การเตรียมความพร้อมครู ในการจัดการเรียนการสอน (ให้ดำเนินการสอนได้อย่างมี คุณภาพ และมีพฤติกรรม การสอนที่ดี)			4. การเลือกวิธีเตรียม ความพร้อมครู ในการจัด การเรียนการสอน (ให้ดำเนินการสอนได้อย่าง มีคุณภาพ และมีพฤติกรรม การสอนที่ดี)

## ตาราง 15 (ต่อ)

วางแผนเกี่ยวกับบุคคล (Man)	วางแผนเกี่ยวกับเงิน งบประมาณ (Money)	วางแผนเกี่ยวกับวัสดุ อุปกรณ์เครื่องมือ (Material)	วางแผนเกี่ยวกับวิธีการ (Method)
5. การพัฒนาครูให้พร้อม จัดสภาพบรรยากาศใน ห้องเรียนให้เอื้ออำนวย ต่อการเรียนการสอน ตามหลักมาตรฐานสากล	3. การประมาณการ และเตรียมงบประมาณ พัฒนาครูให้มีความพร้อม ด้านการจัดการเรียน การสอน และจัดสภาพ บรรยากาศห้องเรียน ถ้าไม่มีครูอาจมีการยืม ตัวครู (ขอตัวช่วย ราชการ) หรือจัดหา ครูเพิ่ม		5. การเลือกวิธีการพัฒนา ครูให้พร้อมจัดสภาพ บรรยากาศในห้องเรียน ให้เอื้ออำนวยต่อการเรียน การสอนตามหลัก มาตรฐานสากล
6. การสร้างการรับรู้ของ นักเรียนเกี่ยวกับนโยบาย การบริหารวิชาการของ โรงเรียนมาตรฐานสากล)			6. การเลือกวิธีสื่อสาร ให้นักเรียนเกิดการรับรู้ เกี่ยวกับนโยบาย การบริหารวิชาการของ โรงเรียน มาตรฐานสากล)
<b>1ข. ปัจจัยเสริม</b>			
1. การเตรียมความพร้อม ของบุคลากรฝ่ายวิชาการ ในการพัฒนาครู พัฒนา นักเรียน การประชุมหรือ สื่อสารกับผู้ปกครอง นักเรียน	1. การเตรียมงบประมาณ สำหรับฝ่ายวิชาการ สร้างหลักสูตร กิจกรรม เครื่องมือวัดประเมินผล เพื่อการพัฒนาครู พัฒนานักเรียน สร้าง ความเข้าใจความพร้อม ของผู้ปกครอง (อาจแยก เป็นหมวดสำคัญ เช่น หมวดค่าตอบแทน หมวดค่าใช้สอย และ หมวดวัสดุ/อุปกรณ์)	1. การเตรียมวัสดุ อุปกรณ์ เครื่องมือที่ ใช้ในการสร้างหลักสูตร กิจกรรม เครื่องมือวัด ประเมินผล เพื่อการ พัฒนาครู พัฒนา นักเรียน เช่น วัสดุ อุปกรณ์สำนักงาน เครื่องมือต่าง ๆ	1. การเลือกวิธีการที่ใช้ใน การสร้างหลักสูตร กิจกรรม เครื่องมือวัด ประเมิน
2. การเตรียมครูเพื่อเข้า รับการพัฒนา ให้มีความรู้ และ ประสบการณ์ที่ เกี่ยวกับ ห้องเรียน คุณภาพ พัฒนาครูให้มี ความรู้ลึกผูกพันต่อ โรงเรียน	2. การเตรียมงบประมาณ การอบรมครู พัฒนา นักเรียน ประชุม ผู้ปกครอง (อาจแยก ได้เป็นหมวดเช่นกัน)	2. เตรียมวัสดุ อุปกรณ์ เครื่องมือ ในการจัด อบรมครู พัฒนา นักเรียน ประชุมเพื่อ ชี้แจงทำความเข้าใจ กับผู้ปกครอง	2. การเลือกวิธีการพัฒนา ครู พัฒนานักเรียน (เช่น ใช้วิธีการอบรม ทางการศึกษาหรือ วิธีการพัฒนาบุคลากร ในทางจิตพฤติกรรม ศาสตร์) เลือกวิธีการวัด ประเมินผลการพัฒนา แต่ละกลุ่มเป้าหมาย

## ตาราง 15 (ต่อ)

วางแผนเกี่ยวกับบุคคล (Man)	วางแผนเกี่ยวกับเงิน งบประมาณ (Money)	วางแผนเกี่ยวกับวัสดุ อุปกรณ์เครื่องมือ (Material)	วางแผนเกี่ยวกับวิธีการ (Method)
3. การเตรียมนักเรียน เพื่อเข้ารับการพัฒนา ลักษณะทางจิตใจ เกี่ยวกับ ความเชื่ออำนาจ ในตนในการเรียน และ ทัศนคติต่อการเรียนใน หลักสูตรมาตรฐานสากล	4. การทำความเข้าใจ และสร้างความพร้อม ผู้ปกครอง ในการให้ การสนับสนุนการเรียน ของนักเรียนในหลักสูตร มาตรฐานสากล		3. การเลือกวิธีการ สื่อสารกับผู้ปกครอง เกี่ยวกับการสนับสนุน ด้านการเรียนของ นักเรียน อาจเป็นการ เชิญประชุมชี้แจง การ จัดทำสารถึงผู้ปกครอง หรือใช้ สื่อสังคม (Social media) เป็นต้น

## ตาราง 16 ชั้นการปฏิบัติ (Do: D)

2ก. ปัจจัยการบริหารวิชาการ			
ปฏิบัติเกี่ยวกับบุคคล (Man)	ปฏิบัติเกี่ยวกับเงิน งบประมาณ (Money)	ปฏิบัติเกี่ยวกับวัสดุ อุปกรณ์เครื่องมือ (Material)	ปฏิบัติเกี่ยวกับวิธีการ (Method)
1. ผู้บริหารทำการ ตรวจสอบสร้างความ ชัดเจน และสื่อสาร แนวนโยบาย แนวปฏิบัติ ของโรงเรียน (เกี่ยวกับ การบริหารวิชาการของ โรงเรียนมาตรฐานสากล) โดยอาจทำเป็นเอกสาร เผยแพร่หรือชี้แจงในการ ประชุมแก่ฝ่ายต่าง ๆ ที่	1. ทำการเบิกจ่าย และ จัดสรรงบประมาณของ ฝ่ายวิชาการให้เป็นไป ตามระเบียบและ คลองตัว การบริหาร ตามหลักมาตรฐาน สากล เช่น งบประมาณ ในการจัดซื้อวัสดุ อุปกรณ์เพื่อการเรียน การสอน งบประมาณ	1. ดำเนินการจัดหา จัดเตรียมวัสดุ อุปกรณ์ เพื่อการเรียนการสอน เครื่องคอมพิวเตอร์ เครื่องฉายโปรเจคเตอร์ และ อุปกรณ์อื่น ๆ ตามที่ได้วางแผนไว้ 2. ดำเนินการจัดหา วัสดุอุปกรณ์ เพื่อ สนับสนุนการประชุม	1. เลือกและใช้วิธีการ สื่อสารแนวนโยบายและ แนวปฏิบัติของโรงเรียน (เกี่ยวกับการบริหาร วิชาการของโรงเรียน มาตรฐานสากล) ไปยัง กลุ่มผู้เกี่ยวข้องสำคัญ เช่นการจัดประชุมชี้แจง การจัดทำเป็นเอกสาร เผยแพร่

## ตาราง 16 (ต่อ)

ปฏิบัติเกี่ยวกับบุคคล (Man)	ปฏิบัติเกี่ยวกับเงิน งบประมาณ (Money)	ปฏิบัติเกี่ยวกับวัสดุ อุปกรณ์เครื่องมือ (Material)	ปฏิบัติเกี่ยวกับวิธีการ (Method)
เกี่ยวข้องกับ เช่น ครู นักเรียน ผู้ปกครอง	ในการจัดครูเข้าสอน และการนิเทศก์	การพัฒนาบุคลากร ฝ่ายวิชาการ	2. เลือกวิธีการพัฒนา บุคลากรฝ่ายวิชาการให้มี
2. จัดการพัฒนาบุคลากร ฝ่ายวิชาการให้มีความรู้ ความเข้าใจและพร้อม บริการ (ดำเนินการ) วิชาการให้เป็นไปตาม หลักมาตรฐานสากล	2. ทำการเบิกจ่าย งบประมาณในการประชุม และพัฒนาบุคลากร ฝ่ายวิชาการเพื่อให้ พร้อมบริการ (ดำเนินการ) วิชาการให้เป็นไปตาม หลักมาตรฐานสากล	3. ดำเนินการจัดหา วัสดุอุปกรณ์เพื่อใช้ใน การพัฒนาครู และสนับสนุนครู ในการจัดการเรียน การสอน การพัฒนา บรรยากาศห้องเรียน	ความรู้ความเข้าใจ และ พร้อมบริการ(ดำเนินการ) วิชาการให้เป็นไปตาม หลักมาตรฐานสากล เช่น การจัดประชุมจัดอบรม หรือส่งไปดูงาน สถานศึกษาที่ประสบ ความสำเร็จ
โดยให้ไปดูงานจัดประชุม ชี้แจง จัดอบรม เป็นต้น	3. ประชุมสร้างความเข้าใจ ความพร้อมแก่บุคลากร ฝ่ายวิชาการ ในการจัดครู เข้าสอน และ จัดผู้นิเทศก์	3. ดำเนินการเบิกจ่าย งบประมาณเพื่อ การพัฒนา ครูให้มี ความพร้อม ด้านการจัดการเรียน การสอน และจัดสภาพ บรรยากาศห้องเรียน โดยดำเนินการให้เป็นไป ตามหมวดเงิน และ ระเบียบการเงิน	3. เลือกและใช้วิธีเตรียม บุคลากรฝ่ายวิชาการ ในการจัดครูเข้าสอน และ จัดผู้นิเทศก์ เช่น การจัด ประชุม จัดอบรม หรือ ส่งไปดูงานสถานศึกษาที่ ประสบความสำเร็จ
4. พัฒนาครูเพื่อให้เกิด ความพร้อมครูในการจัด การเรียนการสอน (ให้ดำเนิน การสอนได้ อย่างมีคุณภาพ และมี พฤติกรรมการสอนที่ดี) โดยจัดอบรม หรือส่งไป อบรม	4. พัฒนาคูให้เกิด ความพร้อมครูในการจัด การเรียนการสอน (ให้ดำเนิน การสอนได้ อย่างมีคุณภาพ และมี พฤติกรรมการสอนที่ดี) โดยจัดอบรม หรือส่งไป อบรม	4. พัฒนาคูให้เกิด ความพร้อมครูในการจัด การเรียนการสอน (ให้ดำเนิน การสอนได้ อย่างมีคุณภาพ และมี พฤติกรรมการสอนที่ดี) โดยจัดอบรม หรือส่งไป อบรม	4. เลือกและใช้วิธีการ เตรียมความพร้อมครูใน การจัดการเรียนการสอน (ให้ดำเนินการสอนได้ อย่างมีคุณภาพ และมี พฤติกรรมการสอนที่ดี) เช่น การจัดประชุม จัดอบรม หรือส่งไป ดูงานสถานศึกษาที่ประสบ ความสำเร็จ
5. จัดประชุม หรืออบรม พัฒนาคูให้พร้อมจัด สภาพบรรยากาศใน ห้องเรียนให้อีกอำนวยความสะดวก ต่อการเรียนการสอนตาม หลักมาตรฐานสากล	5. จัดประชุม หรืออบรม พัฒนาคูให้พร้อมจัด สภาพบรรยากาศใน ห้องเรียนให้อีกอำนวยความสะดวก ต่อการเรียนการสอนตาม หลักมาตรฐานสากล	5. จัดประชุม หรืออบรม พัฒนาคูให้พร้อมจัด สภาพบรรยากาศใน ห้องเรียนให้อีกความสะดวก ต่อการเรียนการสอนตาม หลักมาตรฐานสากล	5. เลือกและใช้วิธีการ พัฒนาคูให้พร้อมจัด สภาพบรรยากาศใน
6. สร้างการรับรู้ของ นักเรียนเกี่ยวกับนโยบาย	6. สร้างการรับรู้ของ นักเรียนเกี่ยวกับนโยบาย	6. สร้างการรับรู้ของ นักเรียนเกี่ยวกับนโยบาย	6. สร้างการรับรู้ของ นักเรียนเกี่ยวกับนโยบาย

ตาราง 16 (ต่อ)

ปฏิบัติเกี่ยวกับบุคคล (Man)	ปฏิบัติเกี่ยวกับเงิน งบประมาณ (Money)	ปฏิบัติเกี่ยวกับวัสดุ อุปกรณ์เครื่องมือ (Material)	ปฏิบัติเกี่ยวกับวิธีการ (Method)
การบริหารวิชาการของ โรงเรียน (มาตรฐานสากล) โดยการ สื่อสารในช่องทาง ที่มีประสิทธิภาพ เช่น โดยจัดประชุมชี้แจง ทำเอกสารแจก			ห้องเรียนให้เอื้ออำนวย ต่อการเรียนการสอนตาม หลักมาตรฐานสากล เช่น การจัดประชุม จัดอบรม 6. เลือกวิธีสื่อสารให้ นักเรียนเกิดการรับรู้ เกี่ยวกับนโยบายการ บริหารวิชาการของ โรงเรียนมาตรฐานสากล) โดยการประชาสัมพันธ์ ทางเอกสาร หรือประชุม ชี้แจง

ตาราง 17 ขั้นตอนการติดตามตรวจสอบ/ประเมิน (Check: C)

3ก. ปัจจัยการบริหารวิชาการ			
ติดตามตรวจสอบ/ ประเมินเกี่ยวกับบุคคล (Man)	ติดตามตรวจสอบ/ ประเมินเกี่ยวกับเงิน งบประมาณ (Money)	ติดตามตรวจสอบ/ ประเมินเกี่ยวกับวัสดุ อุปกรณ์ เครื่องมือ (Material)	ติดตามตรวจสอบ/ ประเมินเกี่ยวกับวิธีการ (Method)
1. ตรวจสอบ/ประเมิน การดำเนินการของ ผู้บริหารในการสร้าง ความชัดเจน และสื่อสาร แนวนโยบาย แนวปฏิบัติ ของโรงเรียน (เกี่ยวกับ การบริหารวิชาการ ของ โรงเรียนมาตรฐานสากล)	1. ติดตาม ตรวจสอบ การเบิกจ่าย และ จัดสรรงบประมาณ ของฝ่ายวิชาการว่า เป็นไปตามระเบียบ และคล่องตัวการบริหาร วิชาการหรือไม่ เช่น งบประมาณในการจัดซื้อ วัสดุอุปกรณ์	1. ติดตาม ตรวจสอบ การจัดหา จัดเตรียม วัสดุ อุปกรณ์ เพื่อการ เรียนการสอน เครื่อง คอมพิวเตอร์ เครื่อง ฉายโปรเจคเตอร์ และอุปกรณ์อื่น ๆ ว่า ได้เป็นไปตามที่ได้ วางแผนไว้หรือไม่ มี ปัญหา อุปสรรค หรือไม่	1. ตรวจสอบ และประเมิน วิธีการที่ใช้สื่อสาร แนวนโยบายและแนว ปฏิบัติของโรงเรียน (เกี่ยวกับการบริหาร วิชาการของโรงเรียน มาตรฐานสากล) ไปยัง กลุ่มผู้เกี่ยวข้องสำคัญ เช่น ที่มีการจัด ประชุม ชี้แจง การจัดทำเป็น เอกสารเผยแพร่ ว่าใช้
2. ประเมินการจัดการ พัฒนาบุคลากรฝ่าย วิชาการให้มีความรู้	เพื่อการเรียนการสอน งบประมาณ ในการจัด		



## ตาราง 17 (ต่อ)

ติดตามตรวจสอบ/ ประเมินเกี่ยวกับบุคคล (Man)	ติดตามตรวจสอบ/ ประเมินเกี่ยวกับเงิน งบประมาณ (Money)	ติดตามตรวจสอบ/ ประเมินเกี่ยวกับวัสดุ อุปกรณ์ เครื่องมือ (Material)	ติดตามตรวจสอบ/ประเมิน เกี่ยวกับวิธีการ (Method)
โรงเรียน (มาตรฐานสากล) ที่มีการสื่อสารในช่องทาง ต่าง ๆ เช่น โดยจัดประชุม ชี้แจงทำเอกสารแจก			<p>4. ตรวจสอบ และประเมิน วิธีการเตรียมความพร้อม ครูในการจัด การเรียน การสอน (ให้ดำเนินการสอน ได้อย่างมีคุณภาพ และมี พฤติกรรมการสอนที่ดี) เช่น การจัดประชุม จัดอบรม หรือส่งไปดูงาน สถานศึกษาที่ประสบ ความสำเร็จ</p> <p>5. ตรวจสอบ และประเมิน วิธีการพัฒนาครูให้พร้อม จัดสภาพบรรยากาศใน ห้องเรียนให้เอื้อ อำนวย ต่อการเรียนการสอนตาม หลักมาตรฐานสากล เช่น ที่มีการจัดประชุม จัดอบรม</p> <p>6. ตรวจสอบ และประเมิน วิธีสื่อสารให้นักเรียนเกิด การรับรู้ เกี่ยวกับนโยบาย การบริหาร วิชาการของ โรงเรียน (มาตรฐานสากล) เช่น ที่มีการประชาสัมพันธ์ ทางเอกสาร หรือประชุม ชี้แจง</p>

## ตาราง 17 (ต่อ)

3ข. ปัจจัยเสริม			
ติดตามตรวจสอบ/ ประเมินเกี่ยวกับบุคคล (Man)	ติดตามตรวจสอบ/ ประเมินเกี่ยวกับเงิน งบประมาณ (Money)	ติดตามตรวจสอบ/ ประเมินเกี่ยวกับวัสดุ อุปกรณ์เครื่องมือ (Material)	ติดตามตรวจสอบ/ ประเมินเกี่ยวกับวิธีการ (Method)
1. ตรวจสอบและประเมิน การเตรียมความพร้อม ของบุคลากร ฝ่ายวิชาการ ในการพัฒนาครู พัฒนา นักเรียน ว่าบุคลากร มีความพร้อมมากน้อย เพียงใด	1. ติดตาม ตรวจสอบ การเบิกจ่ายงบประมาณ สำหรับฝ่ายวิชาการ (สร้างหลักสูตร กิจกรรมเครื่องมือวัด ประเมินผล เพื่อการ พัฒนาครู พัฒนา นักเรียน สร้างความเข้าใจ ความพร้อมของ ผู้ปกครอง) เป็นไปตาม แผน เป็นไปตามระเบียบ หรือไม่ มีปัญหา อุปสรรคหรือไม่	1. ติดตาม ประเมิน การจัดหา จัดซื้อ วัสดุ อุปกรณ์ เครื่องมือ ที่ใช้ในการ สร้างหลักสูตร กิจกรรม เครื่องมือวัด ประเมินผล เพื่อการ พัฒนาครู พัฒนานักเรียน (เช่น เอกสาร ตำรา วัสดุ อุปกรณ์สำนักงาน เครื่องมือต่าง ๆ) ได้ ตามที่ต้องการหรือไม่ มีปัญหาอุปสรรคหรือไม่	1. ตรวจสอบและประเมิน วิธีการที่ใช้ในการสร้าง หลักสูตร กิจกรรม เครื่องมือวัด ประเมิน (เช่น การจัดกลุ่มทำงาน (working group) การทำ Work shop) ใช้ได้ผลดี หรือไม่ ต้องปรับปรุง แก้ไขอย่างไร
2. ตรวจสอบและประเมิน การจัดครูเข้ารับการพัฒนา ให้มีความรู้และประสบการณ์ ที่เกี่ยวกับห้องเรียน คุณภาพ พัฒนาการให้ มีความรู้ลึกผูกพันต่อ โรงเรียน ว่าครูมีความ พร้อมมากน้อยเพียงใด	2. ติดตาม ตรวจสอบ การเบิกจ่ายงบประมาณ การอบรมครู พัฒนา นักเรียน ประชุม ผู้ปกครอง เป็นไปตาม แผน เป็นไปตาม ระเบียบหรือไม่ มีปัญหา อุปสรรคหรือไม่	2. ติดตาม ประเมิน การจัดหาวัสดุ อุปกรณ์ เครื่องมือ ในการจัด อบรมครู พัฒนา นักเรียน ในการจัด ประชุมเพื่อชี้แจงทำ ความเข้าใจกับผู้ปกครอง (เช่น โปรแกรม และ คอมพิวเตอร์ เครื่องฉาย โปรเจคเตอร์พร้อมจอฉาย พอยท์เตอร์) ได้ตามที่ ต้องการหรือไม่ มีปัญหา อุปสรรคหรือไม่	2. ตรวจสอบ และประเมิน วิธีการที่ใช้ในการพัฒนา ครู พัฒนานักเรียน (เช่น ใช้วิธีการอบรมทางการ ศึกษาหรือวิธีการพัฒนา บุคลากรในทางจิต พฤติกรรมศาสตร์) วิธีการวัดประเมินผล การ พัฒนา กับแต่ละ กิจกรรม แต่ละ กลุ่มเป้าหมาย เหมาะสม ใช้ได้ผลดีเพียงใด ต้อง ปรับปรุงหรือไม่อย่างไร
3. ตรวจสอบ และประเมิน การจัดนักเรียน เข้ารับ การพัฒนาลักษณะทาง จิตใจ เกี่ยวกับความเชื่อ อำนาจในตนในการเรียน และทัศนคติต่อการเรียน ใหม่หลักสูตรมาตรฐานสากล นักเรียนมีความพร้อม เพียงใด	3. ตรวจสอบ และประเมิน การจัดทำความเข้าใจ และสร้างความพร้อม ผู้ปกครอง ให้การสนับสนุน การเรียนของนักเรียนใน	3. ตรวจสอบ และประเมิน วิธีการสื่อสารที่ใช้กับ ผู้ปกครองเกี่ยวกับ การสนับสนุนด้านการเรียน ของนักเรียน เช่น ที่มี การเชิญประชุมชี้แจง การจัดทำสารถึง	3. ตรวจสอบ และประเมิน วิธีการสื่อสารที่ใช้กับ ผู้ปกครองเกี่ยวกับ การสนับสนุนด้านการเรียน ของนักเรียน เช่น ที่มี การเชิญประชุมชี้แจง การจัดทำสารถึง

ตาราง 17 (ต่อ)

ติดตามตรวจสอบ/ ประเมินเกี่ยวกับบุคคล (Man)	ติดตามตรวจสอบ/ ประเมินเกี่ยวกับเงิน งบประมาณ (Money)	ติดตามตรวจสอบ/ ประเมินเกี่ยวกับวัสดุ อุปกรณ์เครื่องมือ (Material)	ติดตามตรวจสอบ/ ประเมินเกี่ยวกับ วิธีการ(Method)
หลักสูตรมาตรฐานสากล ผู้ปกครองมีความพร้อม และให้ความร่วมมือ เพียงใด			ผู้ปกครอง หรือใช้สื่อ สังคม (Social media) เหมาะสม ใช้ได้ผลดี เพียงใด ต้องปรับปรุง หรือไม่อย่างไร

ตาราง 18 ชั้นการยอมรับ/ปรับปรุง (Act: A)

4ก. ปัจจัยการบริหารวิชาการ			
ยอมรับ/ปรับปรุง เกี่ยวกับบุคคล (Man)	ยอมรับ/ปรับปรุง เกี่ยวกับเงิน งบประมาณ (Money)	ยอมรับ/ปรับปรุง เกี่ยวกับวัสดุ อุปกรณ์ เครื่องมือ (Material)	ยอมรับ/ปรับปรุง เกี่ยวกับวิธีการ (Method)
1. นำผลการตรวจสอบ/ ประเมินการดำเนินการ ของผู้บริหารในการสร้าง ความชัดเจน และสื่อสาร แนวนโยบาย แนวปฏิบัติ ของโรงเรียน (เกี่ยวกับ การบริหารวิชาการของ โรงเรียนมาตรฐานสากล) มาพิจารณา ถ้าได้ผลดี ดำเนินการเช่นเดิมต่อไป หากไม่ได้ผลผู้บริหารต้อง พิจารณาปรับปรุงตนเอง	1. พิจารณาผลการติดตาม ตรวจสอบการเบิกจ่าย และจัดสรรงบประมาณ ของฝ่ายวิชาการว่า เป็นไปตามระเบียบ และ คล่องตัวการบริหาร วิชาการหรือไม่ หากพบ ปัญหาทำการปรับปรุงให้ ถูกต้องและเหมาะสม	1. พิจารณาผลการ ติดตาม ตรวจสอบ การจัดหา จัดเตรียมวัสดุ อุปกรณ์ เพื่อการเรียน การสอน เครื่องคอมพิวเตอร์ เครื่องฉายโปรเจคเตอร์ และ อุปกรณ์อื่น ๆ (ปริมาณ คุณภาพ) ถ้า เป็นไปตามที่ได้กำหนด ไว้ดำเนินการต่อไป หากพบว่ามีปัญหา อุปสรรค ดำเนินการ ปรับปรุงแก้ไข	1. พิจารณาผลการตรวจสอบ และประเมิน วิธีการที่ใช้ สื่อสารแนวนโยบายและ แนวปฏิบัติของโรงเรียน (เกี่ยวกับการบริหาร วิชาการของโรงเรียน มาตรฐานสากล) ไปยัง กลุ่มผู้เกี่ยวข้องสำคัญ เช่น ที่มีการจัดประชุม ชี้แจง การจัดทำเป็น เอกสารเผยแพร่ ว่าใช้ ได้ผลดีหรือไม่ ต้องปรับปรุง แก้ไขอย่างไร ถ้าพบว่า วิธีการมีความเหมาะสม ดำเนินการต่อไป หากพบว่า ไม่เหมาะสมต้องปรับปรุง หรือหาวิธีการใหม่มาแทน
2. พิจารณาผลประเมิน การจัดการพัฒนา บุคลากรฝ่ายวิชาการให้มี ความรู้ความเข้าใจ และ พร้อมบริการ(ดำเนินการ) วิชาการให้เป็นไปตาม	2. พิจารณาผลการติดตาม ตรวจสอบ การเบิกจ่าย งบประมาณในการประชุม และพัฒนาบุคลากร ฝ่ายวิชาการเพื่อให้ พร้อมบริการ (ดำเนินการ) วิชาการให้เป็นไปตาม มาตรฐานสากล	2. พิจารณาผลการ ติดตาม ตรวจสอบ การจัดหาวัสดุอุปกรณ์ เพื่อสนับสนุนการประชุม	

## ตาราง 18 (ต่อ)

ยอมรับ/ปรับปรุง เกี่ยวกับบุคคล (Man)	ยอมรับ/ปรับปรุง เกี่ยวกับเงิน งบประมาณ (Money)	ยอมรับ/ปรับปรุง เกี่ยวกับวัสดุ อุปกรณ์ เครื่องมือ (Material)	ยอมรับ/ปรับปรุง เกี่ยวกับวิธีการ (Method)
หลักมาตรฐานสากล ที่มีการให้ไปดูงาน จัดที่จัดประชุมชี้แจง จัดอบรม ถ้าได้ผลดี ดำเนินการต่อ ถ้าไม่ ได้ผลต้องปรับปรุงฝ่าย จัดการตามข้อมูลจาก ผลการประเมิน	การดำเนินการเป็นไป ตามระเบียบ และคล่องตัว หรือไม่ หากพบปัญหา ทำการปรับปรุงให้ถูกต้อง และเหมาะสม	การพัฒนาบุคลากรฝ่าย วิชาการ (ปริมาณ คุณภาพ) ว่าได้เป็นไป ตามที่ได้วางแผนไว้ หรือไม่มีอุปสรรคหรือไม่ ถ้าเป็นไปตามที่ได้ กำหนดไว้ดำเนินการ ต่อไป พบว่ามีปัญหา อุปสรรคดำเนินการ ปรับปรุงแก้ไข	2. พิจารณาผลการตรวจสอบ และประเมิน วิธีการที่ใช้ใน การพัฒนาบุคลากรฝ่าย วิชาการให้มีความรู้ความ เข้าใจ และพร้อมบริการ (ดำเนินการ) วิชาการให้ เป็นไปตามมาตรฐานสากล เช่น การจัดประชุมจัด อบรม หรือส่งไปดูงาน สถานศึกษาที่วิธีการใดใช้ ได้ผลคงไว้ วิธีการใดมี ปัญหาต้องปรับปรุง หรือเปลี่ยนวิธีใหม่
3. พิจารณาผลการประเมิน การจัดประชุมสร้าง ความเข้าใจ ความพร้อม แก่บุคคลฝ่ายวิชาการ ในการจัดครูเข้าสอน และจัดผู้นิเทศก์ ถ้าได้ผลดี เนินการต่อ ถ้าไม่ได้ผล ทำการปรับปรุงแก้ไข ที่ดำเนินการ	3. พิจารณาผลการติดตาม ตรวจสอบการดำเนินการ เบิกจ่ายงบประมาณเพื่อ การพัฒนาครู (ให้มีความ พร้อม ด้านการจัด การเรียนการสอน และ จัดสภาพบรรยากาศ ห้องเรียน) เป็นไปตาม หมวดเงิน และ ระเบียบ การเงินเพียงใด หากมี ปัญหาทำการปรับปรุง แก้ไข	3. พิจารณาผลการ ติดตาม ตรวจสอบการ จัดหาวัสดุอุปกรณ์เพื่อ ใช้ในการพัฒนาครู และสนับสนุนครูในการ จัดการเรียนการสอน การพัฒนาบรรยากาศ ห้องเรียน (ปริมาณ คุณภาพ) ว่าได้เป็นไป ตามที่ได้กำหนดไว้ หรือไม่มีปัญหาอุปสรรค หรือไม่	3. พิจารณาผลการตรวจสอบ และประเมิน วิธีที่ใช้ในการ เตรียมบุคคลฝ่ายวิชาการ ในการจัดครูเข้าสอน และ จัดผู้นิเทศก์ เช่น การจัด ประชุม จัดอบรม หรือ ส่งไปดูงานในสถานศึกษา ที่ประสบความสำเร็จ วิธีการใดใช้ได้ผลคงไว้ วิธีการใดมีปัญหา ต้อง ปรับปรุง หรือเปลี่ยนวิธี ใหม่
4. พิจารณาผลการติดตาม ประเมินการพัฒนาครู เพื่อให้เกิดความพร้อม ครูในการจัดการเรียน การสอน (ให้ดำเนินการ สอนได้อย่างมีคุณภาพ และมีพฤติกรรม การสอนที่ดี) ที่มีการจัดอบรม ส่งไป อบรม หรือ ไปศึกษา ดูงาน ถ้าได้ผลดี ดำเนินการต่อ ถ้าไม่ได้ ผลดีทำการปรับปรุง แก้ไขที่ดำเนินการ			

## ตาราง 18 (ต่อ)

ยอมรับ/ปรับปรุง เกี่ยวกับ บุคคล (Man)	ยอมรับ/ปรับปรุง เกี่ยวกับเงิน งบประมาณ (Money)	ยอมรับ/ปรับปรุง เกี่ยวกับวัสดุ อุปกรณ์ เครื่องมือ (Material)	ยอมรับ/ปรับปรุง เกี่ยวกับวิธีการ (Method)
<p>5. พิจารณาผลการ ประเมินการจัดประชุม หรืออบรมพัฒนาครูให้ พร้อมจัดสภาพ บรรยากาศในห้องเรียนให้ เอื้ออำนวยต่อการเรียน การสอนตาม หลักมาตรฐานสากล ถ้าได้ผลดีดำเนินการต่อ ถ้าไม่ได้ผลดีทำการปรับปรุง แก้ไขที่มดำเนินการ</p> <p>6. พิจารณาผลการประเมิน และติดตามการสร้าง การรับรู้ของนักเรียน เกี่ยวกับ นโยบาย การบริหารวิชาการของ โรงเรียนมาตรฐานสากล ที่มีการสื่อสารในช่องทาง ต่าง ๆ เช่น โดยจัดประชุม ชี้แจงทำเอกสารแจก ถ้าไม่ได้ผลดีปรับปรุง ที่มดำเนินการ</p>			<p>4. พิจารณาผลการ ตรวจสอบ และประเมิน วิธีการเตรียม ความพร้อมครู ในการจัดการเรียน การสอน (ให้ดำเนินการ สอนได้อย่างมีคุณภาพ และมีพฤติกรรม การสอนที่ดี) เช่น การจัดประชุม จัดอบรม หรือส่งไปดูงานสถานศึกษา ที่ประสบความสำเร็จ วิธีการใดใช้ได้ผลคงไว้ วิธีการใดมีปัญหาต้อง ปรับปรุง หรือเปลี่ยนวิธี ใหม่</p> <p>5. พิจารณาผลการ ตรวจสอบ และประเมิน วิธีการพัฒนาครู ให้พร้อมจัดสภาพ บรรยากาศในห้องเรียน ให้เอื้ออำนวยต่อ การเรียนการสอน ตามหลักมาตรฐานสากล เช่น ที่มีการจัดประชุม จัดอบรม วิธีการใด ใช้ได้ผลคงไว้ วิธีการใด มีปัญหาต้องปรับปรุง หรือเปลี่ยนวิธีใหม่</p>

## ตาราง 18 (ต่อ)

ยอมรับ/ปรับปรุง เกี่ยวกับบุคคล (Man)	ยอมรับ/ปรับปรุง เกี่ยวกับเงิน งบประมาณ (Money)	ยอมรับ/ปรับปรุง เกี่ยวกับวัสดุ อุปกรณ์ เครื่องมือ (Material)	ยอมรับ/ปรับปรุง เกี่ยวกับวิธีการ (Method)
			6. พิจารณาผลการตรวจสอบ และประเมิน วิธีสื่อสาร ให้นักเรียนเกิดการรับรู้ เกี่ยวกับนโยบายการ บริหารวิชาการของโรงเรียน (มาตรฐานสากล) เช่น ที่ ประชาสัมพันธ์ทางเอกสาร หรือประชุมชี้แจง วิธีการใด ใช้ได้ผลคงไว้ วิธีการใด มีปัญหาต้องปรับปรุง หรือเปลี่ยนวิธีใหม่
<b>4ข. ปัจจัยเสริม</b>			
1. พิจารณาผล การตรวจสอบ และ ประเมิน การเตรียม ความพร้อมของ บุคลากรฝ่ายวิชาการ ในการพัฒนาครู พัฒนานักเรียนว่า บุคลากรมีความ พร้อมมากน้อย เพียงใด ถ้าบุคลากร มีความพร้อม ดำเนินการต่อไปได้ ถ้าบุคลากรยังไม่มี ความพร้อม ต้อง หาทางสร้างความ พร้อมให้ได้ก่อน เช่น การพัฒนาบุคลากร ในด้านความรู้ ทักษะ ในการพัฒนาครู	1. พิจารณาผล การติดตามตรวจสอบ การเบิกจ่าย งบประมาณสำหรับ ฝ่ายวิชาการ (ในการ สร้างหลักสูตรกิจกรรม เครื่องมือวัดประเมินผล เพื่อการพัฒนาครู พัฒนา นักเรียน สร้าง ความเข้าใจความพร้อม ของผู้ปกครอง) เป็นไป ตามแผน เป็นไปตาม ระเบียบหรือไม่ มีปัญหา อุปสรรคหรือไม่ หาก พบปัญหาอุปสรรคต้อง ปรับปรุงแก้ไข	1. พิจารณาผล การติดตาม ประเมิน การจัดหา จัดซื้อ วัสดุ อุปกรณ์ เครื่องมือที่ใช้ ในการสร้างหลักสูตร กิจกรรม เครื่องมือวัด ประเมินผล เพื่อการ พัฒนาครู พัฒนา นักเรียน ได้ปริมาณ คุณภาพ ตามที่ต้องการ หรือไม่มี ปัญหา อุปสรรค หรือไม่ หากพบปัญหา ต้องปรับปรุงแก้ไข เช่น วัสดุ อุปกรณ์บางอย่าง ไม่มีอาจหยิบยืม จากสถานศึกษาอื่น บางอย่างราคาถูก แต่คุณภาพไม่ดี อาจต้องยอมซื้อของแพง	1. พิจารณาผล การตรวจสอบและประเมิน วิธีการที่ใช้ในการสร้าง หลักสูตร กิจกรรม เครื่องมือวัด ประเมิน (เช่น การจัดกลุ่มทำงาน (working group) การทำ Work shop) ใช้ได้ผลดี หรือไม่ ต้องปรับปรุงแก้ไข อย่างไร หากการพบว่ามี ปัญหาต้องแก้ไข เช่น เปลี่ยนวิธีการ หรือให้หลาย วิธีการผสมกัน
	2. พิจารณาผลการ ติดตาม ตรวจสอบการ เบิกจ่ายงบประมาณ		2. พิจารณาผลการตรวจสอบ และประเมิน วิธีการที่ใช้ใน การพัฒนาครู พัฒนา นักเรียน (เช่น ใช้วิธีการ อบรมทางการศึกษาหรือ วิธีการพัฒนาบุคลากร

## ตาราง 18 (ต่อ)

ยอมรับ/ปรับปรุง เกี่ยวกับบุคคล (Man)	ยอมรับ/ปรับปรุง เกี่ยวกับเงิน งบประมาณ (Money)	ยอมรับ/ปรับปรุง เกี่ยวกับวัสดุ อุปกรณ์ เครื่องมือ (Material)	ยอมรับ/ปรับปรุง เกี่ยวกับวิธีการ (Method)
<p>นักเรียน การสร้างแรงจูงใจ ในการทำงานด้วยวิธี ต่าง ๆ เป็นต้น</p> <p>2. พิจารณาผลการ ตรวจสอบ และประเมิน การจัดครูเข้ารับ การพัฒนา (ให้มีความรู้ และประสบการณ์ ที่เกี่ยวกับห้องเรียน คุณภาพ พัฒนาครู ให้มีความรู้ลึกผูกพันต่อ โรงเรียน) ว่าฝ่ายจัดมี ความสามารถเพียงใด หากไม่มีความสามารถ อาจต้องพัฒนา หรือ เปลี่ยนบุคลากรดังกล่าว</p> <p>3. พิจารณาผลการ ตรวจสอบ และประเมิน การจัดนักเรียน เข้ารับ การพัฒนา (ลักษณะ ทางจิตใจเกี่ยวกับ ความเชื่ออำนาจในตน ในการเรียน และทัศนคติ ต่อการเรียนในหลักสูตร มาตรฐานสากล) ผู้จัด และนักเรียนมีความพร้อม เพียงใด ถ้าไม่พร้อมต้อง สร้างความพร้อมก่อน</p>	<p>การอบรมครู พัฒนา นักเรียน ประชุมผู้ปกครอง เป็นไปตามแผน เป็นไป ตามระเบียบหรือไม่มี ปัญหา อุปสรรคหรือไม่ หากพบปัญหาอุปสรรค ต้องปรับปรุงแก้ไข</p>	<p>เพื่อให้ได้ของดี</p> <p>2. พิจารณาผลการ ติดตามประเมิน การจัดหาวัสดุ อุปกรณ์ เครื่องมือในการจัด อบรมครู พัฒนานักเรียน ในการจัดประชุม เพื่อชี้แจงทำความเข้าใจ กับผู้ปกครอง (เช่น โปรแกรม และ คอมพิวเตอร์ เครื่องฉายโปรเจคเตอร์ พร้อมจอฉายพอยท์เตอร์) ได้ปริมาณ คุณภาพ ตามที่ต้องการหรือไม่ ปัญหาอุปสรรคหรือไม่ ถ้ามีปัญหา มีแนวทาง เช่นเดียวกับในข้อ 1)</p>	<p>ในทางจิตพฤติกรรม ศาสตร์) วิธีการวัด ประเมินผล การพัฒนา กับแต่ละกิจกรรมแต่ละ กลุ่มเป้าหมาย เหมาะสม ใช้ได้ผลดีเพียงใดต้อง ปรับปรุงหรือไม่อย่างไร หากการพบว่ามีปัญหา ต้องแก้ไข เช่น เปลี่ยน วิธีการ หรือใช้หลาย วิธีการผสมกัน หาวิธีการใหม่ ๆ มาใช้</p> <p>3. พิจารณาผลการ ตรวจสอบ และประเมิน วิธีการสื่อสารที่ใช้กับ ผู้ปกครอง (เกี่ยวกับการ สนับสนุนด้านการเรียน ของนักเรียน) เช่น ที่มี การเชิญประชุมชี้แจง การจัดทำสารถึง ผู้ปกครอง หรือใช้สื่อ สังคม(Social media) หากพบว่าเหมาะสม คงใช้ต่อไป หากไม่ เหมาะสมจะต้องปรับปรุง หรือเปลี่ยนเป็นวิธีการใหม่</p>

## ตาราง 18 (ต่อ)

ยอมรับ/ปรับปรุง เกี่ยวกับบุคคล (Man)	ยอมรับ/ปรับปรุง เกี่ยวกับเงิน งบประมาณ (Money)	ยอมรับ/ปรับปรุง เกี่ยวกับวัสดุ อุปกรณ์ เครื่องมือ (Material)	ยอมรับ/ปรับปรุง เกี่ยวกับวิธีการ (Method)
4. พิจารณาผลการตรวจสอบ และประเมิน การทำ ความเข้าใจและสร้าง ความพร้อมผู้ปกครอง ในการให้การสนับสนุน การเรียนของนักเรียนใน หลักสูตรมาตรฐานสากล ผู้ปกครองมีความพร้อม และให้ความร่วมมือเพียงใด ถ้าพบว่าไม่มีความพร้อม หรือให้ความร่วมมือน้อย ต้องหาวิธีสร้างความพร้อม เช่น หาช่วงเวลาที่เขา สะดวก หรือชี้ให้เห็นผล สำคัญที่จะเกิดกับนักเรียน ในปกครองของตน			

## เอกสาร 4

แบบประเมิน “แนวทางการบริหารการพัฒนาเพื่อส่งเสริมประสิทธิผลการบริหาร  
วิชาการของโรงเรียนมาตรฐานสากลสังกัดสำนักงานเขตพื้นที่การศึกษามัธยมศึกษา  
ในกรุงเทพมหานคร”

**คำชี้แจง** ต่อไปนี้เป็น “ปัจจัยเชิงสาเหตุแบบพหุระดับของประสิทธิผลการบริหารวิชาการ  
ของโรงเรียนมาตรฐานสากล สังกัดสำนักงานเขตพื้นที่การศึกษามัธยมศึกษาในกรุงเทพมหานคร”  
ขอให้ท่านพิจารณาความเป็นไปได้ในทางปฏิบัติของการบริหาร (ดำเนินการ) ดังกล่าว ซึ่งมีทั้งหมด  
4 ด้าน แต่ละด้านเกี่ยวกับ 4 ประเด็น รวม 16 ประเด็น (Plan-Do-Check-Act X 4M) แล้วประเมิน  
ความเป็นไปได้ ตั้งแต่ “เป็นไปได้น้อยที่สุด” ถึง “เป็นไปได้มากที่สุด” เป็น 1 ถึง 7 คะแนน  
ด้วยการกาเครื่องหมายถูก (✓) ตรงกับคะแนนที่ท่านประเมิน

**ตัวอย่าง** สมมติท่านประเมินข้อ 0.1 ดังนี้

แนวทางการบริหาร	ความเป็นไปได้ในทางปฏิบัติ (คะแนน 1 = น้อยที่สุด ถึง 7 = มากที่สุด)							ความเห็น เพิ่มเติม
	1	2	3	4	5	6	7	
1. การXXXXX								
0.1 การXXXXXเกี่ยวกับบุคลากร ข้อเสนอ/แนวทาง การXXXXXเกี่ยวกับ บุคลากร เพื่อพัฒนาแนวทางการบริหารการ พัฒนาเพื่อส่งเสริมประสิทธิผลการบริหาร วิชาการของโรงเรียนมาตรฐานสากลสังกัด สำนักงานเขตพื้นที่การศึกษามัธยมศึกษาใน กรุงเทพมหานคร มีความเป็นไปได้ในทาง ปฏิบัติ	1	2	3	4	5 ✓	6	7	

จากการประเมินแสดงว่า ท่านให้คะแนนประเด็น 0.1 “ข้อเสนอ/แนวทางการ XXXXX  
เกี่ยวกับบุคลากร เพื่อพัฒนาประสิทธิผลการบริหารวิชาการฯ” เป็น 5 คะแนน จากคะแนนเต็ม 7

ต่อจากนี้ ขอความกรุณาท่านพิจารณาและประเมินข้อเสนอ/แนวทางทั้งหมดในทุกด้าน  
ทุกประเด็น (เกณฑ์ผ่านแต่ละด้านและโดยรวม คือ ร้อยละ 75)

แนวทางการบริหาร	ความเป็นไปได้ในทางปฏิบัติ (คะแนน 1 = น้อยที่สุด ถึง 7 = มากที่สุด)							ความเห็น เพิ่มเติม
	1	2	3	4	5	6	7	
<b>1.การวางแผน (Plan)</b>								
1.1 การวางแผนเกี่ยวกับบุคลากร ข้อเสนอ/แนวทาง การวางแผนเกี่ยวกับบุคลากร เพื่อพัฒนาแนวทางการบริหารการพัฒนาเพื่อส่งเสริม ประสิทธิผลการบริหารวิชาการของโรงเรียนมาตรฐาน สากล สังกัดสำนักงานเขตพื้นที่การศึกษามัธยมศึกษา ในกรุงเทพมหานคร มีความเป็นไปได้ในทางปฏิบัติ	1	2	3	4	5	6	7	
1.2 การวางแผนเกี่ยวกับการเงิน ข้อเสนอ/แนวทาง การวางแผนเกี่ยวกับการเงิน เพื่อพัฒนาแนวทางการบริหารการพัฒนาเพื่อส่งเสริม ประสิทธิผลการบริหารวิชาการของโรงเรียนมาตรฐาน สากล สังกัดสำนักงานเขตพื้นที่การศึกษามัธยมศึกษา ในกรุงเทพมหานคร มีความเป็นไปได้ในทางปฏิบัติ	1	2	3	4	5	6	7	
<b>คะแนนรวม</b>								
<b>2. การปฏิบัติ (Do)</b>								
2.1 การปฏิบัติเกี่ยวกับบุคลากร ข้อเสนอ/แนวทาง การปฏิบัติเกี่ยวกับบุคลากร เพื่อพัฒนาแนวทางการบริหารการพัฒนาเพื่อส่งเสริม ประสิทธิผลการบริหารวิชาการของโรงเรียนมาตรฐาน สากล สังกัดสำนักงานเขตพื้นที่การศึกษามัธยมศึกษา ในกรุงเทพมหานคร มีความเป็นไปได้ในทาง ปฏิบัติ	1	2	3	4	5	6	7	
2.2 การปฏิบัติเกี่ยวกับการเงิน ข้อเสนอ/แนวทาง การปฏิบัติเกี่ยวกับการเงิน เพื่อพัฒนาแนวทางการบริหารการพัฒนาเพื่อส่งเสริม ประสิทธิผลการบริหารวิชาการของโรงเรียนมาตรฐาน สากล สังกัดสำนักงานเขตพื้นที่การศึกษามัธยมศึกษา ในกรุงเทพมหานคร มีความเป็นไปได้ในทางปฏิบัติ	1	2	3	4	5	6	7	

แนวทางการบริหาร	ความเป็นไปได้ในทางปฏิบัติ (คะแนน 1 = น้อยที่สุด ถึง 7 = มากที่สุด)							ความเห็น เพิ่มเติม
	1	2	3	4	5	6	7	
2.3 การปฏิบัติเกี่ยวกับวัสดุ อุปกรณ์ ข้อเสนอ/แนวทาง การปฏิบัติเกี่ยวกับวัสดุ เพื่อพัฒนาแนวทางการบริหารการพัฒนาเพื่อส่งเสริม ประสิทธิผลการบริหารวิชาการของโรงเรียนมาตรฐาน สากล สังกัดสำนักงานเขตพื้นที่การศึกษามัธยมศึกษา ในกรุงเทพมหานคร มีความเป็นไปได้ในทางปฏิบัติ	1	2	3	4	5	6	7	
2.4 การปฏิบัติเกี่ยวกับวิธีการทำงาน ข้อเสนอ/แนวทาง การปฏิบัติเกี่ยวกับวิธีการ ทำงาน เพื่อพัฒนาแนวทางการบริหารการพัฒนาเพื่อ ส่งเสริมประสิทธิผลการบริหารวิชาการของโรงเรียน มาตรฐานสากล สังกัดสำนักงานเขตพื้นที่การศึกษามัธยมศึกษา ในกรุงเทพมหานคร มีความเป็นไปได้ ในทางปฏิบัติ	1	2	3	4	5	6	7	
<b>คะแนนรวม</b>								
<b>3. การติดตาม/ประเมิน (Check)</b>								
3.1 การการติดตาม/ประเมินเกี่ยวกับบุคลากร ข้อเสนอ/แนวทาง การติดตาม/ประเมินเกี่ยวกับ บุคลากร เพื่อการพัฒนาแนวทางการบริหารการพัฒนา เพื่อส่งเสริมประสิทธิผลการบริหารวิชาการของโรงเรียน มาตรฐานสากล สังกัดสำนักงานเขตพื้นที่การศึกษามัธยมศึกษา ในกรุงเทพมหานคร มีความเป็นไปได้ ในทางปฏิบัติ	1	2	3	4	5	6	7	
3.2 การการติดตาม/ประเมินเกี่ยวกับการเงิน ข้อเสนอ/แนวทาง การติดตาม/ประเมินเกี่ยวกับ การเงิน เพื่อการพัฒนาแนวทางการบริหารการพัฒนา เพื่อส่งเสริมประสิทธิผลการบริหารวิชาการของโรงเรียน มาตรฐานสากล สังกัดสำนักงานเขตพื้นที่การศึกษามัธยมศึกษา ในกรุงเทพมหานคร มีความเป็นไปได้ ในทางปฏิบัติ	1	2	3	4	5	6	7	

แนวทางการบริหาร	ความเป็นไปได้ในทางปฏิบัติ (คะแนน 1 = น้อยที่สุด ถึง 7 = มากที่สุด)							ความเห็น เพิ่มเติม
	1	2	3	4	5	6	7	
3.3 การติดตาม/ประเมินเกี่ยวกับวัสดุ อุปกรณ์ ข้อเสนอ/แนวทาง การติดตาม/ประเมินเกี่ยวกับ วัสดุ อุปกรณ์ เพื่อการพัฒนาแนวทางการบริหาร การพัฒนาเพื่อส่งเสริมประสิทธิผลการบริหารวิชาการ ของโรงเรียนมาตรฐานสากลสังกัดสำนักงานเขตพื้นที่ การศึกษามัธยมศึกษาในกรุงเทพมหานคร มีความเป็นไปได้ในทางปฏิบัติ	1	2	3	4	5	6	7	
3.4 การติดตาม/ประเมินเกี่ยวกับวิธีการทำงาน ข้อเสนอ/แนวทาง การติดตาม/ประเมินเกี่ยวกับ วิธีการทำงาน เพื่อการพัฒนาแนวทางการบริหารการ พัฒนาเพื่อส่งเสริมประสิทธิผลการบริหารวิชาการ ของโรงเรียนมาตรฐานสากลสังกัดสำนักงานเขตพื้นที่ การศึกษามัธยมศึกษาในกรุงเทพมหานคร มีความเป็นไปได้ในทางปฏิบัติ	1	2	3	4	5	6	7	
<b>คะแนนรวม</b>								
<b>4. การยอมรับ/ปรับปรุง (Act)</b>								
4.1 การยอมรับ/ปรับปรุงเกี่ยวกับบุคลากร ข้อเสนอ/แนวทาง การยอมรับ/ปรับปรุงเกี่ยวกับ บุคลากร เพื่อการพัฒนาแนวทางการบริหารการพัฒนา เพื่อส่งเสริมประสิทธิผลการบริหารวิชาการของโรงเรียน มาตรฐานสากลสังกัดสำนักงานเขตพื้นที่การศึกษา มัธยมศึกษาในกรุงเทพมหานคร มีความเป็นไปได้ ในทางปฏิบัติ	1	2	3	4	5	6	7	
4.2 การยอมรับ/ปรับปรุงเกี่ยวกับการเงิน ข้อเสนอ/แนวทาง การยอมรับ/ปรับปรุงเกี่ยวกับ การเงิน เพื่อการพัฒนาแนวทางการบริหารการพัฒนา เพื่อส่งเสริมประสิทธิผลการบริหารวิชาการของโรงเรียน มาตรฐานสากลสังกัดสำนักงานเขตพื้นที่การศึกษา มัธยมศึกษาในกรุงเทพมหานคร มีความเป็นไปได้ ในทางปฏิบัติ	1	2	3	4	5	6	7	

แนวทางการบริหาร	ความเป็นไปได้ในทางปฏิบัติ (คะแนน 1 = น้อยที่สุด ถึง 7 = มากที่สุด)							ความเห็น เพิ่มเติม
	1	2	3	4	5	6	7	
4.3 การยอมรับ/ปรับปรุงเกี่ยวกับวัสดุ อุปกรณ์ ข้อเสนอ/แนวทาง การยอมรับ/ปรับปรุงเกี่ยวกับ วัสดุ อุปกรณ์ เพื่อการพัฒนาแนวทางการบริหาร การพัฒนาเพื่อส่งเสริมประสิทธิผลการบริหารวิชาการ ของโรงเรียนมาตรฐานสากลสังกัดสำนักงานเขตพื้นที่ การศึกษามัธยมศึกษาในกรุงเทพมหานคร มีความเป็นไปได้ในทางปฏิบัติ	1	2	3	4	5	6	7	
4.4 การยอมรับ/ปรับปรุงเกี่ยวกับวิธีการทำงาน ข้อเสนอ/แนวทาง การยอมรับ/ปรับปรุงเกี่ยวกับ วิธีการทำงาน เพื่อการพัฒนาแนวทางการบริหาร การพัฒนาเพื่อส่งเสริมประสิทธิผลการบริหารวิชาการ ของโรงเรียนมาตรฐานสากลสังกัดสำนักงานเขตพื้นที่ การศึกษามัธยมศึกษาในกรุงเทพมหานคร มีความเป็นไปได้ในทางปฏิบัติ	1	2	3	4	5	6	7	
<b>คะแนนรวม</b>								

ลงชื่อ.....

(.....)

ผู้ทรงคุณวุฒิ/ผู้ประเมิน



ประวัติผู้วิจัย

## ประวัติผู้วิจัย

ชื่อ นามสกุล	นิธิวัฒน์ อินทสิทธิ์
วัน เดือน ปี เกิด	19 พฤศจิกายน 2519
ที่อยู่ปัจจุบัน	4/1 หมู่ 5 บ้านป่าสน ตำบลโพนงาม อำเภอบุญชริก จังหวัดอุบลราชธานี
ที่ทำงานปัจจุบัน	สำนักงานเขตพื้นที่การศึกษามัธยมศึกษาเขต 2
ตำแหน่งหน้าที่ปัจจุบัน	ศึกษานิเทศก์ชำนาญการพิเศษ
ประสบการณ์การทำงาน	
พ.ศ. 2560	สำนักงานเขตพื้นที่การศึกษามัธยมศึกษาเขต 2 ตำแหน่ง ศึกษานิเทศก์ วิทยฐานะชำนาญการพิเศษ
พ.ศ. 2557	โรงเรียนบดินทรเดชา (สิงห์ สิงหเสนี) ตำแหน่งครูวิทยฐานะ ครูชำนาญการพิเศษ
พ.ศ. 2550	โรงเรียนนวมินทราชินูทิศ เบญจมราชาลัย ตำแหน่งครูวิทยฐานะ ครูชำนาญการ
ประวัติการศึกษา	
พ.ศ. 2550	ศษ.ม. (การวัดและประเมินผลการศึกษา), มหาวิทยาลัย รามคำแหง, กรุงเทพฯ
พ.ศ. 2543	ศษ.บ. (คณิตศาสตร์), มหาวิทยาลัยรามคำแหง, กรุงเทพฯ

## ผลงานตีพิมพ์

ที่เกี่ยวข้องกับวิทยานิพนธ์

นิธิวัฒน์ อินทสิทธิ์ และโกศล มีคุณ. (มกราคม-เมษายน 2563). ปัจจัยแห่งความสำเร็จ

พหุระดับในการบริหารวิชาการของโรงเรียนมาตรฐานสากล. **วารสาร มจร. อุบล  
ปริทรรศน์**, 5(1), หน้า 333-343.

นิธิวัฒน์ อินทสิทธิ์, โกศล มีคุณ, นรา สมประสงค์, และธารินทร์ รสานนท์. (อยู่ระหว่างการตีพิมพ์). ปัจจัยเชิงสาเหตุแบบพหุระดับของประสิทธิผลการบริหารวิชาการของโรงเรียนมาตรฐานสากลสังกัดสำนักงานเขตพื้นที่การศึกษามัธยมศึกษา  
ในกรุงเทพมหานคร. **วารสาร มจร. อุบลปริทรรศน์**.

ผลงานตีพิมพ์อื่น ๆ -