

การพัฒนาภาวะผู้นำของนักเรียนระดับชั้นมัธยมศึกษา



ชัยศาสตร์ คเชนทร์สุวรรณ

วิทยานิพนธ์เสนอมหาวิทยาลัยพะเยา เพื่อเป็นส่วนหนึ่งของการศึกษา

หลักสูตรปริญญาการศึกษาดุขฎีบัณฑิต

สาขาวิชาการบริหารการศึกษา

มิถุนายน 2563

ลิขสิทธิ์เป็นของมหาวิทยาลัยพะเยา

การพัฒนาภาวะผู้นำของนักเรียนระดับชั้นมัธยมศึกษา



ชัยศาสตร์ คเชนทร์สุวรรณ

วิทยานิพนธ์เสนอมหาวิทยาลัยพะเยา เพื่อเป็นส่วนหนึ่งของการศึกษา

หลักสูตรปริญญาการศึกษาดุฎิบัณฑิต

สาขาวิชาการบริหารการศึกษา

มิถุนายน 2563

ลิขสิทธิ์เป็นของมหาวิทยาลัยพะเยา

วิทยานิพนธ์

เรื่อง

การพัฒนาภาวะผู้นำของนักเรียนระดับชั้นมัธยมศึกษา

ของ ชัยศาสตร์ คเชนทร์สุวรรณ

ได้รับการพิจารณาอนุมัติให้เป็นส่วนหนึ่งของการศึกษา

หลักสูตรปริญญาการศึกษาคุณวุฒิปริญญาตรี สาขาวิชาการบริหารการศึกษา

ของมหาวิทยาลัยพะเยา

.....ประธานกรรมการสอบวิทยานิพนธ์

(ผู้ช่วยศาสตราจารย์ ดร.สมศักดิ์ เอี่ยมคงสี)

.....ประธานที่ปรึกษาวิทยานิพนธ์

(รองศาสตราจารย์ ดร.อัจฉรา วัฒนารงค์)

.....กรรมการที่ปรึกษาวิทยานิพนธ์

(รองศาสตราจารย์ ดร.นรา สมประสงค์)

.....กรรมการที่ปรึกษาวิทยานิพนธ์

(ดร.ราชันย์ บุญธิมา)

.....ผู้ทรงคุณวุฒิ

(รองศาสตราจารย์ลัดดาวัลย์ เกษมเนตร)

.....อาจารย์บัณฑิตศึกษา

(รองศาสตราจารย์ ดร.ศักดิ์ชัย นิรัญทิว)

.....คณบดีวิทยาลัยการจัดการ

(ดร.ศรีสุตา จงสิทธิผล)

กิตติกรรมประกาศ

วิทยานิพนธ์ฉบับนี้สำเร็จลงได้ด้วยความกรุณาจากคณะกรรมการที่ปรึกษาวิทยานิพนธ์ ประกอบด้วย รองศาสตราจารย์ ดร.อัฉรภา วัฒนานรงค์ ประธานที่ปรึกษาวิทยานิพนธ์ รองศาสตราจารย์ ดร.นรภา สมประสงค์ และ ดร.ราชันย์ บุญธิมา กรรมการที่ปรึกษาวิทยานิพนธ์ ที่ได้กรุณาเสียสละเวลาให้คำปรึกษา คำแนะนำ ตรวจสอบความถูกต้องของวิทยานิพนธ์ฉบับนี้ด้วยความเอาใจใส่และจิตเมตตาอย่างยิ่ง ตลอดจนอำนวยความสะดวกในด้านต่าง ๆ จนทำให้วิทยานิพนธ์ฉบับนี้สำเร็จลุล่วงไปได้อย่างสมบูรณ์ ผู้วิจัยจึงขอกราบขอบพระคุณทุกท่านเป็นอย่างสูงมา ณ โอกาสนี้

ขอกราบขอบพระคุณ ผู้ช่วยศาสตราจารย์ ดร.สมศักดิ์ เขียมคงสี ประธานกรรมการสอบวิทยานิพนธ์ รองศาสตราจารย์ ดร.ศักดิ์ชัย นิรัญทิว และรองศาสตราจารย์ลัดดาวัลย์ เกษมเนตร กรรมการสอบวิทยานิพนธ์ ที่ได้กรุณามาเป็นคณะกรรมการสอบวิทยานิพนธ์ในครั้งนี้ได้ให้ข้อคิดเห็น และคำแนะนำในการพัฒนางานวิจัยฉบับนี้ให้มีความสมบูรณ์ยิ่งขึ้น

ขอกราบขอบพระคุณคณาจารย์วิทยาลัยการจัดการ มหาวิทยาลัยพะเยา ทุกท่านที่ประสิทธิ์ประสาทวิชาความรู้ เป็นกำลังใจ ให้คำแนะนำและติดตามความก้าวหน้าทั้งในด้านการเรียน และการทำวิทยานิพนธ์ฉบับนี้ด้วยความเอาใจใส่มาโดยตลอด

ขอกราบขอบพระคุณผู้เชี่ยวชาญประเมินคุณภาพของเครื่องมือที่ใช้ในการทำวิจัยทุกท่าน ที่ท่านได้สละเวลาในการตรวจสอบคุณภาพของเครื่องมือด้วยความตั้งใจ และให้คำแนะนำที่เป็นประโยชน์อย่างยิ่งในการพัฒนาเครื่องมือที่ใช้ในการวิจัยให้มีคุณภาพ และขอขอบคุณผู้บริหาร คณะครู และนักเรียนโรงเรียนต่าง ๆ ที่ผู้วิจัยได้ขอความอนุเคราะห์ในเก็บข้อมูลวิจัย และได้รับความร่วมมือจนวิทยานิพนธ์ฉบับนี้สำเร็จได้ด้วยดี

ขอขอบคุณ มหาวิทยาลัยพะเยา ที่สนับสนุนงบประมาณในการทำวิทยานิพนธ์ครั้งนี้ โดยได้รับทุนอุดหนุนการทำวิทยานิพนธ์นิสิตระดับบัณฑิตศึกษา ปีการศึกษา 2560

ขอกราบขอบพระคุณบิดามารดาที่ได้อุปการะ และให้กำลังใจมาโดยตลอด และขอขอบคุณกำลังใจจากกัลยาณมิตรทุกท่าน จนทำให้ผู้วิจัยประสบความสำเร็จในครั้งนี้ คุณประโยชน์อันจะเกิดจากวิทยานิพนธ์ฉบับนี้ ผู้วิจัยขอมอบแด่ผู้มีพระคุณทุก ๆ ท่าน และหวังเป็นอย่างยิ่งว่า วิทยานิพนธ์ฉบับนี้จะเป็นประโยชน์ต่อการพัฒนาคุณภาพการศึกษาของประเทศชาติสืบไป

ชัยศาสตร์ คเชนทร์สุวรรณ

เรื่อง: การพัฒนาภาวะผู้นำของนักเรียนระดับชั้นมัธยมศึกษา

ผู้วิจัย: ชัยศาสตร์ ศุภนทร์สุวรรณ วิทยานิพนธ์: กศ.ด. (การบริหารการศึกษา), มหาวิทยาลัยพะเยา, 2563

ประธานที่ปรึกษา: รองศาสตราจารย์ ดร.อัฉรา วัฒนานรงค์, **กรรมการที่ปรึกษา:** รองศาสตราจารย์ ดร.นรา สมประสงค์, ดร.ราชันย์ บุญธิมา

คำสำคัญ: ภาวะผู้นำของนักเรียนระดับมัธยมศึกษา, การปฏิสัมพันธ์ทางสังคม

บทคัดย่อ

การวิจัยนี้มีวัตถุประสงค์เพื่อ 1) ศึกษาองค์ประกอบภาวะผู้นำของนักเรียนระดับชั้นมัธยมศึกษา 2) สร้างชุดกิจกรรมการพัฒนาภาวะผู้นำของนักเรียนระดับชั้นมัธยมศึกษา และ 3) ศึกษาประสิทธิผลของชุดกิจกรรมพัฒนาภาวะผู้นำของนักเรียนระดับชั้นมัธยมศึกษา การวิจัยครั้งนี้แบ่งออกเป็น 3 ขั้นตอน ได้แก่ ขั้นตอนที่ 1 ศึกษาองค์ประกอบภาวะผู้นำของนักเรียนระดับชั้นมัธยมศึกษา กลุ่มตัวอย่างได้แก่ นักเรียนระดับชั้นมัธยมศึกษา ปีการศึกษา 2561 โรงเรียนในสังกัดสำนักงานเขตพื้นที่การศึกษามัธยมศึกษาเขต 2 จำนวน 988 คน จากการสุ่มตัวอย่างแบบหลายขั้นตอน โดยใช้แบบสอบถาม และวิเคราะห์ข้อมูลด้วยสถิติ ค่าความถี่ ค่าร้อยละ วิเคราะห์องค์ประกอบเชิงสำรวจและเชิงยืนยัน ขั้นตอนที่ 2 สร้างชุดกิจกรรมการพัฒนาภาวะผู้นำของนักเรียนระดับชั้นมัธยมศึกษา โดยเลือกองค์ประกอบที่มีความสำคัญมากที่สุด ได้แก่ องค์ประกอบที่ 1 ปฏิสัมพันธ์ทางสังคม ที่มีค่าไอเกนอยู่ในระดับสูงสุด เท่ากับ 18.257 แล้วนำมาพัฒนาเป็นชุดกิจกรรม และประเมินความเหมาะสมและความสอดคล้องของชุดกิจกรรมโดยผู้เชี่ยวชาญ 7 ท่าน โดยใช้การทดสอบไคสแควร์ และขั้นตอนที่ 3 ศึกษาประสิทธิผลของชุดกิจกรรม โดยนำชุดกิจกรรมที่สร้างขึ้นไปทดลองใช้กับนักเรียนระดับชั้นมัธยมศึกษาตอนปลาย โรงเรียนเตรียมอุดมศึกษาพัฒนาการ จำนวน 30 คน ทำการวัดภาวะผู้นำของนักเรียนก่อนและหลังเข้าร่วมกิจกรรม และวิเคราะห์ข้อมูลโดยการหาค่าเฉลี่ย ค่าความเบี่ยงเบนมาตรฐาน และทดสอบทีของกลุ่มตัวอย่างแบบไม่อิสระกัน และการหาค่าสัมประสิทธิ์สหสัมพันธ์แบบเพียร์สัน และศึกษาความพึงพอใจของนักเรียนต่อชุดกิจกรรมหลังการใช้ และวิเคราะห์ข้อมูลโดยการหาค่าเฉลี่ย ค่าความเบี่ยงเบนมาตรฐาน และทดสอบทีแบบกลุ่มตัวอย่างเดียว เทียบกับเกณฑ์ ($\mu = 3.50$)

ผลการวิจัยพบว่า

1. ภาวะผู้นำของนักเรียนระดับชั้นมัธยมศึกษา ประกอบด้วย 8 องค์ประกอบ ได้แก่ ปฏิสัมพันธ์ทางสังคม ความเป็นพลเมือง ความรับผิดชอบ การทำงานร่วมกับผู้อื่น การบริหารจัดการ การมีวิจรรณญาณ การควบคุมตนเอง และ การรู้จักตนเอง

2. ชุดกิจกรรมที่สร้างขึ้นประกอบด้วย ความสำคัญ หลักการ จุดมุ่งหมาย เนื้อหา วิธีดำเนินการ และการวัดและประเมินผล ชุดกิจกรรมประกอบด้วย 10 กิจกรรม ดังนี้ 1) การสร้างมิตรภาพ 2) การอยู่ร่วมกับผู้อื่นได้อย่างมีความสุข 3) การปรับตัว 4) การใช้เหตุผลในการตัดสินใจ 5) การมีปฏิภาณไหวพริบ 6) การจัดการความขัดแย้ง 7) การใช้เทคโนโลยีในการแก้ปัญหา 8) การกล้าเผชิญปัญหา 9) การยอมรับการเปลี่ยนแปลงที่เกิดขึ้นในสังคม และ 10) การยอมรับผลที่เกิดจากการกระทำของตนเอง โดยชุดกิจกรรมได้รับการประเมินว่ามีความเหมาะสม และมีความสอดคล้องอย่างมีนัยสำคัญที่ระดับ .01

3. นักเรียนมีภาวะผู้นำหลังใช้ชุดกิจกรรมสูงกว่าก่อนใช้อย่างมีนัยสำคัญที่ระดับ .01 และมีความพึงพอใจต่อชุดกิจกรรมอยู่ในระดับมากที่สุด และสูงกว่าเกณฑ์ที่กำหนดอย่างมีนัยสำคัญที่ระดับ .01

Title: LEADERSHIP DEVELOPMENT OF SECONDARY SCHOOL STUDENTS

Author: Chaiyasad Kachensuwan, Thesis: Ph.D. (Education Administration), University of Phayao, 2020

Advisor: Assoc.Prof. Dr.Achara Whattananarong, **Co–advisor:** Assoc.Prof. Dr.Nara Somprasonk, Dr.Rachan Boonthima

Keywords: Leadership of secondary school student, Social interaction

ABSTRACT

The objectives of this study were 1) to investigate the leadership factors of secondary school students, 2) to develop an activity package for developing the leadership of secondary school students, and 3) to study the effectiveness of the developed activity package. The study was divided into 3 stages as follows; the first stage was to investigate the factors of secondary school student leadership. The samples were 988 students in the schools under the Office of Educational Service Area 2, in the academic year 2018, selected by a multi-stage random sampling method. Data were collected by using questionnaires and analyzed by frequency, percentage, exploratory factor analysis and confirmatory factor analysis statistics. The second stage was to develop a leadership activity package on social interaction that had the highest Eigen value at 18.257. The activity package was evaluated the appropriateness and congruence by a panel of seven experts, using a Chi-Square Test. The third stage was to study the effectiveness of the developed activity package by implementing to 30 senior secondary school students at Triamudomsuksapattanakarn School. The student leadership was evaluated before and after the implementation of the developed activity package. Data were analyzed by using mean, standard deviation, t-test for dependent sample statistics, and Pearson product moment correlation coefficient. The students' satisfaction with the activities was evaluated after the implementation of the developed activity package. Data were analyzed by using mean, standard deviation, and a t-test for one sample statistic ($\mu = 3.50$).

The results indicated as follows.

1. The leadership factors of secondary school students consisted of eight factors as follows: Social interaction, Citizenship, Responsibility, Working with others, Management, Critical thinking, Self-control and Self-awareness.

2. The developed activity package consisted of significance, principle, objectives, contents, methods, and measurement and evaluation, in which there were 10 activities as follows: 1) building friendships, 2) living with others happily, 3) adaptation, 4) reasoning in decision making, 5) intelligence, 6) conflict management, 7) using technology to solve problems, 8) courage to confront problems, 9) acceptance of social changes, and 10) acceptance of the results of own actions. The developed activity package was verified that it was appropriate and congruence at a significant level .01.

3. The students had higher level of leadership after using the developed activity package than before using the developed package at the significant level of .01. The students satisfied with the activities at the highest level and higher than the set criteria at the significant level of .01.

สารบัญ

บทที่	หน้า
1 บทนำ.....	1
ความเป็นมาและความสำคัญของปัญหา	1
วัตถุประสงค์ของการวิจัย	6
สมมติฐานของการวิจัย.....	6
ขอบเขตของการวิจัย	6
นิยามศัพท์เฉพาะ	7
ประโยชน์ที่จะได้รับจากการวิจัย	8
กรอบแนวคิดการวิจัย	9
2 เอกสารและงานวิจัยที่เกี่ยวข้อง	10
แนวคิดและทฤษฎีเกี่ยวกับภาวะผู้นำ	11
ความหมายของภาวะผู้นำ	11
ลักษณะของภาวะผู้นำ	12
รูปแบบภาวะผู้นำ	28
การวัดภาวะผู้นำ	32
แนวคิดและหลักการเกี่ยวกับการพัฒนาภาวะผู้นำของนักเรียน	33
ลักษณะภาวะผู้นำของนักเรียนระดับมัธยมศึกษา	33
นโยบายที่เกี่ยวกับการพัฒนาภาวะผู้นำของนักเรียนระดับมัธยมศึกษา.....	47
การพัฒนาภาวะผู้นำของนักเรียนระดับมัธยมศึกษา	49
แนวคิดและหลักการเกี่ยวกับการพัฒนาชุดกิจกรรม	52
ความหมายของชุดกิจกรรม	52
ประเภทของชุดกิจกรรม.....	53
องค์ประกอบของชุดกิจกรรม.....	54
การสร้างชุดกิจกรรม.....	55
งานวิจัยที่เกี่ยวข้อง	59
งานวิจัยที่เกี่ยวกับลักษณะภาวะผู้นำของนักเรียน	59
งานวิจัยที่เกี่ยวกับการพัฒนาภาวะผู้นำของนักเรียน	60

สารบัญ (ต่อ)

บทที่	หน้า
3 วิธีดำเนินการวิจัย	64
ขั้นตอนที่ 1 ศึกษาองค์ประกอบภาวะผู้นำของนักเรียนระดับชั้นมัธยมศึกษา....	64
ขั้นที่ 1 ศึกษาเอกสารและงานวิจัยที่เกี่ยวข้อง	64
ขั้นที่ 2 ศึกษาภาวะผู้นำของนักเรียนชั้นมัธยมศึกษา.....	64
ขั้นตอนที่ 2 สร้างชุดกิจกรรมการพัฒนาภาวะผู้นำของนักเรียนระดับ ชั้นมัธยมศึกษา	69
ขั้นที่ 1 การสร้างชุดกิจกรรม.....	69
ขั้นที่ 2 การตรวจสอบความเหมาะสมและความสอดคล้อง.....	70
ขั้นตอนที่ 3 ศึกษาประสิทธิผลของชุดกิจกรรมการพัฒนาภาวะผู้นำของนักเรียน ระดับชั้นมัธยมศึกษา	72
ประชากรและกลุ่มตัวอย่าง	72
เครื่องมือที่ใช้ในการวิจัย	72
แบบแผนการทดลอง	74
การดำเนินการทดลองใช้ชุดกิจกรรม	74
การวิเคราะห์ข้อมูล.....	74
4 ผลการวิเคราะห์ข้อมูล	76
สัญลักษณ์และอักษรย่อที่ใช้ในการวิเคราะห์ข้อมูล	76
การนำเสนอผลการวิเคราะห์ข้อมูล	77
ตอนที่ 1 ผลการวิเคราะห์องค์ประกอบภาวะผู้นำของนักเรียนระดับชั้น มัธยมศึกษา	77
ตอนที่ 2 ผลการสร้างชุดกิจกรรมการพัฒนาภาวะผู้นำของนักเรียนระดับชั้น มัธยมศึกษา	102
ตอนที่ 3 ผลการศึกษาประสิทธิผลของชุดกิจกรรมพัฒนาภาวะผู้นำของ นักเรียนระดับชั้นมัธยมศึกษา	108

สารบัญ (ต่อ)

บทที่	หน้า
5 บทสรุป	112
วิธีดำเนินการวิจัย	112
สรุปผลการวิจัย	113
อภิปรายผลการวิจัย	114
ข้อเสนอแนะ	121
บรรณานุกรม	122
ภาคผนวก	131
ภาคผนวก ก รายงานผู้เชี่ยวชาญตรวจสอบคุณภาพเครื่องมือวิจัยการศึกษา การพัฒนาภาวะผู้นำของนักเรียนระดับชั้นมัธยมศึกษา	132
ภาคผนวก ข แบบสอบถามภาวะผู้นำของนักเรียน ระดับชั้นมัธยมศึกษา	133
ภาคผนวก ค รายงานผู้เชี่ยวชาญตรวจสอบคุณภาพเครื่องมือวิจัยการศึกษา ความเหมาะสมและความสอดคล้องของชุดกิจกรรมการ พัฒนาภาวะผู้นำของนักเรียนระดับชั้นมัธยมศึกษา ด้าน ปฏิสัมพันธ์	140
ภาคผนวก ง แบบประเมินความเหมาะสมและความสอดคล้องของร่างชุด กิจกรรมพัฒนาภาวะผู้นำของนักเรียนระดับชั้นมัธยมศึกษา ด้านปฏิสัมพันธ์ทางสังคม	141
ภาคผนวก จ ค่าความเที่ยง (IOC) ค่าอำนาจจำแนก (r) และค่าความเชื่อมั่น (α) ของแบบวัดภาวะผู้นำของนักเรียนระดับชั้นมัธยมศึกษา .	144
ภาคผนวก ฉ ชุดกิจกรรมพัฒนาภาวะผู้นำของนักเรียนระดับชั้นมัธยมศึกษา ด้านปฏิสัมพันธ์ทางสังคม	150
ประวัติผู้วิจัย	193

สารบัญตาราง

ตาราง	หน้า
1 แนวคิดเกี่ยวกับองค์ประกอบลักษณะภาวะผู้นำ	21
2 วิเคราะห์เปรียบเทียบคุณลักษณะภาวะผู้นำตามแนวคิดนักการศึกษา.....	25
3 แนวคิดเกี่ยวกับลักษณะภาวะผู้นำของนักเรียน.....	38
4 วิเคราะห์เปรียบเทียบคุณลักษณะและภาวะผู้นำของนักเรียนตามแนวคิดนักการศึกษา.....	41
5 การสังเคราะห์องค์ประกอบภาวะผู้นำของนักเรียนระดับชั้นมัธยมศึกษา	45
6 แสดงจำนวนประชากร และกลุ่มตัวอย่างจำแนกตามขนาดของโรงเรียน	65
7 แบบแผนการทดลองที่ใช้ในการวิจัย	74
8 แสดงจำนวนและค่าร้อยละข้อมูลทั่วไปของผู้ตอบแบบสอบถาม	78
9 ผลการวิเคราะห์องค์ประกอบเชิงสำรวจ (Exploratory Factor Analysis: EFA)	79
10 ค่าน้ำหนักของข้อความในองค์ประกอบที่ 1 ปฏิสัมพันธ์ทางสังคม	80
11 ค่าสัมประสิทธิ์สหสัมพันธ์ระหว่างข้อความในองค์ประกอบที่ 1 ปฏิสัมพันธ์ทางสังคม.....	81
12 ค่าน้ำหนักของข้อความในองค์ประกอบที่ 2 ความเป็นพลเมือง	83
13 ค่าสัมประสิทธิ์สหสัมพันธ์ระหว่างข้อความในองค์ประกอบที่ 2 ความเป็นพลเมือง	84
14 ค่าน้ำหนักของข้อความในองค์ประกอบที่ 3 ความรับผิดชอบ	86
15 ค่าสัมประสิทธิ์สหสัมพันธ์ระหว่างข้อความในองค์ประกอบที่ 3 ความรับผิดชอบ	87
16 ค่าน้ำหนักของข้อความในองค์ประกอบที่ 4 การทำงานร่วมกับผู้อื่น.....	89
17 ค่าสัมประสิทธิ์สหสัมพันธ์ระหว่างข้อความในองค์ประกอบที่ 4 การทำงานร่วมกับผู้อื่น.....	89
18 ค่าน้ำหนักของข้อความในองค์ประกอบที่ 5 การบริหารจัดการ.....	91
19 ค่าสัมประสิทธิ์สหสัมพันธ์ระหว่างข้อความในองค์ประกอบที่ 5 การบริหารจัดการ	92
20 ค่าน้ำหนักของข้อความในองค์ประกอบที่ 6 การมีวิจรณ์ญาณ.....	94

สารบัญตาราง (ต่อ)

ตาราง	หน้า
21 ค่าสัมประสิทธิ์สหสัมพันธ์ระหว่างข้อความในองค์ประกอบที่ 6 การมี วิจารณ์ญาณ.....	94
22 ค่าน้ำหนักของข้อความในองค์ประกอบที่ 7 การควบคุมตนเอง.....	96
23 ค่าสัมประสิทธิ์สหสัมพันธ์ระหว่างข้อความในองค์ประกอบที่ 7 การควบคุม ตนเอง.....	96
24 ค่าน้ำหนักของข้อความในองค์ประกอบที่ 8 การรู้จักตนเอง.....	98
25 ค่าสัมประสิทธิ์สหสัมพันธ์ระหว่างข้อความในองค์ประกอบที่ 8 การรู้จักตนเอง ..	98
26 ค่าสัมประสิทธิ์สหสัมพันธ์ระหว่างองค์ประกอบภาวะผู้นำของนักเรียนระดับชั้น มัธยมศึกษา ..	100
27 แสดงผลการประเมินความเหมาะสมของชุดกิจกรรมการพัฒนาภาวะผู้นำของ นักเรียนระดับชั้นมัธยมศึกษา ด้านปฏิสัมพันธ์ทางสังคม ตามความคิดเห็น ของผู้เชี่ยวชาญ (n = 7) ..	105
28 แสดงผลการประเมินความสอดคล้องของชุดกิจกรรมการพัฒนาภาวะผู้นำของ นักเรียนระดับชั้นมัธยมศึกษา ด้านปฏิสัมพันธ์ทางสังคม ตามความคิดเห็น ของผู้เชี่ยวชาญ (n = 7) ..	107
29 การเปรียบเทียบภาวะผู้นำของนักเรียนระดับชั้นมัธยมศึกษา ด้านปฏิสัมพันธ์ ทางสังคม ก่อนและหลังการใช้ชุดกิจกรรม.....	109
30 ค่าเฉลี่ย ค่าความเบี่ยงเบนมาตรฐาน และการเปรียบเทียบความพึงพอใจของ นักเรียนที่มีต่อชุดกิจกรรมพัฒนาภาวะผู้นำของนักเรียนระดับชั้น มัธยมศึกษา ด้านปฏิสัมพันธ์ทางสังคมกับเกณฑ์ (n = 30) ..	110

สารบัญญภาพ

ภาพ	หน้า
1 รูปแบบตาข่ายการบริหารของมหาวิทยาลัยเทคโนโลยี...	31
2 ผลการวิเคราะห์ห้องค้ประกอบเชิงยืนยัน องค์ประกอบที่ 1 ปฏิสัมพันธ์ทางสังคม (A1)	82
3 ผลการวิเคราะห์ห้องค้ประกอบเชิงยืนยันองค์ประกอบที่ 2 ความเป็นพลเมือง (A2).....	85
4 ผลการวิเคราะห์ห้องค้ประกอบเชิงยืนยันองค์ประกอบที่ 3 ความรับผิดชอบ (A3) ..	88
5 ผลการวิเคราะห์ห้องค้ประกอบเชิงยืนยันองค์ประกอบที่ 4 การทำงานร่วมกับผู้อื่น (A4).....	90
6 ผลการวิเคราะห์ห้องค้ประกอบเชิงยืนยันองค์ประกอบที่ 5 การบริหารจัดการ (A5).....	93
7 ผลการวิเคราะห์ห้องค้ประกอบเชิงยืนยันองค์ประกอบที่ 6 การมีวิจาร์ณญาณ (A6).....	95
8 ผลการวิเคราะห์ห้องค้ประกอบเชิงยืนยันองค์ประกอบที่ 7 การควบคุมตนเอง (A7).....	97
9 ผลการวิเคราะห์ห้องค้ประกอบเชิงยืนยันองค์ประกอบที่ 8 การรู้จักตนเอง (A8)	99
10 ผลการวิเคราะห์ห้องค้ประกอบเชิงยืนยันองค์ประกอบภาวะผู้นำของนักเรียน ระดับชั้นมัธยมศึกษา (SL)	101

บทที่ 1

บทนำ

ความเป็นมาและความสำคัญของปัญหา

การปรับเปลี่ยนสภาพทางสังคมในศตวรรษที่ 21 เกิดขึ้นอย่างรวดเร็ว ซึ่งมีผลต่อการเปลี่ยนแปลงทางด้านเศรษฐกิจ สังคม วัฒนธรรม การเมืองการปกครอง การศึกษา วิทยาศาสตร์ และเทคโนโลยีสารสนเทศ ซึ่งสร้างความตื่นตัวในการพัฒนาศักยภาพของแต่ละประเทศ โดยมุ่งเน้นในการพัฒนาทรัพยากรมนุษย์ซึ่งเป็นทรัพยากรที่มีคุณค่า และเป็นศูนย์กลางการพัฒนาอย่างแท้จริง (อดุลย์ วังศรีคุณ, 2557) ดังจะเห็นได้จาก แผนพัฒนาเศรษฐกิจและสังคมแห่งชาติ ฉบับที่ 8 (พ.ศ.2540-2544) ได้ปรับแนวคิดการพัฒนาประเทศใหม่จากเดิมที่ให้ความสำคัญกับการพัฒนาเศรษฐกิจเป็นประเด็นหลักมาเป็นการให้ความสำคัญกับการพัฒนาคน และสังคมไปพร้อมกัน จวบจนการพัฒนาในระยะแผนพัฒนาฉบับที่ 11 (พ.ศ. 2555-2559) ประเทศไทยต้องเผชิญกับกระแสการเปลี่ยนแปลงที่สำคัญทั้งภายนอก และภายในประเทศที่มีความซับซ้อนมากยิ่งขึ้น จึงจำเป็นต้องอย่างยิ่งที่จะต้องเตรียมความพร้อมให้แก่คน สังคม และเศรษฐกิจ เพื่อรองรับผลกระทบจากการเปลี่ยนแปลงได้อย่างเหมาะสม โดยในแผนพัฒนาฉบับที่ 12 (พ.ศ. 2560-2564) ได้กำหนดหลักการพัฒนาประเทศโดยยึดคนเป็นศูนย์กลางการพัฒนา โดยมุ่งเน้นการพัฒนาคนในทุกมิติและในทุกช่วงวัยให้เป็นทุนมนุษย์ที่มีศักยภาพสูงภายใต้เงื่อนไขการเปลี่ยนแปลงที่สำคัญ เพื่อวางรากฐานให้คนไทยเป็นคนที่สมบูรณ์ มีคุณธรรม จริยธรรม มีระเบียบ วินัย ใฝ่รู้ มีความคิดสร้างสรรค์ มีค่านิยมที่ดี มีจิตสาธารณะ และมีความสุข โดยมีสุขภาพและสุขภาพที่ดี ตลอดจนเป็นคนเก่งที่มีทักษะความรู้ความสามารถและพัฒนาตนเองได้อย่างต่อเนื่องและเหมาะสมกับช่วงวัย

ในการพัฒนาประเทศนั้น การพัฒนาทักษะความรู้ความสามารถของคน เป็นสิ่งที่สำคัญ ไม่น้อยกว่าปัจจัยโครงสร้างด้านอื่น ๆ ดังคำกล่าวที่ว่า ทรัพยากรมนุษย์จัดเป็นหน่วยที่เล็กที่สุดของสังคม แต่มีความสำคัญต่อสังคมนั้น ๆ การพัฒนาประเทศชาติให้ก้าวหน้าไปข้างหน้าต้องเริ่มที่การพัฒนาคน ต้องสร้างความเข้มแข็งให้คนในชุมชนมีสภาพพร้อมที่จะรับการพัฒนาล่วงหน้า มิใช่การนำเอาความเจริญหรือบุคคลจากสังคมภายนอกเข้าไปหาชุมชนหมู่บ้านที่ยังไม่ทันได้มีโอกาสเตรียมตัวหรือตั้งตัว ดังที่พระบาทสมเด็จพระเจ้าอยู่หัวทรงใช้คำว่า "การระเบิดจากข้างใน" (ผู้จัดการออนไลน์, 2559, สื่อบริการออนไลน์) โดยในการพัฒนาคนในปัจจุบันมุ่งเน้นการพัฒนาทักษะที่เหมาะสมแต่ละช่วงวัย เพื่อวางรากฐานให้เป็นคนที่มีคุณภาพใน

อนาคต การพัฒนาทักษะสอดคล้องกับความต้องการในตลาดแรงงานและทักษะที่จำเป็นต่อการดำรงชีวิตในศตวรรษที่ 21 ของคนในแต่ละช่วงวัยตามความเหมาะสม เช่น ทักษะการคิดวิเคราะห์ อย่างเป็นระบบ ความคิดสร้างสรรค์ ทักษะการทำงานและการประกอบอาชีพ และทักษะภาวะผู้นำ (สำนักงานคณะกรรมการพัฒนาการเศรษฐกิจและสังคมแห่งชาติ, 2559, หน้า 15)

การก้าวเข้าสู่ประชาคมอาเซียนของประเทศไทยจำเป็นต้องอาศัยความพร้อมของทรัพยากรคน ซึ่งเป็นปัจจัยสำคัญในการนำประเทศไปสู่ความสำเร็จ และสภาพการแข่งขันที่มากขึ้นของสังคมโลก ทำให้ทุกฝ่ายให้ความสำคัญกับการพัฒนาคนและคุณภาพของคน โดยเฉพาะคนรุ่นใหม่ที่มีภาวะผู้นำที่จะเป็นหลักสำคัญในการพัฒนาประเทศให้อยู่รอด (เกรียงศักดิ์ เจริญวงศ์ศักดิ์, 2550ข, สื่อออนไลน์) ทำให้แต่ละองค์กรจึงต้องการผู้นำที่มีศักยภาพสูง มีคุณลักษณะที่เหมาะสมและมีพลังที่จะขับเคลื่อนองค์กรให้เกิดการเปลี่ยนแปลงไปในทิศทางที่ดี และสามารถนำองค์กรไปสู่ความสำเร็จได้ ดังนั้นการสร้างผู้นำที่มีศักยภาพและมีพลังในการขับเคลื่อนองค์กรสู่การเปลี่ยนแปลงอย่างสร้างสรรค์จึงมีความสำคัญอย่างยิ่ง (โครงการผู้นำแห่งอนาคต, 2557, สื่อออนไลน์) ผู้นำเป็นผู้ที่ทำให้องค์กรประสบความสำเร็จโดยใช้อิทธิพลจูงใจให้ผู้อื่นปฏิบัติตาม นอกจากนี้ผู้นำยังมีส่วนในการกำหนดทิศทางขององค์กร (ศิริวรรณ เสรีรัตน์ และสมชาย หิรัญกิตติ, 2550, หน้า 196) อาจกล่าวได้ว่า ภาวะผู้นำเป็นกระบวนการที่ทำให้เกิดอิทธิพลต่อพฤติกรรมของผู้อื่น มีจุดมุ่งหมายเพื่อให้เกิดความพยายามในการปฏิบัติงานบรรลุจุดหมายขององค์กรด้วยความพึงพอใจ (วิโรจน์ สารรัตนะ, 2557) ซึ่งนอกจากผู้นำจะต้องจูงใจให้ผู้อื่นปฏิบัติตาม เพื่อให้การบริหารงานประสบความสำเร็จแล้ว ผู้นำยังต้องมีภาวะผู้นำหรือคุณสมบัติของผู้นำ เช่น สติปัญญา ความรู้ความสามารถ ความดีงาม ซึ่งบุคคลที่จะเป็นผู้นำจะมีภาวะผู้นำอยู่แล้วตามธรรมชาติ ทั้งนี้ขึ้นอยู่กับบุคลิกภาพทั้งทางด้านรูปร่างและจิตใจ สามารถแบ่งได้ 2 ด้าน คือ 1) ลักษณะทางกายภาพ โดยเชื่อว่าผู้นำต้องมีรูปร่างหน้าตาดี กิริยาท่าทางดีและกล้าแสดงออก และ 2) ลักษณะทางด้านบุคลิกภาพ ผู้นำต้องมีความเชื่อมั่นในตนเอง มีความเฉลียวฉลาด กล้าตัดสินใจ ดังนั้นผู้นำจึงมีความสำคัญต่อองค์กรในทุกวิชาชีพ ซึ่ง ปีเตอร์ เอฟ ตรีคเกอร์ กล่าวว่า ผู้นำเป็นทรัพยากรพื้นฐานที่หาได้ยากซึ่งทุกวงการพยายามค้นหาผู้ที่มีความสามารถที่จะเป็นผู้นำที่ดีอยู่ตลอดเวลา (พิชามภ พันธ์ุแพ, 2554, หน้า 4-9)

การพัฒนาบุคคลให้มีคุณภาพและมีภาวะผู้นำดังกล่าวจำเป็นต้องปลูกฝังและพัฒนาตั้งแต่วัยเด็ก ซึ่งเด็กและเยาวชนเป็นทรัพยากรมนุษย์ที่มีค่ายิ่ง หากได้รับการพัฒนาและได้รับโอกาสให้ใช้ความสามารถอย่างเต็มศักยภาพ ย่อมเป็นกำลังสำคัญในการพัฒนาประเทศให้เจริญก้าวหน้า (กระทรวงการพัฒนาสังคมและความมั่นคงของมนุษย์, 2560, สื่อออนไลน์) และ

ในการพัฒนาภาวะผู้นำในช่วงวัยเยาวชน เป็นช่วงที่เหมาะสมที่สุด ซึ่งการพัฒนาอาจทำได้หลายรูปแบบ เช่น การประชุมสัมมนาผู้นำนักเรียน การฝึกอบรมทักษะผู้นำนักเรียนให้มีภาวะความเป็นผู้นำ การส่งเสริมให้นักเรียนทำกิจกรรม เกิดการเรียนรู้ทั้งทางด้านทฤษฎีและการปฏิบัติ จากสภาพแวดล้อมจริง (กระทรวงศึกษาธิการ, 2552) ประกอบกับเด็กและเยาวชนต้องการพื้นที่ในการแลกเปลี่ยนเรียนรู้ระหว่างเด็กกับเด็ก และเด็กกับผู้ใหญ่ เพื่อค้นหาความเป็นตัวตนของตนเอง เติบโตเป็นพลเมืองที่มีจิตอาสาในการพัฒนาสังคมและประเทศชาติ มีความเสียสละในกิจกรรมเพื่อสังคม จึงเป็นโอกาสในการเสริมสร้างสังคมแห่งการเรียนรู้ และดึงดูความสนใจของเด็กและเยาวชนให้เป็นคนใฝ่เรียนรู้ จุดประกายความคิดและจินตนาการใหม่ ๆ ในเชิงสร้างสรรค์ มีความพร้อมทั้งทางด้านความรู้ ด้านพัฒนาการและด้านทักษะที่จำเป็น เช่น มีความรับผิดชอบต่อหน้าที่ มีระเบียบวินัย เรียนรู้ทักษะการสื่อสาร เข้าใจคุณค่าของความเป็นมนุษย์ รู้จักป้องกันตนเองจากโรค ยาเสพติดและอบายมุข มีทักษะการคิดวิเคราะห์และแก้ปัญหา ยอมรับความแตกต่าง มีทักษะและทัศนคติที่ดีต่อการดำรงชีวิตตามหลักปรัชญาเศรษฐกิจพอเพียงและวิถีชีวิตประชาธิปไตยแบบสันติวิธี (คณะกรรมการส่งเสริมการพัฒนาเด็กและเยาวชนแห่งชาติ, 2554) การพัฒนาภาวะผู้นำจึงมีความจำเป็นอย่างยิ่งในสังคมที่เปลี่ยนแปลงอย่างรวดเร็ว

โรงเรียนเป็นองค์การทางสังคม มีภารกิจถ่ายทอดความรู้ไปยังผู้เรียน (ชินภัทร ภูมิรัตน, 2553) มีบทบาทและหน้าที่ส่งเสริมและพัฒนาเด็กหรือเยาวชนให้เป็นผู้ใหญ่ที่ดี การพัฒนาการศึกษาจึงใช้โรงเรียนเป็นหน่วยปฏิบัติการทางการศึกษาที่ใกล้ชิดกับนักเรียนมากที่สุด ไม่เพียงแต่การจัดการจัดการเรียนการสอนเท่านั้น แต่ยังรวมไปถึงการสร้างทักษะ และคุณลักษณะที่พึงประสงค์ หลักสูตรแกนกลางการศึกษาขั้นพื้นฐาน พุทธศักราช 2551 กำหนดกิจกรรมนักเรียนว่า เป็นกิจกรรมที่มุ่งพัฒนาความมีระเบียบวินัย ความเป็นผู้นำ ผู้ตามที่ดี ความรับผิดชอบ การทำงานร่วมกัน การรู้จักแก้ปัญหา การตัดสินใจที่เหมาะสม ความมีเหตุผล การช่วยเหลือแบ่งปัน เอื้ออาทร และสมานฉันท์ (กระทรวงศึกษาธิการ, 2552, หน้า 3) ในศตวรรษที่ 21 มีความต้องการภาวะผู้นำและความรับผิดชอบแบบกระจายบทบาท จากการรับผิดชอบต่อตนเอง รับผิดชอบต่อการทำงานแบบประสานสอดคล้องเป็นคณะทำงาน กำหนดเป็นทักษะด้านความร่วมมือ การทำงานเป็นทีม และภาวะผู้นำ (Collaboration, Teamwork & Leadership) (วิจารณ์ พานิช, 2555) โดยโรงเรียนควรส่งเสริมให้ผู้เรียนอ่านหนังสือ หรือเข้าถึงสื่อต่าง ๆ ทั้งในและนอกห้องเรียน เพื่อเข้าถึงองค์ความรู้ในเรื่องต่าง ๆ ที่ช่วยหล่อเป็นรากฐานความคิดและความเข้าใจ ฝึกนิสัยการเรียนรู้ตลอดชีวิต มีฐานความคิดที่ดี รอบคอบ และมีความรู้ความเข้าใจในเรื่องต่าง ๆ และสร้างทักษะภาวะผู้นำโดยสอดแทรกมุมมองต่าง ๆ ผ่านการสอนในห้องเรียน

และการทำกิจกรรม เช่น ให้ผู้เรียนจัดทีมไปทำกิจกรรมกับชุมชน เพื่อให้ผู้เรียนรู้วิธีสร้างทีมงาน วางแผนการทำงานและแก้ปัญหา ให้ดูภาพยนตร์หรือละครที่ให้ข้อคิดการเป็นผู้นำ แล้วลอง วิเคราะห์ภาวะผู้นำที่อยู่ในภาพยนตร์ ฝึกสังเกตและเข้าใจผู้อื่นโดยมองทุกคนมีคุณค่าและมี ศักยภาพ (เกรียงศักดิ์ เจริญวงศ์ศักดิ์, 2551, สื่อบอนไลน์)

กระบวนการเสริมสร้างภาวะผู้นำของนักเรียนให้เกิดความตระหนักรู้และเห็นคุณค่าใน ตนเองและผู้อื่น มีความเป็นมนุษย์ที่สมบูรณ์ทั้งทางด้านร่างกาย สติปัญญา อารมณ์และการอยู่ ร่วมกับผู้อื่นในสังคมได้นั้นเริ่มจากการสร้างและปลูกฝังจิตสำนึก และแรงบันดาลใจในการ ดำรงชีวิต การปรับกระบวนการทางความคิดอย่างเป็นระบบและสร้างสรรค์ การเปลี่ยนแปลง วิธีการเลี้ยงดู และการบริหารจัดการการเรียนรู้เพื่อหล่อหลอมให้เยาวชนไทยมีภาวะผู้นำในระดับ สากล โดยโรงเรียนจัดให้มีกิจกรรมพัฒนาผู้เรียนที่มุ่งพัฒนาคุณลักษณะที่พึงประสงค์ ตาม หลักสูตรแกนกลางการศึกษาขั้นพื้นฐาน พุทธศักราช 2551 และทักษะที่จำเป็นในศตวรรษที่ 21 ได้แก่ 1) กิจกรรมแนะแนว เป็นกิจกรรมที่มุ่งเน้นให้นักเรียนรู้จักตนเอง มีกระบวนการวางแผน และการปรับตัวให้อยู่ในสังคมได้อย่างเหมาะสม 2) กิจกรรมพัฒนานักเรียน เป็นกิจกรรมที่ ส่งเสริมความสามารถตามความถนัดและความสนใจ สามารถทำงานร่วมกับผู้อื่นได้ รู้จักการ แก้ปัญหา มีความเป็นผู้นำและผู้ตามที่ดี และ 3) กิจกรรมเพื่อสังคมและสาธารณประโยชน์ เป็น กิจกรรมที่ส่งเสริมให้นักเรียนได้บำเพ็ญประโยชน์เพื่อส่วนรวม (กระทรวงศึกษาธิการ, 2552, หน้า 20-22) ซึ่งแสดงถึงความเสียสละ และจิตสาธารณะ ตลอดจนความรับผิดชอบต่อสังคม ส่วนรวม โดยนักเรียนบางคนที่มีลักษณะภาวะผู้นำที่โดดเด่น โรงเรียนจะมอบหมายให้เป็นผู้ นำของห้องเรียน ประธานชุมนุม ประธานชมรมต่าง ๆ และประธานนักเรียน ตลอดจนการส่ง นักเรียนเข้าแข่งขันเพื่อแสดงศักยภาพของนักเรียนอย่างเต็มความสามารถ เช่น การแข่งขันการ ได้วาที การแข่งขันกีฬา การแข่งขันทางวิชาการ เป็นต้น (เกรียงศักดิ์ เจริญวงศ์ศักดิ์, 2550ก, สื่อบอนไลน์)

สภาพของสังคมไทยปัจจุบันภายใต้ความคาดหวังในด้านความต้องการเยาวชนคนรุ่นใหม่ที่มีภาวะผู้นำ เพื่อเป็นกำลังสำคัญในการพัฒนาประเทศให้อยู่รอดท่ามกลางการ เปลี่ยนแปลงทางสังคม เศรษฐกิจ และการเมืองที่มีการแข่งขันรุนแรงมากขึ้นทุกขณะ แต่ในขณะที่ ระบบการศึกษาที่ใช้ในโรงเรียนส่วนใหญ่ยังมุ่งเน้นการสร้างนักเรียนให้คิดตามมากกว่าคิด สร้างสรรค์ จนก่อให้เกิดปัญหานักเรียนส่วนมากขาดภาวะผู้นำ (เกรียงศักดิ์ เจริญวงศ์ศักดิ์, 2550ข, สื่อบอนไลน์) ส่งผลทำให้นักเรียนชินกับการเป็นผู้ตามไม่กล้าแสดงความคิดเห็น ขาด ความรับผิดชอบ และขาดทักษะในการแก้ปัญหา เป็นต้น ดังข้อมูลที่ได้จากการสัมภาษณ์ ผู้บริหาร จำนวน 2 คน ได้แก่ ผู้อำนวยการ และรองผู้อำนวยการฝ่ายกิจการนักเรียน และครูที่

ปฏิบัติหน้าที่กิจกรรมส่งเสริมและพัฒนาภาวะผู้นำของนักเรียน จำนวน 3 คน ซึ่งเป็นครูแนะแนว และครูที่ปรึกษางานสถานักเรียนของโรงเรียนมัธยมศึกษา สังกัดสำนักงานเขตพื้นที่การศึกษามัธยมศึกษาเขต 2 ในประเด็นเกี่ยวกับพฤติกรรมภาวะผู้นำของนักเรียน พบว่านักเรียนระดับชั้นมัธยมศึกษา ส่วนใหญ่ยังขาดภาวะผู้นำและความสามารถในการใช้ทักษะชีวิตในด้านต่าง ได้แก่ ระเบียบและวินัย ความรับผิดชอบต่องานที่ได้รับมอบหมาย ทักษะการสื่อสาร ทั้งการฟัง การพูด การอ่าน และการเขียน การยอมรับความคิดเห็นของผู้อื่น การให้ความร่วมมือในการเข้าร่วมกิจกรรม ความก้าวร้าว และทักษะการปรับตัว ซึ่งอาจส่งผลกระทบต่อความสามารถทั้งในด้านการคิด การตัดสินใจและความสามารถในการแก้ปัญหา ซึ่งสอดคล้องกับงานวิจัยของ วราภรณ์ บุญดอก (2559) ที่ศึกษาพฤติกรรมของนักเรียนมัธยมศึกษา พบว่านักเรียนประพฤติตนไม่เหมาะสมกับสภาพและวัยจำนวนมาก ลักษณะความประพฤติที่พบ ได้แก่ หนีโรงเรียน ดื่มสุรา เที่ยวเตร่ในสถานที่ไม่เหมาะสม แต่งกายไม่เรียบร้อย ทะเลาะวิวาท ดิตยาเสพติด ชู้สาว กิริยาก้าวร้าว พกพาอาวุธ เป็นต้น จากข้อมูลดังกล่าวจะเห็นได้ว่านักเรียนระดับชั้นมัศึกษายังมีข้อบกพร่องในด้านพฤติกรรมภาวะผู้นำที่ดี ซึ่งการพัฒนาภาวะผู้นำให้เกิดขึ้นกับนักเรียนอันจะเติบโตเป็นกำลังของประเทศชาตินักเรียนระดับชั้นมัธยมศึกษาจำเป็นต้องได้รับการพัฒนาและส่งเสริมอย่างมีประสิทธิภาพ

แม้จะมีการแก้ปัญหาพฤติกรรมของนักเรียนในปัจจุบันก็ยังไม่ประสบผลสำเร็จเท่าที่ควร ทั้งนี้ นักเรียนอาจจะยังไม่พร้อมในการพัฒนา และในการจัดการเรียนการสอนในชั้นเรียนมีข้อจำกัดด้วยเวลาและสาระการเรียนรู้ การจัดกิจกรรมเสริมที่เน้นเฉพาะจุดเน้นที่ต้องการพัฒนา น่าจะเป็นวิธีการพัฒนาวิธีหนึ่ง ที่นักเรียนสามารถนำความรู้และทักษะประสบการณ์ที่ได้รับไปใช้แก้ปัญหาในชีวิตประจำวันได้ทันที

จากสภาพปัญหาเกี่ยวกับคุณลักษณะภาวะผู้นำของนักเรียนและความจำเป็นในการพัฒนาภาวะผู้นำดังกล่าวมาข้างต้น ผู้วิจัยเห็นความสำคัญของและประโยชน์ของการวิจัย เรื่องการพัฒนาภาวะผู้นำของนักเรียนระดับชั้นมัธยมศึกษา โดยการศึกษาองค์ประกอบภาวะผู้นำของนักเรียนจากแนวคิดทฤษฎีภาวะผู้นำต่าง ๆ และภาวะผู้นำของนักเรียนที่เป็นอยู่ในปัจจุบัน นำข้อมูลมาสร้างชุดกิจกรรมพัฒนาภาวะผู้นำของนักเรียนระดับมัธยมศึกษา เพื่อพัฒนาภาวะผู้นำของนักเรียนระดับมัธยมศึกษาให้เป็นผู้ที่มีภาวะผู้นำที่ดี สามารถนำไปใช้ในการพัฒนาศักยภาพของตนเอง และผลการวิจัยสามารถนำไปใช้เป็นแนวทางในการพัฒนาภาวะผู้นำของนักเรียนในฐานะเยาวชนที่จะเจริญเติบโตเป็นกำลังหลักในการพัฒนาประเทศชาติในอนาคตสืบไป

วัตถุประสงค์ของการวิจัย

งานวิจัยนี้มีวัตถุประสงค์ทั่วไปเพื่อพัฒนาภาวะผู้นำของนักเรียนระดับชั้นมัธยมศึกษา โดยมีวัตถุประสงค์เฉพาะดังนี้

1. ศึกษาองค์ประกอบภาวะผู้นำของนักเรียนระดับชั้นมัธยมศึกษา
2. สร้างชุดกิจกรรมพัฒนาภาวะผู้นำของนักเรียนระดับชั้นมัธยมศึกษา
3. ศึกษาประสิทธิผลของชุดกิจกรรมพัฒนาภาวะผู้นำของนักเรียนระดับชั้นมัธยมศึกษา

สมมติฐานของการวิจัย

1. ภาวะผู้นำของนักเรียนระดับชั้นมัธยมศึกษาหลังการใช้ชุดกิจกรรมสูงกว่าก่อนใช้ชุดกิจกรรม
2. ความพึงพอใจต่อชุดกิจกรรมพัฒนาภาวะผู้นำของนักเรียนระดับชั้นมัธยมศึกษาอยู่ในระดับสูงกว่าเกณฑ์ที่กำหนด

ขอบเขตของการวิจัย

การวิจัยครั้งนี้ผู้วิจัยได้กำหนดขอบเขตของการวิจัยไว้ ดังนี้

1. ขอบเขตด้านเนื้อหา

เป็นการศึกษาองค์ประกอบภาวะผู้นำของนักเรียนระดับชั้นมัธยมศึกษา ซึ่งได้มาจากการศึกษา วิเคราะห์และสังเคราะห์แนวคิดของนักการศึกษาในประเทศ และต่างประเทศ เกี่ยวกับคุณลักษณะภาวะผู้นำ และคุณลักษณะภาวะผู้นำของนักเรียนระดับชั้นมัธยมศึกษา บุรณาการคุณลักษณะที่พึงประสงค์ของนักเรียนที่กำหนดโดยกระทรวงศึกษาธิการ

2. ประชากร

ประชากรที่ใช้ในการวิจัยครั้งนี้ผู้วิจัยแบ่งออกเป็น 2 ส่วน คือ

2.1 ประชากรที่ใช้ในขั้นตอนการศึกษาองค์ประกอบภาวะผู้นำของนักเรียนระดับชั้นมัธยมศึกษา ได้แก่ นักเรียนระดับชั้นมัธยมศึกษา โรงเรียนในสังกัดสำนักงานเขตพื้นที่การศึกษามัธยมศึกษาเขต 2 สำนักงานคณะกรรมการการศึกษาขั้นพื้นฐาน จำนวน 52 โรงเรียน ที่ศึกษาในภาคเรียนที่ 1 ปีการศึกษา 2561 จำนวน 54,707 คน

2.2 ประชากรที่ใช้ในการตรวจสอบประสิทธิผลของชุดกิจกรรมพัฒนาภาวะผู้นำของนักเรียนระดับชั้นมัธยมศึกษา ได้แก่ นักเรียนระดับชั้นมัธยมศึกษาตอนปลาย โรงเรียนเตรียมอุดมศึกษาพัฒนาการ ที่ศึกษาในภาคเรียนที่ 1 ปีการศึกษา 2561 จำนวน 2,030 คน

3. ตัวแปรที่ศึกษา

3.1 องค์ประกอบภาวะผู้นำของนักเรียนระดับชั้นมัธยมศึกษา

3.2 ตัวแปรต้น คือ ชุดกิจกรรมพัฒนาภาวะผู้นำของนักเรียน

3.3 ตัวแปรตาม คือ ประสิทธิภาพของชุดกิจกรรม ได้แก่

3.3.1 ภาวะผู้นำของนักเรียนระดับชั้นมัธยมศึกษา

3.3.2 ความพึงพอใจต่อชุดกิจกรรมพัฒนาภาวะผู้นำของนักเรียน

นิยามศัพท์เฉพาะ

1. ภาวะผู้นำของนักเรียน หมายถึง ลักษณะ พฤติกรรม ความรู้ ความสามารถ ประสิทธิภาพ บุคลิกภาพของนักเรียนที่ใช้ในการบริหารจัดการตนเอง และมีอิทธิพล โน้มน้าวให้บุคคลอื่นหรือกลุ่มเพื่อน ปฏิบัติตาม และดำเนินกิจกรรมต่าง ๆ ด้วยความเต็มใจ เพื่อบรรลุเป้าหมายที่ตั้งไว้

2. นักเรียนระดับชั้นมัธยมศึกษา หมายถึง นักเรียนระดับชั้นมัธยมศึกษาตอนปลาย โรงเรียนในสังกัดสำนักงานเขตพื้นที่การศึกษามัธยมศึกษาเขต 2 สำนักงานคณะกรรมการการศึกษาขั้นพื้นฐาน ในภาคเรียนที่ 1 ปีการศึกษา 2561

3. การพัฒนาภาวะผู้นำของนักเรียน หมายถึง กระบวนการที่ใช้ในการพัฒนาภาวะผู้นำของนักเรียนระดับชั้นมัธยมศึกษา โดยแบ่งออกเป็น 3 ขั้นตอน ได้แก่ ขั้นตอนที่ 1 ศึกษาองค์ประกอบภาวะผู้นำของนักเรียนระดับชั้นมัธยมศึกษา ขั้นตอนที่ 2 สร้างชุดกิจกรรมพัฒนาภาวะผู้นำของนักเรียนระดับชั้นมัธยมศึกษา และขั้นตอนที่ 3 ศึกษาประสิทธิภาพของชุดกิจกรรมพัฒนาภาวะผู้นำของนักเรียนระดับชั้นมัธยมศึกษา

4. ชุดกิจกรรมพัฒนาภาวะผู้นำของนักเรียน หมายถึง ชุดกิจกรรมพัฒนาภาวะผู้นำของนักเรียนระดับชั้นมัธยมศึกษา ที่ผู้วิจัยสร้างขึ้นเพื่อพัฒนาภาวะผู้นำของนักเรียนระดับชั้นมัธยมศึกษา โดยชุดกิจกรรมประกอบด้วย 1. ความสำคัญของชุดกิจกรรม 2. หลักการของชุดกิจกรรม 3. จุดมุ่งหมายของชุดกิจกรรม 4. เนื้อหาของชุดกิจกรรม 5. วิธีการดำเนินกิจกรรม และ 6. การวัดและการประเมินผล โดยใช้กระบวนการจัดกิจกรรม 3 ขั้นตอน ได้แก่ ขั้นนำเข้าสู่กิจกรรม ขั้นดำเนินการ และขั้นสรุป

5. ประสิทธิภาพของชุดกิจกรรมพัฒนาภาวะผู้นำของนักเรียน หมายถึง ผลจากการทดลองใช้ชุดกิจกรรมโดยพิจารณาจากการประเมิน ดังนี้

5.1 ภาวะผู้นำของนักเรียนระดับชั้นมัธยมศึกษา ซึ่งได้จากการทำแบบวัดภาวะผู้นำของนักเรียนระดับชั้นมัธยมศึกษาประเมินทั้งก่อนและหลังการใช้ชุดกิจกรรมมาทดสอบความ

แตกต่างของค่าเฉลี่ย โดยถ้าค่าเฉลี่ยหลังใช้ชุดกิจกรรมสูงกว่าก่อนใช้ชุดกิจกรรมอย่างมีนัยสำคัญจะถือว่าชุดกิจกรรมที่พัฒนาขึ้นมีประสิทธิภาพ

5.2 ความพึงพอใจที่มีต่อชุดกิจกรรมพัฒนาภาวะผู้นำของนักเรียน ซึ่งประเมินโดยใช้แบบประเมินความพึงพอใจต่อชุดกิจกรรมพัฒนาภาวะผู้นำของนักเรียน โดยถ้าค่าเฉลี่ยความพึงพอใจสูงกว่าเกณฑ์ ($\mu = 3.50$) จะถือว่าชุดกิจกรรมที่พัฒนาขึ้นมีประสิทธิภาพ

ประโยชน์ที่จะได้รับจากการวิจัย

ผลจากการวิจัยทำให้ทราบองค์ประกอบภาวะผู้นำของนักเรียน และได้ชุดกิจกรรมพัฒนาภาวะผู้นำของนักเรียนระดับชั้นมัธยมศึกษาที่เหมาะสม ซึ่งผลที่ได้เป็นประโยชน์ต่อผู้ที่เกี่ยวข้อง ดังนี้

1. นักเรียนระดับชั้นมัธยมศึกษาสามารถภาวะผู้นำ และสามารถนำภาวะผู้นำในการพัฒนาศักยภาพของตนเองได้อย่างมีประสิทธิภาพ
2. โรงเรียนระดับชั้นมัธยมศึกษา สามารถนำชุดกิจกรรมพัฒนาภาวะผู้นำของนักเรียนระดับชั้นมัธยมศึกษาไปประยุกต์ใช้ในการพัฒนาภาวะผู้นำของนักเรียนได้

กรอบแนวคิดการวิจัย

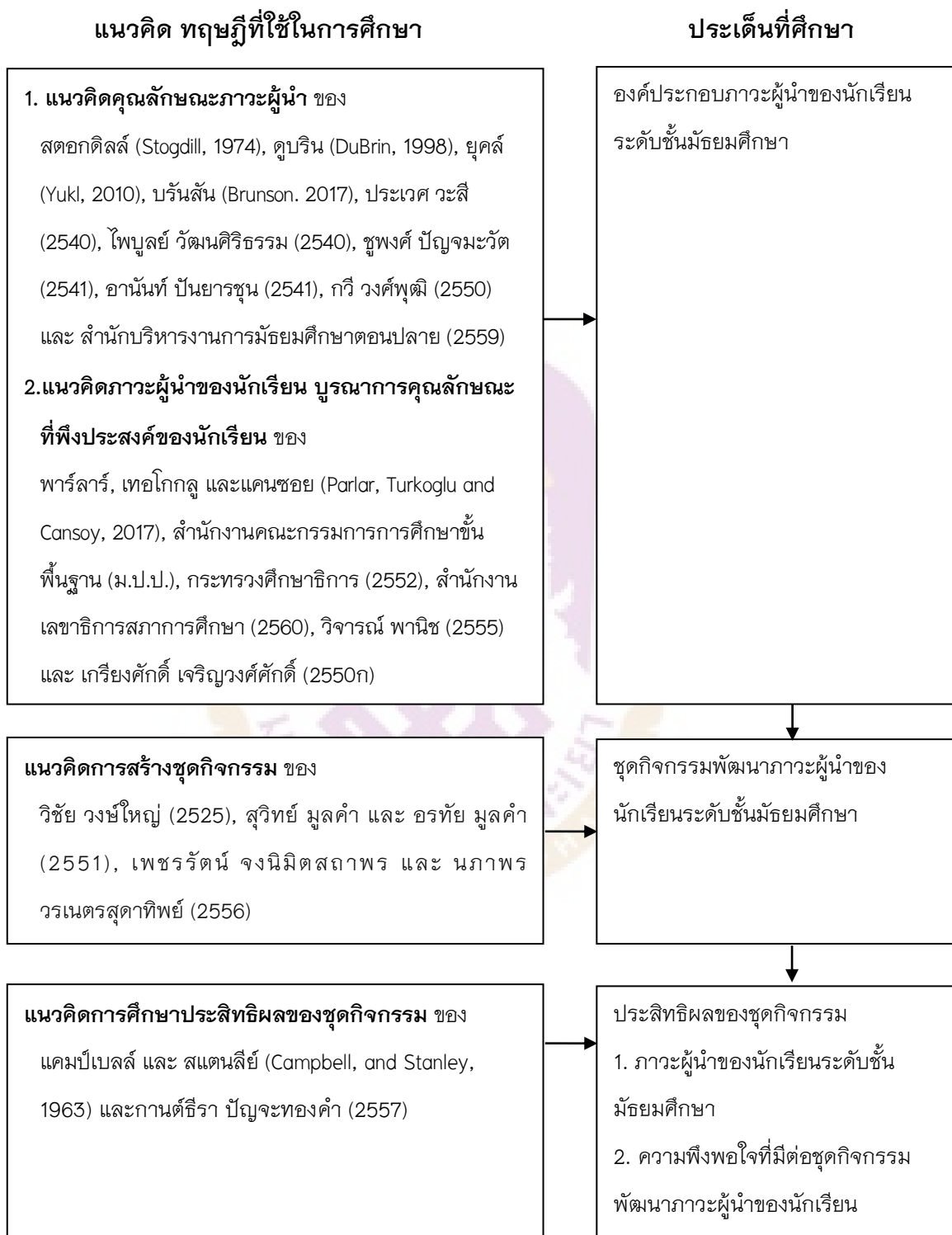

บทที่ 2

เอกสารและงานวิจัยที่เกี่ยวข้อง

งานวิจัยเรื่อง การพัฒนาภาวะผู้นำของนักเรียนระดับชั้นมัธยมศึกษา ผู้วิจัยได้ศึกษาเอกสารและงานวิจัยที่เกี่ยวข้อง ตามลำดับดังนี้

1. แนวคิดและทฤษฎีเกี่ยวกับภาวะผู้นำ
 - 1.1 ความหมายของภาวะผู้นำ
 - 1.2 ลักษณะของภาวะผู้นำ
 - 1.3 รูปแบบภาวะผู้นำ
 - 1.4 การวัดภาวะผู้นำ
2. แนวคิดและหลักการเกี่ยวกับการพัฒนาภาวะผู้นำของนักเรียน
 - 2.1 ลักษณะภาวะผู้นำของนักเรียนระดับมัธยมศึกษา
 - 2.2 นโยบายที่เกี่ยวกับการพัฒนาภาวะผู้นำของนักเรียนระดับมัธยมศึกษา
 - 2.3 การพัฒนาภาวะผู้นำของนักเรียนระดับมัธยมศึกษา
3. แนวคิดและหลักการเกี่ยวกับการสร้างชุดกิจกรรม
 - 3.1 ความหมายของชุดกิจกรรม
 - 3.2 ประเภทของชุดกิจกรรม
 - 3.3 องค์ประกอบของชุดกิจกรรม
 - 3.4 การสร้างชุดกิจกรรม
4. งานวิจัยที่เกี่ยวข้อง
 - 4.1 งานวิจัยที่เกี่ยวกับลักษณะภาวะผู้นำของนักเรียน
 - 4.2 งานวิจัยที่เกี่ยวกับการพัฒนาภาวะผู้นำของนักเรียน

แนวคิดและทฤษฎีเกี่ยวกับภาวะผู้นำ

1. ความหมายของภาวะผู้นำ

ภาวะผู้นำ (Leadership) เป็นอิทธิพลที่มีต่อพฤติกรรมของผู้อื่น มีจุดมุ่งหมายเพื่อให้บรรลุเป้าหมายร่วมกัน (วิโรจน์ สารรัตนะ, 2557, หน้า 1) ซึ่งมีนักวิชาการหลายท่านได้ให้ความหมายและคำจำกัดความของคำว่า ภาวะผู้นำ ไว้หลายลักษณะ ดังนี้

จากแนวคิดของ ประเวศ วะสี (2540); อานันท์ ปันยารชุน (2541); รั้งสรรค์ ประเสริฐศรี (2551); พระพรหมคุณาภรณ์ (ป.อ. ปยุตฺโต) (2551); การดี อนันต์นาวิ (2552) มีความเห็นสอดคล้องกันว่า ภาวะผู้นำ คือ คุณลักษณะหรือความสามารถของบุคคล ที่มีอิทธิพล โดยการจูงใจ ควบคุมประสานงาน ให้ผู้อื่นหรือกลุ่มปฏิบัติตามความคิดและความต้องการด้วยความเต็มใจเพื่อช่วยให้บรรลุเป้าหมายขององค์การ (Specified goal) ที่ตั้งไว้ได้อย่างมีประสิทธิภาพและประสิทธิผล ไม่จำเป็นต้องสั่งการเพราะความเป็นผู้นำไม่ได้มาจากการอุปโลกหรือแต่งตั้งขึ้นเอง แต่ต้องเกิดจากการที่มีผู้อื่นให้การยอมรับ ภาวะผู้นำอาจมีได้ทั้งในผู้ดำรงตำแหน่งหัวหน้าหรือมิใช่ก็ได้ ทั้งนี้อาจพบภาวะผู้นำในบิดา มารดา ครู ผู้นำชุมชน ผู้นำทางศาสนา ผู้นำทางวิชาการ ผู้นำทางการเมือง เป็นต้นลักษณะของภาวะผู้นำ คือ สติปัญญาที่ชาญฉลาดมีความรู้ความสามารถ เป็นคนเห็นแก่ส่วนรวม เป็นคนติดต่อสื่อสารกับผู้อื่นรู้เรื่อง เป็นที่ยอมรับของสมาชิกโดยอัตโนมัติ มีคุณธรรม กล้าตัดสินใจ กล้าคิด กล้าทำ อย่างมีเหตุผลและรู้เท่าทัน (ไพฑูริย์ ลินลาร์ตัน, 2557)

จากการศึกษาแนวคิดของ สตอกคิลล์ (Stogdill, 1974, p.411); กลูเอ็ค (Glueck, 1980, p.460); นาฮาเวนดิท์ (Nahavandi, 2000, pp. 6-7); โคเวย์ (Covey, 2004, p. 20); จอห์น เจมส์ และริชาร์ด (John, James, and Richard, 2002, p. 84); ยูคัล (Yukl, 2010, p. 20); นอร์ทเฮาส์ (Northouse, 2012, p. 5) มีความเห็นที่สอดคล้องกันว่า ภาวะผู้นำ คือ ความสามารถของบุคคลในการมองการณ์ไกล การปรับเปลี่ยนวิธีการดำเนินงาน การกำหนดกลยุทธ์ การทำงานร่วมกับบุคคลอื่นในองค์การ โดยอาศัยกระบวนการติดต่อสื่อสารหรือความสัมพันธ์ในการชักนำให้บุคคลอื่นให้ความร่วมมือและปฏิบัติงานให้สำเร็จตามจุดมุ่งหมายที่คาดหวัง

สรุปได้ว่า ภาวะผู้นำ หมายถึง ลักษณะและพฤติกรรมของบุคคลที่มีอิทธิพล หรือโน้มน้าวให้บุคคลอื่นหรือกลุ่มเชื่อมั่น ปฏิบัติตามความคิดและความต้องการของตน โดยใช้แรงจูงใจ ควบคุมประสานงาน รวมทั้ง ความรู้ ความสามารถ ประสพการณ์ บุคลิกภาพ และอิทธิพลของตนกับสมาชิกในกลุ่ม ให้ดำเนินกิจกรรมต่าง ๆ ด้วยความเต็มใจ เพื่อบรรลุเป้าหมายที่ตั้งไว้

2. ลักษณะของภาวะผู้นำ

ภาวะผู้นำตามแนวคิดของนักวิชาการต่างประเทศเชื่อว่า ภาวะผู้นำเป็นลักษณะประจำตัวทั้งด้านร่างกายและการแสดงออกของบุคคล ทำให้มีความสามารถชักจูง โน้มน้าวให้บุคคลอื่นเชื่อมั่น และให้ความร่วมมือในการทำกิจกรรมต่าง ๆ ซึ่งจะส่งผลให้การปฏิบัติการกิจสำเร็จลุล่วงไปได้ด้วยดี ผู้วิจัยได้ศึกษาค้นคว้าจากแนวคิดทฤษฎีที่เกี่ยวข้องกับคุณลักษณะภาวะผู้นำ เพื่อใช้เป็นแนวทางในการสร้างกรอบแนวคิดในการวิจัย ดังนี้

แนวคิดทฤษฎีเชิงคุณลักษณะเกิดขึ้นในระยะเวลาก่อนสงครามโลกครั้งที่ 2 นักวิชาการ เชื่อว่า ผู้นำที่ประสบผลสำเร็จจะมีคุณลักษณะพิเศษเหนือสมาชิกในกลุ่มมิได้ขึ้นอยู่กับผู้อื่น และสร้างเป็นทฤษฎีมหาบุรุษ (The Great Man Theory) และทฤษฎีภาวะผู้นำเชิงคุณลักษณะ (Trait Leadership Theory) ทั้งสองทฤษฎีเชื่อว่าบุคคลที่จะเป็นผู้นำจะต้องมีลักษณะเด่นทั้งทางกายภาพ (Physical traits) และบุคลิกภาพ (Personal traits) (Ololube, 2013) พอสรุปได้ว่า คุณลักษณะของผู้นำจะต้องมีร่างกายสูงใหญ่ หน้าตาดี เซอร์วิญญาดี มีความมั่นใจในตนเอง สุขภาพจิตดี ขอบสังคม และมีความไวต่อความรู้สึกของผู้อื่น สอดคล้องกับพิชากพ พันธุ์แพ (2554, หน้า 39) ที่กล่าวว่า บุคคลที่จะเป็นผู้นำจะมีลักษณะความเป็นผู้นำอยู่แล้ว ตามธรรมชาติ ทั้งนี้ขึ้นอยู่กับบุคลิกภาพทั้งในด้านร่างกายและจิตใจ ทศนคติความสามารถด้านต่าง ๆ ที่ทำให้บุคคลนั้น ๆ เป็นผู้นำได้อย่างมีประสิทธิภาพ ผู้สนับสนุนทฤษฎีนี้เชื่อว่าบางคนเกิดมาเพื่อเป็นผู้นำ “Born to be Leader” ดังนั้นหน่วยงานหรือองค์กรจะต้องเลือกผู้นำที่มีลักษณะดังกล่าว ซึ่งกลุ่มทฤษฎีนี้ได้แยกลักษณะผู้นำออกเป็น 2 ด้าน คือ

1. ลักษณะทางกายภาพ โดยเชื่อว่าผู้นำควรต้องมีรูปร่างหน้าตาดี มีกิริยาท่าทางดูกล้าแสดงออก

2. ลักษณะทางบุคลิกภาพ เป็นความคิดที่พยายามค้นหาว่าผู้นำควรมีบุคลิกภาพอย่างไรจึงจะมีความเป็นผู้นำ เช่น ความสามารถในการควบคุมบังคับบัญชา ความเชื่อมั่นในตนเอง ความเด็ดขาด ความเฉลียวฉลาด ความพยายามที่จะบรรลุเป้าหมายส่วนตัว ซึ่งสอดคล้องกับแนวคิดของ สตีเฟน และแมรี่ (Stephen and Mary, 1996, p. 573, อ้างอิงในพิชากพ พันธุ์แพ, 2554, หน้า 39) ที่ได้เสนอว่า ผู้นำเชิงคุณลักษณะจะต้องมีความเฉลียวฉลาด มีบุคลิกภาพที่ดี กล้าตัดสินใจ กระตือรือร้นมีความแข็งแรง กล้าหาญ เชื่อถือได้ และมั่นใจในตนเอง และยูกัล (Yukl, 2010, p. 43) ได้กล่าวถึงลักษณะ หรือ “Trait” ว่าเป็นคุณลักษณะของบุคคลในด้านบุคลิกภาพ อารมณ์ ความต้องการ แรงกระตุ้น และค่านิยมของแต่ละคน พบว่าคุณลักษณะผู้นำอาจเกิดจากการเรียนรู้ หรือได้รับการกระตุ้นที่เหมาะสม โดยเฉพาะคุณลักษณะในด้านค่านิยม การศึกษาแนวคิดนี้เริ่มแรกจะศึกษาถึงลักษณะทางกายภาพ

บุคลิกภาพ ความถนัด โดยเปรียบเทียบผู้นำและบุคคลที่ไม่ใช่ผู้นำโดยศึกษาว่ามีคุณลักษณะใดที่ทำให้บุคคลทั้งสองกลุ่มนี้มีความแตกต่างกัน ต่อมา สตอกดิลล์ (Stogdill) ได้ทำการศึกษาแนวคิดนี้ในช่วง ค.ศ.1904 ถึง ค.ศ.1947 และพบว่าลักษณะผู้นำแต่ละอย่างขึ้นอยู่กับสถานการณ์ที่มีความแตกต่างกันไป การที่ผู้นำมีคุณลักษณะที่ดีตามทฤษฎีนี้มีแนวโน้มว่าจะเป็นผู้ที่มีประสิทธิภาพ แต่คุณลักษณะเหล่านี้ไม่ได้เป็นสิ่งประกันถึงความสำเร็จและความสำคัญของคุณลักษณะต่าง ๆ เหล่านี้จะขึ้นกับสถานการณ์ที่มีความแตกต่างกันด้วย

ในช่วงปี ค.ศ.1904-1947 มีการศึกษาคุณลักษณะภาวะผู้นำกันมาก โดย สตอกดิลล์ (Stogdill, 1974, pp. 62-63) ได้วิเคราะห์และสังเคราะห์งานวิจัยเกี่ยวกับคุณลักษณะภาวะผู้นำจำนวน 124 เรื่อง ซึ่งสามารถสรุปคุณลักษณะภาวะผู้นำได้ ดังนี้

1. เซอร์ปัญญาดี มีความเฉลียวฉลาด และมีความคิดอ่านที่เฉียบแหลม (Intelligence)
2. มีนิสัยรักการศึกษาค้นคว้า รักการแสวงหาความรู้ ติดตามความก้าวหน้าทางวิชาการหรือในสาขาวิชาที่เกี่ยวข้องกับงานที่ทำอยู่เสมอทำให้มีความรู้ทันสมัยและกว้างขวาง (Scholarship)
3. มีความรับผิดชอบ มีความเข้าใจอย่างลึกซึ้งซึ่งในงานที่ทำ โดยศึกษาหาความรู้ในงานที่ทำอยู่เสมอจนสามารถให้คำปรึกษาแนะนำผู้อื่นได้ (Dependability in Exercising Responsibility)
4. สนใจกิจกรรมและงานสังคม ไม่เป็นคนเก็บตัวมีความกระตือรือร้นที่จะร่วมกิจกรรมและสังคมกับกลุ่ม (Activity and Social participation)
5. มีฐานะทางเศรษฐกิจสังคมดี มีฐานะพอเลี้ยงตนเองให้อยู่ในระดับเดียวกันหรือดีกว่ากลุ่ม ไม่เป็นผู้มีหนี้สินหรือหยาบช้าเพื่อนร่วมงาน จนทำให้ฐานะตำแหน่งทางสังคมด้อยลง (Social Participation)
6. ความสามารถในการเข้าสังคม เข้ากับคนได้ดีทุกระดับโดยปราศจากอาการหวาดกลัวเคอะเขิน รู้จิตวิทยาในการสนทนา ปรับตัวให้เข้ากับคนอื่นได้และมีมารยาทสังคมที่ดี (Sociability)
7. มีความคิดริเริ่ม สามารถที่จะริเริ่มสิ่งใหม่ให้เกิดประโยชน์แก่หน่วยงาน มีจินตนาการที่จะสามารถนำไปประยุกต์ให้เกิดประโยชน์แก่ส่วนรวมได้ (Initiative)
8. มีความเพียรพยายาม อดทนต่อความยากลำบาก ทนงานหนักและยุ่งยากได้ ทนต่อปัญหาอุปสรรคโดยไม่เสียกำลังใจ (Persistence)
9. รู้จักการทำงาน รู้หลักในการทำงาน รู้เรื่องที่ทำอย่างชัดเจน และสามารถทำให้งานเสร็จได้เร็วมีคุณภาพ (Knowing how to get things done)

10. มีความเชื่อมั่นในตนเองมีความเข้าใจในขอบเขตความสามารถของตนเองหมั่นศึกษาหาความรู้เสริมคุณค่าของตนเองให้เป็นผู้ที่มีความสามารถ มีความเชื่อมั่นที่จะทำงานให้สำเร็จ (Self-Confidence)

11. มีความตื่นตัวและมีความสามารถในการคาดการณ์ข้างหน้าได้ เป็นผู้ที่มีความกระตือรือร้นคล่องแคล่ว ว่องไว และสามารถวิเคราะห์คาดการณ์ข้างหน้าได้ถูกต้องแม่นยำ (Alertness to and Insight into Situation)

12. ให้ความร่วมมือกับหมู่คณะ ทำตัวเป็นส่วนหนึ่งของกลุ่มและให้ความร่วมมือในการทำงาน เช่น อำนวยความสะดวก ร่วมประสานงานและให้บริการต่าง ๆ (Cooperativeness)

13. เป็นผู้ที่มีชื่อเสียง มีผลงานเป็นที่ประจักษ์และเป็นที่ยอมรับของคนทั่วไป โดยเฉพาะในเรื่องเกี่ยวกับหน้าที่การงาน (Popularity)

14. มีความสามารถในการเปลี่ยนแปลงและคิดสิ่งใหม่ ๆ เป็นผู้ที่มีนิสัยรักการเปลี่ยนแปลงให้เกิดผลดีต่อหมู่คณะ มีความสามารถในการประยุกต์และดัดแปลงสิ่งต่าง ๆ ให้เกิดคุณค่าเสมอ (Adaptability)

15. มีความสามารถในการใช้คำพูด (Verbal Facility)

ในช่วงปี ค.ศ.1948-1970 ยังคงมีการศึกษาวิจัยถึงคุณลักษณะภาวะผู้นำเป็นจำนวนมาก สโตกดิลล์ (Stogdill, 1974, pp. 74-75) ได้นำผลการวิจัยในช่วงดังกล่าวจำนวน 163 เรื่อง ไปสังเคราะห์และสรุปพบว่า คุณลักษณะของผู้นำที่ดีนั้นขึ้นอยู่กับคุณลักษณะ 6 ประการด้วยกัน คือ

1. ลักษณะทางกาย (Physical Characteristics) เช่น อายุ ส่วนสูง น้ำหนัก รูปร่าง
2. ภูมิหลังทางสังคม (Social Background) ผู้นำจะต้องเป็นผู้ที่มีการศึกษา และมีสถานะทางสังคมดี
3. สติปัญญา (Intelligence and Ability) ผู้นำจะต้องเป็นผู้ที่มีสติปัญญาสูง มีการตัดสินใจที่ดี และมีทักษะในการสื่อความหมาย และการพูด
4. บุคลิกภาพ (Personality) ผู้นำจะต้องเป็นผู้ที่ตื่นตัวอยู่เสมอ ปรับตัวได้ ควบคุมอารมณ์ได้ มีความคิดริเริ่มสร้างสรรค์ มีจริยธรรม มีความเชื่อมั่นในตนเอง
5. ลักษณะที่เกี่ยวข้องกับงาน (Task-related Characteristics) ผู้นำจะต้องเป็นผู้ที่มีความปรารถนาจะทำดีที่สุด ปรารถนาที่จะรับผิดชอบ ไม่ย่อท้อต่ออุปสรรคมุ่งทำงาน
6. ลักษณะทางสังคม (Social Characteristics) ผู้นำจะต้องเป็นผู้ที่มีทักษะในการสร้างสัมพันธภาพ และร่วมมือกับผู้อื่น มีเกียรติ เป็นที่ยอมรับของสมาชิกและคนอื่น ๆ เข้าสังคมเก่ง มีความเฉลียวฉลาดในการเข้าสังคม

จากการศึกษาคุณลักษณะภาวะผู้นำของสตอกดิลล์ (Stogdill) ดังกล่าวนั้น พบว่าการยอมรับในด้านคุณลักษณะทางกายของผู้นำในปัจจุบันลดน้อยลง ส่วนในด้านสติปัญญา ความรู้ และความสามารถของผู้นำโดยทั่วไปมักจะค่อนข้างสูงกว่าผู้ตามหรือผู้ร่วมงานโดยเฉลี่ย และเมื่อเปรียบเทียบคุณลักษณะต่าง ๆ ทั้ง 6 ด้าน จะเห็นได้ว่าบุคลิกภาพของผู้นำเป็นตัวกำหนดภาวะผู้นำอย่างชัดเจนมากกว่าคุณลักษณะด้านอื่น ๆ ซึ่งหากพิจารณาแล้วจะเห็นว่าบุคลิกภาพได้รวมถึงต่าง ๆ เข้าไว้เป็นจำนวนมาก ไม่ว่าจะเป็นลักษณะทางกาย สติปัญญา ความรู้ความสามารถ ลักษณะที่เกี่ยวข้องกับงาน หรือลักษณะทางสังคม ก็ถือว่ารวมอยู่ในการจำแนกประเภทแบบกว้าง ๆ ของบุคลิกภาพได้ (กฤษฎดา ผ่องพิทยา, 2547, หน้า 51)

ดูบริน (DuBrin, 1998, pp. 26-35) ได้ศึกษาถึงคุณลักษณะภาวะผู้นำที่มีประสิทธิผลไว้ ดังนี้

1. มีความเชื่อมั่นในตนเอง
2. มีความไว้วางใจ
3. เป็นคนกล้าแสดงออก และมีการแสดงออกที่เหมาะสม
4. มีความมั่นคงทางอารมณ์
5. มีความกระตือรือร้น
6. มีอารมณ์ขัน
7. มีความเอื้ออารี
8. มีความอดทนสูง
9. รู้จักตนเองและมีวัตถุประสงค์ในการทำงาน
10. มีความคิดริเริ่ม
11. มีความเข้าใจและเห็นอกเห็นใจผู้อื่น
12. มีความสามารถในการยืดหยุ่นและการปรับตัว
13. มีความกล้าหาญ

ยุกส์ (Yukl, 2010, pp. 43-72) ได้สรุปลักษณะภาวะผู้นำไว้ดังนี้

1. ปรับตัวเข้ากับสถานการณ์ (Adaptable)
2. มีความฉับไวต่อสภาพแวดล้อมทางสังคม (Alert)
3. เป็นผู้ที่มีความทะเยอทะยาน และมุ่งสู่ความสำเร็จ (Ambitious and Achievement Oriented)
4. ทำงานเชิงรุก (Assertive)
5. ให้ความร่วมมือในการทำงาน (Cooperative)

6. มีความสามารถในการตัดสินใจ (Decisive)

7. เป็นที่พึ่งของผู้อื่นได้ (Dependable)

8. เป็นผู้มีอิทธิพล (Dominant)

9. เป็นผู้ที่มีความกระตือรือร้น (Energetic)

10. เป็นผู้ที่เด็ดเดี่ยว (Persistent)

11. มีความเชื่อมั่นในตนเอง (Self-Confident)

12. อดทนต่อสภาพกดดัน (Tolerant of stress)

13. มีความรับผิดชอบ (Responsibility)

บรันสัน (Brunson, 2017, online) ได้สรุปทักษะภาวะผู้นำในศตวรรษที่ 21 ดังนี้

1. ทักษะการจัดการความเจริญก้าวหน้าส่วนบุคคลและวิชาชีพ (personal/ professional growth management skills) หมายถึง การบูรณาการพฤติกรรมภาวะผู้นำกับยุทธศาสตร์การทำงาน มีการจัดทำแผนพัฒนาตนเอง และประเมินผลการปฏิบัติงานของตนเอง

2. ทักษะด้านการติดต่อและสื่อสาร (communication and connection skills) หมายถึง ความชำนาญ ความน่าเชื่อถือ และประสิทธิภาพในการติดต่อสื่อสารกับบุคคล หรือกลุ่มบุคคล

3. ทักษะการส่งข่าวสาร (messaging skills) หมายถึง ทักษะในการถ่ายทอดเจตนา วัตถุประสงค์ หรือนโยบาย เพื่อกำหนดทิศทาง และจุดมุ่งหมายของทีม ตลอดจนการเสริมสร้างแรงบันดาลใจให้กับทีม

4. ทักษะการสร้างเครือข่าย (networking skills) หมายถึง การสร้างเครือข่ายความสัมพันธ์ภายในทีม และการสนับสนุนจากกลุ่มที่เกี่ยวข้อง

5. ทักษะการเป็นผู้ให้ (giving skills) หมายถึง การส่งเสริม และการพัฒนาให้ผู้อื่นมีความก้าวหน้า ทั้งรายบุคคลและกลุ่มเป้าหมาย

6. ทักษะการอำนวยความสะดวกร่วมกัน (collective facilitation skills) หมายถึง ทักษะการออกแบบและการอำนวยความสะดวก การประชุมที่มีประสิทธิผล การเรียนรู้ทักษะการอำนวยความสะดวกที่เป็นกลางเป็นสิ่งสำคัญ เพราะเป็นพื้นฐานการสร้างพันธมิตรและความร่วมมือที่แท้จริง

7. ทักษะการเล่าเรื่อง (story telling) หมายถึง ความสามารถในการถ่ายทอดหรือบรรยายเรื่องราว เพื่อดึงดูดหรือโน้มน้าวใจให้คนเข้ามามีส่วนร่วมด้วยกัน

ประเวศ วะสี (2540, หน้า 53-57) ได้กล่าวถึงลักษณะของภาวะผู้นำว่า ประกอบด้วย มีความรู้ทางด้านวิชาการและวิชาชีพ มีบุคลิกภาพดี มีความเชื่อมั่น อดทนกล้าหาญ มีเมตตา มีความกระตือรือร้น มีความฉลาด มีความรับผิดชอบ และมีความสามารถในการตัดสินใจ

โพลีย์ วัฒนศิริธรรม (2540, หน้า 96) กล่าวถึงภาวะผู้นำของคนไทยในอนาคตว่า ควรมีคุณสมบัติหรือส่วนประกอบอย่างน้อย 5 ประการ คือ

1. สภาพจิตมีความมั่นคง หรือมีความกล้าระดับหนึ่ง
2. เป็นผู้มีความเมตตากรุณา รักความถูกต้อง และรู้จักเสียสละ คุณธรรมนี้ย่อมทำให้ผู้นำเป็นที่ยอมรับนับถือ
3. เป็นผู้ที่มีทัศนคติมุ่งไปข้างหน้า มุ่งไปทาง “สร้าง แก่ และทำ” คือ มีวิสัยมองโลก วิถีมองคนในเชิงบวกมากกว่าเชิงลบ เดินหน้ามากกว่าคิดจะถอยหลัง รื้อหรือยอมแพ้ เป็นการมองอนาคตมากกว่าการบ่นถึงอดีต
4. เป็นผู้มีความสามารถในการพูด การแสดงออก เนื่องจากผู้นำต้องสื่อสารกับคนทำงานเกี่ยวข้องกับคนที่หลากหลาย เพราะฉะนั้นความสามารถในการพูดหรือการแสดงออกในการสื่อความต่าง ๆ จึงเป็นลักษณะสำคัญที่จะทำให้บุคคลอื่น ๆ เข้าใจหรือปฏิบัติตามสิ่งที่ผู้นำต้องการ
5. เป็นผู้มีความมุ่งมั่น โดยเฉพาะในการทำงานต้องมีผลงานการบริหารงานก็เองได้ และต้องแก้ปัญหาเป็น

ชูพงศ์ ปัญงะวัต (2541, หน้า 69) ได้กล่าวถึงภาวะผู้นำไว้ว่า ภาวะผู้นำที่พึงประสงค์ในปัจจุบันนั้นจะต้องประกอบไปด้วย

1. มีความสามารถและทักษะในงานที่ตนเองรับผิดชอบ
2. มีความคิดริเริ่มสร้างสรรค์ หมั่นแสวงหาหนทางในการพัฒนาการทำงานให้มีประสิทธิภาพอยู่เสมอ
3. มีความฉลาด สุขุมและรอบคอบในการคิดตัดสินใจ รู้จักมองถึงข้อดีและข้อเสียของการตัดสินใจและคำนวณถึงความคุ้มค่าในการตัดสินใจนั้นได้ถูกต้อง
4. มีความเชื่อมั่นในตนเองและยอมรับในความผิดพลาดที่จะเกิดขึ้นจากการกระทำของตนเองแต่ก็ไม่ปิดตัวเองโดยการไม่ฟังความคิดเห็นที่เป็นประโยชน์ของผู้อื่น
5. มีอารมณ์ขันและมองสิ่งต่าง ๆ ที่เกิดขึ้นในแง่ดี ปรับการรับรู้สิ่งต่าง ๆ ที่เกิดขึ้นในทางที่เป็นประโยชน์และสามารถพัฒนาต่อไปได้ไม่หมดกำลังใจในการทำงาน
6. เป็นผู้ที่สามารถแสดงออกถึงความต้องการของตนเองได้อย่างเหมาะสมไม่ก้าวร้าวหรือวางอำนาจข่มขู่ผู้อื่นแต่ก็ไม่ใช้การยอมจำนน
7. เข้าสังคมเก่งและมีมนุษยสัมพันธ์ที่ดีกับสมาชิกในกลุ่มเพื่อให้เกิดความเป็นกันเองในระดับหนึ่งซึ่งไม่มากจนเกินขอบเขต

8. รู้จักในการแสดงออกโดยเลือกแสดงให้เหมาะสมกับสถานการณ์และสภาพอารมณ์ของสมาชิกในกลุ่ม

9. สามารถควบคุมตัวเองได้ดีไม่แสดงอารมณ์มากเกินไป

อาพันธ์ ปันยารชุน (2541, หน้า 25–31) ได้กล่าวถึงลักษณะภาวะผู้นำสำหรับสังคมไทยในยุคโลกาภิวัตน์ว่าควรมีคุณสมบัติดังนี้ คือ

1. มีคุณธรรมและจริยธรรม

2. มีความสามารถทำให้ผู้อื่นคล้อยตาม เพราะมีความศรัทธาหรือมีบารมี

3. มีความสามารถพูดหรือสื่อสารให้บุคคลอื่นเข้าใจได้

4. มีวิสัยทัศน์

5. มีการเรียนรู้ และหาประสบการณ์อย่างต่อเนื่อง และรู้เท่าทันการเปลี่ยนแปลง

กวี วงศ์พุฒิ (2550, หน้า 135–137) ได้กล่าวถึงคุณลักษณะภาวะผู้นำ ดังนี้

1. บุคลิกภาพ (Personality) เป็นลักษณะเฉพาะที่ติดมากับตัวของแต่ละบุคคล ในส่วนที่สามารถปรับปรุง แก้ไขให้ได้ดี บุคลิกภาพดังกล่าวคือ

1.1 ความสามารถในการปรับตัวเป็นความสามารถทั่วไปของบุคคล

1.2 ความต้องการที่จะนำ ซึ่งอาจจะเป็นความสามารถในส่วนลึก ๆ มองเห็นไม่ชัดเจน แต่ก็สามารถค้นหาได้

1.3 ความมั่นคงทางอารมณ์ซึ่งแต่ละคนจะมีนิสัยทางด้านการคงที่ ของอารมณ์ การควบคุมอารมณ์ได้มากน้อยเพียงใด ความเป็นตัวของตัวเอง มีอำนาจในการตัดสินใจต่าง ๆ ตามสภาพสังคมและวัฒนธรรม

1.4 ความอุตสาหพยายาม หมายถึง ความอดทนของแต่ละบุคคลที่จะพยายามฟันฝ่าอุปสรรคนานาประการ

1.5 ความคิดสร้างสรรค์ ถือเป็นพรสวรรค์ของคนเราอย่างหนึ่งที่มีความสนใจในเรื่องใดเรื่องหนึ่งโดยเฉพาะ แล้วคิดออกมาเป็นรูปธรรม

1.6 ความทะเยอทะยาน เป็นธรรมชาติของมนุษย์ที่ต้องการความสะดวกสบาย

1.7 ความคิดริเริ่ม ซึ่งเป็นความสามารถในการคิดสิ่งต่าง ๆ ที่แปลกใหม่ตลอดเวลา

2. ความรู้ความสามารถ (Intelligence) สมองของคนเราธรรมชาติสร้างเพื่อใช้สติปัญญาให้เกิดประโยชน์ต่อส่วนรวม ความรู้ ความสามารถ เห็นได้จาก

2.1 เซาร์ปัญญา คนทุกคนมีสติปัญญา ความเฉลียวฉลาดแตกต่างกันออกไป อาจจะช่วยสาเหตุหลายประการ ทั้งเรื่องพันธุกรรม สภาพแวดล้อม การแข่งขัน การฝึกฝนตนเองให้เป็นผู้ที่สนใจในการศึกษาเล่าเรียน

2.2 ความแม่นยำในการตัดสินใจ เพราะเราต้องตัดสินใจอยู่ตลอดเวลาในการทำงาน การดำรงชีวิต การตัดสินใจที่แม่นยำจึงต้องอาศัยประสบการณ์

2.3 ระดับความรู้ ทุกคนสามารถศึกษาเล่าเรียนได้ไม่เท่ากันเพราะสมองแต่ละคนสามารถรับอะไรได้อย่างเต็มที่ คือ มีการจดจำไว้เท่ากันก็จริง แต่การรับรู้การถ่ายทอด อาจจะมีบางสิ่งบางอย่างแตกต่างกันออกไป เราจึงวัดระดับความรู้ได้จากการศึกษาในระดับสูง ๆ ขึ้นไปของแต่ละคน

2.4 ความคล่องแคล่วในการใช้ภาษา สื่อภาษาเป็นเรื่องที่สำคัญอย่างหนึ่งของมนุษย์ทุกชาติจะมีภาษาของตนเองหรือไม่ก็ตามแต่การพูดก็เป็นการสื่อความหมายให้สามารถเข้าใจกันผู้นำมีความสามารถในการพูด การเขียน ย่อมได้เปรียบกว่า

3. คุณลักษณะด้านสังคม (Social Skill) การเข้าร่วมสังคมเป็นของคนทุกคน เพราะคนเราไม่สามารถอยู่คนเดียวได้ในโลก การเข้าสังคมของคนแต่ละระดับต้องมีพิธีรีตองที่แตกต่างกันออกไปตามสภาพการณ์ และเหตุการณ์นั้น คุณลักษณะด้านสังคมมีดังนี้

3.1 การรู้จักประนีประนอม การที่เราทำงานร่วมกันกับคนอื่นผลประโยชน์เป็นเรื่องที่มีความสำคัญไม่น้อยด้วยเหตุนี้จึงต้องการคนที่จะมาประสานผลประโยชน์หรือคนที่ชอบประนีประนอมให้ทุกคนที่ร่วมงานเกิดความพอใจ

3.2 ความสามารถในการบริหาร งานบริหารเป็นงานที่ใช้ศิลปะ ซึ่งแต่ละคนไม่สามารถใช้ได้ทัดเทียมกันด้วยข้อจำกัดต่าง ๆ การศึกษาเล่าเรียนก็เป็นส่วนประกอบในการบริหารได้บ้างเช่นกัน

3.3 ความร่วมมือถือเป็นสิ่งสำคัญมากในการเป็นผู้นำ เพราะผู้นำจะต้องเป็นผู้ที่สามารถชักจูงให้ผู้ร่วมงาน ตั้งใจทำงานหรือทำตามที่ผู้นำต้องการด้วยความเต็มใจ

3.4 ความเป็นที่นิยมชมชอบ เราคงจะเคยเข้าไปในงานเลี้ยง และพอคนหนึ่งซึ่งจากสีหน้า ท่าทาง เป็นบุคคลที่มองแล้วเกิดความรู้สึกอยากรู้จัก อยากทักทาย มีความเลื่อมใสศรัทธา ยิ่งเมื่อเห็นเขาพูดจาด้วยแล้วเกิดความนิยมชมชอบตามมา

3.5 ความเป็นนักการทูต การที่คนเราเป็นนักการทูตที่ดีนั้น ต้องอาศัยปฏิภาณไหวพริบอย่างมาก เพราะต้องเอาใจเขามาใส่ใจเรา ต้องโน้มน้าวเรื่องใหญ่ ๆ ที่เกิดขึ้น แก้ปัญหาให้กลายเป็นเรื่องเล็ก ต้องใช้ความสามารถหลาย ๆ ด้าน ประกอบกัน ซึ่งไม่ใช่การพูดเป็นเพียงอย่างเดียวเท่านั้น

4. คุณลักษณะด้านกายภาพ (Physical Characteristics) ถือเป็นเรื่องที่ดีตัวมา และสามารถสร้างเสริมได้ ซึ่งคุณลักษณะด้านกายภาพ มีดังนี้

4.1 ส่วนสูง ถึงแม้ทุกคนไม่สามารถสูงทัดเทียมกัน แต่ก็เป็นที่ประจักษ์แล้วว่า การ

รับประทานอาหารที่ถูกต้องตามหลักโภชนาการนั้นมีส่วนทำให้คนเราสูงได้ไม่เพียงเพราะพันธุกรรมเพียงอย่างเดียว

4.2 น้ำหนัก การควบคุมน้ำหนักจะเห็นได้จากนักมวยเพราะการควบคุมต่าง ๆ ย่อมเกิดผลตามที่เรากำลังต้องการ มีนักจิตวิทยาได้ทำการทดสอบเรื่องน้ำหนักกับการเป็นผู้นำเหมือนกันแต่ไม่มีความสำคัญอย่างมีนัยสำคัญ

4.3 การฝึกฝนให้ใช้ความคิด การใช้สมอง การนั่งสมาธิ ล้วนแต่มีส่วนทำให้จิตใจเยือกเย็น สามารถพัฒนาตนเองไปสู่ความเป็นผู้นำได้ดีที่สุด

4.4 ความสมบูรณ์ของร่างกายรักษาตนให้พ้นจากโรคภัยถือเป็นลาภอันประเสริฐตามหลักของพระพุทธศาสนา ดังนั้น ความสมบูรณ์ต้องมีส่วนประกอบด้านอื่นด้วย เช่น การรักษาความอบอุ่นของร่างกาย การพักผ่อนที่เพียงพอ การออกกำลังกายอย่างสม่ำเสมอ เป็นต้น

สำนักบริหารงานกรมมัธยมศึกษาตอนปลาย (2559, หน้า 60) ได้กำหนดคุณลักษณะ 10 ประการของบุคคลที่มีภาวะผู้นำ ดังนี้

1. เป็นผู้ฟังที่ดี (Listen)
2. เป็นผู้อธิบายสิ่งต่าง ๆ ได้อย่างเข้าใจ (Explain)
3. เป็นผู้ช่วยเหลือผู้ร่วมงานตามสมควร (Assist)
4. เข้าร่วมวงถกปัญหาค้นหาคำตอบร่วมกัน (Discuss)
5. วัดผลการทำงานด้วยมาตรวัดที่เหมาะสม (Evaluate)
6. สะท้อนข้อมูลย้อนกลับเพื่อการทบทวน (Response)
7. ทักทายด้วยใจกัลยาณมิตร (Salute)
8. หมั่นดูแลสุขภาพไม่ให้เป็นภาระของสังคม (Health)
9. เสริมแรงใจให้เพื่อนร่วมงาน (Inspire)
10. อดทนต่อความคิดที่แตกต่าง (Patient)

จากการศึกษาแนวคิดเกี่ยวกับลักษณะภาวะผู้นำข้างต้น ผู้วิจัยได้นำแนวคิดของนักการศึกษาดังกล่าวมาวิเคราะห์เปรียบเทียบลักษณะสรุปองค์ประกอบของภาวะผู้นำแสดงรายละเอียดดังตาราง 1 และ ตาราง 2

ตาราง 1 แนวคิดเกี่ยวกับองค์ประกอบลักษณะภาวะผู้นำ

ผู้เสนอแนวคิด	ลักษณะภาวะผู้นำ
1. สตอกคิลล์ (Stogdill, 1974, pp. 62–63)	<ol style="list-style-type: none"> 1. มีเชาวน์ปัญญาดี เฉลียวฉลาด 2. มีนิสัยรักการศึกษาค้นคว้า 3. มีความรับผิดชอบ เข้าใจงานอย่างลึกซึ้ง 4. สนใจกิจกรรมและงานสังคม 5. มีฐานะทางเศรษฐกิจสังคมดี 6. ความสามารถในการเข้าสังคม 7. มีความคิดริเริ่ม 8. มีความอดทน 9. รู้หลักในการทำงาน 10. มีความเชื่อมั่นในตนเอง 11. มีความตื่นตัว คาดการณ์ล่วงหน้าได้ 12. ให้ความร่วมมือกับหมู่คณะ 13. เป็นผู้ที่มิชื่อเสียง 14. มีความสามารถในการเปลี่ยนแปลง 15. มีความสามารถในการใช้คำพูด
2. ดูบริน (DuBrin, 1998, pp. 26–35)	<ol style="list-style-type: none"> 1. มีความเชื่อมั่นในตนเอง 2. มีความน่าไว้วางใจ 3. กล้าแสดงออก 4. มีความมั่นคงทางอารมณ์ 5. มีความกระตือรือร้น 6. มีอารมณ์ขัน 7. มีความเอื้ออารี 8. มีความอดทนสูง 9. รู้จักตนเอง 10. มีความคิดริเริ่ม 11. มีความเข้าใจและเห็นอกเห็นใจผู้อื่น 12. มีความยืดหยุ่นและการปรับตัว 13. มีความกล้าหาญ

ตาราง 1 (ต่อ)

ผู้เสนอแนวคิด	ลักษณะภาวะผู้นำ
3. ยูคส์ (Yukl, 2010, pp. 43-72)	<ol style="list-style-type: none"> 1. ปรับตัวเข้ากับสถานการณ์ 2. มีความฉับไวต่อสภาพแวดล้อมทางสังคม 3. เป็นผู้ที่มีความทะเยอทะยาน และมุ่งสู่ความสำเร็จ 4. ทำงานเชิงรุก 5. ให้ความร่วมมือในการทำงาน 6. มีความสามารถในการตัดสินใจ 7. เป็นที่ฟังของผู้อื่นได้ 8. เป็นผู้มีอิทธิพล 9. เป็นผู้ที่มีความกระตือรือร้น 10. เป็นผู้ที่เด็ดเดี่ยว 11. มีความเชื่อมั่นในตนเอง 12. อดทนต่อสภาพกดดัน 13. มีความรับผิดชอบ
4. บรันสัน (Brunson, 2017, online)	<ol style="list-style-type: none"> 1. ทักษะการจัดการความเจริญก้าวหน้าส่วนบุคคลและวิชาชีพ 2. ทักษะด้านการติดต่อและสื่อสาร 3. ทักษะการส่งข่าวสาร 4. ทักษะการสร้างเครือข่าย 5. ทักษะการเป็นผู้ให้ 6. ทักษะการอำนวยความสะดวกร่วมกัน 7. ทักษะการเล่าเรื่อง
5. ประเวศ วะสี (2540, หน้า 53-57)	<ol style="list-style-type: none"> 1. มีความรู้ทางด้านวิชาการ และวิชาชีพ 2. มีบุคลิกภาพดี 3. มีความเชื่อมั่น มีความอดทนกล้าหาญ 4. มีเมตตาจิต มีวินัย มีใจเป็นธรรมและมีอารมณ์ขัน 5. มีความกระตือรือร้น

ตาราง 1 (ต่อ)

ผู้เสนอแนวคิด	ลักษณะภาวะผู้นำ
5. (ต่อ)	6. มีความเฉลียวฉลาด 7. มีความรับผิดชอบ 8. มีความสามารถในการตัดสินใจ
6. โปษุภย์ วัฒนศิริธรรม (2540, หน้า 96)	1. มีความมั่นคง กล้าหาญ 2. มีความเมตตากรุณา เสียสละ มีคุณธรรม 3. มองโลก มองคนในเชิงบวก 4. มีความสามารถในการพูด การแสดงออก การสื่อสาร 5. มีความมุ่งมั่นในการทำงาน แก้ปัญหาเป็น
7. ชูพงศ์ ปัญจมะวัต (2541, หน้า 69)	1. มีความสามารถและทักษะในงานที่รับผิดชอบ 2. มีความคิดริเริ่มสร้างสรรค์ 3. มีความฉลาด สุขุมและรอบคอบ 4. มีความเชื่อมั่นในตนเอง 5. มีอารมณ์ขัน 6. แสดงความต้องการได้อย่างเหมาะสม 7. เข้าสังคมเก่งและมีมนุษยสัมพันธ์ที่ดี 8. แสดงออกได้อย่างเหมาะสม 9. สามารถควบคุมตนเองได้ดีทุกสถานการณ์
8. อานันท์ ปันยารชุน (2541, หน้า 25-31)	1. มีคุณธรรมและจริยธรรม 2. มีความสามารถทำให้ผู้อื่นคล้อยตาม 3. มีความสามารถในการสื่อสาร 4. มีวิสัยทัศน์ 5. รู้เท่าทันการเปลี่ยนแปลงของโลก

ตาราง 1 (ต่อ)

ผู้เสนอแนวคิด	ลักษณะภาวะผู้นำ
9. กวี วงศ์พุฒิ (2550, หน้า 135-137)	<ol style="list-style-type: none"> 1. มีความสามารถในการปรับตัว 2. มีความมั่นคงทางอารมณ์ 3. มีความอดทน 4. มีความคิดริเริ่มสร้างสรรค์ 5. ความทะเยอทะยาน 6. มีเชาว์ปัญญา เฉลียวฉลาด 7. มีความสามารถในการตัดสินใจ 8. คล่องแคล่วในการใช้ภาษา 9. รู้จักประนีประนอม 10. มีความสามารถในการบริหาร 11. มีปฏิภาณไหวพริบ เป็นนักการทูต 12. มีร่างกายส่วนสูง น้ำหนักได้สัดส่วน
<p>10. สำนักบริหารงานการมัธยมศึกษาตอนปลาย: สมป. (2559, หน้า 60)</p>	<ol style="list-style-type: none"> 1. เป็นผู้ฟังที่ดี 2. เป็นผู้อธิบายสิ่งต่าง ๆ ได้อย่างเข้าใจ 3. เป็นผู้ช่วยเหลือผู้ร่วมงานตามสมควร 4. เข้าร่วมวงถกปัญหาค้นหาคำตอบร่วมกัน 5. วัดผลการทำงานด้วยมาตรวัดที่เหมาะสม 6. สะท้อนข้อมูลย้อนกลับเพื่อการทบทวน 7. ทักทายด้วยใจกัลยาณมิตร 8. หมั่นดูแลสุขภาพไม่ให้เป็นภาระของสังคม 9. เสริมแรงใจให้เพื่อนร่วมงาน 10. อดทนต่อความคิดที่แตกต่าง

ตาราง 2 วิเคราะห์เปรียบเทียบคุณลักษณะภาวะผู้นำตามแนวคิดนักการศึกษา

ลักษณะภาวะผู้นำ	ผู้เสนอแนวคิด										
	สตอกกิดิลล์ (Stogdill, 1974)	ดูบริน (DuBrin, 1998)	ยูกิ (Yuki, 2010)	บรันสัน (Brunson, 2017)	ประเวศ ะสี (2540)	ไพบุลย์ วัฒนศิริธรรม(2540)	ชูพงศ์ ปัญญะวัตต์ (2541)	อานันท์ ปันยารชุน (2541)	กวี วงศ์พุดธิ (2550)	สมป. (2559)	ความถี่
1. ความอดทน	/	/	/	-	/	-	/	-	/	/	7
2. ความเอื้ออาทร	-	/	/	/	/	/	-	-	-	/	6
3. ความคิดสร้างสรรค์	-	-	-	/	-	/	-	/	/	/	5
4. ทักษะการสื่อสาร	/	/	-	-	-	-	/	-	/	-	5
5. ความรอบรู้	/	-	-	-	/	-	/	-	/	-	4
6. ความมุ่งมั่นทะเยอทะยาน	-	-	/	/	-	/	-	-	/	-	4
7. ความกล้าหาญ	-	/	/	-	/	/	-	-	-	-	4
8. ความกระตือรือร้น	-	/	/	-	/	-	-	-	-	-	3
9. มนุษยสัมพันธ์	/	-	-	-	-	-	/	-	-	/	3
10. ความเชื่อมั่นในตนเอง	/	/	/	-	-	-	-	-	-	-	3
11. ความมั่นคงทางอารมณ์	-	/	-	-	-	/	-	-	/	-	3
12. การปรับตัว	-	/	/	-	-	-	-	-	/	-	3
13. ความกล้าแสดงออก	-	/	-	-	-	/	/	-	-	-	3
14. มีอารมณ์ขัน	-	/	-	-	/	-	/	-	-	-	3
15. ความสามารถในการตัดสินใจ	-	-	/	-	/	-	-	-	/	-	3
16. การบริหารจัดการ	-	-	-	/	-	-	-	-	/	/	3
17. บุคลิกภาพ	-	-	-	-	/	-	-	-	/	/	3
18. ความสามารถในการจูงใจ	-	-	-	-	-	-	-	/	/	/	3
19. ความใฝ่รู้	/	-	-	-	-	-	-	/	-	-	2

ตาราง 2 (ต่อ)

ลักษณะภาวะผู้นำ	ผู้เสนอแนวคิด										
	สตอกกิดิลล์ (Stogdill, 1974)	ดูบริน (DuBrin, 1998)	ยูก์ (Yukl, 2010)	บรันสัน (Brunson, 2017)	ประเวศ ะลี (2540)	ไพบุลย์ วัฒนศิริธรรม(2540)	ชูพงศ์ ปัญจเมวัตต์ (2541)	อานันท์ ปันยารชุน (2541)	กวี วงศ์พุดิ (2550)	สมป. (2559)	ความถี่
20. การเข้าสังคม	-	-	/	-	/	-	-	-	-	-	2
21. ความรับผิดชอบ	/	-	/	-	-	-	-	-	-	-	2
22. คุณธรรมและจริยธรรม	-	-	-	-	-	/	-	/	-	-	2
23. มีวิสัยทัศน์	-	-	/	-	-	-	-	/	-	-	2
24. ฐานะทางเศรษฐกิจที่ดี	/	-	-	-	-	-	-	-	-	-	1
25. ความเข้าใจงานอย่างลึกซึ้ง	/	-	-	-	-	-	-	-	-	-	1
26. มีหลักการการทำงาน	/	-	-	-	-	-	-	-	-	-	1
27. การเป็นที่ยอมรับและได้รับการไว้วางใจ	-	/	-	-	-	-	-	-	-	-	1
28. การเข้าใจตนเอง	-	/	-	-	-	-	-	-	-	-	1
29. ความร่วมมือในการทำงาน	-	-	/	-	-	-	-	-	-	-	1
30. เป็นผู้เสียสละ	-	-	/	-	-	-	-	-	-	-	1
31. ทำงานเชิงรุก	-	-	/	-	-	-	-	-	-	-	1
32. มองโลกในแง่ดี	-	-	-	-	-	/	-	-	-	-	1
33. การสร้างเครือข่าย	-	-	-	/	-	-	-	-	-	-	1
34. มีวินัย	-	-	-	-	/	-	-	-	-	-	1
35. มีความเที่ยงตรง	-	-	-	-	/	-	-	-	-	-	1
36. การบริหารความขัดแย้ง	-	-	-	-	-	-	-	-	/	-	1
37. ทักษะการแก้ปัญหา	-	-	-	-	-	/	-	-	-	-	1

จากการศึกษาแนวคิดเกี่ยวกับลักษณะภาวะผู้นำ ผู้วิจัยได้ทำการวิเคราะห์เนื้อหา (Content Analysis) โดยศึกษาวิเคราะห์แนวคิดเกี่ยวกับลักษณะภาวะผู้นำ แสดงข้อมูลในตาราง 1 และได้ทำการวิเคราะห์เปรียบเทียบลักษณะภาวะผู้นำ ดังปรากฏในตาราง 2 กล่าวคือ ถ้าลักษณะใดเป็นลักษณะร่วม หรือมีความหมายสอดคล้องกันจะนำมารวมไว้ด้วยกัน และจากการวิเคราะห์เปรียบเทียบได้ลักษณะภาวะผู้นำที่นักการศึกษามีแนวคิดสอดคล้องกัน 37 ข้อ โดยเรียงลำดับตามความถี่จากมากไปน้อย ดังนี้

1. ความอดทน
2. ความเอื้ออาทร
3. ความคิดสร้างสรรค์
4. ทักษะการสื่อสาร
5. ความรอบรู้
6. ความมุ่งมั่นทะเยอทะยาน
7. ความกล้าหาญ
8. ความกระตือรือร้น
9. มนุษยสัมพันธ์
10. ความเชื่อมั่นในตนเอง
11. ความมั่นคงทางอารมณ์
12. การปรับตัว
13. ความกล้าแสดงออก
14. มีอารมณ์ขัน
15. ความสามารถในการตัดสินใจ
16. การบริหารจัดการ
17. บุคลิกภาพ
18. ความสามารถในการจูงใจ
19. ความใฝ่รู้
20. การเข้าสังคม
21. ความรับผิดชอบ
22. คุณธรรมและจริยธรรม
23. มีวิสัยทัศน์
24. ความเข้าใจงานอย่างลึกซึ้ง

25. ฐานะทางเศรษฐกิจที่ดี
26. มีหลักการการทำงาน
27. การเป็นที่ยอมรับและได้รับการไว้วางใจ
28. การเข้าใจตนเอง
29. ความร่วมมือในการทำงาน
30. เป็นผู้มียุติธรรม
31. ทำงานเชิงรุก
32. มองโลกในแง่ดี
33. การสร้างเครือข่าย
34. มีวินัย
35. มีความเที่ยงตรง
36. การบริหารความขัดแย้ง
37. ทักษะการแก้ปัญหา

3. รูปแบบภาวะผู้นำ

รูปแบบภาวะผู้นำ คือ ลักษณะ อากาการ วิธีการในการให้ทิศทาง การนำไปใช้และการสร้างแรงจูงใจคน ทั้งส่วนที่เห็นได้ชัดแจ้งและส่วนที่ซ่อนอยู่ภายใน (วิโรจน์ สารรัตนะ, 2557, หน้า 150) เพื่อให้การทำงานในฐานะผู้นำสามารถเลือกนำไปใช้กับคนที่มีลักษณะแตกต่างกันไปได้ สำหรับรูปแบบภาวะผู้นำนั้นขึ้นอยู่กับทางเลือกและนำไปใช้ นักวิชาการได้เสนอรูปแบบภาวะผู้นำไว้ดังนี้

3.1 รูปแบบผู้นำของมหาวิทยาลัยไอโอวา ได้จำแนกผู้นำออกเป็น 3 ประเภท ได้แก่ (Lewin, Lippitt and White, 1939)

3.1.1 ผู้นำแบบเผด็จการ (Autocratic Leader) หมายถึง ผู้นำที่เน้นถึงการบังคับบัญชาและการออกคำสั่ง (commanding and order giving) เป็นสำคัญ ผู้นำชนิดนี้มักจะทำการตัดสินใจด้วยตนเองเป็นส่วนมาก และจะไม่ค่อยมอบหมายอำนาจหน้าที่ให้แก่ผู้อยู่ใต้บังคับบัญชามากนัก ภาวะผู้นำแบบนี้เหมาะสำหรับสถานการณ์ที่เร่งด่วน โดยผู้นำนิยมใช้การให้รางวัลและการลงโทษ

3.1.2 ผู้นำแบบประชาธิปไตย (Democratic Leader) หมายถึง ผู้นำที่ให้ความสำคัญกับผู้อยู่ใต้บังคับบัญชา และไม่เน้นการใช้อำนาจหน้าที่ หรือก่อให้เกิดความเกรงกลัวในตัวผู้บังคับบัญชา รับฟังความคิดเห็นของสมาชิกในการแก้ไขปัญหาต่าง ๆ ซึ่งอาจจะกระทำโดยมีการประชุมหรือจัดตั้งคณะกรรมการ เป็นต้น ส่งผลให้สมาชิกมีแรงจูงใจ มีความผูกพัน และมี

ความคิดริเริ่มสร้างสรรค์

3.1.3 ผู้นำแบบเสรีนิยม (Laissez-faire or Free-rein Leader) หมายถึง ผู้นำที่ปล่อยให้ผู้อยู่ใต้บังคับบัญชามีโอกาสระเต็มที่ หรือปล่อยให้ผู้อยู่ใต้บังคับบัญชาอำนาจกระทำการใด ๆ ตามใจชอบได้ ปัญหาต่าง ๆ ที่เกิดขึ้นได้จะถูกมอบหมายให้ผู้อยู่ใต้บังคับบัญชาตัดสินใจอย่างเต็มที่ ผู้อยู่ใต้บังคับบัญชาอาจจะได้รับสิทธิในการจัดทำแผนงานต่าง ๆ ได้ตามใจชอบ ซึ่งรูปแบบนี้เหมาะสำหรับบริหารบริหารทีมที่มีความสามารถและคุณภาพสูง

สรุปได้ว่า ผู้นำแบบเผด็จการจะมีอำนาจสูงสุดที่ตัวผู้นำ ผู้นำจะสั่งการและตัดสินใจโดยยึดถือความคิดตนเองเป็นใหญ่ นิยมการให้รางวัลและลงโทษ ส่วนผู้นำแบบประชาธิปไตยเป็นผู้นำที่ทำงานโดยอาศัยความร่วมมือกับผู้อยู่ใต้บังคับบัญชา การตัดสินใจอยู่บนฐานของการปรึกษาหารือกัน ในขณะที่ผู้นำแบบเสรีนิยมจะแตกต่างจากผู้นำแบบประชาธิปไตยที่ว่าจะมีการปล่อยให้ผู้อยู่ใต้บังคับบัญชามีโอกาสเต็มที่

3.2 รูปแบบภาวะผู้นำของมหาวิทยาลัยแห่งรัฐโอไฮโอ ในปี 1945 มหาวิทยาลัยแห่งรัฐโอไฮโอ เริ่มสนใจการศึกษาเกี่ยวกับผู้นำเชิงพฤติกรรม โดยการริเริ่มของ แครอล แอล ชาเทิล (Carrol L Shartle) ต่อมาในปี 1949 เฮมฟิล และคูนส์ (Hemphill and Coons) พัฒนาแบบวัดพฤติกรรมผู้นำชื่อว่า Leader Behavior Description Questionnaire; LBDQ ในการเก็บข้อมูลเพื่อกำหนดมิติทางด้านพฤติกรรมของผู้นำที่เฉพาะเจาะจง จากการวิเคราะห์ข้อมูลได้ พฤติกรรมของผู้นำสองประเภท คือ มุ่งงาน และมุ่งสัมพันธ์ (พิพัฒน์ นนทนาธรณ์, 2558, หน้า 55) พอสรุปได้ ดังนี้

3.2.1 การมุ่งงาน (Initiating structure) เป็นพฤติกรรมที่ผู้นำแสดงออกต่อผู้ตามอย่างชัดเจน ที่มุ่งเน้นความสำเร็จตามความหมายขององค์การ ได้แก่ พฤติกรรมของผู้นำเกี่ยวกับการจัดโครงสร้างงานและองค์การ การกำหนดลักษณะของงานที่ต้องการการกำหนดบทบาทของผู้นำและผู้ตาม การมอบหมายงานและความรับผิดชอบ การกำหนดวิธีการสื่อสารซึ่งมักเป็นการสื่อสารทางเดียวจากข้างบนลงสู่ด้านล่าง การกำหนดวิธีปฏิบัติงาน การจัดตารางการทำงาน เป็นต้น

3.2.2 การมุ่งสัมพันธ์ (Consideration) เป็นพฤติกรรมที่บ่งบอกถึงความรู้สึกรับรู้ที่ไวของผู้นำในการยอมรับฟังความคิดเห็น ความรู้สึก สร้างความไว้วางใจต่อกัน แสดงความชื่นชมและรับฟังปัญหาของผู้ตามอย่างตั้งใจ กระตุ้นให้มีการสื่อสารสองทาง พยายามแสวงหาคำแนะนำหรือข้อเสนอแนะเพื่อการตัดสินใจที่สำคัญ

3.3 รูปแบบภาวะผู้นำของมหาวิทยาลัยมิชิแกน ได้วิจัยด้านภาวะผู้นำที่มีประสิทธิภาพโดยใช้แบบสอบถามเกี่ยวกับความสัมพันธ์ของภาวะผู้นำที่มีประสิทธิผล

ความพึงพอใจในการทำงาน การเปลี่ยนแปลงของผู้นำของ ลีเคอร์ท (Likert, 1982 อ้างใน สัมฤทธิ์ กางเพ็ง และ ประยุทธ์ ชูสอน, 2557, หน้า 25–26) ผลการวิจัยจำแนกพฤติกรรมของผู้นำได้ 2 รูปแบบ ได้แก่

3.3.1 ภาวะผู้นำที่มุ่งคน (Employee-Centered) เป็นพฤติกรรมที่แสดงต่อผู้ตาม โดยการกระตุ้นให้เข้ามามีส่วนในการกำหนดเป้าหมายการทำงานและการตัดสินใจต่าง ๆ ผู้นำแสดงความไว้วางใจ และเคารพนับถือต่อผู้ตามเพื่อช่วยจูงใจให้สามารถผลิตงานได้อย่างมีประสิทธิภาพและมีผลผลิตสูง

3.3.2 ภาวะผู้นำที่มุ่งผลผลิต (Production-Centered) เป็นพฤติกรรมที่เข้มงวดในการทำงาน การจัดแบ่งงาน การอธิบายขั้นตอนต่าง ๆ ในการทำงาน รวมทั้งการตรวจสอบงานของผู้ปฏิบัติงานอย่างเคร่งครัดเพื่อให้งานออกมาสมบูรณ์

3.4 รูปแบบภาวะผู้นำของมหาวิทยาลัยเท็กซัส เป็นแนวคิดที่บูรณาการมาจากการศึกษาของมหาวิทยาลัยโอไฮโอและมหาวิทยาลัยมิชิแกน นำเสนอโดย เบลค และมูตัน (Blake and Mouton, 1985, pp. 30–34) โดยแบ่งพฤติกรรมภาวะผู้นำออกเป็น 2 มิติ คือ มิติที่มุ่งคน และมิติมุ่งผลผลิต โดยการให้คะแนนทั้งสองมิติระหว่าง 1 – 9 รวมทั้งหมด 81 ช่อง จากตารางที่เกิดขึ้นเป็นรูปแบบตาข่ายการบริหาร 5 แบบ (ดังภาพ 1) ดังนี้

3.4.1 ผู้นำแบบย่ำแย่ (1, 1 impoverished) ผู้นำที่ไม่ใส่ใจทั้งคนและผลผลิต ชอบแสดงตนว่าเป็นผู้นำแต่ไม่มีพฤติกรรมที่บ่งชี้ถึงความเป็นผู้นำ ขาดความรับผิดชอบ ละทิ้งงาน เลี่ยงปัญหาไม่เข้าสังคม

3.4.2 ผู้นำแบบเอาแต่ใจ (9, 1 authority-compliance) เป็นผู้นำที่ให้ความสำคัญกับงานเป็นหลัก มองว่าคนเป็นเพียงเครื่องมือในการทำงานให้สำเร็จ ถือว่าการสื่อสารกับผู้ปฏิบัติงานเป็นสิ่งที่ไม่จำเป็น ยกเว้นการออกคำสั่งเท่านั้น พฤติกรรมที่พบคือ การควบคุมการใช้อำนาจ และบีบบังคับให้คนทำงานหนักเพื่อไปสู่เป้าหมายขององค์กร

3.4.3 ผู้นำแบบชุมชนสร้างสรรค์ (1, 9 country club) เป็นผู้นำที่ไม่ให้ความสำคัญกับงานแต่ให้ความสำคัญระหว่างบุคคลสูง ไม่เน้นทำงานหนัก แต่พยายามทำให้ลูกน้องเกิดความพึงพอใจและมีความรู้สึกดี สร้างบรรยากาศที่ดีในการทำงาน เลี่ยงความขัดแย้ง และเต็มใจให้ความช่วยเหลือเกื้อกูลประโยชน์แก่ลูกน้องอย่างเต็มที่

3.4.4 ผู้นำแบบพบกันครึ่งทาง (5, 5 middle of the road) เป็นผู้นำที่เน้นการประนีประนอม มีเป้าหมายระดับปานกลางทั้งทางด้านคน และผลผลิต เป็นผู้หาจุดสมดุลระหว่างงานกับผู้ปฏิบัติให้เกิดความพอดี พฤติกรรมที่พบ คือ การประนีประนอม บางครั้งยอมเสียคำพูดเพื่อให้งานคืบหน้าหรือแก้ไขข้อขัดแย้ง

3.4.5 ผู้นำแบบทำงานเป็นทีม (9, 9 team) เป็นผู้นำที่มุ่งทั้งคนและผลผลิต โดยส่งเสริมการเข้ามามีส่วนร่วมในกระบวนการทำงาน และสร้างวิธีการทำงานเป็นทีม ให้เกิดความเอาใจใส่ดูแลทุกข์สุขของทีมตามความต้องการ จัดลำดับความสำคัญชัดเจน เปิดเผยใจกว้าง มีความสุขกับการทำงาน

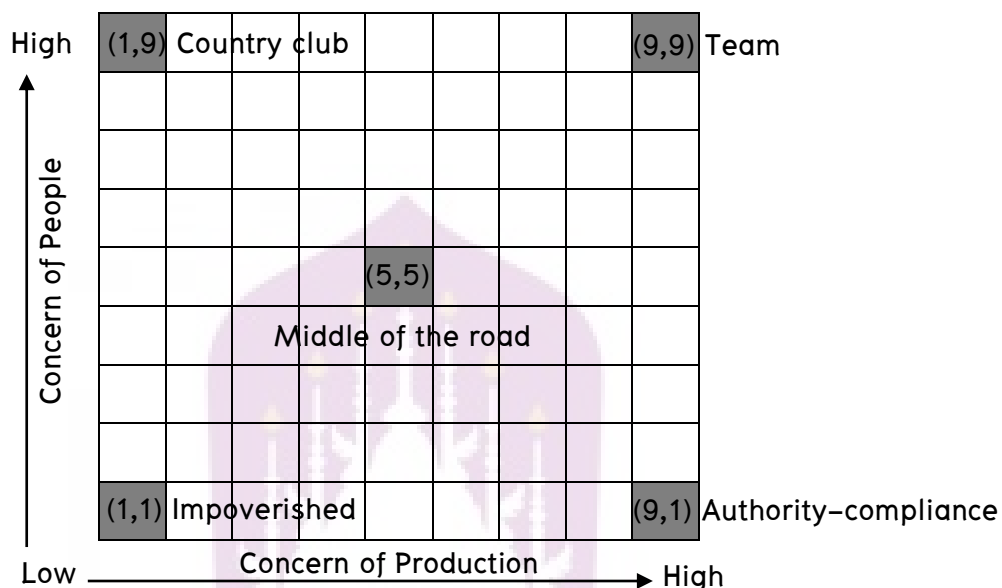

ภาพ 1 รูปแบบตาข่ายการบริหารของมหาวิทยาลัยทักษิณ

ที่มา: Blake and Mouton, 1985, pp. 30-34

3.5 รูปแบบภาวะผู้นำเชิงสถานการณ์ของฟิดเลอร์ ศึกษาประสิทธิภาพในการปฏิบัติงานของกลุ่มจะขึ้นอยู่กับความสอดคล้องกันของรูปแบบการบริหารงานของผู้นำกับสถานการณ์ที่ผู้นำจะสามารถควบคุมการปฏิบัติงานนั้นได้มากเพียงใด ฟิดเลอร์ (Fiedler, 1994) แบ่งผู้นำออกเป็น 2 แบบ คือ “มุ่งงาน” และ “มุ่งความสัมพันธ์” โดยการใช้แบบสอบถามที่เรียกว่า Least Preferred Co-worker (LPC) Questionnaire โดยให้พนักงานเป็นผู้ประเมินเพื่อนร่วมงานด้วยกันว่ามีรูปแบบการบริหารงานอย่างไร ซึ่ง Fiedler เชื่อว่ารูปแบบการบริหารงานของผู้นำจะไม่สามารถเปลี่ยนแปลงได้ไม่ว่าสถานการณ์จะเปลี่ยนไปอย่างไร สถานการณ์ในความหมายของฟิดเลอร์มี 3 ลักษณะ ดังนี้

3.5.1 ความสัมพันธ์ระหว่างผู้นำกับผู้ปฏิบัติงาน (Leader-member relation) หมายถึง ถ้าทั้งสองฝ่ายมีความเชื่อมั่นไว้วางใจกัน ถือว่าความสัมพันธ์ดี หากเป็นตรงกันข้ามถือว่าการความสัมพันธ์ไม่ดี

3.5.2 โครงสร้างของงาน (Task structure) หมายถึง ถ้าองค์การนั้นมีการจัดโครงสร้างที่ชัดเจน ถือว่ามีความแน่นอนสูง แต่หากไม่ชัดเจนถือว่าความแน่นอนต่ำ

3.5.3 อำนาจที่ตามตำแหน่งของผู้นำ (Position power) หมายถึง ถ้ามีอำนาจในการให้รางวัลหรือการลงโทษเต็มที่ถือว่าอำนาจที่แข็งแกร่ง แต่หากผู้บริหารไม่สามารถจัดการกับพนักงานได้เต็มที่ถือว่าอ่อนแอ

จากการศึกษาสรุปได้ว่า รูปแบบภาวะผู้นำ หมายถึง พฤติกรรม ลักษณะ และวิธีการกำหนดทิศทางการทำงานและการสร้างแรงจูงใจ โดยมุ่งเน้นมิติทางด้านคนและประสิทธิผลของงาน โดยการเลือกใช้รูปแบบภาวะผู้นำนั้นขึ้นอยู่กับวัตถุประสงค์และความเหมาะสมกับสถานการณ์ต่าง ๆ

4. การวัดภาวะผู้นำ

ในการวิจัยเครื่องมือที่ใช้ในการวัดภาวะผู้นำมีหลายรูปแบบตามบริบท และวัตถุประสงค์ของการวิจัย จากการศึกษาสามารถจำแนกเครื่องมือวัดภาวะผู้นำได้เป็น 3 รูปแบบ ดังนี้

4.1 การวัดภาวะผู้นำโดยใช้แบบสอบถาม

แบบสอบถามเป็นเครื่องมือที่ผู้วิจัยใช้ในการเก็บรวบรวมข้อมูลเกี่ยวกับภาวะผู้นำเป็นจำนวนมาก พอสรุปได้ว่า แบบสอบถามจะแบ่งออกเป็น 2 ตอน ตอนที่ 1 เป็นแบบสอบถามเกี่ยวกับข้อมูลเบื้องต้นของผู้ตอบแบบสอบถามมีลักษณะเป็นแบบสำรวจรายการ (Check List) และตอนที่ 2 เป็นแบบสอบถามภาวะผู้นำแบบมาตราส่วนประมาณค่า (วันไซ ยงบัณฑิต, 2551) และอาจใช้แบบวัดของ เอโวลิโอ และบาสส์ (Avolio, and Bass, 2002) ซึ่งนิยมใช้กันอย่างแพร่หลาย

4.2 การวัดภาวะผู้นำโดยใช้แบบทดสอบ

แบบทดสอบภาวะผู้นำ เป็นรูปแบบที่ค่อยพบมากนักรในการวัดภาวะผู้นำ เนื่องจากมีข้อจำกัดและความซับซ้อนในการวิเคราะห์ข้อมูลจึงทำให้มีผู้นิยมใช้น้อย ตัวอย่างแบบทดสอบ เช่น แบบทดสอบ MSDT (Management Style Diagnosis Test) ของ Reddin เป็นแบบทดสอบที่แต่ละข้อจะมีข้อย่อย 2 ข้อ โดยผู้ตอบจะเลือกตอบเพียงข้อเดียวจนครบทุกข้อ (อัญชลี เหลืองอ่อน, 2540)

4.3 การวัดภาวะผู้นำโดยใช้แบบผสมผสาน

การใช้เครื่องมือวัดภาวะผู้นำโดยวิธีผสมผสานนั้น ส่วนมากจะเป็นการวิจัยที่ต้องการข้อมูลเชิงลึกให้ครอบคลุมทุกมิติ หรือการวิจัยเปรียบเทียบ และมุ่งผลแนวทางการพัฒนาภาวะผู้นำต่อไป อาจใช้เครื่องมือผสมผสาน เช่น แบบสัมภาษณ์แบบเชิงลึก แบบสัมภาษณ์

แบบมีโครงสร้าง แบบสอบถาม เป็นต้น (ทัศนาศรี ประสานตรี, 2553)

จากการศึกษาสรุปได้ว่า การวัดภาวะผู้นำ สามารถใช้เครื่องมือวัดได้หลายรูปแบบตามบริบทและวัตถุประสงค์ของการวิจัย โดยนิยมใช้แบบสอบถามแบบมาตราส่วนประมาณค่า สำหรับข้อมูลเชิงลึกอาจใช้การสัมภาษณ์แบบเชิงลึก แบบสัมภาษณ์แบบมีโครงสร้าง เพื่อให้ครอบคลุมทุกมิติ

แนวคิดและหลักการเกี่ยวกับการพัฒนาภาวะผู้นำของนักเรียน

1. ลักษณะภาวะผู้นำของนักเรียนระดับมัธยมศึกษา

การศึกษาแนวคิดและทฤษฎีเกี่ยวกับลักษณะภาวะผู้นำของนักเรียนระดับมัธยมศึกษา เพื่อเป็นแนวทางในการสร้างองค์ประกอบของภาวะผู้นำ มีดังนี้

พาร์ลาร์, เทอโกกลู และแคนซอย (Parlar, Turkoglu and Cansoy, 2017, pp. 217–227) ได้สรุปภาวะผู้นำของนักเรียนประกอบด้วยองค์ประกอบ ดังนี้

1. ความสามารถในการสื่อสาร (Communication skills)
2. ทักษะการแก้ปัญหา (Problem-Solving skills)
3. มีความรับผิดชอบ (Having a Responsibility)
4. ความซื่อสัตย์สุจริต (Honesty)
5. ความสามารถในการกำหนดเป้าหมาย (Being Able to Set Goals)
6. ทักษะการคิดอย่างมีวิจารณญาณ (Critical thinking skills)
7. ความเอาใจใส่ (empathy)
8. การตรึงใจ (Being Determined)
9. การรู้จักตัวเอง (self-knowledge)
10. การรับรู้ (recognizing)
11. การจัดการความรู้สึก (managing feelings)
12. แรงจูงใจ (motivation)
13. ความกล้าหาญ (being brave)

สำนักงานคณะกรรมการการศึกษาขั้นพื้นฐาน (ม.ป.ป.) ได้สรุปภาวะผู้นำของนักเรียนไว้ ดังนี้

1. ความรู้ความสามารถในการปฏิบัติงาน (คนเก่ง)
 - 1.1 มีความรู้ความเข้าใจงานในหน้าที่รับผิดชอบ
 - 1.2 มีความสามารถในการทำงานในหน้าที่รับผิดชอบ

- 1.3 มีความสามารถในการแก้ปัญหาที่เกิดขึ้นในการทำงาน
- 1.4 มีความสามารถในการคิดริเริ่มหรือการพัฒนางาน
- 1.5 มีความมั่นคงทางอารมณ์
2. ความรับผิดชอบในการทำงาน (คนดี)
 - 2.1 มีความขยันในการทำงาน
 - 2.2 มีความเพียรพยายามและทุ่มเทให้กับการทำงาน
 - 2.3 มีความประหยัดในการใช้ทรัพยากรประกอบการทำงาน
 - 2.4 มีความละเอียดรอบคอบในการทำงาน
 - 2.5 มีระเบียบวินัยในการทำงาน
3. ความมีมนุษยสัมพันธ์ในการทำงาน (มีน้ำใจ)
 - 3.1 ให้ความร่วมมือกับผู้ที่เกี่ยวข้อง
 - 3.2 ให้ความช่วยเหลือเพื่อนร่วมงาน
 - 3.3 ยิ้มแย้มแจ่มใสมีมิตรไมตรีต่อเพื่อนร่วมงาน
 - 3.4 วางตัวเสมอต้นเสมอปลาย น่าเลื่อมใส ศรัทธา
 - 3.5 ให้เกียรติ และให้โอกาสเพื่อร่วมงาน หรือเป็นนักประชาธิปไตย

กระทรวงศึกษาธิการ (2552, หน้า 6-7) ได้กำหนดมาตรฐานสมรรถนะสำคัญของผู้เรียน 5 ด้าน และคุณลักษณะอันพึงประสงค์ 8 ข้อ ตามหลักสูตรแกนกลางการศึกษาขั้นพื้นฐานที่เน้นผู้เรียนเป็นสำคัญซึ่งส่งเสริมให้เกิดภาวะผู้นำในนักเรียน ดังนี้

1. สมรรถนะสำคัญของผู้เรียน 5 ด้าน ประกอบด้วย

1.1 ความสามารถในการสื่อสาร หมายถึง ใช้ภาษาถ่ายทอดความคิด ความรู้ ความเข้าใจ ความรู้สึก และทัศนะของตนเอง เพื่อเปลี่ยนข้อมูลข่าวสารและประสบการณ์อันจะเป็นประโยชน์ต่อการพัฒนาตนเองและสังคม รวมทั้งการเจรจาต่อรองเพื่อขจัดและลดปัญหาความขัดแย้งต่าง ๆ การเลือกรับหรือไม่รับข้อมูลข่าวสารด้วยหลักเหตุผลและความถูกต้อง ตลอดจนการเลือกใช้วิธีการสื่อสารที่มีประสิทธิภาพโดยคำนึงถึงผลกระทบที่มีต่อตนเองและสังคม

1.2 ความสามารถในการคิด หมายถึง รู้จักคิดวิเคราะห์ คิดสังเคราะห์ คิดอย่างสร้างสรรค์ คิดอย่างมีวิจารณญาณ และคิดเป็นระบบ เพื่อนำไปสู่การสร้างองค์ความรู้หรือสารสนเทศ เพื่อการตัดสินใจเกี่ยวกับตนเองและสังคมได้อย่างเหมาะสม

1.3 ความสามารถในการแก้ปัญหา หมายถึง เข้าใจความสัมพันธ์ และการเปลี่ยนแปลงของเหตุการณ์ต่าง ๆ ในสังคมแสวงหาความรู้ ประยุกต์ความรู้มาใช้ในการป้องกัน และแก้ไขปัญหาได้อย่างถูกต้องเหมาะสมบนพื้นฐานของหลักเหตุผลคุณธรรมและข้อมูลสารสนเทศ

รวมทั้งตัดสินใจที่มีประสิทธิภาพ โดยคำนึงถึงผลกระทบที่เกิดขึ้นต่อตนเอง สังคมและสิ่งแวดล้อม

1.4 ความสามารถในการใช้ทักษะชีวิต หมายถึง ใช้กระบวนการต่าง ๆ ในการดำเนินชีวิตประจำวัน เรียนรู้ด้วยตนเองต่อเนื่อง ทำงานและอยู่ร่วมกันในสังคมด้วยการสร้างเสริมความสัมพันธ์อันดีระหว่างบุคคล จัดการปัญหาและความขัดแย้งต่าง ๆ อย่างเหมาะสม รู้จักปรับตัวให้ทันกับการเปลี่ยนแปลงของสังคมสภาพแวดล้อม และหลีกเลี่ยงพฤติกรรมไม่พึงประสงค์ที่ส่งผลกระทบต่อตนเองและผู้อื่น

1.5 ความสามารถในการใช้เทคโนโลยี หมายถึง รู้จักเลือกและใช้เทคโนโลยีด้านต่าง ๆ ทักษะกระบวนการทางเทคโนโลยี เพื่อการพัฒนาตนเองและสังคมในด้านการเรียนรู้อิเล็กทรอนิกส์ การทำงาน การแก้ปัญหาอย่างสร้างสรรค์ ถูกต้องเหมาะสมและมีคุณธรรม

2. คุณลักษณะอันพึงประสงค์ของผู้เรียน ประกอบด้วย

2.1 รักชาติ ศาสน์ กษัตริย์ หมายถึง คุณลักษณะที่แสดงออกถึงการเป็นพลเมืองที่ดีของชาติ ดำรงไว้ซึ่งความเป็นชาติไทย ศรัทธา ยึดมั่นในศาสนา และเคารพเทิดทูนสถาบันพระมหากษัตริย์

2.2 ซื่อสัตย์สุจริต หมายถึง คุณลักษณะที่แสดงออกถึงการยึดมั่นในความถูกต้อง ประพฤติตรงตามความเป็นจริงต่อตนเองและผู้อื่น ทั้งทางกาย วาจา ใจ

2.3 มีวินัย หมายถึง คุณลักษณะที่แสดงออกถึงการยึดมั่นในข้อตกลง กฎเกณฑ์ และระเบียบ ข้อบังคับของครอบครัว โรงเรียน และสังคม

2.4 ใฝ่เรียนรู้ หมายถึง คุณลักษณะที่แสดงออกถึงความตั้งใจ เพียรพยายามในการเรียน แสวงหาความรู้จากแหล่งเรียนรู้ทั้งภายในและภายนอกโรงเรียน

2.5 อยู่อย่างพอเพียง หมายถึง คุณลักษณะที่แสดงออกถึงการดำเนินชีวิตอย่างพอประมาณ มีเหตุผล รอบคอบ มีคุณธรรม มีภูมิคุ้มกันในตัวที่ดี และปรับตัวเพื่ออยู่ในสังคมได้อย่างมีความสุข

2.6 มุ่งมั่นในการทำงาน หมายถึง คุณลักษณะที่แสดงออกถึงความตั้งใจ และรับผิดชอบในการทำหน้าที่การงานด้วยความเพียรพยายาม อดทน เพื่อให้งานสำเร็จตามเป้าหมาย

2.7 รักความเป็นไทย หมายถึง คุณลักษณะที่แสดงออกถึงความภาคภูมิใจ เห็นคุณค่า ร่วมอนุรักษ์สืบทอดภูมิปัญญาไทย ขนบธรรมเนียมประเพณี ศิลปะและวัฒนธรรม ใช้ภาษาไทยในการสื่อสารได้อย่างถูกต้องและเหมาะสม

2.8 มีจิตสาธารณะ หมายถึง คุณลักษณะที่แสดงออกถึงการมีส่วนร่วมในกิจกรรมหรือสถานการณ์ที่ก่อให้เกิดประโยชน์แก่ผู้อื่น ชุมชน และสังคม ด้วยความเต็มใจ กระตือรือร้น โดยไม่หวังผลตอบแทน

สำนักงานเลขาธิการสภาการศึกษา (2560, หน้า 4-5) กล่าวถึง คุณลักษณะของเด็กและเยาวชนควรมีศักยภาพในทุกด้านได้แก่

1. ความฉลาดทางสติปัญญา (IQ: Intelligence Quotient)
2. ความฉลาดทางอารมณ์ (EQ: Emotion Quotient)
3. ความสามารถในการแก้ปัญหา (AQ: Adversity Quotient)
4. ความสามารถในการดูแลสุขภาพทั้งร่างกายและจิตใจ (HQ: Health Quotient)
5. คุณธรรมจริยธรรม (MQ: Moral Quotient)
6. ทักษะทางสังคม การใช้ชีวิตร่วมกับผู้อื่น (SQ: Social Quotient)
7. ความฉลาดในการริเริ่มสร้างสรรค์ (CQ: Creative Quotient)
8. ความฉลาดที่เกิดจากการเล่น (PQ: Play Quotient)

วิจารณ์ พานิช (2555, หน้า 56-58) กล่าวว่า ภาวะผู้นำที่ต้องการในศตวรรษที่ 21 คือ ภาวะผู้นำและความรับผิดชอบแบบกระจายบทบาท (Distributed Leadership and Responsibility) มีลักษณะภาวะผู้นำดังนี้

1. ใช้ทักษะมนุษยสัมพันธ์และทักษะการแก้ปัญหา
2. ทำให้ผู้อื่นเกิดพลังในการทำงานให้บรรลุผลสำเร็จร่วมกัน
3. สร้างแรงบันดาลใจให้ผู้อื่นได้ใช้ศักยภาพหรือความสามารถสูงสุดผ่านการทำตัวเป็นตัวอย่าง และไม่ถือผลประโยชน์ของตนเองเป็นที่ตั้ง

4. ทำตัวเป็นตัวอย่างในการใช้อำนาจอย่างมีจริยธรรมและคุณธรรม
5. ดำเนินการอย่างมีความรับผิดชอบโดยถือประโยชน์ส่วนรวมเป็นที่ตั้ง

เกรียงศักดิ์ เจริญวงศ์ศักดิ์ (2550ก, สื่อออนไลน์) กล่าวถึง คุณลักษณะภาวะผู้นำเด็กและเยาวชนไว้ ดังนี้

1. มีทัศนคติ ความรู้ ทักษะ ที่จำเป็น
2. บุคลิกภาพในการเป็นผู้นำ
3. มีทักษะการพูด
4. ทักษะการคิดเชิงกลยุทธ์ ทักษะการแก้ปัญหา
5. คิดมองอนาคต
6. มีเป้าหมายในชีวิต

7. มีมนุษยสัมพันธ์
8. มีทักษะการจูงใจ
9. การบริหารเวลา
10. มีกระบวนการทำงานเป็นที่มงานและมีความเข้าใจเพื่อนร่วมทีม
11. มีความความฉลาดทางอารมณ์
12. ฝึกการสังเกต

จากการศึกษาแนวคิดเกี่ยวกับคุณลักษณะที่พึงประสงค์ของนักเรียนและลักษณะภาวะผู้นำของนักเรียนข้างต้น ผู้วิจัยได้นำแนวคิดดังกล่าวมาวิเคราะห์และสรุป และวิเคราะห์เปรียบเทียบคุณลักษณะภาวะผู้นำจากแนวคิดของนักการศึกษา เพื่อกำหนดกรอบแนวคิดองค์ประกอบของภาวะผู้นำแสดงรายละเอียดดังตาราง 3 และ 4



ตาราง 3 แนวคิดเกี่ยวกับลักษณะภาวะผู้นำของนักเรียน

ผู้เสนอแนวคิด	ลักษณะภาวะผู้นำของนักเรียน
1. พาร์ลาร์, เทอโกกลู และแคนซอย (Parlar, Turkoglu and Cansoy, 2017, pp. 217 – 227)	<ol style="list-style-type: none"> 1. ความสามารถในการสื่อสาร 2. ทักษะการแก้ปัญหา 3. มีความรับผิดชอบ 4. ความซื่อสัตย์สุจริต 5. ความสามารถในการกำหนดเป้าหมาย 6. ทักษะการคิดอย่างมีวิจารณญาณ 7. ความเอาใจใส่ 8. การตรวจสอบ 9. การรู้จักตัวเอง 10. การรับรู้ 11. การจัดการความรู้สึก 12. แรงจูงใจ 13. ความกล้าหาญ
2. สำนักงานคณะกรรมการการศึกษาขั้นพื้นฐาน (ม.ป.ป.)	<ol style="list-style-type: none"> 1. มีความรู้ความเข้าใจในหน้าที่รับผิดชอบ 2. มีความสามารถในการทำงานที่รับผิดชอบ 3. มีความสามารถในการแก้ไขปัญหา 4. มีความคิดริเริ่มสร้างสรรค์ 5. มีความมั่นคงทางอารมณ์ 6. มีความขยันในการทำงาน 7. มีความเพียรพยายามและทุ่มเท 8. มีความประหยัด 9. มีความละเอียดรอบคอบ 10. มีระเบียบวินัย 11. ให้ความร่วมมือกับผู้ที่เกี่ยวข้อง 12. ให้ความช่วยเหลือเพื่อนร่วมงาน 13. ยิ้มแย้มแจ่มใสมีมิตรไมตรี 14. เสมอต้นเสมอปลาย น่าเชื่อถือ 15. ให้เกียรติเพื่อนร่วมงาน

ตาราง 3 (ต่อ)

ผู้เสนอแนวคิด	ลักษณะภาวะผู้นำของนักเรียน
3. กระทรวงศึกษาธิการ (2552, หน้า 6-7)	<ol style="list-style-type: none"> 1. มีความสามารถในการสื่อสาร 2. ความสามารถในการคิด การตัดสินใจ 3. ความสามารถในการแก้ปัญหาและจัดการ ความขัดแย้ง 4. ความสามารถในการใช้ทักษะชีวิต 5. มีความสามารถในการใช้เทคโนโลยี 6. มีความเป็นพลเมืองที่ดีของชาติ 7. ซื่อสัตย์ สุจริต 8. มีระเบียบวินัย 9. มีความใฝ่รู้ 10. อยู่อย่างพอเพียงมีความประหยัด 11. อุดมถ่อมถ่อม 12. รักความเป็นไทย 13. มีจิตสาธารณะ
4. สำนักงานเลขาธิการสภาการศึกษา (2560, หน้า 4-5)	<ol style="list-style-type: none"> 1. ฉลาด รอบรู้ 2. วุฒิภาวะทางอารมณ์ 3. มีความสามารถในการแก้ปัญหา 4. สุขภาพร่างกายและจิตใจแข็งแรง 5. มีคุณธรรมจริยธรรม 6. มีทักษะทางสังคม การใช้ชีวิตร่วมกับผู้อื่น 7. มีความคิดริเริ่มสร้างสรรค์ 8. มีประสบการณ์การเรียนรู้
5.วิจารณ์ พานิช (2555, หน้า 56-58)	<ol style="list-style-type: none"> 1. ใช้ทักษะมนุษยสัมพันธ์ และทักษะการ แก้ปัญหา 2. ทำให้ผู้อื่นเกิดพลังในการทำงานให้ บรรลุผลสำเร็จร่วมกัน 3. สร้างแรงบันดาลใจให้ผู้อื่นได้ใช้ศักยภาพ และไม่ถือผลประโยชน์ของตนเองเป็นที่ตั้ง

ตาราง 3 (ต่อ)

ผู้เสนอแนวคิด	ลักษณะภาวะผู้นำของนักเรียน
5.วิจารณ์ พานิช (2555, หน้า 56–58)	3. สร้างแรงบันดาลใจให้ผู้อื่นได้ใช้ศักยภาพ และไม่ถือผลประโยชน์ของตนเองเป็นที่ตั้ง 4. ทำตัวเป็นตัวอย่างในการใช้อำนาจอย่างมีจริยธรรมและคุณธรรม 5. ดำเนินการอย่างมีความรับผิดชอบโดยถือประโยชน์ส่วนรวมเป็นที่ตั้ง
6.เกรียงศักดิ์ เจริญวงศ์ศักดิ์ (2550ก, สื่อออนไลน์)	1. มีทัศนคติ ความรู้ ทักษะ ที่จำเป็น 2. บุคลิกภาพในการเป็นผู้นำ 3. มีทักษะการพูด 4. ทักษะการคิดเชิงกลยุทธ์ ทักษะการแก้ปัญหา 5. คิดมองอนาคต 6. มีเป้าหมายในชีวิต 7. มีมนุษยสัมพันธ์ 8. มีทักษะการจูงใจ 9. การบริหารเวลา 10. มีกระบวนการทำงานเป็นที่ทีมงานและมีความเข้าใจเพื่อนร่วมทีม 11. มีความความฉลาดทางอารมณ์ 12. ฝึกการสังเกต

ตาราง 4 วิเคราะห์เปรียบเทียบคุณลักษณะและภาวะผู้นำของนักเรียนตามแนวคิด
นักการศึกษา

ลักษณะภาวะผู้นำ	ผู้เสนอแนวคิด						
	พาร์ลาร์, เทอโกลู และแคนซอย (Parlar, Turkoglu and Cansoy, 2017)	สำนักงานคณะกรรมการการศึกษา ขั้นพื้นฐาน (ม.ป.ป.)	กระทรวงศึกษาธิการ (2552)	สำนักงานเลขาธิการสภาการศึกษา (2560)	วิจารณ์ พานิช (2555)	เกรียงศักดิ์ เจริญวงศ์ศักดิ์ (2550ก)	ความถี่
1. ทักษะการแก้ปัญหา	/	/	/	/	/	/	6
2. ความรอบรู้	-	/	/	/	-	/	4
3. ทักษะการสื่อสาร	/	-	/	-	-	/	3
4. ทักษะการคิด	/	-	/	-	-	/	3
5. ความอดทน	/	/	/	-	-	-	3
6. มีทักษะชีวิต	/	/	/	-	-	-	3
7. มีจิตสาธารณะ	-	/	/	-	/	-	3
8. ความรับผิดชอบ	/	-	-	-	/	-	2
9. ความซื่อสัตย์สุจริต	/	-	/	-	-	-	2
10. การกำหนดเป้าหมาย	/	-	-	-	-	/	2
11. มีความละเอียดรอบคอบ	/	/	-	-	-	-	2
12. ความสามารถในการจูงใจ	/	-	-	-	/	-	2
13. ความคิดสร้างสรรค์	-	/	-	/	-	-	2
14. ความมั่นคงทางอารมณ์	-	/	-	/	-	-	2
15. มีวินัย	-	/	/	-	-	-	2
16. มีความประหยัด	-	/	/	-	-	-	2

ตาราง 4 (ต่อ)

ลักษณะภาวะผู้นำ	ผู้เสนอแนวคิด						
	พาร์ลาการ์, เทอโกกลู และแคนซอย (Parlar, Turkoglu and Cansoy, 2017)	สำนักงานคณะกรรมการการศึกษาขั้นพื้นฐาน (ส.ป.ป.)	กระทรวงศึกษาธิการ (2552)	สำนักงานเลขาธิการสภาการศึกษา (2560)	วิจารณ์ พานิช (2555)	เกรียงศักดิ์ เจริญวงศ์ศักดิ์ (2550ก)	ความถี่
17. การเป็นที่ยอมรับและได้รับการไว้วางใจ	-	/	-	-	/	-	2
18. มีความเป็นพลเมืองที่ดีของชาติ	-	/	/	-	-	-	2
19. ทักษะทางสังคม	-	-	/	/	-	-	2
20. คุณธรรมและจริยธรรม	-	-	-	/	/	-	2
21. บุคลิกภาพ	-	-	-	/	-	/	2
22. เข้าใจตนเอง	/	-	-	-	-	-	1
23. ความสามารถในการรับรู้	/	-	-	-	-	-	1
24. ความกล้าหาญ	/	-	-	-	-	-	1
25. ให้เกียรติเพื่อนร่วมงาน	-	/	-	-	-	-	1
26. การบริหารความขัดแย้ง	-	-	/	-	-	-	1
27. ความสามารถในการตัดสินใจ	-	-	/	-	-	-	1
28. ความสามารถในการใช้เทคโนโลยี	-	-	/	-	-	-	1
29. การเข้าสังคม	-	-	-	/	-	-	1
30. มนุษยสัมพันธ์	-	-	-	-	/	-	1
31. มีวิสัยทัศน์	-	-	-	-	-	/	1

จากการศึกษาแนวคิดเกี่ยวกับลักษณะภาวะผู้นำของนักเรียน ผู้วิจัยได้ทำการวิเคราะห์เนื้อหา (Content Analysis) โดยศึกษาวิเคราะห์แนวคิดเกี่ยวกับลักษณะภาวะผู้นำของนักเรียน แสดงข้อมูลในตาราง 3 และได้ทำการวิเคราะห์เปรียบเทียบลักษณะภาวะผู้นำ ดังปรากฏในตาราง 4 กล่าวคือ ถ้าลักษณะใดเป็นลักษณะร่วมหรือมีความหมายสอดคล้องกันจะนำมารวมไว้ด้วยกัน และจากการวิเคราะห์เปรียบเทียบได้ลักษณะภาวะผู้นำของนักเรียนที่นักการศึกษามีแนวคิดสอดคล้องกัน 31 ข้อ โดยเรียงตามลำดับความถี่จากมากไปน้อย ดังนี้

1. ทักษะการแก้ปัญหา
2. ความรอบรู้
3. ทักษะการสื่อสาร
4. ทักษะการคิด
5. ความอดทน
6. มีทักษะชีวิต
7. มีจิตสาธารณะ
8. ความรับผิดชอบ
9. ความซื่อสัตย์สุจริต
10. การกำหนดเป้าหมาย
11. มีความละเอียดรอบคอบ
12. ความสามารถในการจูงใจ
13. ความคิดสร้างสรรค์
14. ความมั่นคงทางอารมณ์
15. มีวินัย
16. มีความประหยัด
17. การเป็นที่ยอมรับและได้รับการไว้วางใจ
18. มีความเป็นพลเมืองที่ดีของชาติ
19. ทักษะทางสังคม
20. คุณธรรมและจริยธรรม
21. บุคลิกภาพ
22. เข้าใจตนเอง
23. ความสามารถในการรับรู้
24. ความกล้าหาญ

25. ให้เกียรติเพื่อนร่วมงาน
26. การบริหารความขัดแย้ง
27. ความสามารถในการตัดสินใจ
28. มีความสามารถในการใช้เทคโนโลยี
29. การเข้าสังคม
30. มนุษยสัมพันธ์
31. มีวิสัยทัศน์

จากการศึกษาแนวคิดของนักการศึกษาเกี่ยวกับลักษณะภาวะผู้นำ 37 คุณลักษณะ (Stogdill, 1974; DuBrin, 1998; Yukl, 2010; Brunson, 2017; ประเวศ วะสี, 2540; ไพบุลย์ วัฒนศิริธรรม, 2540; ชูพงศ์ ปัญจมะวัต, 2541; อานันท์ ปันยารชุน, 2541; กวี วงศ์พุดธิ, 2550; สำนักบริหารงานการมัธยมศึกษาตอนปลาย, 2559) และลักษณะภาวะผู้นำของนักเรียน 31 ลักษณะ (Parlar, Turkoglu and Cansoy, 2017; สำนักงานคณะกรรมการการศึกษาขั้นพื้นฐาน, ม.ป.ป., กระทรวงศึกษาธิการ, 2552; สำนักงานเลขาธิการสภาการศึกษา, 2560; วิจารย์ พานิช, 2555; เกรียงศักดิ์ เจริญวงศ์ศักดิ์, 2550ก) ผู้วิจัยสามารถสังเคราะห์องค์ประกอบภาวะผู้นำของนักเรียนระดับชั้นมัธยมศึกษา โดยเปรียบเทียบลักษณะภาวะผู้นำทั้งสองมาสังเคราะห์ร่วมกัน สำหรับใช้เป็นกรอบแนวคิดในการสร้างแบบสอบถามการพัฒนาภาวะผู้นำของนักเรียนระดับชั้นมัธยมศึกษา โดยมีรายละเอียดการสังเคราะห์ดังตาราง 5

ตาราง 5 การสังเคราะห์องค์ประกอบภาวะผู้นำของนักเรียนระดับชั้นมัธยมศึกษา

ลักษณะ	ลักษณะภาวะผู้นำ	ลักษณะภาวะผู้นำ	องค์ประกอบภาวะผู้นำ
		ของนักเรียนระดับชั้นมัธยมศึกษา	ของนักเรียนระดับชั้นมัธยมศึกษา
1. ความอดทน	7	3	10
2. จิตสาธารณะ	6	3	9
3. ทักษะการสื่อสาร	5	3	8
4. ความรอบรู้	4	4	8
5. ความคิดสร้างสรรค์	5	2	7
6. ทักษะการแก้ปัญหา	1	6	7
7. การปรับตัว	3	3	6
8. ความกล้าหาญ	4	1	5
9. ความมั่นคงทางอารมณ์	3	2	5
10. บุคลิกภาพ	3	2	5
11. ความสามารถในการจูงใจ	3	2	5
12. มนุษยสัมพันธ์	3	1	4
13. ความสามารถในการตัดสินใจ	3	1	4
14. ความรับผิดชอบ	2	2	4
15. คุณธรรมและจริยธรรม	2	2	4
16. ความมุ่งมั่นทะเยอทะยาน	4	-	4
17. การเข้าสังคม	2	1	3
18. มีวิสัยทัศน์	2	1	3
19. การเป็นที่ยอมรับ	1	2	3
20. มีวินัย	1	2	3
21. ความกระตือรือร้น	3	-	3

ตาราง 5 (ต่อ)

ลักษณะ	ลักษณะ ภาวะผู้นำ	ลักษณะภาวะผู้นำ	องค์ประกอบภาวะผู้นำ
		ของนักเรียนระดับชั้น มัธยมศึกษา	ของนักเรียนระดับชั้น มัธยมศึกษา
22. ความเชื่อมั่นในตนเอง	3	-	3
23. ความกล้าแสดงออก	3	-	3
24. มีอารมณ์ขัน	3	-	3
25. การบริหารจัดการ	3	-	3
26. ทักษะการคิด	-	3	3
27. การเข้าใจตนเอง	1	1	2
28. การบริหารความขัดแย้ง	1	1	2
29. ความใฝ่รู้	2	-	2
30. การกำหนดเป้าหมาย	-	2	2
31. ทักษะทางสังคม	-	2	2
32. ความซื่อสัตย์สุจริต	-	2	2
33. มีความละเอียดรอบคอบ	-	2	2
34. มีความประหยัด	-	2	2
35. มีความเป็นพลเมืองที่ดี	-	2	2
36. มีความเข้าใจงาน	1	-	1
37. ฐานะทางเศรษฐกิจที่ดี	1	-	1
38. มีหลักการทำงาน	1	-	1
39. ความร่วมมือในการ ทำงาน	1	-	1
40. เป็นผู้มีอิทธิพล	1	-	1
41. ทำงานเชิงรุก	1	-	1
42. มองโลกในแง่ดี	1	-	1

ตาราง 5 (ต่อ)

ลักษณะ	ลักษณะ ภาวะผู้นำ	ลักษณะภาวะผู้นำ ของนักเรียนระดับชั้น มัธยมศึกษา	องค์ประกอบภาวะผู้นำ ของนักเรียนระดับชั้น มัธยมศึกษา
43. การสร้างเครือข่าย	1	-	1
44. มีความเที่ยงตรง	1	-	1
45.มีความสามารถในการใช้ เทคโนโลยี	-	1	1
46. ให้เกียรติเพื่อนร่วมงาน	-	1	1
47. ความสามารถในการรับรู้	-	1	1
รวม	92	63	155

จากการศึกษาแนวคิดเกี่ยวกับลักษณะภาวะผู้นำ พบองค์ประกอบภาวะผู้นำของนักเรียนระดับชั้นมัธยมศึกษาที่มีความถี่มากที่สุด 6 ลำดับแรก ได้แก่ ความอดทน มีจิตสาธารณะ ทักษะการสื่อสาร ความรอบรู้ ความคิดสร้างสรรค์ และทักษะการแก้ปัญหา ตามลำดับ รวมทั้งองค์ประกอบทั้งหมดได้ 47 ลักษณะ ซึ่งผู้วิจัยนำมาเป็นกรอบในการสร้างแบบสอบถามเพื่อนำไปหาองค์ประกอบภาวะผู้นำของนักเรียนระดับชั้นมัธยมศึกษาและพัฒนาภาวะผู้นำของนักเรียนระดับชั้นมัธยมศึกษาต่อไป

2. นโยบายที่เกี่ยวกับการพัฒนาภาวะผู้นำของนักเรียนระดับมัธยมศึกษา

แผนพัฒนาเศรษฐกิจและสังคมแห่งชาติ ฉบับที่ 12 (พ.ศ. 2560-2564) ได้กำหนดหลักการพัฒนาประเทศโดยยึดคนเป็นศูนย์กลางการพัฒนา โดยมุ่งเน้นการพัฒนาคนในทุกมิติ และในทุกช่วงวัยให้เป็นทุนมนุษย์ที่มีศักยภาพสูงภายใต้เงื่อนไขการเปลี่ยนแปลงที่สำคัญ เพื่อวางรากฐานให้คนไทยเป็นคนที่สมบูรณ์ มีคุณธรรมจริยธรรม มีระเบียบ วินัย ใฝ่รู้ มีความคิดสร้างสรรค์ มีค่านิยมที่ดี มีจิตสาธารณะ และมีความสุข โดยมีสุขภาพและสุขภาพที่ดี ตลอดจนเป็นคนเก่งที่มีทักษะความรู้ความสามารถและพัฒนาตนเองได้อย่างต่อเนื่องและเหมาะสมกับช่วงวัย ซึ่งในการเตรียมคนดังกล่าวมุ่งเตรียมเด็กและเยาวชนให้มีพื้นฐานจิตใจที่ดีงาม มีจิตสาธารณะ มีสมรรถนะ ทักษะและความรู้พื้นที่ที่จำเป็นในการดำรงชีวิตอยู่ในสังคมได้อย่างมีความสุข ซึ่งสอดคล้องกับนโยบายของกระทรวงศึกษาธิการในการพัฒนาเยาวชนของชาติเข้าสู่

ศตวรรษที่ 21 โดยมุ่งให้นักเรียนมีคุณธรรม รักความเป็นไทย มีทักษะการคิดวิเคราะห์ สร้างสรรค์ มีทักษะด้านเทคโนโลยี ทำงานร่วมกับผู้อื่นได้ โดยหลักสูตรแกนกลางการศึกษาขั้นพื้นฐาน โดยกำหนดมาตรฐานความรู้พื้นฐาน สมรรถนะสำคัญของผู้เรียน 5 ด้าน ประกอบด้วย ความสามารถในการสื่อสาร ความสามารถในการคิด ความสามารถในการแก้ปัญหา ความสามารถในการใช้ทักษะชีวิต และความสามารถในการใช้เทคโนโลยี อีกทั้งยังได้กำหนดคุณลักษณะอันพึงประสงค์ของนักเรียนไว้ 8 ข้อ ได้แก่ รักชาติ ศาสน์ กษัตริย์ ซื่อสัตย์สุจริต มีวินัย ใฝ่เรียนรู้ อยู่อย่างพอเพียง มุ่งมั่นในการทำงาน รักความเป็นไทย มีจิตสาธารณะ (กระทรวงศึกษาธิการ, 2552, หน้า 6-7)

ทั้งนี้หลักสูตรยังได้กำหนดกิจกรรมพัฒนาผู้เรียน เพื่อให้ผู้เรียนได้พัฒนาตนเอง ตามศักยภาพ รอบด้านเพื่อความเป็นมนุษย์ที่สมบูรณ์ ทั้งร่างกาย สติปัญญา อารมณ์ และสังคม มีคุณธรรม จริยธรรม มีระเบียบวินัย มีจิตสาธารณะ สามารถจัดการตนเองได้ โดยกำหนดความมุ่งเน้นในการพัฒนานักเรียนระดับมัธยมศึกษาไว้ ดังนี้

1. ระดับมัธยมศึกษาตอนต้น (ชั้นมัธยมศึกษาปีที่ 1-3) เป็นช่วงสุดท้ายของการศึกษาภาคบังคับ มุ่งเน้นให้นักเรียนได้สำรวจความถนัดและความสนใจของตนเอง ส่งเสริมการพัฒนาบุคลิกภาพส่วนตัว มีทักษะในการคิดวิจารณ์ญาณ คิดสร้างสรรค์ และคิดแก้ปัญหา มีทักษะในการดำเนินชีวิต มีทักษะการใช้เทคโนโลยีเพื่อเป็นเครื่องมือ มีความรับผิดชอบต่อสังคม มีความสมดุลทั้งทางด้านความรู้ ความคิด ความดีงาม และมีความภาคภูมิใจในความเป็นไทย ตลอดจนใช้เป็นพื้นฐานในการประกอบอาชีพหรือการศึกษาต่อ

2. ระดับมัธยมศึกษาตอนปลาย (ชั้นมัธยมศึกษาปีที่ 4-6) เน้นการเพิ่มพูนความรู้ และทักษะเฉพาะด้าน สนองตอบความสามารถ ความถนัด และความสนใจของผู้เรียนแต่ละคน ทั้งด้านวิชาการและวิชาชีพ มีทักษะในการใช้วิทยาการและเทคโนโลยี ทักษะกระบวนการคิดขั้นสูง สามารถนำความรู้ไปใช้ให้เกิดประโยชน์ มุ่งพัฒนาตนและประเทศตามบทบาทของตน สามารถเป็นผู้นำ และผู้ให้บริการชุมชนในด้านต่าง ๆ

จากการศึกษานโยบายที่เกี่ยวกับการพัฒนาภาวะผู้นำของนักเรียนระดับมัธยมศึกษาสรุปได้ว่า หลักสูตรแกนกลางการศึกษาขั้นพื้นฐาน ได้มุ่งพัฒนาผู้เรียนซึ่งเป็นกำลังของชาติให้เป็นมนุษย์ที่สมดุลทั้งทางด้านร่างกาย ความรู้ คุณธรรม มีจิตสำนึกในการเป็นพลเมืองที่ดี มีความรู้และทักษะพื้นฐาน มีภาวะผู้นำ รวมทั้งสร้างเจตคติที่จำเป็นต่อการศึกษาต่อ และการประกอบอาชีพตามความสามารถและความสนใจต่อไป

3. การพัฒนาภาวะผู้นำของนักเรียนระดับมัธยมศึกษา

สำนักงานคณะกรรมการการศึกษาขั้นพื้นฐาน (ม.ป.ป.) เสนอแนวทางการจัดกิจกรรมเพื่อพัฒนาภาวะผู้นำของนักเรียน เพื่อเปิดโอกาสให้นักเรียนได้แสดงออกในบทบาทต่างๆ เช่น เป็นผู้นำ เป็นสมาชิก หรือผู้ตามที่ดี ทำให้นักเรียนมีความรู้ ความคิด มีความเข้าใจ และการได้เผชิญประสบการณ์ตรงจากการปฏิบัติ ช่วยให้นักเรียนสามารถนำไปประยุกต์ใช้ในสถานการณ์ต่าง ๆ ได้อย่างมีประสิทธิภาพ ซึ่งมีแนวทางการจัดกิจกรรมดังต่อไปนี้

1. กิจกรรมพัฒนาทักษะภาวะผู้นำ โดยจัดกิจกรรมที่มุ่งเน้นให้นักเรียนมีความรู้ ความเข้าใจ สภาวะการณ์เป็นผู้นำและมีภาวะผู้นำ เช่น การแบ่งกลุ่มให้ผู้เรียนแสดงความคิดเห็นเกี่ยวกับลักษณะของผู้นำที่กลุ่มต้องการหรือการเป็นผู้นำที่ดี การจัดกิจกรรม Walk Rally เรียนรู้ตามฐานการเรียนรู้ และนำมาสรุปเป็นองค์ความรู้

2. กิจกรรมการสร้างเครือข่าย โดยมุ่งเน้นการประสานความร่วมมือเพื่อการทำงานร่วมกัน ช่วยเหลือกันในการแก้ไขปัญหา และพัฒนาอย่างเป็นระบบ มีการแสดงความคิดเห็น แลกเปลี่ยนข้อมูล เช่น การจัดกิจกรรมระหว่างโรงเรียน ชุมชน องค์กรภาครัฐและเอกชน

3. กิจกรรมพัฒนาทักษะการประชุม โดยกิจกรรมการประชุมเป็นกิจกรรมที่ทำให้เกิดความเข้าใจที่ตรงกัน ได้รวบรวมความคิดเห็น วิธีการแก้ปัญหาจากสมาชิกต่าง ๆ โดยอาจให้นักเรียนเข้าร่วมสังเกตการณ์หรือเข้าร่วมประชุม หรือการจัดสถานที่จำลอง จัดประชุมเพื่อให้นักเรียนได้ปฏิบัติจริง

4. กิจกรรมการสร้างจิตอาสา เป็นกิจกรรมที่ส่งเสริมให้นักเรียนรู้จักการช่วยเหลือผู้อื่นโดยไม่หวังผลตอบแทน ควรเป็นกิจกรรมที่มนุษย์ได้เรียนรู้ทำความเข้าใจเพื่อนมนุษย์มากที่สุด เช่น การออกค่ายช่วยเหลือหรือพัฒนาชุมชน หรือการช่วยเหลือคนพิการ ผู้สูงอายุ หรือฝึกการวิเคราะห์สถานการณ์ปัญหาสังคมจากรายการโทรทัศน์ แล้วนำมาอภิปรายหาข้อสรุปนำไปสู่ประเด็นความต้อการที่จะเข้าไปช่วยเหลือ

5. กิจกรรมสถานักเรียน เป็นเครื่องมือเพื่อพัฒนานักเรียน ดังนี้

5.1 ส่งเสริมการสร้างทักษะชีวิตของนักเรียน ได้แก่ การคิดวิเคราะห์ คิดอย่างสร้างสรรค์ การเห็นคุณค่าของตนเอง การรู้จักเห็นใจผู้อื่น การเคารพเสียงส่วนใหญ่ การรับฟังเสียงส่วนน้อย เห็นและรู้คุณค่าศักดิ์ศรีความเป็นมนุษย์ การตระหนักในความรับผิดชอบต่อส่วนรวม การสร้างสัมพันธภาพ การสื่อสารอย่างเหมาะสม การตัดสินใจ การแก้ปัญหาโดยสันติวิธี การควบคุมอารมณ์ และการปรับตัวให้เข้ากับสถานการณ์

5.2 ส่งเสริมให้ผู้เรียนมีคุณธรรม จริยธรรมและค่านิยมที่พึงาม ได้แก่ ความรับผิดชอบ ความซื่อสัตย์สุจริต ความกตัญญูกตเวที ความเมตตากรุณา ความเสียสละ ความ

เชื้อเพื่อพ่อแม่ ความประหยัด ความพอเพียง มีทักษะการจัดการ ชยัน อดทน ละเอียดรอบคอบ และสามารถทำงานร่วมกับผู้อื่นได้

5.3 ส่งเสริมให้มีทักษะในการดูแล ป้องกัน คุ้มครองสิทธิและเสรีภาพของตนเองและเพื่อนนักเรียนในโรงเรียน

5.4 ส่งเสริมการสร้างลักษณะผู้นำ และผู้ตามที่ดี มีจิตสาธารณะ เห็นคุณค่าของระบบการปกครองตามหลักธรรมาภิบาล เคารพสิทธิเสรีภาพ และกตिकाข้อตกลงของหมู่คณะ รู้จักยอมรับและชื่นชมการกระทำของผู้อื่นอย่างมีน้ำใจนักกีฬา

สำนักงานเลขาธิการสภาการศึกษา (2560) ได้กำหนดกรอบการพัฒนาศักยภาพของเด็กและเยาวชน ไว้ดังนี้

1. ด้านการอยู่รอด ประกอบด้วย สุขภาวะเด็กและเยาวชนตามช่วงวัย ทั้งทางด้านร่างกาย จิตใจ สังคม อารมณ์ และสติปัญญา
2. ด้านการพัฒนา ประกอบด้วย การเรียนรู้ และทักษะชีวิต การรู้เท่าทันการเปลี่ยนแปลง ความสามารถในการสร้างนวัตกรรม จิตสำนึกต่อส่วนรวม
3. ด้านการมีส่วนร่วม ประกอบด้วย การมีส่วนร่วมของเด็กและเยาวชนต่อสังคม การแสดงออกอย่างสร้างสรรค์

สุเวศ กลัปศรี (2558, หน้า 32-39) ได้พัฒนากิจกรรมลูกเสือในการสร้างภาวะผู้นำของเยาวชนไทย มีขั้นตอนการดำเนินการวิจัย 4 ขั้นตอน ได้แก่

1. ศึกษาภาวะผู้นำของเยาวชนไทยที่ต้องการพัฒนา โดยสอบถามผู้บังคับบัญชา ลูกเสือ ครูผู้สอน และผู้ปกครองนักเรียน
2. ออกแบบกิจกรรมลูกเสือตามข้อเสนอแนะของผู้เชี่ยวชาญ เพื่อสร้างภาวะผู้นำของเยาวชนไทย
3. ทดลองใช้กิจกรรมพัฒนาลูกเสือสามัญรุ่นใหญ่ ระยะเวลา 3 วัน 2 คืน
4. ติดตามความคงทนของภาวะผู้นำหลังจากจัดกิจกรรมเสร็จสิ้น 1 เดือน

เกรียงศักดิ์ เจริญวงศ์ศักดิ์ (2550ข, สื่อออนไลน์) ให้ความเห็นเกี่ยวกับการพัฒนาภาวะผู้นำเด็กและเยาวชน โดยสถาบันการศึกษาควรให้ความสำคัญในการสร้างทัศนคติ ความรู้ ทักษะ และบุคลิกภาพในการเป็นผู้นำ โดยสอนทักษะที่จำเป็น เช่น ทักษะการพูด ทักษะการคิดเชิงกลยุทธ์ ทักษะการแก้ปัญหา ต่อสถานการณ์ต่าง ๆ การมองอนาคต วิธีการตั้งเป้าหมายในระยะสั้นและระยะยาว การบริหารความสัมพันธ์กับผู้อื่น การสร้างแรงจูงใจ การบริหารเวลา การสร้างทีมงาน การพัฒนาความฉลาดทางอารมณ์ เป็นต้น โดยผ่านกิจกรรมเสริมประสบการณ์ เช่น ค่ายอาสาพัฒนา กิจกรรมพัฒนาโรงเรียน การสร้างความสัมพันธ์ กิจกรรมค้นหาตัวเอง

สถาบันควรกำหนดวัตถุประสงค์ของกิจกรรมให้ชัดเจน เช่น ให้นักเรียนมีความสามารถในการ
 จูงใจ หรือมีความสามารถในการสื่อสาร มีความเข้าใจเพื่อนร่วมทีม ฝึกการสังเกตและเข้าใจ
 ผู้อื่น โดยสถาบันการศึกษาควรส่งเสริมให้เด็กที่มีภาวะผู้นำได้รับการพัฒนาอย่างเต็มศักยภาพ
 เพื่อเติบโตเป็นผู้มีระดับแถวหน้าของสังคมต่อไป ซึ่งสอดคล้องกับจอห์นสัน และจอห์นสัน
 (Johnson, and Johnson, 1994) ได้กล่าวว่าการทำงานกิจกรรมกลุ่มในการเรียนรู้จากประสบการณ์
 ที่ได้ลงมือปฏิบัติ ได้ไตร่ตรอง และได้ใช้ทักษะการทำงานกลุ่ม สามารถช่วยให้เกิดการเรียนรู้
 ได้มากขึ้น สิ่งเหล่านี้จะช่วยให้ผู้เรียนได้รับการพัฒนาไปสู่การเป็นคนเก่ง คนดี และมีความสุข
 เช่นเดียวกับ สุกนธ์ สนิธพานนท์ (2562) ที่ได้กล่าวถึงการพัฒนาเยาวชนให้เป็นบุคลากรที่มี
 คุณภาพ ต้องเริ่มด้วยการจัดการเรียนรู้ด้วยกลยุทธ์ที่หลากหลาย มีความรู้ความสามารถตาม
 หลักสูตร นำวิธีสอนกระบวนการ และเทคนิคต่าง ๆ มาใช้อย่างเหมาะสม ทำให้ผู้เรียนเกิดการ
 เรียนรู้อย่างมีความสุข มีทักษะ และประสบการณ์ที่สามารถนำไปประยุกต์ใช้ดำเนินชีวิตได้

ในขณะที่ กุหลาบ ปุริสาร (2561) ได้กล่าวว่านอกจากการพัฒนาด้านความฉลาด
 ทางปัญญาแล้ว การพัฒนาการความฉลาดทางอารมณ์ก็ยังส่งผลต่อภาวะผู้นำที่ดี และ
 ความสำเร็จของงาน ประกอบไปด้วยการพัฒนาด้านความมั่นคงทางอารมณ์สามารถควบคุม
 อารมณ์ในการโต้ตอบได้อย่างเหมาะสมแม้ในภาวะวิกฤต เป็นผู้ที่มีความเชื่อมั่นกล้าแสดง
 ความรู้สึก และสามารถจัดการความขัดแย้งที่เกิดขึ้นภายในตนเองได้ รู้จักตนเอง รู้จุดแข็งและ
 ข้อจำกัดของตนเอง รู้เท่าทันความคิดของตนเอง และไม่ปล่อยให้อารมณ์มาเป็นอุปสรรคในการ
 ทำงานของตน นอกจากนี้การมีทัศนคติที่ดี ยังส่งผลต่อการปรับตัวให้เข้ากับสถานการณ์เฉพาะ
 หน้าได้เป็นอย่างดี ในขณะที่ ปริญา เทวานฤมิตรกุล (2559) มีความเห็นว่าการเรียนรู้ที่จะอยู่
 ร่วมกันในสังคม การพัฒนาความเป็นพลเมืองในระบบประชาธิปไตย ทั้งด้านการยอมรับใน
 ความแตกต่าง การเคารพสิทธิเสรีภาพของผู้อื่น ความรับผิดชอบต่อตนเองและสังคม การ
 ประนีประนอม และการทำงานร่วมกับคนอื่น สังคมจะดีหรือแย่งก็ขึ้นอยู่กับการกระทำของคน
 ในสังคม เด็กในประเทศที่มีการศึกษาความเป็นพลเมือง จะมีสิทธิเสรีภาพมากขึ้นตามวัยพร้อม
 กับความรับผิดชอบ การสอนด้านการประนีประนอม และการทำงานร่วมกับผู้อื่นจึงเป็นสิ่งที่
 จำเป็นและมีความสำคัญที่นักเรียนจะต้องได้เรียนรู้ เพื่อใช้ในการแก้ไขปัญหาความขัดแย้งที่
 อาจจะได้เกิดได้ในอนาคต ทั้งนี้ความเป็นพลเมืองนั้นไม่ใช่คุณลักษณะที่จะเกิดขึ้นได้เองตาม
 ธรรมชาติ แต่จะต้องเกิดจากการอบรมและสั่งสอน และเรียนรู้จากประสบการณ์

จากการศึกษาแนวทางการพัฒนาภาวะผู้นำของนักเรียน สรุปได้ว่า การพัฒนา
 ภาวะผู้นำของนักเรียนชั้นมัธยมศึกษาเป็นการพัฒนาคุณลักษณะ และพฤติกรรมของนักเรียนที่
 แสดงการโน้มน้าวให้บุคคลเชื่อถือ ยอมรับ และให้ความร่วมมือในการทำกิจกรรมกลุ่มเพื่อให้

บรรลุเป้าหมายของกิจกรรม โดยโรงเรียนควรจัดกิจกรรมที่มุ่งส่งเสริมให้นักเรียนได้ปฏิบัติและเรียนรู้การเป็นผู้นำและผู้ตามที่ดี ด้วยการจัดสภาพบรรยากาศทั้งในและนอกห้องเรียน และอาจจัดกิจกรรมควบคู่ไปกับการเรียนการสอน หรือการจัดกิจกรรมพัฒนาผู้เรียนตามหลักสูตร

แนวคิดและหลักการเกี่ยวกับการพัฒนาชุดกิจกรรม

1. ความหมายของชุดกิจกรรม

ชุดกิจกรรมเป็นนวัตกรรมทางการศึกษาอย่างหนึ่ง ซึ่งได้พัฒนามาจากวิธีการเรียนการสอนหลายๆ ระบบเข้าด้วยกัน ซึ่งมีชื่อเรียกต่าง ๆ กัน เช่น ชุดการเรียน ชุดการสอน ชุดการเรียนสำเร็จรูป เป็นสื่อการสอนที่สามารถช่วยแก้ปัญหาความแตกต่างระหว่างผู้เรียนและระหว่างบุคคล และส่งเสริมให้ผู้เรียนได้เรียนรู้เต็มความสามารถ ในการวิจัยครั้งนี้ผู้วิจัยใช้คำว่า ชุดกิจกรรม มีนักการศึกษาหลายคนได้ให้ความหมายของชุดกิจกรรมไว้ดังนี้

กู๊ด (Good, 1973, p. 136) ได้ให้ความหมายว่า ชุดกิจกรรมหรือชุดการสอน คือ โปรแกรมทางการสอนทุกอย่างที่จัดไว้เฉพาะ มีวัสดุอุปกรณ์ที่ใช้ในการเรียนการสอน คู่มือครู เนื้อหา แบบฝึกหัด ข้อมูลที่เชื่อถือได้ มีการกำหนดจุดมุ่งหมายของการเรียนไว้อย่างครบถ้วน ชุดการสอนนี้ครูเป็นผู้จัดให้ นักเรียนแต่ละคนเป็นผู้ได้ศึกษาด้วยตนเองโดยให้ครูคอยแนะนำเท่านั้น

กอร์ดอน (Gordon, 1973, p. 258) ได้ให้ความหมายว่า ชุดกิจกรรมเป็นชุดของวัสดุ อุปกรณ์และกระบวนการที่เกี่ยวกับการเรียนการสอนที่ประกอบด้วยองค์ประกอบพื้นฐานได้แก่ วัตถุประสงค์ กิจกรรมการเรียนการสอนและการประเมิน

บุญเกื้อ ควรหาเวช (2542, หน้า 91) ได้ให้ความหมายว่า ชุดกิจกรรมเป็นนวัตกรรมทางการศึกษา โดยใช้สื่อการสอนตั้งแต่สองชนิดขึ้นไปรวมกัน เพื่อให้ผู้เรียนได้รับความรู้ตามที่ต้องการ สื่อที่ใช้ร่วมกันจะช่วยเสริมประสบการณ์ ช่วยให้ผู้เรียนได้รับความรู้อย่างมีประสิทธิภาพ และยังช่วยให้ผู้เรียนเกิดความมั่นใจ

เนื่อทอง นายี (2544, หน้า 12) ได้ให้ความหมายว่า ชุดกิจกรรมเป็นชุดการเรียนที่ประกอบด้วยวัสดุอุปกรณ์หลายชนิด โดยที่ผู้สร้างได้รวบรวมและจัดอย่างเป็นระเบียบไว้ในกลุ่ม และชุดกิจกรรมนี้สร้างขึ้นเพื่อสนองวัตถุประสงค์ใดวัตถุประสงค์หนึ่ง โดยเรียกชื่อตามการใช้งานนั้น ๆ เช่น สร้างขึ้นเพื่อการศึกษาโดยมีวัตถุประสงค์เพื่อให้ครูใช้เพื่อประกอบการสอน โดยเปลี่ยนจากบทบาทของครูให้พุดน้อยลง นักเรียนมีส่วนร่วมในกิจกรรมมากขึ้นเรียกว่า ชุดกิจกรรมสำหรับครู แต่ถ้านักเรียนเรียนจากชุดกิจกรรมนี้ โดยสามารถช่วยเหลือซึ่งกันและกันได้ เรียกว่า ชุดกิจกรรม

จากความหมายดังกล่าวข้างต้น สรุปได้ว่า ชุดกิจกรรม หมายถึง สื่อการเรียนการสอนที่ผลิตขึ้นโดยนำสื่อการเรียนหลายอย่างมาสัมพันธ์กันเพื่อช่วยให้ผู้เรียนได้ศึกษาและปฏิบัติกิจกรรม ผู้เรียนสามารถเกิดการเรียนรู้ได้ด้วยตนเอง ในชุดกิจกรรมประกอบด้วยกิจกรรมเนื้อหา วัสดุอุปกรณ์ที่ครอบคลุมการวัดทั้งด้านความรู้ ทักษะกระบวนการ และคุณลักษณะอันพึงประสงค์ เพื่อให้บรรลุจุดมุ่งหมายอย่างมีประสิทธิภาพ

2. ประเภทของชุดกิจกรรม

ชุดกิจกรรม แต่ละประเภทมีลักษณะแตกต่างกันไปตามจุดประสงค์การใช้งาน ดังนี้
 คณะอนุกรรมการพัฒนาการสอนและผลิติดูปรแกรมการสอน (2524, หน้า 250-251) ได้แบ่งชุดกิจกรรมออกเป็น 3 ประเภท คือ

1. ชุดกิจกรรมสำหรับครู เป็นชุดกิจกรรมที่จัดสำหรับครู ประกอบด้วยคู่มือและเครื่องมือสำหรับครูที่พร้อมนำไปใช้สอนกับนักเรียนได้ ครูเป็นผู้ดำเนินการควบคุมกิจกรรมทั้งหมด นักเรียนมีส่วนร่วมในการทำกิจกรรม โดยมีครูเป็นผู้ดูแล

2. ชุดกิจกรรมสำหรับนักเรียน เป็นชุดกิจกรรมที่จัดให้นักเรียนเรียนด้วยตนเอง ครูมีหน้าที่ในการจัดเตรียมอุปกรณ์และมอบชุดกิจกรรมให้ แล้วรายงานผลเป็นระยะ ๆ ให้คำแนะนำเมื่อเกิดปัญหาและประเมินผลชุดกิจกรรมการเรียนรู้ เป็นการฝึกการเรียนรู้หรือศึกษาสิ่งต่าง ๆ ได้ด้วยตนเอง

3. ชุดกิจกรรมที่ครูและนักเรียนใช้ร่วมกัน มีลักษณะผสมระหว่างชุดแบบที่ 1 และชุดแบบที่สอบ ครูคอยเป็นผู้ดูแล และกิจกรรมบางอย่างครูต้องเป็นผู้แสดงให้ดู และกิจกรรมบางอย่างนักเรียนต้องทำด้วยตนเอง ชุดกิจกรรมลักษณะนี้เหมาะสมกับนักเรียนระดับมัธยมศึกษา ซึ่งจะเริ่มฝึกให้รู้จักการเรียนรู้ด้วยตนเอง โดยมีครูเป็นผู้ดูแล

ไชยยศ เรืองสุวรรณ (2522, หน้า 152); วิชัย วงศ์ใหญ่ (2542, หน้า 5) ได้แบ่งประเภทของชุดกิจกรรมการสอนออกเป็น 3 ประเภท ได้แก่

1. ชุดการสอนประกอบคำบรรยายหรือชุดการสอนสำหรับครู สำหรับกำหนดกิจกรรมและสื่อการสอน ให้ครูใช้ประกอบคำบรรยาย เป็นสื่อการสอนที่ใช้สอนนักเรียนเป็นกลุ่มใหญ่หรือทั้งชั้นเรียน เพื่อเปลี่ยนบทบาทการพูดของครูให้ลดน้อยลง และเปิดโอกาสให้นักเรียนร่วมกิจกรรมมากขึ้น ชุดกิจกรรมมีเนื้อหาวิชาเพียงหน่วยเดียว

2. ชุดการสอนแบบกิจกรรมกลุ่ม มุ่งเน้นที่ตัวนักเรียนให้ประกอบกิจกรรมร่วมกัน และจัดการเรียนการสอนในรูปศูนย์การเรียน ประกอบด้วยชุดกิจกรรมย่อยที่มีจำนวนเท่ากับศูนย์การเรียนที่แบ่งไว้แต่ละหน่วย ในแต่ละศูนย์จะมีสื่อการเรียนหรือบทเรียนครบชุดตามจำนวนนักเรียนที่ศูนย์การเรียนนั้น สื่อการเรียนอาจจัดอยู่ในรูปของรายบุคคล หรือใช้ร่วมกันทั้ง

ศูนย์ ผู้ที่เรียนจากชุดกิจกรรมแบบกิจกรรมกลุ่ม อาจต้องการความช่วยเหลือจากครูในระยะเริ่มต้น หลังจากที่เคยชินกับการเรียนแล้วนักเรียนจะสามารถช่วยเหลือกันเองในกลุ่มได้ และระหว่างการทำกิจกรรม นักเรียนสามารถสอบถามครูได้ตลอดเวลา เมื่อเรียนจบแต่ละศูนย์แล้ว นักเรียนเรียนเสริม เพื่อเจาะลึกส่วนที่อยากได้้อีกจากศูนย์การเรียนรู้สำรองที่ครูจัดเตรียมไว้ เพื่อเป็นการไม่เสียเวลารอคอยผู้อื่น

3. ชุดการสอนรายบุคคล เป็นชุดกิจกรรมที่จัดระบบเพื่อให้นักเรียนใช้เรียนด้วยตนเองตามลำดับ ชั้นความสามารถของแต่ละบุคคล เมื่อศึกษาจบแล้วจะทำการทดสอบประเมินผลความก้าวหน้าและศึกษาชุดกิจกรรมชุดอื่นต่อไปตามลำดับ เมื่อมีปัญหาระหว่างเรียน ผู้เรียนจะปรึกษาตนเอง ผู้สอนพร้อมจะให้ความช่วยเหลือทันทีในฐานะผู้ประสานงานหรือผู้แนะแนวทางในการเรียนด้วยชุดกิจกรรมที่จัดขึ้น

สรุปได้ว่า ชุดกิจกรรมแต่ละประเภท มีการกำหนดบทบาทของผู้เรียนและผู้สอนที่แตกต่างกันออกไป ในการสร้างชุดกิจกรรมขึ้นอยู่กับผู้สร้างว่าจะสร้างชุดกิจกรรมประเภทใด เพื่อให้เหมาะกับจุดประสงค์ที่กำหนดไว้ การสร้างชุดกิจกรรมในครั้งนี้ ผู้วิจัยได้สร้างโดย มุ่งเน้นให้ผู้เรียนให้ประกอบกิจกรรมร่วมกัน ผู้เรียนเป็นผู้ศึกษาค้นคว้าและปฏิบัติกิจกรรมด้วยตนเอง ผู้สอนเป็นผู้ชี้แนะและให้คำปรึกษาในการทำกิจกรรมที่สร้างขึ้น

3. องค์ประกอบของชุดกิจกรรม

การสร้างชุดกิจกรรมเพื่อนำมาใช้พัฒนาผู้เรียน ผู้สร้างจะต้องศึกษาองค์ประกอบของชุดกิจกรรม เพื่อกำหนดองค์ประกอบของชุดกิจกรรมที่สร้างขึ้น ซึ่งนักการศึกษาหลายท่านได้กล่าวถึงองค์ประกอบสำคัญต่าง ๆ ของชุดกิจกรรม ดังนี้

ทิศนา แคมมณี (2543); พงษ์ทิ มาเนตร (2553) ได้กล่าวถึงองค์ประกอบของชุดกิจกรรมไว้ ดังนี้

1. ชื่อกิจกรรม ประกอบด้วยหมายเลขกิจกรรม ชื่อของกิจกรรมและเนื้อหาของกิจกรรมนั้น ๆ
2. คำชี้แจง เป็นส่วนอธิบายความมุ่งหมายหลักของกิจกรรมและลักษณะการจัดกิจกรรมเพื่อให้บรรลุจุดประสงค์ของกิจกรรม
3. จุดประสงค์ของกิจกรรม เป็นส่วนระบุจุดมุ่งหมายที่สำคัญของกิจกรรม
4. เวลาที่ใช้ในการทำกิจกรรม เป็นส่วนที่ระบุถึงเวลาโดยประมาณที่ใช้ในการจัดกิจกรรมนั้น ๆ
5. สื่ออุปกรณ์ เป็นส่วนที่ระบุถึงวัสดุอุปกรณ์ที่จำเป็นสำหรับการดำเนินกิจกรรม
6. ความคิดรวบยอด เป็นส่วนเนื้อหาสาระของกิจกรรมที่ควรเน้นเป็นพิเศษ

7. ขั้นตอนการดำเนินกิจกรรมเป็นส่วนที่ระบุการจัดกิจกรรมเพื่อให้บรรลุตามจุดประสงค์ โดยสามารถแบ่งเป็น 3 ชั้น ได้แก่ ชั้นนำเข้าสู่กิจกรรม ชั้นดำเนินการ และชั้นสรุป

8. การวัดและการประเมินผล เป็นการวัดความรู้หรือทักษะที่เกิดหลักจากการทำกิจกรรมครบทุกขั้นตอนแล้ว โดยใช้เครื่องมือที่มีความเหมาะสมกับสิ่งที่ต้องการประเมิน

ซึ่งสอดคล้องกับ ชัยยง พรหมวงศ์ (2545, หน้า 117-118) ได้กล่าวว่า องค์ประกอบของชุดกิจกรรมประกอบด้วยสื่อประสมในรูปแบบของวัสดุ อุปกรณ์และการบูรณาการ โดยใช้วิธีการตั้งแต่สองวิธีขึ้นไป เพื่อให้เกิดประสิทธิภาพและความสมบูรณ์ในชุดกิจกรรม โดยจำแนกส่วนประกอบที่สำคัญของชุดกิจกรรม 4 ส่วน (บุญชม ศรีสะอาด, 2541, หน้า 95-96) ได้แก่

1. คู่มือการใช้งานชุดกิจกรรม เป็นคู่มือที่จัดทำขึ้นเพื่อให้ผู้ใช้ชุดกิจกรรมศึกษาและปฏิบัติตาม เพื่อให้บรรลุผลอย่างมีประสิทธิภาพ อาจประกอบด้วย แผนการสอนสิ่งที่ครูต้องเตรียมก่อนการสอน บทบาทของผู้เรียน การจัดชั้นเรียน หรือสิ่งที่ผู้เรียนต้องเตรียมก่อนทำกิจกรรม

2. คำสั่ง หรือการมอบหมายงาน อาจใช้บัตรคำสั่งว่าจะให้ผู้เรียนปฏิบัติอะไรบ้าง โดยระบุกิจกรรมตามลำดับขั้นตอนการเรียนรู้

3. สื่อในกิจกรรมต่าง ๆ เป็นสื่อสำหรับผู้เรียนได้ศึกษาตามจุดประสงค์เชิงพฤติกรรม มีหลายชนิดประกอบกันอาจเป็นประเภทสิ่งพิมพ์ เช่น บทความ เนื้อหาเฉพาะเรื่อง จุลสาร บทเรียน โปรแกรมหรือประเภทสื่อทัศนูปกรณ์ เช่น รูปภาพ แผนภูมิ เทปบันทึกเสียง สไลด์ เป็นต้น

4. แบบวัดและประเมินผล อาจใช้แบบทดสอบความก้าวหน้าของผู้เรียน เป็นแบบทดสอบที่ใช้สำหรับตรวจสอบว่าหลังจากการเรียนรู้ชุดการเรียนการสอนจบแล้ว ผู้เรียนเปลี่ยนแปลงพฤติกรรมตามจุดประสงค์การเรียนรู้ที่กำหนดไว้หรือไม่ ทั้งนี้อาจใช้แบบฝึกหัด ทำกิจกรรม รายงาน หรือผลงานที่เกิดขึ้นก็ได้

จากการศึกษา องค์ประกอบของชุดกิจกรรม ซึ่งมีผู้กำหนด ไว้หลายรูปแบบสรุปได้ว่า องค์ประกอบของชุดกิจกรรม ส่วนใหญ่จะคล้ายคลึงกันมีองค์ประกอบหลักที่สำคัญ คือ ชื่อ กิจกรรม คำชี้แจง จุดประสงค์ของกิจกรรม เวลาที่ใช้ สื่อ อุปกรณ์ เนื้อหา กิจกรรมการเรียน การสอน การประเมินผล เป็นต้น

4. การสร้างชุดกิจกรรม

การสร้างชุดกิจกรรมได้มีนักวิชาการหลายท่านกล่าวถึงขั้นตอนการสร้างชุดกิจกรรมที่คล้ายกัน ดังนี้

สุวิทย์ มูลคำ และอรทัย มูลคำ (2551, หน้า 53-54) ได้สรุปขั้นตอนการผลิตชุดกิจกรรมมีขั้นตอน ดังนี้

1. กำหนดชื่อเรื่องเพื่อทำชุดกิจกรรม โดยการแบ่งเรื่องย่อยจะขึ้นอยู่กับลักษณะของเนื้อหา และลักษณะการใช้ชุดกิจกรรมนั้น ๆ
2. กำหนดหมวดหมู่เนื้อหาและประสบการณ์ อาจกำหนดเป็นหมู่วิชาหรือบูรณาการแบบสหวิทยาการได้ตามความเหมาะสม
3. จัดเป็นหน่วยการสอน จะแบ่งเป็นกี่หน่วย แต่หน่วยจะใช้เวลาเท่าไรนั้นควรพิจารณาให้เหมาะสมกับวัยและระดับชั้นผู้เรียน
4. กำหนดหัวข้อเรื่อง จัดแบ่งหน่วยการสอนเป็นหัวข้อย่อย เพื่อสะดวกต่อการเรียนรู้ แต่หน่วย ควรประกอบด้วยหัวข้อย่อย หรือประสบการณ์ในการเรียนรู้ประมาณ 4-6 หัวข้อ
5. กำหนดความคิดรวบยอดหรือหลักการ ต้องกำหนดให้ชัดเจนว่าจะให้เกิดความคิดรวบยอด หรือสามารถสรุปหลักการ แนวคิดอะไร การกำหนดความคิดรวบยอดหรือหลักการที่ไม่ชัดเจนจะส่งผลต่อการจัดกิจกรรม เนื้อหาสาระ สื่อและส่วนประกอบอื่น ๆ ก็จะไม่ชัดเจนตามไปด้วย
6. กำหนดจุดประสงค์ทั่วไปและจุดประสงค์เชิงพฤติกรรมรวมทั้งการกำหนดเกณฑ์การตัดสินผลการเรียนรู้ไว้ให้ชัดเจน
7. กำหนดกิจกรรมการเรียนรู้ให้สอดคล้องวัตถุประสงค์เชิงพฤติกรรมซึ่งจะเป็นแนวทางในการเลือกสื่อ และกิจกรรมต่าง ๆ เช่น การอ่าน การทำกิจกรรมตามบัตรคำสั่ง การตอบคำถาม การเขียนภาพการทดลอง การเล่นเกม เป็นต้น
8. กำหนดแบบประเมินผลให้สอดคล้องกับวัตถุประสงค์เชิงพฤติกรรม โดยใช้การสอบแบบอิงเกณฑ์ เพื่อให้ทราบว่าหลังจากผ่านกิจกรรมแล้วเกิดพฤติกรรมการเรียนรู้ตามวัตถุประสงค์มากน้อยเพียงใด
9. เลือกและผลิตสื่อ วัสดุอุปกรณ์ และวิธีการที่ใช้ในการจัดกิจกรรม
10. สร้างข้อทดสอบก่อนและหลังพร้อมเฉลยคำตอบ ที่ครอบคลุมเนื้อหาและกิจกรรมที่กำหนดให้เกิดการเรียนรู้โดยพิจารณาจากจุดประสงค์การเรียนรู้เป็นสำคัญ ข้อสอบไม่ควรมากเกินไป แต่ควรเน้นกรอบความรู้ที่สำคัญในประเด็นหลักมากกว่ารายละเอียดปลีกย่อย เมื่อสร้างข้อทดสอบเรียบร้อยแล้วควรส่งไปหาประสิทธิภาพพร้อมกับชุดกิจกรรม
11. หาประสิทธิภาพของชุดกิจกรรมโดยวิธีการต่าง ๆ ก่อนนำไปใช้จริง เช่น ทดลองเพื่อปรับปรุงแก้ไข ให้ผู้เชี่ยวชาญตรวจสอบความถูกต้อง ความครอบคลุมและความตรงของเนื้อหา เป็นต้น

จันทร์จิรา รัตนโพบูลย์ (2549, หน้า 48) กล่าวว่า การสร้างชุดกิจกรรมนั้น ผู้สร้างจะต้องรู้จักการสร้างชุดกิจกรรมก่อนว่า ต้องมีการดำเนินการอย่างไรซึ่งขั้นตอนการดำเนินการมีขั้นตอนดังนี้

1. การวิเคราะห์เนื้อหา ได้แก่ การกำหนดหน่วย หัวเรื่องและมโนคติ
2. การวางแผนและกำหนดรายละเอียด
3. การผลิตสื่อการเรียนประเภทต่าง ๆ ที่กำหนดไว้ในแผน
4. หาประสิทธิภาพในการประเมินคุณภาพของชุดกิจกรรมโดยนำไปทดลองปรับปรุงให้มีคุณภาพตามเกณฑ์ที่กำหนด

วิชัย วงษ์ใหญ่ (2525, หน้า 134-137) ได้สรุปขั้นตอนการผลิตชุดกิจกรรมไว้ ดังนี้

1. จะต้องศึกษาเนื้อหาสาระของวิชาที่จะนำมาสร้างชุดกิจกรรมนั้นอย่างละเอียดว่าจะมุ่งเน้นให้เกิดหลักการเรียนรู้อะไรบ้างกับผู้เรียน นำมาวิเคราะห์แล้วแบ่งเป็นหน่วยการเรียนการสอน ในแต่ละหน่วยจะต้องมีหัวข้อย่อยรวมอยู่อีก จะต้องศึกษาพิจารณาให้ละเอียดชัดเจนเพื่อไม่ให้เกิดความซ้ำซ้อนในหน่วยอื่น ๆ อันจะสร้างความสับสนให้ผู้เรียนได้ การแบ่งหน่วยการเรียนการสอนของแต่ละวิชานั้น ควรเรียงลำดับขั้นตอนของเนื้อหาสาระอะไรเป็นสิ่งที่จำเป็นที่ผู้เรียนควรเรียนรู้ก่อน

2. เมื่อศึกษาเนื้อหาสาระแบ่งเป็นหน่วยการเรียนได้แล้ว จะต้องพิจารณาอีกครั้งว่าจะทำชุดกิจกรรมแบบใด โดยคำนึงถึงข้อกำหนดว่าผู้เรียนคือใคร จะให้ทำอะไรกับผู้เรียนและทำอย่างไร

3. กำหนดหน่วยการเรียนการสอน โดยประมาณเนื้อหาสาระที่เราถ่ายทอดความรู้แก่นักเรียนตามชั่วโมงที่กำหนด โดยคำนึงถึงว่าเป็นหน่วยที่น่าสนุก น่าเรียนรู้ หาสื่อการเรียนได้ง่าย หน่วยการเรียนนี้มีหลักการหรือความคิดรวบยอดอะไร

4. กำหนดความคิดรวบยอด ความคิดรวบยอดที่กำหนดขึ้นจะต้องสอดคล้องกับหน่วย และหัวเรื่องโดยสรุปแนวความคิด และหลักเกณฑ์ที่สำคัญเพื่อเป็นแนวทางในการจัดกิจกรรม

5. จุดประสงค์การเรียนรู้ กำหนดจุดประสงค์การเรียนรู้ให้สอดคล้องกับความคิดรวบยอดที่กำหนดเป็นจุดประสงค์เชิงพฤติกรรม ซึ่งผู้เรียนสามารถแสดงออกมาให้เห็นภายหลังที่เรียนจบเนื้อหาแต่ละเรื่องและผู้สอนสามารถวัดได้

6. การวิเคราะห์งาน นำจุดประสงค์การเรียนรู้แต่ละข้อมาวิเคราะห์เพื่อหากิจกรรมการเรียนการสอนที่สอดคล้องและเหมาะสม

7. เรียงลำดับกิจกรรมการเรียนรู้ เพื่อให้เกิดการประสานกลมกลืน ไม่เกิดการซ้ำซ้อน คำนึงถึงพฤติกรรมพื้นฐานผู้เรียน

8. สื่อการเรียนรู้ วัสดุอุปกรณ์และกิจกรรมการเรียนรู้ ที่ครูและนักเรียนจะต้องกระทำ เพื่อเป็นแนวทางการเรียนรู้ ซึ่งครูจะต้องจัดทำขึ้นและจัดหาไว้ให้เรียบร้อย ถ้าสื่อการเรียนรู้เป็นของใหญ่โตหรือมีคุณค่าที่ต้องจัดเตรียมมาก่อนจะต้องเขียนบอกไว้ให้ชัดเจนในคู่มือครู เกี่ยวกับการใช้ชุดกิจกรรมว่าจะไปจัดหาได้ ณ ที่ใด เช่น เครื่องฉายภาพนิ่ง เครื่องบันทึกเสียง และพวกสิ่งเก็บไว้ได้ไม่ทนทานเพราะเกิดการเน่าเสีย เช่น ใบบัว พืช สัตว์ เป็นต้น

9. การประเมินผล คือการตรวจสอบดูว่าหลังการเรียนการสอนแล้วได้มีการเปลี่ยนแปลงตามที่จุดประสงค์การเรียนกำหนดไว้หรือไม่ จะวัดผลให้ผู้เรียนวัดกันเองและตรวจคำตอบตัวเอง

10. การทดลองชุดกิจกรรม เพื่อหาประสิทธิภาพ การหาประสิทธิภาพของชุดกิจกรรมเพื่อปรับปรุงให้ถูกต้องเหมาะสม ควรนำไปทดลองกับกลุ่มเล็ก ๆ ก่อน เพื่อตรวจสอบหาข้อบกพร่องและการแก้ไขปรับปรุงอย่างดี แล้วจึงนำไปทดลองกับเด็กทั้งชั้นหรือกลุ่มใหญ่ โดยกำหนดขั้นตอนไว้ดังนี้

10.1 ชุดกิจกรรมนี้ต้องการความรู้เดิมของนักเรียนหรือไม่

10.2 การนำเข้าสู่บทเรียนของชุดกิจกรรมนี้เหมาะสมหรือไม่

10.3 กิจกรรมการเรียนการสอน ผู้เรียนมีความสับสนหรือไม่

10.4 การสรุปผลการเรียนการสอนเพื่อเป็นแนวทางสู่ความคิดรวบยอดหรือหลักการสำคัญของการเรียนรู้ในหน่วยนั้น ๆ ดีหรือไม่

10.5 การประเมินผลหลังการเรียน เพื่อตรวจสอบพฤติกรรมการเรียนรู้ที่เปลี่ยนแปลงเกิดขึ้นนั้น ให้ความเชื่อมั่นได้มากน้อยแค่ไหนกับผู้เรียน

นอกจากนี้ เพชรรัตน์ จงนิมิตสถาพร และ นภาพร วรเนตรสุดาทิพย์ (2556) ได้กล่าวถึงเทคนิคการใช้คำถามแบบ RCA หลังสิ้นสุดกิจกรรม เพื่อสนทนาหรืออภิปราย จะทำให้ผู้เรียนมองเห็นความสัมพันธ์เชื่อมโยงระหว่างการเรียนรู้ กับประสบการณ์ในชีวิตประจำวัน ได้แลกเปลี่ยนความคิด ทำให้เกิดสัมฤทธิ์ผลกับผู้เรียนนำไปสู่ความเข้าใจอย่างลึกซึ้ง ทั้งนี้ องค์ประกอบที่ทำให้เกิดความพึงพอใจในการเข้าร่วมกิจกรรมนั้น ประกอบด้วยทัศนคติที่ดี นักเรียนมองเห็นคุณค่าของสิ่งที่เรียนและสิ่งนั้นมีความหมายต่อนักเรียน ตลอดจนนักเรียนได้มีโอกาสได้ลงมือปฏิบัติหรือฝึกฝนจนเกิดความชำนาญ (ทองบ่อ ต้นสินนท์, 2547)

จากการศึกษา การสร้างชุดกิจกรรม สรุปได้ว่า การสร้างชุดกิจกรรมนั้น ผู้สร้างจะต้องศึกษาเนื้อหาสาระการเรียนรู้และแบ่งเป็นหน่วยของกิจกรรมให้เหมาะสมกับผู้เรียน

จากนั้นกำหนดกิจกรรมการเรียนรู้ ความคิดรวบยอด และวิเคราะห์ภาระงานตามจุดประสงค์ที่ตั้งไว้ โดยต้องคำนึงถึงความกลมกลืนของขั้นตอนการปฏิบัติกิจกรรมไม่ให้เกิดความซับซ้อน จัดหาหรือผลิตสื่อ และวัสดุอุปกรณ์ประกอบกิจกรรม จากนั้นนำชุดกิจกรรมที่ได้ไปทดลองใช้ เพื่อหาประสิทธิภาพและประสิทธิผลของชุดกิจกรรมนั้นเพื่อนำไปพัฒนาให้ดียิ่งขึ้น

งานวิจัยที่เกี่ยวข้อง

1. งานวิจัยที่เกี่ยวกับลักษณะภาวะผู้นำของนักเรียน

คัมบูกา และอัมโมโล (Kambuga and Omolo, 2017) ได้ศึกษาเรื่อง การทำความเข้าใจบทบาทภาวะผู้นำและความท้าทายของโรงเรียนมัธยมศึกษาในแทนซาเนีย พบว่า นักเรียนที่มีตำแหน่งในสภานักเรียน ได้แก่ หัวหน้าห้องชายและหญิง และเลขานุการ ถูกเลือกจากนักเรียนที่มีวินัย ความเชื่อมั่น และผลการเรียนดี โดยบทบาทของผู้นำและผลการเรียนในห้องเรียนไม่มีความสัมพันธ์ทางสถิติ การฝึกอบรมภาวะผู้นำมีความจำเป็นอย่างยิ่งต่อการพัฒนาให้นักเรียนปฏิบัติหน้าที่ด้วยความขยันหมั่นเพียรซึ่งจะส่งผลต่อผู้นำสังคมในอนาคต

พาร์ลาร์, เทอโกกลู และแคนซอย (Parlar, Turkoglu and Cansoy, 2017) ได้ศึกษาความคิดเห็นของครูเกี่ยวกับทักษะภาวะผู้นำของนักเรียนระดับมัธยมศึกษาตอนปลายโรงเรียนเอกชนในเมืองอิสตันบูล โดยใช้การสัมภาษณ์ และแบบสอบถาม ผลการศึกษา พบว่า ทักษะภาวะผู้นำของนักเรียนระดับมัธยมศึกษาตอนปลายตามความเห็นของครู ประกอบด้วย 1) ความสามารถในการสื่อสาร 2) ทักษะการแก้ปัญหา 3) มีความรับผิดชอบ 4) ความซื่อสัตย์สุจริต 5) ความสามารถในการกำหนดเป้าหมาย 6) ทักษะการคิดอย่างมีวิจารณญาณ 7) ความเอาใจใส่ 8) การตรวจสอบ 9) การรู้จักตัวเอง 10) การรับรู้ 11) การจัดการความรู้สึก 12) แรงจูงใจ และ 13) ความกล้าหาญ ตามลำดับ

นาดีม และแจน (Nadeem and Jan, 2013) ได้ศึกษาภาวะผู้นำของนักเรียนมัธยมศึกษาในเมือง ชานเมือง และนอกเมืองแคชเมียร์ โดยศึกษาเปรียบเทียบความแตกต่างในด้านต่อไปนี้ 1) ความสัมพันธ์ระหว่างบุคคล 2) สถิติปัญญา 3) การดำเนินงาน 4) ความมั่นคงด้านพฤติกรรมและอารมณ์ 5) จริยธรรมและศีลธรรม 6) การสื่อสารและ 7) การดำเนินงานในฐานะพลเมือง พบว่า นักเรียนในเขตชานเมืองมีภาวะผู้นำสูงกว่านักเรียนในเขตเมืองและชนบท ทุกด้านอย่างมีนัยสำคัญทางสถิติ ที่ระดับ .01 โดยในขณะที่นักเรียนในเขตชนบทมีภาวะผู้นำสูงกว่าในเขตเมืองอย่างมีนัยสำคัญที่ระดับ .01 ยกเว้นด้านการดำเนินงานในฐานะพลเมือง

พระสมทบ ธิรปญโญ (รุ่งมิตรจรัสแสง) (2554) ได้ศึกษา ภาวะผู้นำเยาวชนตามหลักฆราวาสธรรม 4 พบว่านักเรียนมีภาวะของเยาวชนตามหลักฆราวาสธรรม 4 อยู่ในระดับมากทุกด้าน โดยเยาวชนมีคุณลักษณะดังต่อไปนี้

1. ด้านสัจจะ การพูดความจริง มีความซื่อสัตย์ซื่อตรงจริงใจ ต้องปฏิบัติตามที่พูดตรงเวลา ใช้เวลาอย่างมีประ โยชน์ที่สุด ไม่พูดโกหกพ่อแม่ คุณครู อาจารย์ เพื่อนและผู้อื่น
2. ด้านทมะ การบังคับควบคุมจิตใจตนเอง ลดกิเลสตัณหาข่มใจ ให้มีสมาธิมั่นคงได้ มีเหตุผลตั้งสติก่อนที่จะพูดและทำอะไรไม่ใช้ อารมณ์ตัดสินใจ
3. ด้านขันติ การอดทน มี ความรับผิดชอบต่อหน้าที่ การงาน ไม่ย่อท้อต่ออุปสรรคต่าง ๆ ทำงานนั้นให้ได้ดีที่สุด ขยัน หมั่นเพียร ตั้งใจเล่าเรียนประพฤติตนเป็นคนดี ควรรับฟังผู้อื่น ช่วยเหลือบิดา มารดาได้ในทุกโอกาส
4. ด้านจาคะ การเสียสละแก่ผู้อื่น การช่วยเหลือผู้อื่น เป็นผู้มีจิตใจกว้างขวางเอื้อเฟื้อเผื่อแผ่ ไม่คับแคบเห็นแก่ตัวเห็นแก่ประโยชน์ส่วนรวม

ภัทรา พาชัยยุทธ (2547) ศึกษาปัจจัยที่ส่งผลต่อความเป็นผู้นำของนักเรียนช่วงชั้นที่ 3 โรงเรียนสระบุรีวิทยาคม จังหวัดสระบุรี พบว่า ปัจจัยที่ส่งผลต่อความเป็นผู้นำ อย่างมีนัยสำคัญทางสถิติที่ระดับ .01 โดยเรียงลำดับจากปัจจัยที่ส่งผลมากที่สุดไปหาน้อยที่สุด ได้แก่ สัมพันธภาพระหว่างนักเรียนกับเพื่อน สัมพันธภาพระหว่างนักเรียนกับครู สัมพันธภาพระหว่างนักเรียนกับบิดา มารดา หรือผู้ปกครอง และผลสัมฤทธิ์ทางการเรียน โดยปัจจัยทั้ง 4 สามารถร่วมกันพยากรณ์ความเป็นผู้นำของนักเรียนช่วงชั้นที่ 3 โรงเรียนสระบุรีวิทยาคม จังหวัดสระบุรี ได้ร้อยละ 51.0

2. งานวิจัยที่เกี่ยวกับการพัฒนาภาวะผู้นำของนักเรียน

เอล แจมมอล (Al-Jammal, 2015) ได้ศึกษาภาวะผู้นำของนักเรียน: ทักษะพื้นฐานและกิจกรรมที่เหมาะสม พบว่า การพัฒนาภาวะผู้นำควรพัฒนาตั้งแต่เด็ก โดยไม่สามารถกำหนดขอบเขตทักษะแต่ละทักษะได้ชัดเจน เพราะทุกทักษะมีความสัมพันธ์เกี่ยวเนื่องกัน และทักษะเหล่านี้เกิดจากการทำงานกับผู้มีทักษะภาวะผู้นำ โดยในงานวิจัยได้กล่าวถึงการพัฒนาทักษะภาวะผู้นำ 9 ทักษะ ได้แก่ การละลายพฤติกรรม การสร้างทีม การสื่อสาร การสร้างความสัมพันธ์ การแก้ปัญหา ความมั่นใจ ความซื่อสัตย์ จรรยาบรรณในการทำงาน และการถ่อมตน นอกจากนี้ยังพบว่าการพัฒนาทักษะหนึ่งจะช่วยพัฒนาทักษะอื่นได้อีกด้วย

อมีเลียซาเดห์ และคณะ (Amirianzadeh, et al., 2011) ได้ศึกษาพัฒนาสมรรถนะภาวะผู้นำของนักเรียน พบว่ามีปัจจัยหลายประการที่ส่งผลต่อการพัฒนาภาวะผู้นำของนักเรียน ได้แก่ 1) ปัจเจกปัจจัย ประกอบด้วยความฉลาดทางอารมณ์ ความสามารถของตนเอง ความ

มั่นใจในตนเอง และมีความสามารถในการเข้าสังคม 2) ประสบการณ์ของนักเรียน และการมีส่วนร่วม ประกอบด้วย การมีส่วนร่วมทางวิชาการ ความสัมพันธ์ระหว่างเพื่อน ความสัมพันธ์กับครู ตำแหน่งผู้นำในชั้นเรียนและในองค์กรนักศึกษา และ 3) สภาพแวดล้อมภายในสถานศึกษา

ทัศนพรพรรณ จิรารักษ์ (2559) ได้ศึกษาการพัฒนาหลักสูตรฝึกอบรมเพื่อเสริมสร้างภาวะผู้นำนักเรียนระดับมัธยมศึกษาตอนต้น ในโรงเรียนสังกัดสำนักงานเขตพื้นที่การศึกษา ประถมศึกษาสกลนคร เขต 1 พบว่า หลักสูตรฝึกอบรมที่สร้างขึ้นประกอบด้วย 6 องค์ประกอบ คือ 1) หลักการละเหตุผล 2) จุดมุ่งหมาย 3) โครงสร้างเนื้อหาสาระ 4) กิจกรรมการฝึกอบรม 5) สื่อประกอบการฝึกอบรม และ 6) การวัดและประเมินผล ผลการวัดความรู้ความเข้าใจเกี่ยวกับภาวะผู้นำนักเรียน หลังฝึกอบรมสูงกว่าก่อนฝึกอบรมอย่างมีนัยสำคัญทางสถิติที่ระดับ .01 ทักษะภาวะผู้นำนักเรียนอยู่ในระดับมาก และความคิดเห็นของนักเรียนที่มีต่อหลักสูตรฝึกอบรมอยู่ในระดับมาก

สุเวช กลัปศรี (2558) ได้ศึกษาการกิจกรรมลูกเสือเพื่อสร้างภาวะผู้นำของเยาวชนไทย ด้วยวิธีการลูกเสือ 7 วิธี ได้แก่ 1) คำปฏิญาณและกฎ 2) เรียนรู้จากการกระทำ 3) ระบบหมู่ 4) การใช้สัญลักษณ์ร่วมกัน 5) การศึกษาธรรมชาติ 6) ความก้าวหน้าในการเข้าร่วมกิจกรรม และ 7) การสนับสนุนโดยผู้ใหญ่ พบว่า เยาวชนมีภาวะผู้นำ 10 ประการ ได้แก่ 1) การรู้คิดในการแก้ปัญหาอย่างมีระบบ 2) การตัดสินใจในการแก้ปัญหา 3) การสร้างความคิดรวบยอด 4) การทำงานเป็นทีม 5) ความรับผิดชอบ 6) การมีระเบียบวินัย 7) ความสุภาพอ่อนน้อม 8) ความอดทน 9) การจงใจ และ 10) สัมปรีชธรรม 7 หลังการพัฒนาสูงขึ้นอย่างมีนัยสำคัญทางสถิติที่ระดับ .05 และภาวะผู้นำหลังสิ้นสุดการพัฒนาเป็นเวลา 1 เดือน ไม่ได้ลดลงแต่กลับเพิ่มขึ้นอย่างมีนัยสำคัญทางสถิติที่ระดับ .01 ซึ่งมีด้านการสร้างความคิดรวบยอดไม่มีการเปลี่ยนแปลง

กานต์ธีรา ปัญจะทองคำ (2557) ได้พัฒนาหลักสูตรฝึกอบรมภาวะผู้นำสำหรับนักเรียนระดับชั้นมัธยมศึกษาตอนปลาย มี 4 ขั้นตอน ดังนี้ 1. ศึกษาข้อมูลพื้นฐาน 2. พัฒนาหลักสูตร 3. การใช้หลักสูตร และ 4. การประเมินผล ซึ่งหลักสูตรประกอบด้วยองค์ประกอบต่าง ๆ และมีกระบวนการที่หลากหลาย เช่น การอภิปราย การนำเสนอ การสื่อสาร การทำงานเป็นทีม การทดสอบ ส่วนของเนื้อหา ได้แก่ ทักษะผู้นำ ความซื่อตรง การพูด การสร้างมนุษยสัมพันธ์ การสร้างทีมงาน เพื่อเสริมสร้างการปฏิบัติกิจกรรมนักเรียนและประยุกต์ใช้ในชีวิตประจำวัน พบว่า ความรู้ของนักเรียนหลังฝึกอบรมสูงกว่าก่อนการฝึกอบรมอย่างมีนัยสำคัญทางสถิติที่ระดับ .05 ทักษะภาวะผู้นำของนักเรียนอยู่ในระดับมาก และความพึงพอใจที่มีต่อหลักสูตรฝึกอบรมภาวะผู้นำของนักเรียนอยู่ในระดับมาก

เขตไทย สินธุสุวรรณ (2548) ศึกษาผลของการใช้กิจกรรมกลุ่มที่มีต่อความเป็นผู้นำของนักเรียน ระดับชั้นมัธยมศึกษาปีที่ 4 โรงเรียนไชยฉิมพลีวิทยาคม เขตภาษีเจริญ กรุงเทพมหานคร ปีการศึกษา 2547 กลุ่มตัวอย่างที่ใช้เป็นนักเรียนชั้นมัธยมศึกษาปีที่ 4 พบว่านักเรียนมีความเป็นผู้นำมากขึ้น หลังจากได้รับการใช้กิจกรรมกลุ่มอย่างมีนัยสำคัญทางสถิติที่ระดับ .01 นักเรียนที่ได้รับการใช้กิจกรรมกลุ่มมีความเป็นผู้นำมากกว่านักเรียนที่ไม่ได้รับการใช้กิจกรรมกลุ่มอย่างมีนัยสำคัญทางสถิติที่ระดับ .05

วาสนา พวยอ้วน (2547) ศึกษาและพัฒนาคุณลักษณะความเป็นผู้นำของนักเรียน ช่วงชั้นที่ 3 โรงเรียนบ้านธารนพเก้า จังหวัดสระแก้ว พบว่า นักเรียนมีคุณลักษณะความเป็นผู้นำของนักเรียนทั้งโดยรวมและรายด้านอยู่ในระดับปานกลาง เมื่อนักเรียนเข้าร่วมโปรแกรมฝึกการพัฒนาคุณลักษณะความเป็นผู้นำของนักเรียน พบว่า นักเรียนมีคุณลักษณะความเป็นผู้นำทั้งโดยรวมและรายด้านเพิ่มขึ้นอย่างมีนัยสำคัญทางสถิติที่ระดับ .01 โดยคุณลักษณะของนักเรียนที่เข้าร่วมโปรแกรมฝึกการพัฒนาคุณลักษณะความเป็นผู้นำนักเรียนแตกต่างกับกลุ่มที่ไม่ได้เข้าร่วมโปรแกรมอย่างมีนัยสำคัญทางสถิติที่ระดับ .01

จურიพรรณ พูลศรี (2546) ได้ศึกษาผลการใช้ชุดกิจกรรมพัฒนาผู้เรียน โดยใช้กิจกรรมกลุ่มที่มีต่อการปรับตัวกับเพื่อนของนักเรียนชั้นมัธยมศึกษาปีที่ 1 พบว่า นักเรียนที่ได้รับการจัดกิจกรรมพัฒนาผู้เรียนโดยใช้กิจกรรมกลุ่มมีการปรับตัวกับเพื่อนดีขึ้นอย่างมีนัยสำคัญทางสถิติที่ระดับ .05

จากการศึกษาเอกสารและงานวิจัยที่เกี่ยวข้องกับลักษณะภาวะผู้นำของนักเรียน และแนวทางการพัฒนาภาวะผู้นำ จะเห็นได้ว่าภาวะผู้นำมีความสำคัญต่อการพัฒนาประเทศ และควรส่งเสริมให้เกิดภาวะผู้นำตั้งแต่ในวัยเด็กและเยาวชน ดัง ซิงห์ (Singh, 2006) ที่ได้ศึกษาผลกระทบของสังคมอารมณ์ในโรงเรียนและการปรับตัวของนักเรียน พบว่า ปฏิสัมพันธ์ทางสังคมช่วยให้นักเรียนสามารถปรับตัวตามความต้องการระหว่างบุคคล มีทักษะทางสังคม และมีความสามารถในการพบปะผู้คน และเข้ากับเพื่อนใหม่ได้ง่ายขึ้น และ มูโทโวซี (Mudhovozi, 2012) ที่กล่าวว่าปฏิสัมพันธ์ทางสังคมส่งผลต่อการปรับตัวทั้งทางด้านสติปัญญา อารมณ์ มีความสามารถในการรับมือกับกิจกรรม และการเผชิญกับปัญหาและจัดการกับปัญหาต่างๆ ได้อย่างเหมาะสม ทำให้สามารถอยู่ร่วมกับผู้อื่นในสังคมได้ นอกจากนี้ นโวกู (Nwogu, 2016) ได้กล่าวว่าการสร้างปฏิสัมพันธ์ทางสังคมเป็นสิ่งที่ทำทนายในการปรับตัวเข้าสู่ตลาดแรงงานหรือการศึกษาต่อในระดับอุดมศึกษาของนักเรียนระดับมัธยมศึกษาตอนปลายชั้นปีสุดท้ายของโรงเรียนในภาคตะวันออกของแอฟริกา สำหรับนักเรียนบางคนที่ไม่สามารถปรับตัวเข้ากับสังคมได้ อาจกลายเป็นคนเร่ร่อน อันธพาล หรืออาจเป็นอาชญากรได้ ทั้งนี้โรงเรียนมีบทบาทหน้าที่

สำคัญในการพัฒนานักเรียนให้มีภาวะผู้นำ ตามหลักสูตรการศึกษาขั้นพื้นฐานแกนกลาง พ.ศ. 2551 ได้กำหนดให้โรงเรียนมีหน้าที่จัดกิจกรรมที่ส่งเสริมความรู้ความสามารถ ทักษะ สมรรถนะ ที่สำคัญ และคุณลักษณะที่พึงประสงค์ โดยจัดกิจกรรมพัฒนาผู้เรียน และกิจกรรมสาธารณประโยชน์ เพื่อส่งเสริมให้นักเรียนมีความรับผิดชอบ รู้จักทำงานเป็นทีมเกิดความตระหนักรู้และเห็นคุณค่าในตนเองและผู้อื่น รู้จักการแก้ปัญหา และมีภาวะผู้นำ ส่งผลให้นักเรียนเติบโตเป็นผู้ใหญ่ที่มีคุณภาพของประเทศชาติ ในการพัฒนาภาวะผู้นำให้เกิดในนักเรียน ชุดกิจกรรมเป็นแนวทางหนึ่งสร้างทักษะประสบการณ์ ให้นักเรียนนอกเหนือจากกิจกรรมในชั้นเรียนได้เป็นอย่างดี



บทที่ 3

วิธีดำเนินการวิจัย

งานวิจัยเรื่อง การพัฒนาภาวะผู้นำของนักเรียนระดับชั้นมัธยมศึกษา ผู้วิจัยได้ดำเนินการวิจัยในลักษณะของการวิจัยและพัฒนา (Research and Development) โดยแบ่งการดำเนินการวิจัยตามวัตถุประสงค์การวิจัยออกเป็น 3 ขั้นตอน ดังนี้

ขั้นตอนที่ 1 ศึกษาองค์ประกอบภาวะผู้นำของนักเรียนระดับชั้นมัธยมศึกษา

ขั้นตอนที่ 2 สร้างชุดกิจกรรมพัฒนาภาวะผู้นำของนักเรียนระดับชั้นมัธยมศึกษา

ขั้นตอนที่ 3 ศึกษาประสิทธิผลของชุดกิจกรรมพัฒนาภาวะผู้นำของนักเรียนระดับชั้นมัธยมศึกษา

ขั้นตอนที่ 1 ศึกษาองค์ประกอบภาวะผู้นำของนักเรียนระดับชั้นมัธยมศึกษา

การศึกษาองค์ประกอบภาวะผู้นำของนักเรียนระดับชั้นมัธยมศึกษา มีการดำเนินงาน 2 ขั้นตอน คือ ขั้นที่ 1 ศึกษาเอกสารและงานวิจัยที่เกี่ยวข้อง และขั้นที่ 2 ศึกษาภาวะผู้นำของนักเรียนชั้นมัธยมศึกษา โดยรายละเอียดในแต่ละขั้นมีดังนี้

ขั้นที่ 1 ศึกษาเอกสารและงานวิจัยที่เกี่ยวข้อง

ผู้วิจัยศึกษาเอกสารและงานวิจัยที่เกี่ยวข้องกับแนวคิด ทฤษฎี บทบาท พฤติกรรม ลักษณะภาวะผู้นำ และภาวะผู้นำของนักเรียน เพื่อกำหนดเป็นลักษณะภาวะผู้นำของนักเรียนระดับชั้นมัธยมศึกษา

ขั้นที่ 2 ศึกษาภาวะผู้นำของนักเรียนชั้นมัธยมศึกษา

ผู้วิจัยนำข้อมูลที่ได้จากการศึกษาเอกสารและงานวิจัยที่เกี่ยวข้องในขั้นที่ 1 มาสร้างเป็นแบบสอบถามภาวะผู้นำนักเรียนชั้นมัธยมศึกษา เพื่อหาองค์ประกอบภาวะผู้นำของนักเรียนระดับชั้นมัธยมศึกษาว่าประกอบด้วยองค์ประกอบใดบ้าง และแต่ละองค์ประกอบประกอบด้วยลักษณะภาวะผู้นำอะไร

1. ประชากรและกลุ่มตัวอย่าง

ประชากร ประกอบด้วยนักเรียนระดับชั้นมัธยมศึกษาตอนปลาย (ม.4-6) โรงเรียนในสังกัดสำนักงานเขตพื้นที่การศึกษามัธยมศึกษาเขต 2 สำนักงานคณะกรรมการการศึกษาขั้นพื้นฐาน จำนวน 52 โรงเรียน ที่ศึกษาในภาคเรียนที่ 1 ปีการศึกษา 2561 จำนวน 54,707 คน

กลุ่มตัวอย่างที่ใช้ในการวิเคราะห์องค์ประกอบเชิงสำรวจ (Exploratory Factor Analysis: EFA) ได้แก่ นักเรียนระดับชั้นมัธยมศึกษา โรงเรียนในสังกัดสำนักงานเขตพื้นที่ การศึกษามัธยมศึกษาเขต 2 สำนักงานคณะกรรมการการศึกษาขั้นพื้นฐาน ที่ศึกษาในภาคเรียน ที่ 1 ปีการศึกษา 2561 จำนวน 397 คน ซึ่งได้มาจากการคำนวณตามวิธีของยามาเน่ (Yamane, 1973, p 125) ที่ความเชื่อมั่น 95% เพื่อให้ข้อมูลเกิดความน่าเชื่อถือมากขึ้น ผู้วิจัยจึงเก็บข้อมูล กับกลุ่มตัวอย่างจำนวน 400 คน ในขณะที่กลุ่มตัวอย่างที่ใช้ในการวิเคราะห์องค์ประกอบเชิง ยืนยัน (Confirmatory Factor Analysis: CFA) ประกอบด้วยนักเรียนจำนวน 588 คน ที่ไม่ใช่กลุ่ม ตัวอย่างในการวิเคราะห์องค์ประกอบเชิงสำรวจ มีอัตราระหว่างหน่วยตัวอย่างและจำนวนตัว แปรในอัตราส่วน 11.09:1 จากนั้นทำการสุ่มตัวอย่างแบบหลายขั้นตอนโดยใช้เทคนิคการสุ่ม ตัวอย่างแบบชั้นภูมิ (Stratified Random Sampling) แบบโควตา (Quota Sampling) โดยแบ่งกลุ่ม ตัวอย่างออกเป็น 4 กลุ่มโรงเรียนมีรายละเอียดดังตาราง 6

ตาราง 6 แสดงจำนวนประชากร และกลุ่มตัวอย่างจำแนกตามขนาดของโรงเรียน

ขนาดโรงเรียน	จำนวน โรงเรียน (โรงเรียน)	ประชากร นักเรียน (คน)	กลุ่มตัวอย่าง นักเรียน EFA (คน)	กลุ่มตัวอย่าง นักเรียน CFA (คน)
1. โรงเรียนขนาดเล็ก (ขนาด 1 – 499 คน)	2	267	100	147
2. โรงเรียนขนาดกลาง (ขนาด 500 – 999 คน)	2	842	100	147
3. โรงเรียนขนาดใหญ่ (ขนาด 1,000 – 1,499 คน)	4	2,367	100	147
4. โรงเรียนขนาดใหญ่พิเศษ (ขนาด 1,500 คน ขึ้นไป)	44	51,231	100	147
รวม	52	54,707	400	588

2. เครื่องมือที่ใช้ในการเก็บรวบรวมข้อมูล

เครื่องมือที่ใช้ในการเก็บรวบรวมข้อมูล คือ แบบสอบถามภาวะผู้นำของนักเรียน ระดับชั้นมัธยมศึกษา โดยผู้วิจัยได้ดำเนินการสร้างแบบสอบถาม ดังนี้

2.1 นำข้อมูลที่ได้จากการศึกษาเอกสารและงานวิจัยที่เกี่ยวข้องในขั้นที่ 1 มาเป็นข้อความ (Statement) ในการสร้างแบบสอบถามภาวะผู้นำของนักเรียนระดับชั้นมัธยมศึกษา

2.2 สร้างแบบสอบถามภาวะผู้นำของนักเรียนระดับชั้นมัธยมศึกษา โดยแบ่งออกเป็น 2 ตอน ดังนี้

ตอนที่ 1 สอบถามข้อมูลทั่วไปของผู้ตอบแบบสอบถามได้แก่ เพศ ระดับชั้น และแผนการเรียน

ตอนที่ 2 สอบถามภาวะผู้นำของนักเรียนระดับชั้นมัธยมศึกษา โดยพิจารณาแบบสอบถามแต่ละข้อเป็นแบบมาตราส่วนประมาณค่า 5 ระดับ (Rating Scale) ได้แก่

- 1 หมายถึง ข้อความนั้นตรงกับพฤติกรรมของนักเรียนใน ระดับน้อยที่สุด
- 2 หมายถึง ข้อความนั้นตรงกับพฤติกรรมของนักเรียนใน ระดับน้อย
- 3 หมายถึง ข้อความนั้นตรงกับพฤติกรรมของนักเรียนใน ระดับปานกลาง
- 4 หมายถึง ข้อความนั้นตรงกับพฤติกรรมของนักเรียนใน ระดับมาก
- 5 หมายถึง ข้อความนั้นตรงกับพฤติกรรมของนักเรียนใน ระดับมากที่สุด

2.3 ตรวจสอบความเที่ยงเชิงเนื้อหา (Content Validity) โดยให้ผู้เชี่ยวชาญจำนวน 5 ท่าน ได้พิจารณาความสอดคล้องระหว่างข้อความของแบบสอบถามกับนิยามศัพท์ว่า สอดคล้องกันหรือไม่และนำผลการพิจารณาที่ได้มาหาค่าดัชนีความสอดคล้อง (IOC: Index of Item-Objective Congruence) โดยพิจารณาตั้งแต่ .50 ขึ้นไป ซึ่งได้ค่าความเที่ยงตรงของแบบสอบถามภาวะผู้นำของนักเรียนระดับชั้นมัธยมศึกษาสูงกว่า .50 ขึ้นไปทุกข้อความ จากจำนวน 53 ข้อ พิจารณาปรับแก้ข้อความตามคำแนะนำของผู้เชี่ยวชาญและอาจารย์ที่ปรึกษา นำไปหาค่าอำนาจจำแนกและค่าความเชื่อมั่นในลำดับต่อไป

2.4 หาค่าอำนาจจำแนก (Discrimination) และหาค่าความเชื่อมั่น (Reliability) ของแบบสอบถาม โดยผู้วิจัยได้นำแบบสอบถามภาวะผู้นำของนักเรียนระดับชั้นมัธยมศึกษาที่ตรวจสอบความเที่ยงเชิงเนื้อหาแล้ว ไปทดลองเก็บข้อมูลกับนักเรียนระดับชั้นมัธยมศึกษาที่ไม่ใช่กลุ่มตัวอย่าง จำนวน 30 คน แล้วนำมาวิเคราะห์เพื่อหาค่าการจำแนกของเครื่องมือเป็นรายข้อ ด้วยวิธีหาความสัมพันธ์ระหว่างคะแนนรายข้อกับคะแนนรวม (ไม่รวมคะแนนข้อนั้น ๆ) (Item-total Correlation) โดยมีเกณฑ์ว่า ข้อที่มีค่าการจำแนกที่ยอมรับได้จะมีค่าตั้งแต่ .20 ขึ้นไป และหาค่าความเชื่อมั่นของเครื่องมือทั้งฉบับด้วยวิธีของของครอนบาช (Cronbach) จากค่าสัมประสิทธิ์แอลฟา (Alpha Coefficient) โดยมีเกณฑ์ว่าค่าความเชื่อมั่นที่ยอมรับได้จะมีค่าตั้งแต่ .70 ขึ้นไป ซึ่งผลจากการตรวจสอบค่าการจำแนกค่าความเชื่อมั่นของแบบสอบถามภาวะผู้นำของนักเรียนระดับชั้นมัธยมศึกษา ปรากฏว่า ทุกข้อความมีค่าการจำแนกสูงกว่าตั้งแต่ .20 ขึ้นไป และค่าความเชื่อมั่นของเครื่องมือทั้งฉบับเท่ากับ .95

3. การเก็บรวบรวมข้อมูล

การเก็บข้อมูลจากแบบสอบถาม ผู้วิจัยดำเนินการ ดังนี้

3.1 ผู้วิจัยขออนุมัติจากวิทยาลัยการจัดการ มหาวิทยาลัยพะเยา เพื่อออกหนังสือขอความอนุเคราะห์ในการเก็บรวบรวมข้อมูลจากกลุ่มตัวอย่าง

3.2 ผู้วิจัยนำหนังสือขอความอนุเคราะห์พร้อมด้วยแบบสอบถามลงพื้นที่เก็บข้อมูลด้วยตัวผู้วิจัยเอง

3.3 ผู้วิจัยลงพื้นที่ในการเก็บข้อมูลจากแบบสอบถามและขอความร่วมมือจากผู้ตอบแบบสอบถาม โดยผู้วิจัยอธิบายและชี้แจงรายละเอียดเกี่ยวกับวัตถุประสงค์ของแบบสอบถาม ชี้แจงการทำวิจัยและวิธีการกรอกข้อมูลแก่ผู้ตอบแบบสอบถามเป็นรายบุคคล และรับแบบสอบถามกลับคืนด้วยตนเองเมื่อกรอกข้อมูลสมบูรณ์

4. การวิเคราะห์ข้อมูล

4.1 การวิเคราะห์ข้อมูลทั่วไปของผู้ตอบแบบสอบถาม ได้แก่ เพศ ระดับชั้น และแผนการเรียน วิเคราะห์ด้วยการหาค่าความถี่ (Frequency) และค่าร้อยละ (Percentage)

4.2 วิเคราะห์ระดับภาวะผู้นำของนักเรียนระดับชั้นมัธยมศึกษา ด้วยการหาค่าเฉลี่ย (Mean) และค่าความเบี่ยงเบนมาตรฐาน (Standard Deviation) โดยมีเกณฑ์ในการแปลความหมายของค่าเฉลี่ย ดังนี้

1.00–1.49 หมายถึง มีภาวะผู้นำอยู่ในระดับน้อยที่สุด

1.50–2.49 หมายถึง มีภาวะผู้นำอยู่ในระดับน้อย

2.50–3.49 หมายถึง มีภาวะผู้นำอยู่ในระดับปานกลาง

3.50–4.49 หมายถึง มีภาวะผู้นำอยู่ในระดับมาก

4.50–5.00 หมายถึง มีภาวะผู้นำอยู่ในระดับมากที่สุด

4.3 วิเคราะห์องค์ประกอบภาวะผู้นำของนักเรียนระดับชั้นมัธยมศึกษา ด้วยการวิเคราะห์องค์ประกอบเชิงสำรวจ (Exploratory Factor Analysis: EFA) เพื่อสังเคราะห์เป็นองค์ประกอบภาวะผู้นำของนักเรียนระดับชั้นมัธยมศึกษา ดังนี้

4.3.1 วิเคราะห์หาค่าไอเกนส์ (Eigens Value) เพื่อพิจารณาว่าภาวะผู้นำของนักเรียนระดับชั้นมัศึกษามีกี่องค์ประกอบ โดยถือเกณฑ์ว่า ถ้าค่าไอเกนส์มีค่าเท่ากับหรือมากกว่า 1.00 ถือได้ว่าเป็น 1 องค์ประกอบ

4.3.2 วิเคราะห์ค่าน้ำหนักองค์ประกอบ (Factor Loading) เพื่อพิจารณาหาองค์ประกอบนั้น ๆ ประกอบด้วยตัวบ่งชี้ใดบ้าง โดยถือเกณฑ์ว่า ค่าน้ำหนักองค์ประกอบมีค่า

เท่ากับหรือมากกว่า .30 ถือได้ว่าตัวบ่งชี้นี้เป็นขององค์ประกอบภาวะผู้นำของนักเรียนนั้น และในแต่ละองค์ประกอบต้องมีตัวบ่งชี้ตั้งแต่ 3 ข้อความขึ้นไป

4.3.3 ตั้งชื่อองค์ประกอบภาวะผู้นำของนักเรียนชั้นมัธยมศึกษา ด้วยการพิจารณาจากกลุ่มของตัวบ่งชี้ว่าจะตั้งชื่อว่าอะไรจึงจะตรงและครอบคลุมกับตัวบ่งชี้

4.3.4 วิเคราะห์หาค่าสัมประสิทธิ์สหสัมพันธ์ระหว่างข้อความของแต่ละองค์ประกอบภาวะผู้นำของนักเรียนระดับชั้นมัธยมศึกษา โดยศึกษาค่าเฉลี่ย ค่าเบี่ยงเบนมาตรฐาน ค่าสัมประสิทธิ์สหสัมพันธ์แบบเพียร์สัน ค่า Kaiser–Meyer–Olkin Measure of Sampling Adequacy (KMO) และทดสอบค่า Bartlett's Test of Sphericity ของตัวแปรที่สังเกตได้ เพื่อตรวจสอบความเหมาะสมในการนำไปวิเคราะห์องค์ประกอบเชิงยืนยันต่อไป

4.4 วิเคราะห์องค์ประกอบภาวะผู้นำของนักเรียนระดับชั้นมัธยมศึกษา ด้วยการวิเคราะห์องค์ประกอบเชิงยืนยัน (Confirmatory Factor Analysis: CFA) พิจารณาได้จากค่าสถิติดังต่อไปนี้

4.4.1 ค่าสถิติไคว์สแควร์ (Chi-square: χ^2) เป็นค่าสถิติที่ใช้ทดสอบว่าองค์ประกอบที่ยืนยันกับข้อมูลเชิงประจักษ์มีความสอดคล้องกันหรือไม่ ถ้า χ^2 มีค่าน้อยหรือไม่มีนัยสำคัญ (p -value > .05) แสดงว่าองค์ประกอบที่ยืนยันนั้นอยู่ในวิสัยที่ยอมรับได้

4.4.2 ค่าดัชนีวัดระดับความสอดคล้อง (Goodness of Fit Index: GFI) เป็นค่าที่แสดงถึงอัตราส่วนผลต่างระหว่างฟังก์ชันความสอดคล้องจากโมเดลก่อนและหลังจากปรับโมเดลกับฟังก์ชันความสอดคล้องก่อนปรับโมเดล ค่า GFI หากเข้าใกล้ 1.00 แสดงว่าโมเดลหรือโครงสร้างขององค์ประกอบมีความสอดคล้องกับข้อมูลเชิงประจักษ์ สำหรับการวิจัยนี้ได้กำหนดไว้ที่ $GFI \geq .90$

4.4.3 ค่าดัชนีวัดระดับความกลมกลืนที่ปรับแล้ว (Adjusted Goodness of Fit Index: AGFI) เป็นค่าที่นำเอา GFI มาปรับแก้ โดยคำนึงถึงจำนวนตัวแปร และกลุ่มตัวอย่าง ถ้าค่า AGFI เข้าใกล้ 1.00 แสดงว่า โมเดลหรือโครงสร้างขององค์ประกอบมีความสอดคล้องกับข้อมูลเชิงประจักษ์ สำหรับการวิจัยนี้ได้กำหนดไว้ที่ $AGFI \geq .90$

4.4.4 ค่าความคลาดเคลื่อนของโมเดล (Root Mean Square Error of Approximation: RMSEA) เป็นค่าที่บ่งบอกถึงความไม่สอดคล้องของโมเดลหรือโครงสร้างองค์ประกอบที่ต้องการยืนยันกับเมทริกซ์ของความแปรปรวนร่วมของประชากร ถ้าค่า RMSEA เข้าใกล้ 0 แสดงว่าโมเดลหรือโครงสร้างขององค์ประกอบที่ต้องการยืนยันมีความสอดคล้องกับข้อมูลเชิงประจักษ์ สำหรับการวิจัยนี้ได้กำหนดค่า RMSEA ไว้ที่ $\leq .05$

ขั้นตอนที่ 2 สร้างชุดกิจกรรมพัฒนาภาวะผู้นำของนักเรียนระดับชั้นมัธยมศึกษา

การสร้างชุดกิจกรรมพัฒนาภาวะผู้นำของนักเรียนระดับชั้นมัธยมศึกษา ผู้วิจัยศึกษา เอกสารและงานวิจัยที่เกี่ยวข้อง และนำองค์ประกอบภาวะผู้นำของนักเรียนระดับชั้นมัธยมศึกษา ในขั้นตอนที่ 1 ที่มีค่าไอเกนส์ขององค์ประกอบที่มากกว่าองค์ประกอบอื่นมา กำหนดกรอบเนื้อหาและกิจกรรมพัฒนาภาวะผู้นำของนักเรียนระดับชั้นมัธยมศึกษา ประกอบด้วยการศึกษา 2 ชั้น คือ ชั้นที่ 1 การสร้างชุดกิจกรรม และชั้นที่ 2 การตรวจสอบความเหมาะสมและความสอดคล้อง โดยรายละเอียดแต่ละชั้นมีดังนี้

ชั้นที่ 1 การสร้างชุดกิจกรรม

การสร้างชุดกิจกรรมพัฒนาภาวะผู้นำของนักเรียนระดับชั้นมัธยมศึกษา มีการดำเนินการ ดังนี้

1. การสร้างชุดกิจกรรมพัฒนาภาวะผู้นำของนักเรียนระดับชั้นมัธยมศึกษา โดยภายในชุดกิจกรรมประกอบด้วยความสำคัญ หลักการ จุดมุ่งหมาย เนื้อหา วิธีการดำเนินกิจกรรม และการวัดและการประเมินผล มีรายละเอียด ดังนี้

1.1 ความสำคัญของชุดกิจกรรม โดยศึกษาจากผลการวิเคราะห์องค์ประกอบภาวะผู้นำของนักเรียนระดับชั้นมัธยมศึกษา แล้วพิจารณาองค์ประกอบที่มีความสำคัญมากที่สุด นำมาเขียนเป็นแนวทางในการพัฒนาชุดกิจกรรมพัฒนาภาวะผู้นำของนักเรียนระดับชั้นมัธยมศึกษา ด้านปฏิสัมพันธ์ทางสังคม

1.2 หลักการของชุดกิจกรรม ได้จากการศึกษาจากเอกสาร แนวคิด ทฤษฎีที่เกี่ยวข้อง (วิชัย วงษ์ใหญ่, 2525) และนำมาเป็นหลักการในการพัฒนาชุดกิจกรรมพัฒนาภาวะผู้นำของนักเรียนระดับชั้นมัธยมศึกษา ด้านปฏิสัมพันธ์ทางสังคม โดยใช้กิจกรรมกระบวนการกลุ่ม และการอภิปราย เพื่อหาข้อสรุปด้วยคำถามด้วยเทคนิค RCA เพื่อการสะท้อนการปฏิบัติ (Reflect: R) คำถามเพื่อการเชื่อมโยงการปฏิบัติ (Connect: C) และคำถามเพื่อการประยุกต์ใช้ (Apply: A) (เพชรรัตน์ จงนิมิตสถาพร และนภาพร วรเนตรสุดาทิพย์, 2556)

1.3 จุดมุ่งหมายของชุดกิจกรรม โดยการกำหนดลักษณะภาวะผู้นำและพฤติกรรมให้สอดคล้องกับความสำคัญ และหลักการของชุดกิจกรรม ตลอดจนวิธีการจัดกิจกรรมต่าง ๆ

1.4 เนื้อหาของชุดกิจกรรม ผู้วิจัยได้กำหนดกิจกรรมการพัฒนาภาวะผู้นำของนักเรียนระดับมัธยมศึกษา ด้านปฏิสัมพันธ์ทางสังคม โดยพิจารณาจากข้อความขององค์ประกอบที่มีความสัมพันธ์กัน จัดกลุ่ม และตั้งชื่อกิจกรรม จากนั้นเสนอต่ออาจารย์ที่ปรึกษาวิทยานิพนธ์ โดยชุดกิจกรรมสามารถแบ่งได้เป็น 10 กิจกรรม ดังนี้ กิจกรรมที่ 1 การสร้างมิตรภาพ กิจกรรมที่ 2 การอยู่ร่วมกับผู้อื่นได้อย่างมีความสุข กิจกรรมที่ 3 การปรับตัว กิจกรรมที่ 4 การใช้เหตุผลใน

การตัดสินใจ กิจกรรมที่ 5 การมีปฏิภาณไหวพริบ กิจกรรมที่ 6 การจัดการความขัดแย้ง กิจกรรมที่ 7 การใช้เทคโนโลยีในการแก้ปัญหา กิจกรรมที่ 8 การกล้าเผชิญปัญหา กิจกรรมที่ 9 การยอมรับการเปลี่ยนแปลงที่เกิดขึ้นในสังคม กิจกรรมที่ 10 การยอมรับผลที่เกิดจากการกระทำของตนเอง โดยในแต่ละกิจกรรมจะประกอบด้วย สารสำคัญ จุดประสงค์เชิงพฤติกรรม วิธีการดำเนินกิจกรรม สื่อและอุปกรณ์ที่ใช้ และการประเมินผล ซึ่งต้องมีความสอดคล้องกับ จุดมุ่งหมายของชุดกิจกรรม

1.5 วิธีการดำเนินกิจกรรม วิเคราะห์จุดมุ่งหมายของชุดกิจกรรม และจุดประสงค์เชิงพฤติกรรม นำจุดประสงค์แต่ละข้อมาวิเคราะห์เพื่อหากิจกรรมที่สอดคล้องและเหมาะสม โดยจัดลำดับกิจกรรมให้เกิดการประสานกลมกลืน ไม่เกิดการซ้ำซ้อน รวมถึงการจัดหาสื่อวัสดุอุปกรณ์ ให้สอดคล้องกับจุดประสงค์และกิจกรรม และเพียงพอ เวลาที่ใช้ในการดำเนินกิจกรรม จำนวน 2 วัน วันละ 6 ชั่วโมง รวม 12 ชั่วโมง โดยการกำหนดเวลาที่ใช้ในแต่ละกิจกรรมพิจารณาโดยการเทียบสัดส่วนจากค่าน้ำหนักขององค์ประกอบ

1.6 การวัดและการประเมินผล กำหนดให้สอดคล้องกับจุดประสงค์ของกิจกรรม โดยแบ่งการวัดและประเมินผลเป็น

1.6.1 ภาวะผู้นำของนักเรียนระดับชั้นมัธยมศึกษา โดยใช้แบบวัดภาวะผู้นำที่ผู้วิจัยสร้างขึ้น

1.6.2 ความพึงพอใจต่อชุดกิจกรรม โดยใช้แบบประเมินความพึงพอใจต่อชุดกิจกรรมพัฒนาภาวะผู้นำของนักเรียนระดับชั้นมัธยมศึกษาที่ผู้วิจัยสร้างขึ้น

2. นำชุดกิจกรรมพัฒนาภาวะผู้นำของนักเรียนระดับชั้นมัธยมศึกษาเสนออาจารย์ที่ปรึกษาคณะศึกษานิพนธ์ได้พิจารณาตรวจสอบและปรับปรุงแก้ไขก่อนนำไปตรวจสอบความเหมาะสมและความสอดคล้องของชุดกิจกรรม

ขั้นที่ 2 การตรวจสอบความเหมาะสมและความสอดคล้อง

การตรวจสอบความเหมาะสมและความสอดคล้องของชุดกิจกรรมพัฒนาภาวะผู้นำของนักเรียนระดับมัธยมศึกษา ด้านปฏิสัมพันธ์ทางสังคม มีดังนี้

1. ผู้เชี่ยวชาญในการประเมินชุดกิจกรรม

ผู้เชี่ยวชาญในการประเมินความเหมาะสมและความสอดคล้องของชุดกิจกรรม จำนวน 7 ท่าน โดยมีคุณสมบัติ ดังนี้

1.1. เป็นอาจารย์หรือนักวิชาการศึกษาที่มีความเชี่ยวชาญหรือประสบการณ์ทางการศึกษาไม่น้อยกว่า 5 ปี หรือมีคุณวุฒิระดับปริญญาเอก จำนวน 4 คน

1.2 เป็นครูผู้สอนระดับชั้นมัธยมศึกษาที่มีประสบการณ์พัฒนาภาวะผู้นำนักเรียนระดับชั้นมัธยมศึกษาไม่น้อยกว่า 5 ปี หรือมีคุณวุฒิระดับปริญญาโทขึ้นไป จำนวน 3 ท่าน

2. เครื่องมือที่ใช้ในการประเมินชุดกิจกรรม

เครื่องมือที่ใช้ในการประเมินความเหมาะสมและสอดคล้องของชุดกิจกรรมพัฒนาภาวะผู้นำของนักเรียนระดับชั้นมัธยมศึกษา ด้านปฏิสัมพันธ์ทางสังคม ได้แก่ แบบประเมินความเหมาะสมและความสอดคล้องของชุดกิจกรรม โดยผู้วิจัยดำเนินการสร้างดังนี้

2.1 ศึกษาเอกสารและงานวิจัยที่เกี่ยวข้องกับการสร้างแบบประเมินความเหมาะสมและความสอดคล้องของชุดกิจกรรม

2.2 สร้างแบบประเมินความเหมาะสมและความสอดคล้องของชุดกิจกรรมพัฒนาภาวะผู้นำของนักเรียนระดับมัธยมศึกษา ด้านปฏิสัมพันธ์ทางสังคม โดยแบบประเมินแบ่งออกเป็น 2 ตอนดังนี้

ตอนที่ 1 แบบประเมินความเหมาะสม ลักษณะของแบบประเมินแต่ละข้อเป็นแบบให้ประเมินว่า “เหมาะสม” หรือ “ไม่เหมาะสม” ตลอดจนมีคำถามปลายเปิด (Open Form) ให้ผู้เชี่ยวชาญได้ให้ข้อเสนอแนะในแต่ละขั้นตอน

ตอนที่ 2 แบบประเมินความสอดคล้อง ลักษณะของแบบประเมินแต่ละข้อเป็นแบบให้ประเมินว่า “สอดคล้อง” หรือ “ไม่สอดคล้อง” ตลอดจนมีคำถามปลายเปิด (Open Form) ให้ผู้เชี่ยวชาญได้ให้ข้อเสนอแนะในแต่ละขั้นตอน

3. การเก็บรวบรวมข้อมูล

ในขั้นตอนนี้ผู้วิจัยดำเนินการเก็บรวบรวมข้อมูล โดยนำหนังสือจากวิทยาลัยการจัดการ มหาวิทยาลัยพะเยา เพื่อขอความอนุเคราะห์ผู้เชี่ยวชาญในการประเมินความเหมาะสมและความสอดคล้องของชุดกิจกรรมพัฒนาภาวะผู้นำของนักเรียนระดับมัธยมศึกษาและดำเนินการเก็บรวบรวมผลการประเมินจากผู้เชี่ยวชาญทั้ง 7 ท่าน ด้วยตนเอง

4. การวิเคราะห์ข้อมูล

ผู้วิจัยได้วิเคราะห์ข้อมูลด้วยการทดสอบไคสแควร์ (Chi-Square: χ^2) เพื่อเปรียบเทียบค่าความถี่ของผู้เชี่ยวชาญที่ประเมินชุดกิจกรรมว่า “เหมาะสม-ไม่เหมาะสม” และ “สอดคล้อง-ไม่สอดคล้อง” ถ้าค่าความถี่มีความแตกต่างกัน โดยจำนวนผู้เชี่ยวชาญที่เห็นว่ามีเหมาะสม และสอดคล้องมีมากกว่าที่เห็นว่ามีไม่เหมาะสมและไม่สอดคล้องอย่างมีนัยสำคัญทางสถิติที่ระดับ .05 แสดงว่าชุดกิจกรรมที่สร้างขึ้นมีความเหมาะสม และมีความสอดคล้องที่ยอมรับได้

ขั้นตอนที่ 3 ศึกษาประสิทธิผลของชุดกิจกรรมพัฒนาภาวะผู้นำของนักเรียนระดับชั้นมัธยมศึกษา

การดำเนินการในขั้นตอนนี้เป็นการทดลองใช้เพื่อศึกษาหาประสิทธิผลของชุดกิจกรรมพัฒนาภาวะผู้นำของนักเรียนระดับชั้นมัธยมศึกษา ซึ่งผู้วิจัยได้ดำเนินการดังนี้

1. ประชากรและกลุ่มตัวอย่าง

1.1 ประชากรที่ใช้ในการวิจัย ประกอบด้วยนักเรียนระดับชั้นมัธยมศึกษาตอนปลาย โรงเรียนเตรียมอุดมศึกษาพัฒนาการ สังกัดสำนักงานเขตพื้นที่การศึกษามัธยมศึกษาเขต 2 ภาคเรียนที่ 1 ปีการศึกษา 2561 จำนวน 2,030 คน

1.2 กลุ่มตัวอย่างที่ใช้ในการทดลอง ได้แก่ นักเรียนระดับชั้นมัธยมศึกษาตอนปลาย โรงเรียนเตรียมอุดมศึกษาพัฒนาการ สังกัดสำนักงานเขตพื้นที่การศึกษามัธยมศึกษาเขต 2 ภาคเรียนที่ 1 ปีการศึกษา 2561 จำนวน 30 คน มีวิธีการได้มาดังนี้

1.2.1 การกำหนดขนาดของกลุ่มตัวอย่าง โดยเลือกเกณฑ์กำหนดร้อยละของประชากร ซึ่งเกณฑ์หลักพันใช้กลุ่มตัวอย่าง 10% - 15% (วารุ เพ็งสวัสดิ์, 2551 หน้า 187) ดังนั้นกลุ่มตัวอย่าง 10% ของนักเรียนระดับชั้นมัธยมศึกษาตอนปลาย โรงเรียนเตรียมอุดมศึกษาพัฒนาการ จำนวน 2,030 คน ได้กลุ่มตัวอย่างเท่ากับ 203 คน

1.2.2 แบ่งกลุ่มนักเรียนตามระดับชั้น และแผนการเรียน เพื่อทำแบบทดสอบภาวะผู้นำของนักเรียนระดับชั้นมัธยมศึกษา ด้านปฏิสัมพันธ์ทางสังคม จากนั้นนำผลคะแนนมาจัดเรียงลำดับเพื่อหาตำแหน่งเปอร์เซ็นต์ไทล์ ซึ่งพบว่าที่ตำแหน่งที่เปอร์เซ็นต์ไทล์ที่ 25 นักเรียนที่มีระดับคะแนนน้อยกว่า 52 คะแนน มีจำนวน 30 คน ซึ่งผู้วิจัยนำมาเป็นกลุ่มทดลองใช้ชุดกิจกรรม

2. เครื่องมือที่ใช้ในการวิจัย

เครื่องมือที่ใช้ในการทดลองครั้งนี้ มีดังนี้

2.1 ชุดกิจกรรมพัฒนาภาวะผู้นำของนักเรียนระดับชั้นมัธยมศึกษา ด้านปฏิสัมพันธ์ทางสังคม ซึ่งผู้วิจัยได้ดำเนินการสร้างมาแล้วในขั้นตอนที่ 2

2.2 แบบวัดภาวะผู้นำของนักเรียนระดับชั้นมัธยมศึกษา ด้านปฏิสัมพันธ์ทางสังคม โดยผู้วิจัยจะดำเนินการพัฒนา ดังนี้

2.2.1 นำผลการวิเคราะห์องค์ประกอบภาวะผู้นำของนักเรียนระดับชั้นมัธยมศึกษาในขั้นตอนที่ 1 มาสร้างเป็นแบบวัดภาวะผู้นำของนักเรียนระดับชั้นมัธยมศึกษาด้านปฏิสัมพันธ์ทางสังคม มีลักษณะเป็นข้อคำถามเชิงสถานการณ์ จำนวน 20 ข้อ โดยกำหนด

เกณฑ์คำตอบ เป็นแบบเลือกตอบ 4 ตัวเลือก ก ข ค และ ง โดยข้อที่ตอบได้เหมาะสมที่สุดไปหา ข้อคำตอบที่ไม่เหมาะสม จะได้ 4 คะแนน 3 คะแนน 2 คะแนน และ 1 คะแนนตามลำดับ

2.2.2 นำแบบวัดที่สร้างขึ้นไปให้ผู้เชี่ยวชาญด้านวิชาการและด้าน ประสพการณ์ จำนวน 7 ท่าน ตรวจสอบความเที่ยงตรงของข้อคำถาม แล้วนำผลการพิจารณา ที่ได้มาหาค่า IOC (Index of Item-Objective Congruence) โดยพิจารณาตั้งแต่ 0.50 ขึ้นไป ซึ่งได้ ค่าความเที่ยงตรงของแบบวัดภาวะผู้นำสูงกว่า 0.50 ขึ้นไปทุกข้อคำถาม

2.2.3 หาคุณภาพของแบบวัดภาวะผู้นำ โดยนำมาคำนวณค่าความเชื่อมั่น (Reliability) ของแบบวัด โดยนำไปทดลองใช้กับนักเรียนที่ไม่ใช่กลุ่มตัวอย่าง จำนวน 30 คน แล้ว นำข้อมูลมาหาค่าสัมประสิทธิ์แอลฟาของครอนบาช (Cronbach's Alpha) โดยพิจารณาตั้งแต่ 0.70 ขึ้นไป ซึ่งได้ค่าความเชื่อมั่นโดยรวมเท่ากับ .927 และค่าอำนาจจำแนกรายข้อไม่ต่ำกว่า .20

2.3. แบบประเมินความพึงพอใจของนักเรียนที่มีต่อกิจกรรมการพัฒนาภาวะผู้นำ ของนักเรียนระดับชั้นมัธยมศึกษา เพื่อใช้ประเมินความพึงพอใจใน 3 ด้าน ได้แก่ ด้านการจัด กิจกรรม ด้านความสามารถของวิทยากร และด้านความรู้และประโยชน์ที่ได้รับ โดยผู้วิจัยจะ ดำเนินการ ดังนี้

2.3.1 ศึกษาเอกสาร และงานวิจัยที่เกี่ยวข้องกับความพึงพอใจที่มีต่อรูปแบบ การจัดกิจกรรม เพื่อทำเป็นนิยามศัพท์เฉพาะตลอดจนศึกษาการสร้างแบบประเมินความพึงพอใจ

2.3.2 สร้างแบบประเมินความพึงพอใจที่มีต่อกิจกรรมการพัฒนาภาวะผู้นำของ นักเรียนระดับชั้นมัธยมศึกษา ลักษณะของแบบประเมินเป็นแบบมาตราส่วนประมาณค่า 5 ระดับ ดังนี้

- 1 หมายถึง มีความพึงพอใจน้อยที่สุด
- 2 หมายถึง มีความพึงพอใจน้อย
- 3 หมายถึง มีความพึงพอใจปานกลาง
- 4 หมายถึง มีความพึงพอใจมาก
- 5 หมายถึง มีความพึงพอใจมากที่สุด

2.3.3 นำแบบประเมินความพึงพอใจไปให้ผู้เชี่ยวชาญตรวจสอบความเที่ยงตรง ของข้อคำถาม แล้วนำผลการประเมินมาพิจารณาหาค่า IOC (Index of Item-Objective Congruence) โดยพิจารณาตั้งแต่ 0.50 ขึ้นไป ซึ่งได้ค่าความเที่ยงตรงของแบบประเมินสูงกว่า 0.50 ขึ้นไปทุกข้อ

3. แบบแผนการทดลอง

การศึกษาการพัฒนาภาวะผู้นำของนักเรียนในครั้งนี้ ผู้วิจัยใช้แบบแผนการทดลองแบบ One Group Pretest–Posttest Design มีลักษณะดังนี้ (Campbell, and Stanley, 1963)

ตาราง 7 แบบแผนการทดลองที่ใช้ในการวิจัย

Pretest	Treatment	Posttest
O ₁	X	O ₂

เมื่อ O₁ หมายถึง การวัดภาวะผู้นำก่อนใช้ชุดกิจกรรม

X หมายถึง การใช้ชุดกิจกรรม

O₂ หมายถึง การวัดภาวะผู้นำหลังใช้ชุดกิจกรรมและความพึงพอใจที่มีต่อชุดกิจกรรม

4. การดำเนินการทดลองใช้ชุดกิจกรรม

การดำเนินการทดลองครั้งนี้ ผู้วิจัยใช้แบบแผนการทดลองแบบ One Group Pretest–Posttest Design เพื่อศึกษาประสิทธิผลของชุดกิจกรรมพัฒนาภาวะผู้นำของนักเรียนระดับชั้นมัธยมศึกษา ด้านปฏิสัมพันธ์ทางสังคม โดยผู้วิจัยดำเนินการจัดกิจกรรมตามแผนที่กำหนดไว้มีกำหนดระยะเวลา 2 วัน วันละ 6 ชั่วโมง รวม 12 ชั่วโมง โดยมีขั้นตอน ดังนี้

4.1 การเตรียมการจัดกิจกรรม ผู้วิจัยเตรียมความพร้อม โดยจัดเตรียมสื่อและอุปกรณ์ในการทำกิจกรรม สถานที่ และประสานงานกับผู้เข้าร่วมกิจกรรม

4.2 การดำเนินกิจกรรมตามชุดกิจกรรมเพื่อพัฒนาภาวะผู้นำของนักเรียนระดับชั้นมัธยมศึกษา ด้านปฏิสัมพันธ์ทางสังคมที่ได้สร้างขึ้นจนครบกระบวนการของการจัดกิจกรรม

4.3 การวัดและการประเมินผลการใช้ชุดกิจกรรม โดยให้นักเรียนทำแบบวัดภาวะผู้นำของนักเรียนระดับชั้นมัธยมศึกษา ด้านปฏิสัมพันธ์ทางสังคม ทั้งก่อนและหลังการใช้ชุดกิจกรรม และแบบประเมินความพึงพอใจต่อชุดกิจกรรมพัฒนาภาวะผู้นำของนักเรียนระดับชั้นมัธยมศึกษา ด้านปฏิสัมพันธ์ทางสังคม ภายหลังเสร็จสิ้นการทำกิจกรรม

5. การวิเคราะห์ข้อมูล

การวิเคราะห์ข้อมูล ผู้วิจัยวิเคราะห์ข้อมูลดังนี้

5.1 การวิเคราะห์ภาวะผู้นำของนักเรียนก่อนและหลังเข้าร่วมกิจกรรม โดยการหาค่าเฉลี่ย และค่าความเบี่ยงเบนมาตรฐาน

5.2 การวิเคราะห์เปรียบเทียบภาวะผู้นำของนักเรียนระดับชั้นมัธยมศึกษาปีก่อนและหลังใช้ชุดกิจกรรม ด้วยการทดสอบทีของกลุ่มตัวอย่างแบบไม่อิสระกัน (t-test for dependent sample) นอกจากนี้ผู้วิจัยได้วิเคราะห์ความสัมพันธ์ระหว่างผลการทดสอบก่อนและหลังการทดลอง โดยใช้ค่าสัมประสิทธิ์สหสัมพันธ์แบบเพียร์สัน (Pearson product-moment correlation coefficient: r) แล้วยกกำลังสองคูณด้วย 100 ($r^2 \times 100$) เพื่อจะได้ทราบว่าชุดกิจกรรมพัฒนาภาวะผู้นำของนักเรียนระดับชั้นมัธยมศึกษาสามารถพัฒนาภาวะผู้นำของนักเรียนได้ร้อยละกี่คน

5.3 การศึกษาความพึงพอใจของนักเรียนที่มีต่อชุดกิจกรรมพัฒนาภาวะผู้นำของนักเรียนระดับชั้นมัธยมศึกษา หลังการทดลองวิเคราะห์ โดยการหาค่าเฉลี่ย ค่าความเบี่ยงเบนมาตรฐาน และการทดสอบทีแบบกลุ่มตัวอย่างเดียว (t-test for one sample) โดยเทียบเกณฑ์ ($\mu = 3.50$) โดยมีเกณฑ์ในการแปลความหมายของค่าเฉลี่ย ดังนี้

- 1.00–1.49 หมายถึง นักเรียนมีความพึงพอใจอยู่ในระดับน้อยที่สุด
- 1.50–2.49 หมายถึง นักเรียนมีความพึงพอใจอยู่ในระดับน้อย
- 2.50–3.49 หมายถึง นักเรียนมีความพึงพอใจอยู่ในระดับปานกลาง
- 3.50–4.49 หมายถึง นักเรียนมีความพึงพอใจอยู่ในระดับมาก
- 4.50–5.00 หมายถึง นักเรียนมีความพึงพอใจอยู่ในระดับมากที่สุด

บทที่ 4

ผลการวิเคราะห์ข้อมูล

สัญลักษณ์และอักษรย่อที่ใช้ในการวิเคราะห์ข้อมูล

n	หมายถึง	จำนวนคนในกลุ่มตัวอย่าง
\bar{X}	หมายถึง	ค่าเฉลี่ย
SD	หมายถึง	ค่าความเบี่ยงเบนมาตรฐาน
χ^2	หมายถึง	ค่าสถิติไคสแควร์
t	หมายถึง	ค่าสถิติที่ใช้ทดสอบความแตกต่างของค่าเฉลี่ยสองค่า
r	หมายถึง	ค่าสัมประสิทธิ์สหสัมพันธ์
r^2	หมายถึง	ค่าสัมประสิทธิ์สหสัมพันธ์กำลังสอง
p-value	หมายถึง	ค่าความน่าจะเป็นที่สถิติที่ใช้ในการทดสอบ จะตกอยู่ในช่วงปฏิเสธสมมติฐาน
df	หมายถึง	ระดับชั้นแห่งความเป็นอิสระ (degrees of freedom)
GFI	หมายถึง	ดัชนีวัดระดับความกลมกลืน
AGFI	หมายถึง	ดัชนีวัดระดับความกลมกลืนที่ปรับแก้แล้ว
RMSEA	หมายถึง	ค่ารากของค่าเฉลี่ยกำลังสองของความคลาดเคลื่อน ในการประมาณค่าพารามิเตอร์
A1	หมายถึง	องค์ประกอบที่ 1 ปฏิสัมพันธ์ทางสังคม
A2	หมายถึง	องค์ประกอบที่ 2 ความเป็นพลเมือง
A3	หมายถึง	องค์ประกอบที่ 3 ความรับผิดชอบ
A4	หมายถึง	องค์ประกอบที่ 4 การทำงานร่วมกับผู้อื่น
A5	หมายถึง	องค์ประกอบที่ 5 การบริหารจัดการ
A6	หมายถึง	องค์ประกอบที่ 6 การมีวิจรณ์ญาณ
A7	หมายถึง	องค์ประกอบที่ 7 การควบคุมตนเอง
A8	หมายถึง	องค์ประกอบที่ 8 การรู้จักตนเอง
SL	หมายถึง	ภาวะผู้นำของนักเรียนระดับชั้นมัธยมศึกษา

การนำเสนอผลการวิเคราะห์ข้อมูล

การนำเสนอผลการวิเคราะห์ข้อมูล ผู้วิจัยได้นำเสนอผลการวิเคราะห์ข้อมูลตามวัตถุประสงค์การวิจัยแบ่งเป็น 3 ตอน ดังนี้

ตอนที่ 1 ผลการวิเคราะห์องค์ประกอบภาวะผู้นำของนักเรียนระดับชั้นมัธยมศึกษา

ตอนที่ 2 ผลการสร้างชุดกิจกรรมการพัฒนาภาวะผู้นำของนักเรียนระดับชั้นมัธยมศึกษา

ตอนที่ 3 ผลการศึกษาประสิทธิผลของชุดกิจกรรมพัฒนาภาวะผู้นำของนักเรียนระดับชั้นมัธยมศึกษา

ตอนที่ 1 ผลการวิเคราะห์องค์ประกอบภาวะผู้นำของนักเรียนระดับชั้นมัธยมศึกษา

ผลการศึกษา วิเคราะห์และสังเคราะห์จากเอกสาร แนวคิด ทฤษฎี และงานวิจัยที่เกี่ยวข้อง เกี่ยวกับคุณลักษณะภาวะผู้นำของนักเรียนระดับชั้นมัธยมศึกษาเพื่อกำหนดเป็นลักษณะภาวะผู้นำของนักเรียนระดับชั้นมัธยมศึกษา แล้วนำมาสร้างเป็นแบบสอบถามภาวะผู้นำของนักเรียนระดับชั้นมัธยมศึกษา เพื่อหาองค์ประกอบภาวะผู้นำของนักเรียนระดับชั้นมัธยมศึกษา พบว่า ภาวะผู้นำของนักเรียนระดับชั้นมัธยมศึกษา ประกอบด้วย 8 องค์ประกอบ ได้แก่ ปฏิสัมพันธ์ทางสังคม ความเป็นพลเมือง ความรับผิดชอบ การทำงานร่วมกับผู้อื่น การบริหารจัดการ การมีวิจาร์ณญาณ การควบคุมตนเอง และการรู้จักตนเอง แสดงผลดังนี้

1. ผลการวิเคราะห์ข้อมูลทั่วไปของผู้ตอบแบบสอบถาม

การวิเคราะห์ข้อมูลทั่วไปของผู้ตอบแบบสอบถาม จำแนกตามเพศ ระดับการศึกษา และแผนการเรียน โดยใช้ค่าความถี่และค่าร้อยละ เพื่อศึกษาองค์ประกอบเชิงสำรวจ (Exploratory Factor Analysis: EFA) และองค์ประกอบเชิงยืนยัน (Confirmatory Factor Analysis: CFA) ของคุณลักษณะภาวะผู้นำของนักเรียนระดับชั้นมัธยมศึกษา ดังแสดงในตาราง 8 ดังนี้

ตาราง 8 แสดงจำนวนและค่าร้อยละข้อมูลทั่วไปของผู้ตอบแบบสอบถาม

ข้อมูลทั่วไป	กลุ่มตัวอย่างที่ตอบ แบบสอบถาม องค์ประกอบเชิงสำรวจ (EFA)		กลุ่มตัวอย่างที่ตอบ แบบสอบถาม องค์ประกอบเชิงยืนยัน (CFA)	
	จำนวน	ร้อยละ	จำนวน	ร้อยละ
	1. เพศ			
1.1 ชาย	186	46.50	268	45.58
1.2 หญิง	214	53.50	320	54.42
2. ระดับการศึกษา				
2.1 ชั้นมัธยมศึกษาปีที่ 4	127	31.75	193	32.82
2.1 ชั้นมัธยมศึกษาปีที่ 5	135	33.75	201	34.19
2.1 ชั้นมัธยมศึกษาปีที่ 6	138	34.50	194	32.99
3. แผนการเรียน				
3.1 วิทยาศาสตร์-คณิตศาสตร์	149	37.25	192	32.65
3.2 คณิตศาสตร์-ภาษาต่างประเทศ	153	38.25	215	36.56
3.3 ภาษาต่างประเทศ	98	24.50	181	30.79
รวม	400	100.00	588	100.00

จากตาราง 8 แสดงข้อมูลทั่วไปของผู้ตอบแบบสอบถามเพื่อศึกษาองค์ประกอบเชิงสำรวจ (EFA) จำนวน 400 คน จำแนกตามเพศ พบว่า ส่วนใหญ่เป็นเพศหญิง จำนวน 214 คน คิดเป็นร้อยละ 53.50 และเพศชายจำนวน 186 คน คิดเป็นร้อยละ 46.50 ตามลำดับ เมื่อจำแนกตามระดับการศึกษา พบว่า ส่วนใหญ่เป็นนักเรียนระดับชั้นมัธยมศึกษาปีที่ 6 จำนวน 138 คน คิดเป็นร้อยละ 34.50 ระดับชั้นมัธยมศึกษาปีที่ 5 จำนวน 135 คน คิดเป็นร้อยละ 33.75 และระดับชั้นมัธยมศึกษาปีที่ 4 จำนวน 127 คน คิดเป็นร้อยละ 31.75 ตามลำดับ เมื่อจำแนกตามแผนการเรียน พบว่า ส่วนใหญ่เรียนแผนการเรียนคณิตศาสตร์-ภาษาต่างประเทศ จำนวน 153 คน คิดเป็นร้อยละ 38.25 แผนการเรียนวิทยาศาสตร์-คณิตศาสตร์ จำนวน 149 คน คิดเป็นร้อยละ 37.25 และแผนการเรียนภาษาต่างประเทศ จำนวน 98 คน คิดเป็นร้อยละ 24.50 ตามลำดับ และข้อมูลทั่วไปของผู้ตอบแบบสอบถามเพื่อศึกษาองค์ประกอบเชิงยืนยัน (CFA) จำนวน 588 คน จำแนกตามเพศ พบว่า ส่วนใหญ่เป็นเพศหญิง จำนวน 320 คน คิดเป็นร้อยละ 54.42 และเพศชายจำนวน 268 คน คิดเป็นร้อยละ 45.58 ตามลำดับ เมื่อจำแนกตามระดับการศึกษา พบว่า ส่วนใหญ่เป็นนักเรียนระดับชั้นมัธยมศึกษาปีที่ 5 จำนวน 201 คน คิดเป็น

ร้อยละ 34.19 ระดับชั้นมัธยมศึกษาปีที่ 6 จำนวน 194 คน คิดเป็นร้อยละ 32.99 และระดับชั้นมัธยมศึกษาปีที่ 4 จำนวน 193 คน คิดเป็นร้อยละ 32.82 ตามลำดับ และเมื่อจำแนกตามแผนการเรียน พบว่า ส่วนใหญ่เรียนแผนการเรียนคณิตศาสตร์-ภาษาต่างประเทศ จำนวน 215 คน คิดเป็นร้อยละ 36.56 แผนการเรียนวิทยาศาสตร์-คณิตศาสตร์ จำนวน 192 คน คิดเป็นร้อยละ 32.65 และแผนการเรียนภาษาต่างประเทศ จำนวน 181 คน คิดเป็นร้อยละ 30.79 ตามลำดับ

2. ผลการวิเคราะห์องค์ประกอบภาวะผู้นำของนักเรียนระดับชั้นมัธยมศึกษา

การวิเคราะห์องค์ประกอบภาวะผู้นำของนักเรียนระดับชั้นมัธยมศึกษา แสดงผลการวิเคราะห์ข้อมูล ดังตาราง 9 ดังนี้

ตาราง 9 ผลการวิเคราะห์องค์ประกอบเชิงสำรวจ (Exploratory Factor Analysis: EFA)

องค์ประกอบที่	ค่าไอเกนส์ (Eigen value)	ค่าร้อยละ ความแปรปรวน	ค่าร้อยละ ความแปรปรวนสะสม
1	18.257	34.447	34.447
2	3.315	6.255	40.701
3	2.397	4.523	45.224
4	1.985	3.746	48.970
5	1.859	3.508	52.478
6	1.654	3.122	55.600
7	1.537	2.899	58.499
8	1.425	2.688	61.188

จากตาราง 9 แสดงว่าภาวะผู้นำของนักเรียนระดับชั้นมัธยมศึกษา ประกอบด้วย 8 องค์ประกอบ โดยองค์ประกอบ ที่ 1 มีความสำคัญที่สุด มีค่าไอเกนส์เท่ากับ 18.257 ค่าความแปรปรวนร้อยละ 34.447 องค์ประกอบที่ 2 มีค่าไอเกนส์เท่ากับ 3.315 ค่าความแปรปรวนร้อยละ 6.255 องค์ประกอบที่ 3 มีค่าไอเกนส์เท่ากับ 2.397 ค่าความแปรปรวนร้อยละ 4.523 องค์ประกอบที่ 4 มีค่าไอเกนส์เท่ากับ 1.985 ค่าความแปรปรวนร้อยละ 3.746 องค์ประกอบที่ 5 มีค่าไอเกนส์เท่ากับ 1.859 ค่าความแปรปรวนร้อยละ 3.508 องค์ประกอบที่ 6 มีค่าไอเกนส์เท่ากับ 1.654 ค่าความแปรปรวนร้อยละ 3.122 องค์ประกอบที่ 7 มีค่าไอเกนส์เท่ากับ 1.537 ค่าความแปรปรวนร้อยละ 2.899 และองค์ประกอบที่ 8 มีค่าไอเกนส์เท่ากับ 1.425 ค่าความ

แปรปรวนร้อยละ 2.688 ตามลำดับ จากนั้นวิเคราะห์ค่าน้ำหนักองค์ประกอบ (Factor Loading) ที่มีค่าเท่ากับหรือมากกว่า .30 และพิจารณาความสอดคล้องกับองค์ประกอบ ดังนี้

3. ค่าน้ำหนักของแต่ละองค์ประกอบภาวะผู้นำของนักเรียนระดับชั้นมัธยมศึกษา

การวิเคราะห์ค่าน้ำหนักองค์ประกอบ (Factor loading) พิจารณาจากข้อที่มีน้ำหนักองค์ประกอบเท่ากับหรือมากกว่า .30 และพิจารณาความสอดคล้องกับองค์ประกอบ ดังนี้

ตาราง 10 ค่าน้ำหนักของข้อความในองค์ประกอบที่ 1 ปฏิสัมพันธ์ทางสังคม

ข้อความ	ค่าน้ำหนัก องค์ประกอบ
SL1 ข้าพเจ้ากลัวที่จะเผชิญกับปัญหาและอุปสรรคต่าง ๆ ทั้งในสถานการณ์ที่มีการเปลี่ยนแปลงหรือมีความเสี่ยง	.729
SL2 ข้าพเจ้าเป็นผู้มีปฏิภาณไหวพริบสามารถแก้ปัญหาได้อย่างเหมาะสม	.708
SL3 ข้าพเจ้าสามารถปรับตัวให้เข้ากับสถานการณ์ได้	.705
SL4 ข้าพเจ้ายอมรับผลที่เกิดจากการกระทำของตนเอง	.679
SL5 ข้าพเจ้ายอมรับการเปลี่ยนแปลงที่เกิดขึ้นในสังคม	.621
SL6 ข้าพเจ้าทำให้ผู้ที่อยู่รอบข้างมีความสุข	.614
SL7 ข้าพเจ้าสร้างมิตรภาพกับผู้อื่นได้อย่างเหมาะสม	.584
SL8 ข้าพเจ้าใช้เหตุผลในการตัดสินใจเรื่องต่าง ๆ	.566
SL9 ข้าพเจ้าเข้ากับผู้อื่น หรือกลุ่มที่มีความแตกต่างกันได้	.448
SL10 ข้าพเจ้าปฏิบัติตนได้เหมาะสมกับสถานการณ์	.388
SL11 ข้าพเจ้าเลือกใช้เทคโนโลยีในด้านต่าง ๆ ได้อย่างสร้างสรรค์ และเหมาะสม	.381
SL12 ข้าพเจ้าสามารถจัดการความขัดแย้งของเพื่อน ๆ ระหว่างกลุ่มที่มีความแตกต่างกันได้	.363

จากตาราง 10 แสดงค่าน้ำหนักของข้อความในองค์ประกอบที่ 1 จำนวน 12 ข้อความ มีค่าพิสัยน้ำหนักองค์ประกอบอยู่ระหว่าง .363–.729 ตั้งชื่อองค์ประกอบนี้ว่า ปฏิสัมพันธ์ทางสังคม

ตาราง 11 ค่าสัมประสิทธิ์สหสัมพันธ์ระหว่างข้อความในองค์ประกอบที่ 1 ปฏิสัมพันธ์ทาง

สังคม

ข้อความ	SL1	SL2	SL3	SL4	SL5	SL6	SL7	SL8	SL9	SL10	SL11	SL12
SL1	1.000	.554*	.637*	.570*	.537*	.539*	.476*	.577*	.452*	.454*	.488*	.372*
SL2		1.000	.568*	.548*	.556*	.458*	.520*	.553*	.475*	.455*	.462*	.413*
SL3			1.000	.610*	.544*	.552*	.507*	.579*	.436*	.526*	.460*	.458*
SL4				1.000	.593*	.566*	.573*	.519*	.453*	.495*	.447*	.391*
SL5					1.000	.490*	.546*	.616*	.355*	.457*	.415*	.366*
SL6						1.000	.658*	.423*	.531*	.516*	.462*	.466*
SL7							1.000	.451*	.561*	.519*	.416*	.411*
SL8								1.000	.279*	.413*	.402*	.348*
SL9									1.000	.262*	.329*	.413*
SL10										1.000	.605*	.394*
SL11											1.000	.322*
SL12												1.000
\bar{X}	3.51	3.24	3.60	3.76	3.69	3.69	3.76	3.68	3.44	3.64	3.66	3.13
SD	0.91	0.98	0.89	0.90	0.91	0.96	0.96	0.97	0.99	0.89	0.89	0.98
Kaiser-Meyer-Olkin Measure of Sampling Adequacy(KMO)											.930	
Bartlett's Test of Sphericity											Approx. Chi-Square	3691.276
											df	66
											p-value	.000

หมายเหตุ: * มีนัยสำคัญทางสถิติที่ระดับ .05

จากตาราง 11 แสดงค่าสัมประสิทธิ์สหสัมพันธ์ระหว่างข้อความในองค์ประกอบที่ 1 ปฏิสัมพันธ์ทางสังคม พบว่า มีความสัมพันธ์เชิงบวกอย่างมีนัยสำคัญทางสถิติที่ระดับ .05 โดยมีค่าสัมประสิทธิ์สหสัมพันธ์อยู่ระหว่าง .262-.658 เมื่อพิจารณาค่าเฉลี่ย พบว่า ข้อความ ที่อยู่ในระดับมาก ได้แก่ SL1, SL3, SL4, SL5, SL6, SL7, SL8, SL10 และ SL11 โดยมีค่าเฉลี่ยอยู่ระหว่าง 3.51-3.76 และข้อความที่อยู่ในระดับปานกลาง ได้แก่ SL2, SL9 และ SL12 มีค่าเฉลี่ยอยู่ระหว่าง 3.13-3.44 ตามลำดับ เมื่อพิจารณาค่า Kaiser-Meyer-Olkin Measure of Sampling Adequacy (KMO) พบว่ามีค่า KMO เท่ากับ .930 ซึ่งมากกว่า .05 แสดงว่า ข้อความในองค์ประกอบที่ 1 ปฏิสัมพันธ์ทางสังคม มีความสัมพันธ์กันในขนาดที่เหมาะสม และเมื่อทดสอบค่าด้วย Bartlett's Test of Sphericity พบว่า มีค่า Chi-Square เท่ากับ 3691.276 และมีนัยสำคัญทางสถิติที่ระดับ .05 แสดงว่าเมทริกซ์สหสัมพันธ์ที่ได้ไม่เป็นเมทริกซ์เอกลักษณะ

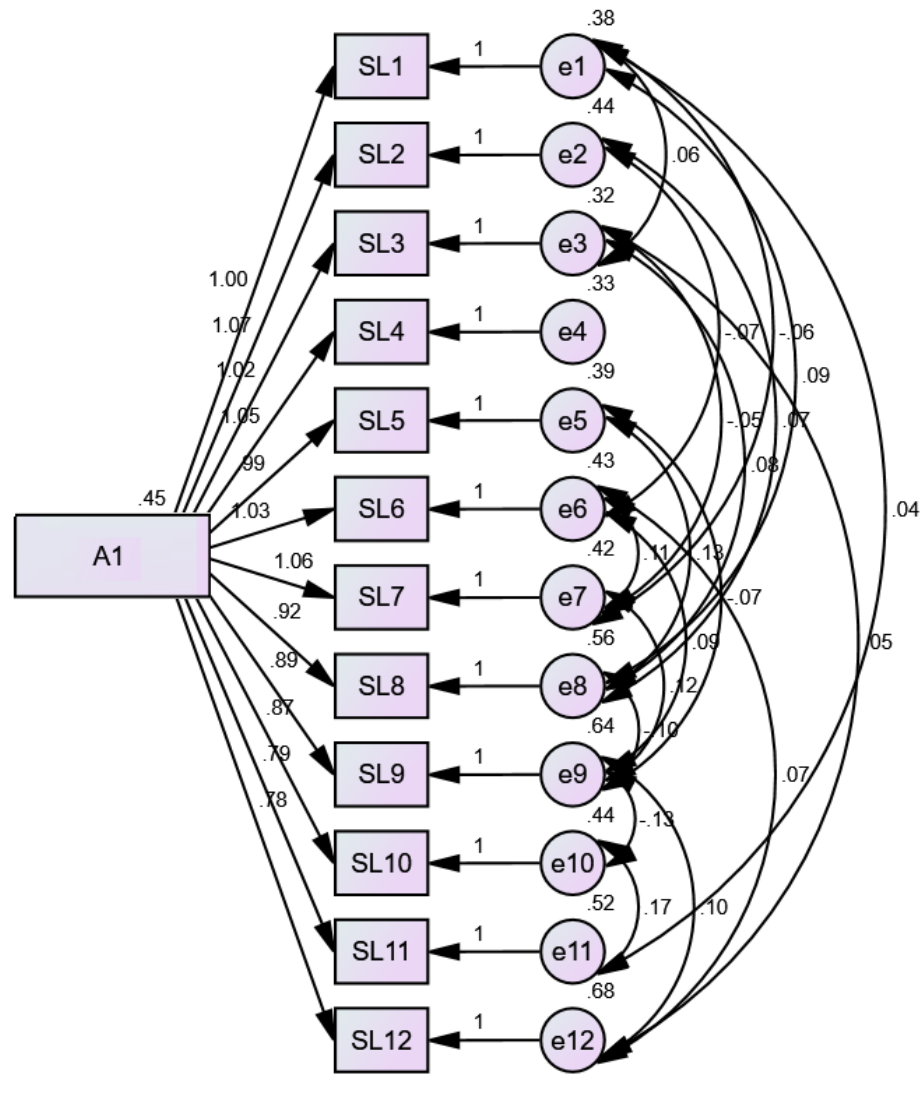

Chi-square = 47.309, df= 35, p-value = .080, GFI = .987, AGFI = .971, RMSEA = .024

ภาพ 2 ผลการวิเคราะห์องค์ประกอบเชิงยืนยัน

องค์ประกอบที่ 1 ปฏิสัมพันธ์ทางสังคม (A1)

จากภาพ 2 ผลการวิเคราะห์องค์ประกอบเชิงยืนยันองค์ประกอบที่ 1 ปฏิสัมพันธ์ทางสังคม (A1) พบว่า มีค่า Chi-square เท่ากับ 47.309 มีนัยสำคัญทางสถิติที่ระดับ .05 ค่าดัชนี GFI มีค่าเท่ากับ .987 ค่าดัชนี AGFI มีค่าเท่ากับ .971 และค่า RMSEA มีค่าเท่ากับ .024 แสดงว่าภาวะผู้นำของนักเรียนระดับชั้นมัธยมศึกษา องค์ประกอบที่ 1 ปฏิสัมพันธ์ทางสังคม (A1) มีความสอดคล้องกับข้อมูลเชิงประจักษ์

ตาราง 12 ค่าน้ำหนักของข้อความในองค์ประกอบที่ 2 ความเป็นพลเมือง

ข้อความ	ค่าน้ำหนัก องค์ประกอบ
SL13 ข้าพเจ้ารักษาชื่อเสียงของประเทศชาติ	.719
SL14 ข้าพเจ้าปฏิบัติต่อตนเองและผู้อื่น อย่างตรงไปตรงมา ทั้งทางกาย วาจา และใจ	.623
SL15 ข้าพเจ้าร่วมทำกิจกรรมเพื่อประโยชน์ของโรงเรียน ชุมชน และสังคม ด้วยความเต็มใจโดยไม่หวังผลตอบแทน	.616
SL16 ข้าพเจ้าปฏิบัติตามกฎ ระเบียบข้อบังคับของโรงเรียน และกฎหมาย	.543
SL17 ข้าพเจ้าปฏิบัติงานที่ได้รับมอบหมายจนบรรลุความสำเร็จ	.500
SL18 ข้าพเจ้ามีความสนใจและมีความอยากรู้ อยากเห็นนวัตกรรม หรือวิธีการใหม่ ๆ	.395
SL19 ข้าพเจ้ามีพฤติกรรมที่แสดงออกถึงคุณลักษณะที่พึงประสงค์ตามที่โรงเรียนกำหนด	.356

จากตาราง 12 แสดงค่าน้ำหนักของข้อความในองค์ประกอบที่ 2 จำนวน 7 ข้อความ มีค่าพิสัยน้ำหนักขององค์ประกอบอยู่ระหว่าง .356-.719 ตั้งชื่อองค์ประกอบนี้ว่า ความเป็นพลเมือง

ตาราง 13 ค่าสัมประสิทธิ์สหสัมพันธ์ระหว่างข้อความในองค์ประกอบที่ 2 ความเป็น

พลเมือง							
ข้อความ	SL13	SL14	SL15	SL16	SL17	SL18	SL19
SL13	1.000	.564*	.588*	.468*	.504*	.488*	.379*
SL14		1.000	.704*	.489*	.614*	.537*	.424*
SL15			1.000	.487*	.589*	.416*	.434*
SL16				1.000	.502*	.367*	.480*
SL17					1.000	.511*	.434*
SL18						1.000	.463*
SL19							1.000
\bar{X}	3.62	3.57	3.62	3.58	3.54	3.86	3.63
SD	.91	.91	.89	.99	.94	.90	.82
Kaiser–Meyer–Olkin Measure of Sampling Adequacy(KMO)							.879
Bartlett's Test of Sphericity			Approx. Chi–Square				1801.33
							5
							df
							21
							Sig.
							.000

หมายเหตุ: * มีนัยสำคัญทางสถิติที่ระดับ .05

จากตาราง 13 แสดงค่าสัมประสิทธิ์สหสัมพันธ์ระหว่างข้อความในองค์ประกอบที่ 2 ความเป็นพลเมือง พบว่า มีความสัมพันธ์เชิงบวกอย่างมีนัยสำคัญทางสถิติที่ระดับ .05 โดยมีค่าสัมประสิทธิ์สหสัมพันธ์อยู่ระหว่าง .367–.704 เมื่อพิจารณาค่าเฉลี่ย พบว่า ข้อความทุกข้อความอยู่ในระดับมาก โดยมีค่าเฉลี่ยอยู่ระหว่าง 3.54 – 3.86 เมื่อพิจารณาค่า Kaiser–Meyer–Olkin Measure of Sampling Adequacy (KMO) พบว่า ค่า KMO มีค่าเท่ากับ .879 ซึ่งมากกว่า .05 แสดงว่า ข้อความในองค์ประกอบที่ 2 ความเป็นพลเมือง มีความสัมพันธ์กันในขนาดที่เหมาะสม และเมื่อทดสอบค่าด้วย Bartlett's Test of Sphericity พบว่า มีค่า Chi–Square เท่ากับ 1801.335 และมีนัยสำคัญทางสถิติที่ระดับ .05 แสดงว่าเมทริกซ์สหสัมพันธ์ที่ได้ไม่เป็นเมทริกซ์เอกลักษณะ

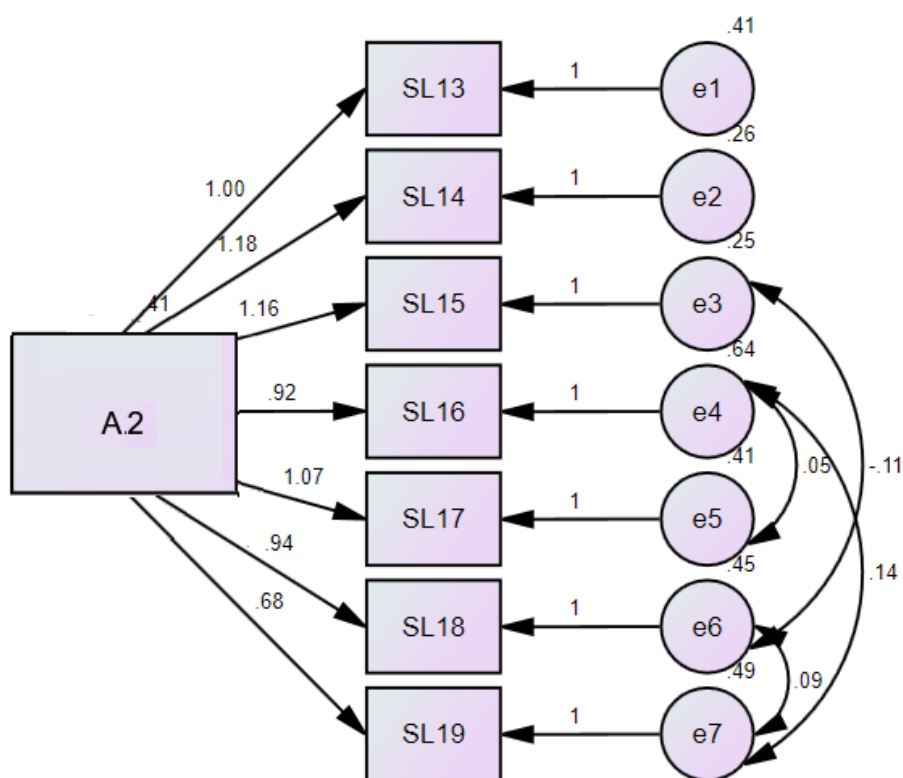

Chi-square = 18.202, df= 10, p-value = .062, GFI = .991, AGFI = .976, RMSEA = .037

ภาพ 3 ผลการวิเคราะห์องค์ประกอบเชิงยืนยัน

องค์ประกอบที่ 2 ความเป็นพลเมือง (A2)

จากภาพ 3 ผลการวิเคราะห์องค์ประกอบเชิงยืนยันองค์ประกอบที่ 2 ความเป็นพลเมือง (A2) พบว่า มีค่า Chi-square เท่ากับ 18.202 มีนัยสำคัญทางสถิติที่ระดับ .05 ค่าดัชนี GFI มีค่าเท่ากับ .991 ค่าดัชนี AGFI มีค่าเท่ากับ .976 และค่า RMSEA มีค่าเท่ากับ .037 แสดงว่าภาวะผู้นำของนักเรียนระดับชั้นมัธยมศึกษา องค์ประกอบที่ 2 ความเป็นพลเมือง (A2) มีความสอดคล้องกับข้อมูลเชิงประจักษ์

ตาราง 14 ค่าน้ำหนักของข้อความในองค์ประกอบที่ 3 ความรับผิดชอบ

ข้อความ	ค่าน้ำหนัก องค์ประกอบ
SL20 ข้าพเจ้าจะปฏิบัติภารกิจต่าง ๆ ตามที่ได้กำหนดไว้อย่างเคร่งครัด	.720
SL21 ข้าพเจ้ามุ่งมั่นในการทำหน้าที่ต่าง ๆ ด้วยความเพียรพยายาม อุตุนเพื่อให้มีผลสำเร็จที่ดียิ่งขึ้น	.612
SL22 ข้าพเจ้าเชื่อมั่นว่าสามารถปฏิบัติกิจกรรมต่าง ๆ ให้ประสบความสำเร็จได้	.607
SL23 ข้าพเจ้าสามารถทำงานที่ได้รับมอบหมายได้ถูกต้องครบถ้วนสมบูรณ์ ประณีตเรียบร้อย	.585
SL24 ข้าพเจ้าแสวงหาความรู้จากแหล่งเรียนรู้ทั้งภายในและภายนอกโรงเรียน	.322
SL25 ข้าพเจ้าสามารถทำให้ผู้อื่นให้ความร่วมมือในการทำกิจกรรมต่าง ๆ ได้	.322

จากตาราง 14 แสดงค่าน้ำหนักของข้อความในองค์ประกอบที่ 3 จำนวน 6 ข้อความ มีค่าพิสัยน้ำหนักขององค์ประกอบอยู่ระหว่าง .322-.720 ตั้งชื่อองค์ประกอบนี้ว่า ความรับผิดชอบ

ตาราง 15 ค่าสัมประสิทธิ์สหสัมพันธ์ระหว่างข้อความในองค์ประกอบที่ 3 ความ
รับผิดชอบ

ข้อความ	SL20	SL21	SL22	SL23	SL24	SL25
SL20	1.000	.629*	.481*	.475*	.334*	.322*
SL21		1.000	.488*	.548*	.480*	.408*
SL22			1.000	.517*	.376*	.425*
SL23				1.000	.349*	.389*
SL24					1.000	.361*
SL25						1.000
\bar{X}	3.41	3.55	3.51	3.45	3.36	3.50
SD	.78	.88	.95	.79	1.02	.85
Kaiser-Meyer-Olkin Measure of Sampling Adequacy(KMO)						.844
Bartlett's Test of Sphericity				Approx. Chi-Square	1138.679	
				df	15	
				Sig.	.000	

หมายเหตุ: * มีนัยสำคัญทางสถิติที่ระดับ .05

จากตาราง 15 แสดงค่าสัมประสิทธิ์สหสัมพันธ์ระหว่างข้อความในองค์ประกอบที่ 3 ความรับผิดชอบ พบว่า มีความสัมพันธ์เชิงบวกอย่างมีนัยสำคัญทางสถิติที่ระดับ .05 โดยมีค่าสัมประสิทธิ์สหสัมพันธ์อยู่ระหว่าง .322-.629 เมื่อพิจารณาค่าเฉลี่ย พบว่า ข้อความที่อยู่ในระดับมาก ได้แก่ SL21, SL22 และ SL25 โดยมีค่าเฉลี่ยอยู่ระหว่าง 3.50-3.55 และข้อความที่อยู่ในระดับปานกลาง ได้แก่ SL20, SL23 และ SL24 มีค่าเฉลี่ยอยู่ระหว่าง 3.36-3.45 ตามลำดับ เมื่อพิจารณาค่า Kaiser-Meyer-Olkin Measure of Sampling Adequacy (KMO) พบว่ามีค่า KMO เท่ากับ .844 ซึ่งมากกว่า .05 แสดงว่า ข้อความในองค์ประกอบที่ 3 ความรับผิดชอบ มีความสัมพันธ์กันในขนาดที่เหมาะสม และเมื่อทดสอบค่าด้วย Bartlett's Test of Sphericity พบว่า มีค่า Chi-Square เท่ากับ 1138.679 และมีนัยสำคัญทางสถิติที่ระดับ .05 แสดงว่าเมทริกซ์สหสัมพันธ์ที่ได้ไม่เป็นเมทริกซ์เอกลักษณะ

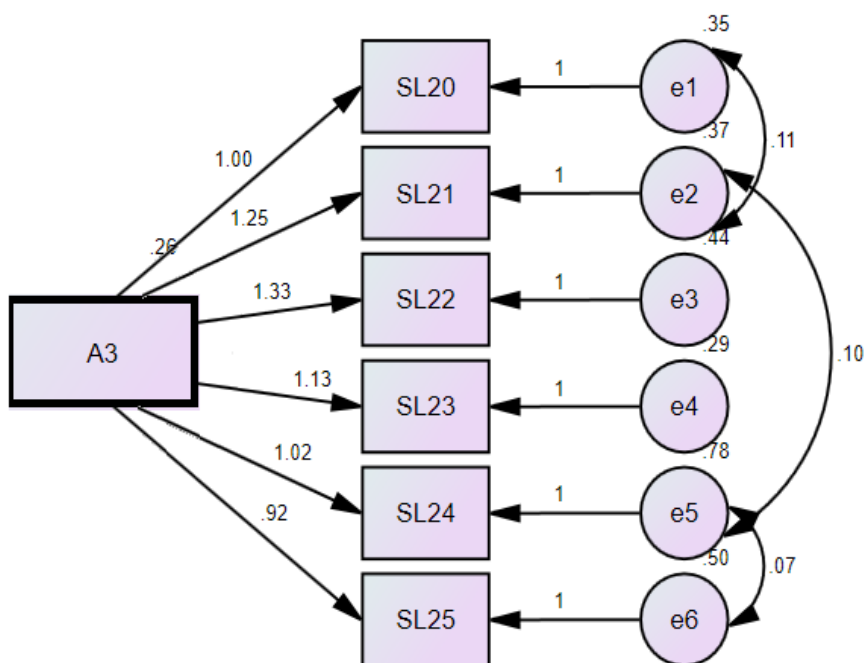

Chi-square = 11.507, df= 6, p-value = .074, GFI =.994, AGFI = .978, RMSEA = .040

ภาพ 4 ผลการวิเคราะห์องค์ประกอบเชิงยืนยัน
องค์ประกอบที่ 3 ความรับผิดชอบ (A3)

จากภาพ 4 ผลการวิเคราะห์องค์ประกอบเชิงยืนยันองค์ประกอบที่ 3 ความรับผิดชอบ (A3) พบว่า มีค่า Chi-square เท่ากับ 11.507 มีนัยสำคัญทางสถิติที่ระดับ .05 ค่าดัชนี GFI มีค่าเท่ากับ .994 ค่าดัชนี AGFI มีค่าเท่ากับ .978 และค่า RMSEA มีค่าเท่ากับ .040 แสดงว่าภาวะผู้นำของนักเรียนระดับชั้นมัธยมศึกษา องค์ประกอบที่ 3 ความรับผิดชอบ (A3) มีความสอดคล้องกับข้อมูลเชิงประจักษ์

ตาราง 16 ค่าน้ำหนักของข้อความในองค์ประกอบที่ 4 การทำงานร่วมกับผู้อื่น

ข้อความ	ค่าน้ำหนัก องค์ประกอบ
SL26 ข้าพเจ้าปฏิบัติต่อผู้อื่นด้วยความเสมอภาคเท่าเทียม	.750
SL27 ข้าพเจ้าสามารถเชื่อมโยงกลุ่มคนที่สมัครใจแลกเปลี่ยนข่าวสารหรือทำกิจกรรมร่วมกันได้	.661
SL28 ข้าพเจ้ายอมรับความคิดเห็นของผู้อื่นในสถานการณ์ต่าง ๆ ได้	.642
SL29 ข้าพเจ้าไม่ย่อท้อต่ออุปสรรค ความลำบากใด ๆ	.578
SL30 ข้าพเจ้าทำความเข้าใจกับสิ่งที่ผู้อื่นต้องการสื่อสารได้	.552
SL31 ข้าพเจ้าทำงานร่วมกับผู้อื่นได้	.518

จากตาราง 16 แสดงค่าน้ำหนักของข้อความในองค์ประกอบที่ 4 จำนวน 6 ข้อความ มีค่าพิสัยน้ำหนักขององค์ประกอบอยู่ระหว่าง .518-.750 ตั้งชื่อองค์ประกอบนี้ว่า การทำงานร่วมกับผู้อื่น

ตาราง 17 ค่าสัมประสิทธิ์สหสัมพันธ์ระหว่างข้อความในองค์ประกอบที่ 4 การทำงานร่วมกับผู้อื่น

ข้อความ	SL26	SL27	SL28	SL29	SL30	SL31
SL26	1.000	.630*	.479*	.604*	.430*	.502*
SL27		1.000	.479*	.566*	.450*	.525*
SL28			1.000	.311*	.540*	.432*
SL29				1.000	.326*	.488*
SL30					1.000	.347*
SL31						1.000
\bar{X}	3.67	3.50	3.73	3.55	3.55	3.70
SD	.92	.88	.88	.89	.78	.98
Kaiser-Meyer-Olkin Measure of Sampling Adequacy(KMO)						.850
Bartlett's Test of Sphericity				Approx. Chi-Square	1336.726	
				df	15	
				Sig.	.000	

หมายเหตุ: * มีนัยสำคัญทางสถิติที่ระดับ .05

จากตาราง 17 แสดงค่าสัมประสิทธิ์สหสัมพันธ์ระหว่างข้อความในองค์ประกอบที่ 4 การทำงานร่วมกับผู้อื่น พบว่า มีความสัมพันธ์เชิงบวกอย่างมีนัยสำคัญทางสถิติที่ระดับ .05 โดยมีค่าสัมประสิทธิ์สหสัมพันธ์อยู่ระหว่าง .311-.630 เมื่อพิจารณาค่าเฉลี่ย พบว่า ข้อความทุกข้อความอยู่ในระดับมาก โดยมีค่าเฉลี่ยอยู่ระหว่าง 3.50-3.73 เมื่อพิจารณาค่า Kaiser-Meyer-Olkin Measure of Sampling Adequacy (KMO) พบว่ามีค่า KMO เท่ากับ .850 ซึ่งมากกว่า .05 แสดงว่า ข้อความในองค์ประกอบที่ 4 การทำงานร่วมกับผู้อื่น มีความสัมพันธ์กันในขนาดที่เหมาะสม และเมื่อทดสอบค่าด้วย Bartlett's Test of Sphericity พบว่า มีค่า Chi-Square เท่ากับ 1336.726 และมีนัยสำคัญทางสถิติที่ระดับ .05 แสดงว่าเมทริกซ์สหสัมพันธ์ที่ได้ไม่เป็นเมทริกซ์เอกลักษณะ

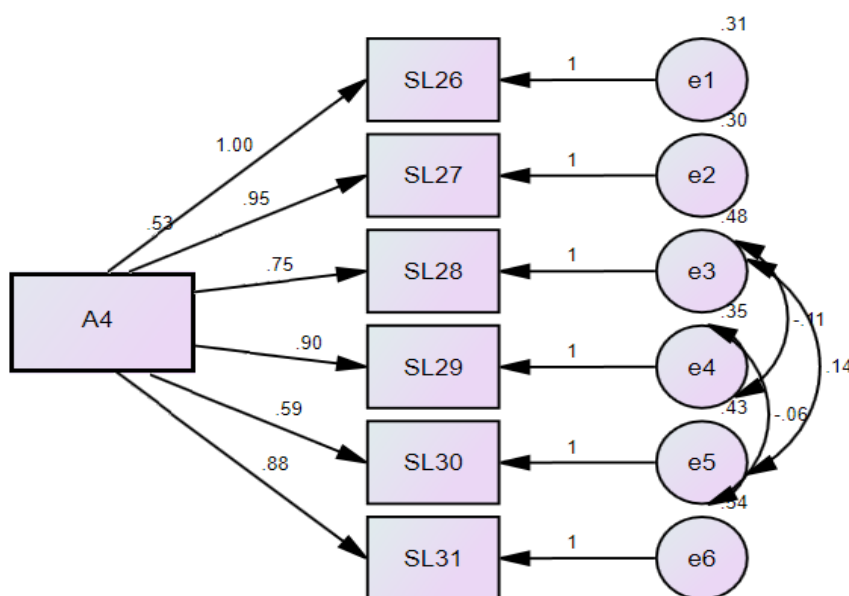

Chi-square = 6.721, df= 6, p-value = .347, GFI = .996, AGFI = .987, RMSEA = .014

ภาพ 5 ผลการวิเคราะห์องค์ประกอบเชิงยืนยัน

องค์ประกอบที่ 4 การทำงานร่วมกับผู้อื่น (A4)

จากภาพ 5 ผลการวิเคราะห์องค์ประกอบเชิงยืนยันขององค์ประกอบที่ 4 การทำงานร่วมกับผู้อื่น (A4) พบว่า มีค่า Chi-square เท่ากับ 6.721 มีนัยสำคัญทางสถิติที่ระดับ .05 ค่าดัชนี GFI มีค่าเท่ากับ .996 ค่าดัชนี AGFI มีค่าเท่ากับ .987 และค่า RMSEA มีค่าเท่ากับ .014 แสดงว่าภาวะผู้นำของนักเรียนระดับชั้นมัธยมศึกษา องค์ประกอบที่ 4 การทำงานร่วมกับผู้อื่น (A4) มีความสอดคล้องกับข้อมูลเชิงประจักษ์

ตาราง 18 ค่าน้ำหนักของข้อความในองค์ประกอบที่ 5 การบริหารจัดการ

ข้อความ	ค่าน้ำหนัก องค์ประกอบ
SL32 ข้าพเจ้าสามารถโน้มน้าวให้ผู้อื่นยอมรับ และปฏิบัติตามความคิดของตนเองได้	.763
SL33 ข้าพเจ้าเรียนรู้เพื่อให้เข้าใจองค์ความรู้ต่างๆ ที่มีอยู่อย่างหลากหลายได้	.662
SL34 ข้าพเจ้าสามารถจัดวางคนให้เหมาะสมกับกิจกรรมในการทำงานกลุ่มได้	.547
SL35 ข้าพเจ้าพยายามศึกษางานที่ได้รับมอบหมายให้เข้าใจอย่างถ่องแท้	.516
SL36 ข้าพเจ้าได้รับความไว้วางใจจากเพื่อนให้เป็นผู้นำกลุ่มในการทำกิจกรรม	.513
SL37 ข้าพเจ้ากำหนดเป้าหมายที่เป็นไปได้และท้าทายความสามารถของตนเอง	.468
SL38 ข้าพเจ้ามีวิธีการทำงานที่จะทำให้ประสบความสำเร็จได้	.392

จากตาราง 18 แสดงค่าน้ำหนักของข้อความในองค์ประกอบที่ 5 จำนวน 7 ข้อความ มีค่าพิสัยน้ำหนักขององค์ประกอบอยู่ระหว่าง .392-.763 ตั้งชื่อองค์ประกอบนี้ว่า การบริหารจัดการ



ตาราง 19 ค่าสัมประสิทธิ์สหสัมพันธ์ระหว่างข้อความในองค์ประกอบที่ 5 การบริหาร
จัดการ

ข้อความ	SL32	SL33	SL34	SL35	SL36	SL37	SL38	
SL32	1.000	.477*	.505*	.324*	.417*	.298*	.206*	
SL33		1.000	.436*	.454*	.429*	.377*	.393*	
SL34			1.000	.472*	.341*	.455*	.468*	
SL35				1.000	.337*	.273*	.382*	
SL36					1.000	.365*	.295*	
SL37						1.000	.641*	
SL38							1.000	
\bar{X}	3.40	3.42	3.34	3.62	3.48	3.55	3.47	
SD	.77	.75	.75	.71	.81	.85	.86	
Kaiser-Meyer-Olkin Measure of Sampling Adequacy(KMO)							.804	
Bartlett's Test of Sphericity					Approx. Chi-Square		1327.51	
							8	
							df	21
							Sig.	.000

หมายเหตุ: * มีนัยสำคัญทางสถิติที่ระดับ .05

จากตาราง 19 แสดงค่าสัมประสิทธิ์สหสัมพันธ์ระหว่างข้อความในองค์ประกอบที่ 5 การบริหารจัดการ พบว่า มีความสัมพันธ์เชิงบวกอย่างมีนัยสำคัญทางสถิติที่ระดับ .05 โดยมีค่าสัมประสิทธิ์สหสัมพันธ์อยู่ระหว่าง .206-.641 เมื่อพิจารณาค่าเฉลี่ย พบว่า ข้อความที่อยู่ในระดับมาก ได้แก่ SL35 และ SL37 โดยมีค่าเฉลี่ยเท่ากับ 3.62 และ 3.55 ตามลำดับ และข้อความที่อยู่ในระดับปานกลาง ได้แก่ SL32, SL33, SL34 SL36 และ SL38 มีค่าเฉลี่ยอยู่ระหว่าง 3.34-3.48 ตามลำดับ เมื่อพิจารณาค่า Kaiser-Meyer-Olkin Measure of Sampling Adequacy (KMO) พบว่า มีค่า KMO เท่ากับ .804 ซึ่งมากกว่า .05 แสดงว่า ข้อความในองค์ประกอบที่ 5 การบริหารจัดการ มีความสัมพันธ์กันในขนาดที่เหมาะสม และเมื่อทดสอบค่าด้วย Bartlett's Test of Sphericity พบว่า มีค่า Chi-Square เท่ากับ 1327.518 และมีนัยสำคัญทางสถิติที่ระดับ .05 แสดงว่าเมทริกซ์สหสัมพันธ์ที่ได้ไม่เป็นเมทริกซ์เอกลักษณะ

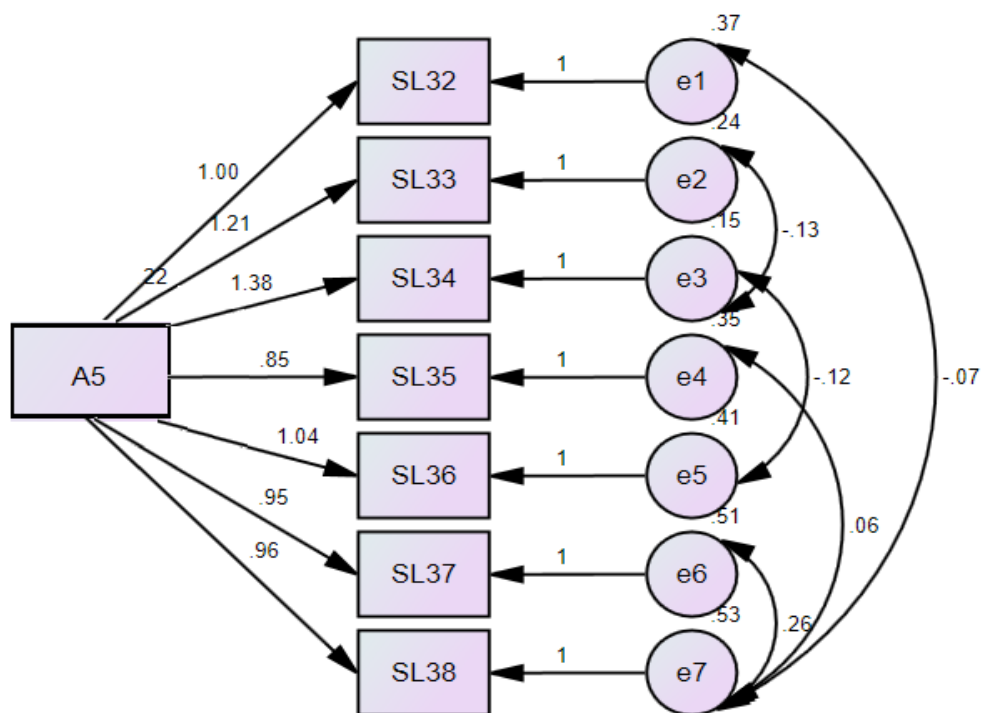

Chi-square = 15.746, df= 9, p-value = .072, GFI =.992, AGFI = .977, RMSEA = .036

ภาพ 6 ผลการวิเคราะห์องค์ประกอบเชิงยืนยัน
องค์ประกอบที่ 5 การบริหารจัดการ (A5)

จากภาพ 6 ผลการวิเคราะห์องค์ประกอบเชิงยืนยันองค์ประกอบที่ 5 การบริหารจัดการ (A5) พบว่า มีค่า Chi-square เท่ากับ 15.746 มีนัยสำคัญทางสถิติที่ระดับ .05 ค่าดัชนี GFI มีค่าเท่ากับ .992 ค่าดัชนี AGFI มีค่าเท่ากับ .977 และค่า RMSEA มีค่าเท่ากับ .036 แสดงว่า ภาวะผู้นำของนักเรียนระดับชั้นมัธยมศึกษา องค์ประกอบที่ 5 การบริหารจัดการ (A5) มีความสอดคล้องกับข้อมูลเชิงประจักษ์

ตาราง 20 ค่าน้ำหนักของข้อความในองค์ประกอบที่ 6 การมีวิจารณญาณ

ข้อความ	ค่าน้ำหนัก องค์ประกอบ
SL39 ข้าพเจ้ามองหรือคาดการณ์ภาพอนาคตในสิ่งที่มีความเป็นไปได้	.682
SL40 ข้าพเจ้ามักวางแผนงานล่วงหน้าในการทำงาน	.680
SL41 ข้าพเจ้ามีความคิดที่เป็นระบบ	.667
SL42 ข้าพเจ้ามีความคิดริเริ่มแปลกใหม่ ที่มีความเป็นไปได้	.608

จากตาราง 20 แสดงค่าน้ำหนักของข้อความในองค์ประกอบที่ 6 จำนวน 4 ข้อความ มีค่าพิสัยน้ำหนักขององค์ประกอบอยู่ระหว่าง .608–.682 ตั้งชื่อองค์ประกอบนี้ว่า การมี
 วิจารณญาณ

ตาราง 21 ค่าสัมประสิทธิ์สหสัมพันธ์ระหว่างข้อความในองค์ประกอบที่ 6 การมี
 วิจารณญาณ

ข้อความ	SL39	SL40	SL41	SL42
SL39	1.000	.417*	.380*	.369*
SL40		1.000	.556*	.470*
SL41			1.000	.376*
SL42				1.000
\bar{X}	3.44	3.35	3.30	3.40
SD	.92	.91	.87	.88
Kaiser–Meyer–Olkin Measure of Sampling Adequacy(KMO)				.751
Bartlett's Test of Sphericity			Approx. Chi–Square	533.114
			df	6
			Sig.	.000

หมายเหตุ: * มีนัยสำคัญทางสถิติที่ระดับ .05

จากตาราง 21 แสดงค่าสัมประสิทธิ์สหสัมพันธ์ระหว่างข้อความในองค์ประกอบที่ 6 การมี
 วิจารณญาณ พบว่า มีความสัมพันธ์เชิงบวกอย่างมีนัยสำคัญทางสถิติที่ระดับ .05 โดยมี
 ค่าสัมประสิทธิ์สหสัมพันธ์อยู่ระหว่าง .369–.556 เมื่อพิจารณาค่าเฉลี่ย พบว่า ข้อความ SL39,
 SL40, SL41 และ SL42 อยู่ในระดับปานกลาง โดยมีค่าเฉลี่ยอยู่ระหว่าง 3.30–3.44 เมื่อ

พิจารณาค่า Kaiser–Meyer–Olkin Measure of Sampling Adequacy (KMO) พบว่า มีค่า KMO เท่ากับ .751 ซึ่งมากกว่า .05 แสดงว่า ตัวแปรภาวะผู้นำของนักเรียนระดับชั้นมัธยมศึกษา ในองค์ประกอบที่ 6 การมีวิจาร์ณญาณ มีความสัมพันธ์กันในขนาดที่เหมาะสม และเมื่อทดสอบค่าด้วย Bartlett's Test of Sphericity พบว่า มีค่า Chi-Square เท่ากับ 533.114 และมีนัยสำคัญทางสถิติที่ระดับ .05 แสดงว่าเมทริกซ์สหสัมพันธ์ที่ได้ไม่เป็นเมทริกซ์เอกลักษณะ

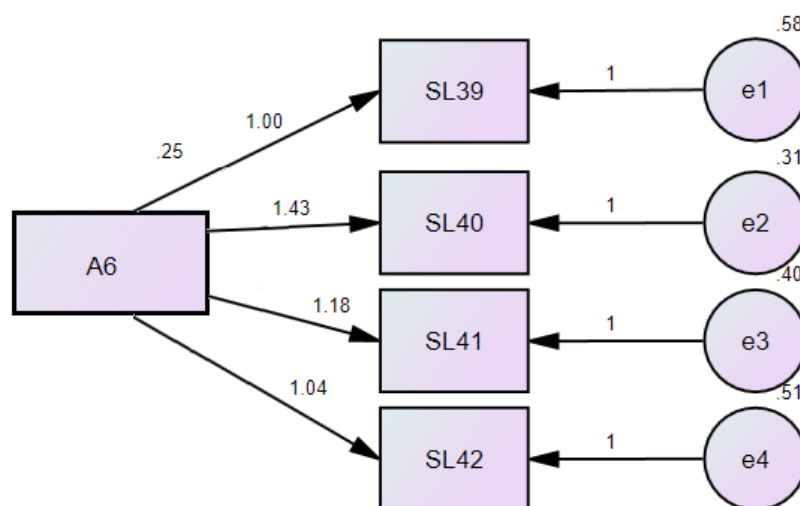

Chi-square = 5.357, df= 2, p-value = .069, GFI = .996, AGFI = .978, RMSEA = .053

ภาพ 7 ผลการวิเคราะห์องค์ประกอบเชิงยืนยัน
องค์ประกอบที่ 6 การมีวิจาร์ณญาณ(A6)

จากภาพ 7 ผลการวิเคราะห์องค์ประกอบเชิงยืนยันองค์ประกอบที่ 6 การมีวิจาร์ณญาณ (A6) พบว่า มีค่า Chi-square เท่ากับ 5.357 มีนัยสำคัญทางสถิติที่ระดับ .05 ค่าดัชนี GFI มีค่าเท่ากับ .996 ค่าดัชนี AGFI มีค่าเท่ากับ .978 และค่า RMSEA มีค่าเท่ากับ .053 แสดงว่า ภาวะผู้นำของนักเรียนระดับชั้นมัธยมศึกษา องค์ประกอบที่ 6 การมีวิจาร์ณญาณ (A6) มีความสอดคล้องกับข้อมูลเชิงประจักษ์

ตาราง 22 ค่าน้ำหนักของข้อความในองค์ประกอบที่ 7 การควบคุมตนเอง

ข้อความ	ค่าน้ำหนัก องค์ประกอบ
SL43 ข้าพเจ้าสื่อสารกับผู้อื่นได้อย่างถูกต้องและมีความชัดเจน	.682
SL44 ข้าพเจ้าใช้สติควบคุมอารมณ์ของตนเองได้อย่างเหมาะสม	.680
SL45 ข้าพเจ้าสามารถจัดการความขัดแย้งที่เกิดขึ้นภายในตนเองได้ อย่างมีประสิทธิภาพ	.667
SL46 ข้าพเจ้ากล้าแสดงความรู้สึก หรือความคิดเห็นในที่ชุมชนด้วย ความมั่นใจ	.608

จากตาราง 22 แสดงค่าน้ำหนักของข้อความในองค์ประกอบที่ 7 จำนวน 4 ข้อความ มีค่าพิสัยน้ำหนักขององค์ประกอบอยู่ระหว่าง .608–.682 ตั้งชื่อองค์ประกอบนี้ว่า การควบคุมตนเอง

ตาราง 23 ค่าสัมประสิทธิ์สหสัมพันธ์ระหว่างข้อความในองค์ประกอบที่ 7 การควบคุมตนเอง

ข้อความ	SL43	SL44	SL45	SL46
SL43	1.000	0.479*	0.470*	0.433*
SL44		1.000	0.345*	0.326*
SL45			1.000	0.463*
SL46				1.000
\bar{X}	3.44	3.45	3.32	3.32
SD	.93	.87	.98	.98
Kaiser–Meyer–Olkin Measure of Sampling Adequacy(KMO)				.747
Bartlett's Test of Sphericity			Approx. Chi–Square	506.554
			df	6
			Sig.	.000

หมายเหตุ: * มีนัยสำคัญทางสถิติที่ระดับ .05

จากตาราง 23 แสดงค่าสัมประสิทธิ์สหสัมพันธ์ระหว่างข้อความในองค์ประกอบที่ 7 การควบคุมตนเอง พบว่า มีความสัมพันธ์เชิงบวกอย่างมีนัยสำคัญทางสถิติที่ระดับ .05 โดยมี

ค่าสัมประสิทธิ์สหสัมพันธ์อยู่ระหว่าง .326–.479 เมื่อพิจารณาค่าเฉลี่ย พบว่า ข้อความ SL43, SL44, SL45 และ SL46 อยู่ในระดับปานกลาง โดยมีค่าเฉลี่ยอยู่ระหว่าง 3.32–3.45 เมื่อพิจารณาค่า Kaiser–Meyer–Olkin Measure of Sampling Adequacy (KMO) พบว่า มีค่า KMO เท่ากับ .747 ซึ่งมากกว่า .05 แสดงว่า ข้อความในองค์ประกอบที่ 7 การควบคุมตนเอง มีความสัมพันธ์กันในขนาดที่เหมาะสม และเมื่อทดสอบค่าด้วย Bartlett's Test of Sphericity พบว่า มีค่า Chi-Square เท่ากับ 506.554 และมีนัยสำคัญทางสถิติที่ระดับ .05 แสดงว่า เมทริกซ์สหสัมพันธ์ที่ได้ไม่เป็นเมทริกซ์เอกลักษณะ

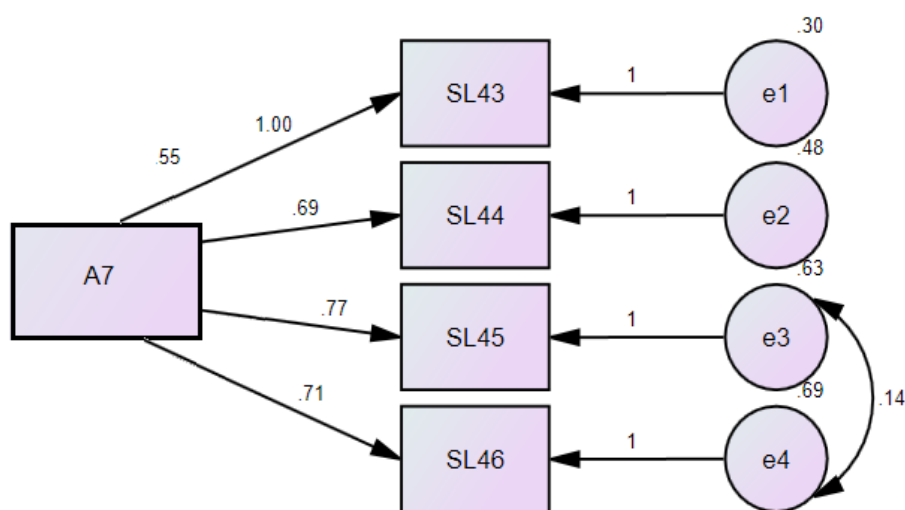

Chi-square = .046, df = 1, p-value = .831, GFI = 1.000, AGFI = 1.000, RMSEA = .000

ภาพ 8 ผลการวิเคราะห์องค์ประกอบเชิงยืนยัน

องค์ประกอบที่ 7 การควบคุมตนเอง (A7)

จากภาพ 8 ผลการวิเคราะห์องค์ประกอบเชิงยืนยันองค์ประกอบที่ 7 การควบคุมตนเอง (A7) พบว่า มีค่า Chi-square เท่ากับ .046 มีนัยสำคัญทางสถิติที่ระดับ .05 ค่าดัชนี GFI มีค่าเท่ากับ 1.000 ค่าดัชนี AGFI มีค่าเท่ากับ 1.000 และค่า RMSEA มีค่าเท่ากับ .000 แสดงว่า ภาวะผู้นำของนักเรียนระดับชั้นมัธยมศึกษา องค์ประกอบที่ 7 การควบคุมตนเอง (A7) มีความสอดคล้องกับข้อมูลเชิงประจักษ์

ตาราง 24 ค่าน้ำหนักของข้อความในองค์ประกอบที่ 8 การรู้จักตนเอง

ข้อความ	ค่าน้ำหนัก องค์ประกอบ
SL47 ข้าพเจ้ารู้สึกภูมิใจคอของตนเอง	.790
SL48 ข้าพเจ้ารู้เท่าทันความคิดของตนเอง	.745
SL49 ข้าพเจ้าแต่งกายได้ถูกต้องเหมาะสมกับกาลเทศะและ สถานการณ์ต่าง ๆ	.435
SL50 ข้าพเจ้ามีทัศนคติหรือมุมมองชีวิตในด้านดีทั้งต่อตนเอง และต่อผู้อื่น	.364

จากตาราง 24 แสดงค่าน้ำหนักของข้อความในองค์ประกอบที่ 8 จำนวน 4 ข้อความ มีค่าพิสัยน้ำหนักขององค์ประกอบอยู่ระหว่าง .364-.790 ตั้งชื่อองค์ประกอบนี้ว่า การรู้จักตนเอง

ตาราง 25 ค่าสัมประสิทธิ์สหสัมพันธ์ระหว่างข้อความในองค์ประกอบที่ 8 การรู้จักตนเอง

ข้อความ	SL47	SL48	SL49	SL50
SL47	1.000	.602*	.326*	.383*
SL48		1.000	.303*	.380*
SL49			1.000	.358*
SL50				1.000
\bar{X}	3.95	3.81	3.90	3.58
SD	.84	.86	0.79	0.91
Kaiser-Meyer-Olkin Measure of Sampling Adequacy(KMO)				.705
Bartlett's Test of Sphericity			Approx. Chi-Square	494.237
			df	6
			Sig.	.000

หมายเหตุ: * มีนัยสำคัญทางสถิติที่ระดับ .05

จากตาราง 25 แสดงค่าสัมประสิทธิ์สหสัมพันธ์ระหว่างข้อความในองค์ประกอบที่ 8 การรู้จักตนเอง พบว่า มีความสัมพันธ์เชิงบวกอย่างมีนัยสำคัญทางสถิติที่ระดับ .05 โดยมีค่าสัมประสิทธิ์สหสัมพันธ์อยู่ระหว่าง .303-.602 เมื่อพิจารณาค่าเฉลี่ย พบว่า ข้อความ SL47,

SL48, SL49 และ SL50 อยู่ในระดับมาก โดยมีค่าเฉลี่ยอยู่ระหว่าง 3.58–3.95 เมื่อพิจารณา ค่า Kaiser–Meyer–Olkin Measure of Sampling Adequacy (KMO) พบว่า มีค่า KMO เท่ากับ .705 ซึ่งมากกว่า .05 แสดงว่า ข้อความในองค์ประกอบที่ 8 การรู้จักตนเอง มีความสัมพันธ์กัน ในขนาดที่เหมาะสม และเมื่อทดสอบค่าด้วย Bartlett's Test of Sphericity พบว่า มีค่า Chi-Square เท่ากับ 494.237 และมีนัยสำคัญทางสถิติที่ระดับ .05 แสดงว่าเมทริกซ์สหสัมพันธ์ ที่ได้ไม่เป็นเมทริกซ์เอกลักษณะ

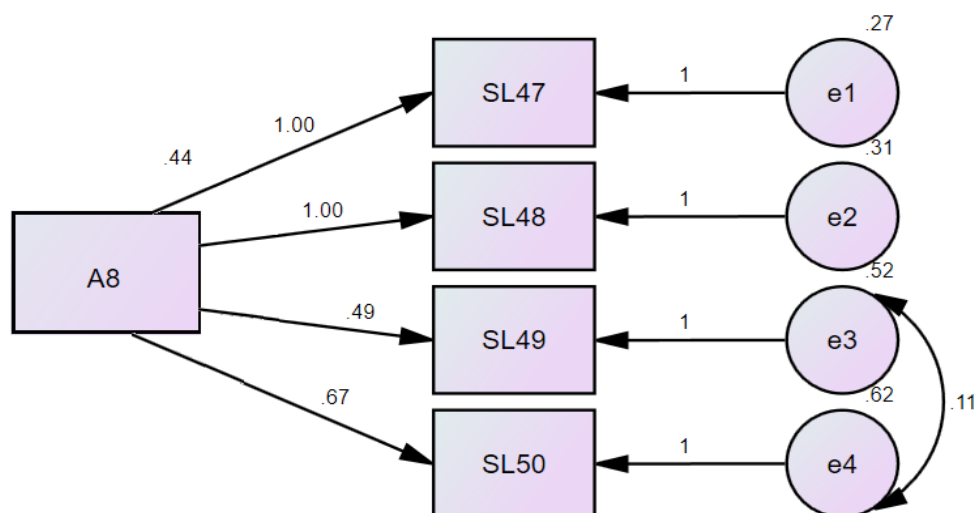

Chi-square = .255, df= 1, p-value = .614, GFI =1.000, AGFI = .998, RMSEA = .000

ภาพ 9 ผลการวิเคราะห์องค์ประกอบเชิงยืนยัน
องค์ประกอบที่ 8 การรู้จักตนเอง (A8)

จากภาพ 9 ผลการวิเคราะห์องค์ประกอบเชิงยืนยันองค์ประกอบที่ 8 การรู้จักตนเอง (A8) พบว่า มีค่า Chi-square เท่ากับ .255 มีนัยสำคัญทางสถิติที่ระดับ .05 ค่าดัชนี GFI มีค่าเท่ากับ 1.000 ค่าดัชนี AGFI มีค่าเท่ากับ .998 และค่า RMSEA มีค่าเท่ากับ .000 แสดงว่า ภาวะผู้นำของนักเรียนระดับชั้นมัธยมศึกษา องค์ประกอบที่ 8 การรู้จักตนเอง (A8) มีความสอดคล้องกับข้อมูลเชิงประจักษ์

จากนั้นจึงทำการของภาวะผู้นำของนักเรียนระดับชั้นมัธยมศึกษา เพื่อทดสอบความสอดคล้องของโมเดลองค์ประกอบตามแนวคิดและทฤษฎีกับข้อมูลเชิงประจักษ์ โดยการทดสอบความสอดคล้องของโมเดลองค์ประกอบด้วยดัชนีวัดความสอดคล้องในเบื้องต้นทำการวิเคราะห์สัมประสิทธิ์สหสัมพันธ์แบบเพียร์สัน (Pearson's product-moment correlation coefficient) เพื่อ

วิเคราะห์ข้อมูลพื้นฐานการวิเคราะห์โมเดลองค์ประกอบ และทดสอบความสอดคล้องของโมเดลด้วยดัชนีวัดความสอดคล้องได้แก่ ดัชนีวัดระดับความกลมกลืน (Goodness of Fit Index: GFI) ดัชนีวัดระดับความกลมกลืนที่ปรับแก้แล้ว (Adjusted Goodness of Fit Index: AGFI) ค่ารากของค่าเฉลี่ยกำลังสองของความคลาดเคลื่อนโดยประมาณ (Root Mean Square Error of Approximation: RMSEA) โดยวิเคราะห์องค์ประกอบเชิงยืนยัน 8 องค์ประกอบ ได้แก่ A1 ปฏิสัมพันธ์ทางสังคม A2 ความเป็นพลเมือง A3 ความรับผิดชอบ A4 การทำงานร่วมกับผู้อื่น A5 การบริหารจัดการ A6 การมีวิจรรย์ญาณ A7 การควบคุมตนเอง และ A8 การรู้จักตนเอง ดังแสดงในตาราง 26

ตาราง 26 ค่าสัมประสิทธิ์สหสัมพันธ์ระหว่างองค์ประกอบภาวะผู้นำของนักเรียนระดับชั้นมัธยมศึกษา

ข้อความ	A1	A2	A3	A4	A5	A6	A7	A8
A1	1.000	.722*	.599*	.660*	.704*	.476*	.693*	.551*
A2		1.000	.732*	.573*	.581*	.439*	.583*	.534*
A3			1.000	.532*	.614*	.416*	.650*	.499*
A4				1.000	.533*	.327*	.514*	.421*
A5					1.000	.532*	.579*	.479*
A6						1.000	.411*	.387*
A7							1.000	.506*
A8								1.000
\bar{X}	3.57	3.63	3.48	3.61	3.47	3.34	3.37	3.81
SD	0.67	0.69	0.65	0.65	0.55	0.68	0.72	0.63
Kaiser–Meyer–Olkin Measure of Sampling Adequacy(KMO)								.885
Bartlett's Test of Sphericity					Approx. Chi-Square		2724.	
								394
							df	28
							Sig.	.000

หมายเหตุ: * มีนัยสำคัญทางสถิติที่ระดับ .05

จากตาราง 26 ภาวะผู้นำของนักเรียนประกอบด้วย 8 องค์ประกอบ มีความสัมพันธ์เชิงบวกอย่างมีนัยสำคัญทางสถิติที่ระดับ .05 โดยมีค่าสัมประสิทธิ์สหสัมพันธ์อยู่ระหว่าง .327–.732 เมื่อพิจารณาค่าเฉลี่ย พบว่า องค์ประกอบที่อยู่ในระดับมาก ได้แก่ A1, A2, A3, A4

และ A8 โดยมีค่าเฉลี่ยอยู่ระหว่าง 3.57 – 3.81 และองค์ประกอบที่อยู่ในระดับปานกลาง ได้แก่ A5, A6 และ A7 โดยมีค่าเฉลี่ยอยู่ระหว่าง 3.34 – 3.47 ตามลำดับ เมื่อพิจารณาค่า Kaiser-Meyer-Olkin Measure of Sampling Adequacy (KMO) พบว่ามีค่า KMO เท่ากับ .885 ซึ่งมากกว่า .05 แสดงว่า องค์ประกอบภาวะผู้นำของนักเรียนระดับชั้นมัธยมศึกษา มีความสัมพันธ์กันในขนาดที่เหมาะสม และเมื่อทดสอบค่าด้วย Bartlett's Test of Sphericity พบว่า มีค่า Chi-Square เท่ากับ 2724.394 และมีนัยสำคัญทางสถิติที่ระดับ .05 แสดงว่า เมทริกซ์สหสัมพันธ์ที่ได้ไม่เป็นเมทริกซ์เอกลักษณะ

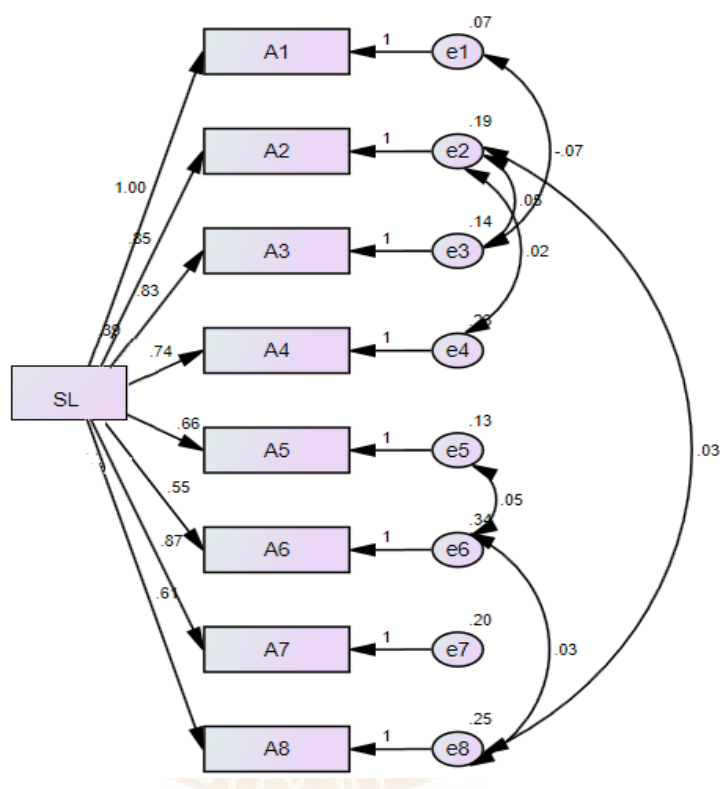

Chi-square = 22.590, df= 14, p-value = .067, GFI = .990, AGFI = .975, RMSEA = .032

**ภาพ 10 ผลการวิเคราะห์องค์ประกอบเชิงยืนยันขององค์ประกอบภาวะผู้นำ
ของนักเรียนระดับชั้นมัธยมศึกษา (SL)**

จากภาพ 10 ผลการวิเคราะห์องค์ประกอบเชิงยืนยันภาวะผู้นำของนักเรียนระดับชั้นมัธยมศึกษา พบว่า มีค่า Chi-square เท่ากับ 22.590 มีนัยสำคัญทางสถิติที่ระดับ .05 ค่าดัชนี GFI มีค่าเท่ากับ .990 ค่าดัชนี AGFI มีค่าเท่ากับ .975 และค่า RMSEA มีค่าเท่ากับ .032

แสดงว่า องค์ประกอบภาวะผู้นำของนักเรียนระดับชั้นมัธยมศึกษา มีความสอดคล้องกับข้อมูลเชิงประจักษ์

จากข้อมูลการวิเคราะห์องค์ประกอบภาวะผู้นำของนักเรียนระดับชั้นมัธยมศึกษา พบว่า องค์ประกอบที่ 1 ปฏิสัมพันธ์ทางสังคม นั้นมีความสำคัญที่สุด มีค่าไอเกนส์เท่ากับ 18.257 ค่าความแปรปรวนร้อยละ 34.447 ผู้วิจัยจึงเลือกองค์ประกอบนี้ไปพัฒนาเป็นชุดกิจกรรมสำหรับพัฒนาภาวะผู้นำนักเรียนต่อไป

ตอนที่ 2 ผลการสร้างชุดกิจกรรมการพัฒนาภาวะผู้นำของนักเรียนระดับชั้นมัธยมศึกษา

การสร้างชุดกิจกรรมการพัฒนาภาวะผู้นำของนักเรียนระดับชั้นมัธยมศึกษา ผู้วิจัยได้นำผลการวิเคราะห์ข้อมูลจากตอนที่ 1 มาสร้างชุดกิจกรรมการพัฒนาภาวะผู้นำนักเรียนระดับชั้นมัธยมศึกษา ด้านปฏิสัมพันธ์ทางสังคม โดยแบ่งออกเป็น 2 ชั้น ได้แก่ 1) การสร้างชุดกิจกรรมพัฒนาภาวะผู้นำของนักเรียนระดับชั้นมัธยมศึกษา 2) การตรวจสอบความเหมาะสมและความสอดคล้อง โดยรายละเอียดผลการศึกษาแต่ละชั้นมีดังนี้

ชั้นที่ 1 ผลการสร้างชุดกิจกรรมพัฒนาภาวะผู้นำของนักเรียนระดับชั้นมัธยมศึกษา ด้านปฏิสัมพันธ์ทางสังคม

การสร้างชุดกิจกรรมเพื่อพัฒนาภาวะผู้นำของนักเรียนระดับชั้นมัธยมศึกษา ผู้วิจัยได้สร้างชุดกิจกรรมโดยมีองค์ประกอบที่สำคัญ ได้แก่ ความสำคัญของชุดกิจกรรม หลักการของชุดกิจกรรม จุดมุ่งหมายของชุดกิจกรรม เนื้อหาของชุดกิจกรรม วิธีการดำเนินกิจกรรม และการวัดและการประเมินผล โดยแต่ละองค์ประกอบมีรายละเอียด ดังนี้

1. ความสำคัญของชุดกิจกรรม

การปรับเปลี่ยนสภาพทางสังคมในศตวรรษที่ 21 เกิดขึ้นอย่างรวดเร็ว ซึ่งมีผลต่อการเปลี่ยนแปลงทางด้านเศรษฐกิจ สังคม วัฒนธรรม การเมืองการปกครอง การศึกษา วิทยาศาสตร์และเทคโนโลยีสารสนเทศ ซึ่งสร้างความตื่นตัวในการพัฒนาศักยภาพของแต่ละประเทศ โดยมุ่งเน้นในการพัฒนาทรัพยากรมนุษย์ซึ่งปั้นทรัพยากรที่มีคุณค่า และเป็นศูนย์กลางการพัฒนาอย่างแท้จริง (อดุลย์ วังศรีคุณ, 2557) ดังจะเห็นได้จาก แผนพัฒนาเศรษฐกิจและสังคมแห่งชาติ ฉบับที่ 12 (พ.ศ. 2560-2564) ได้กำหนดหลักการพัฒนาประเทศโดยยึดคนเป็นศูนย์กลางการพัฒนา มุ่งเน้นการพัฒนาคนในทุกมิติมีคุณธรรมจริยธรรม มีระเบียบ วินัย ใฝ่รู้ มีความคิดสร้างสรรค์ มีค่านิยมที่ดี มีจิตสาธารณะ มีสุขภาพและสุขภาพที่ดี ตลอดจนเป็นคนเก่งที่มีทักษะความรู้ความสามารถที่สอดคล้องกับความต้องการและความจำเป็นต่อการดำรงชีวิตในศตวรรษที่ 21 เช่น ทักษะการคิดวิเคราะห์อย่างเป็นระบบ ความคิดสร้างสรรค์ ทักษะ

การทำงานและการประกอบอาชีพ และทักษะภาวะผู้นำ (สำนักงานคณะกรรมการพัฒนาการเศรษฐกิจและสังคมแห่งชาติ, 2559, หน้า 15)

การเข้าสู่ประชาคมอาเซียนของประเทศไทยจำเป็นต้องอาศัยความพร้อมของทรัพยากรมนุษย์ โดยเฉพาะคนรุ่นใหม่ที่มีภาวะผู้นำและพลังในการขับเคลื่อนองค์กรสู่การเปลี่ยนแปลงอย่างสร้างสรรค์ที่จะเป็นหลักสำคัญในการพัฒนาประเทศไทยไปสู่ความสำเร็จได้ (เกรียงศักดิ์ เจริญวงศ์ศักดิ์, 2550ข, สื่อออนไลน์) โดยการพัฒนาบุคคลให้มีคุณภาพและมีภาวะผู้นำจำเป็นต้องปลูกฝังและพัฒนาตั้งแต่วัยเด็ก ซึ่งเด็กและเยาวชนเป็นทรัพยากรมนุษย์ที่มีค่ายิ่ง หากได้รับการพัฒนาและได้รับโอกาสให้ใช้ความสามารถอย่างเต็มศักยภาพ ย่อมเป็นกำลังสำคัญในการพัฒนาประเทศให้เจริญก้าวหน้า (ปิยะพันธ์ ชัยเสนา และคณะ, 2557, หน้า 92) ดังนั้นโรงเรียนซึ่งเป็นหน่วยปฏิบัติการทางการศึกษาที่ใกล้ชิดกับนักเรียนมากที่สุด จึงมีบทบาทและหน้าที่ส่งเสริมและพัฒนาเด็กหรือเยาวชนให้เป็นผู้ใหญ่ที่ดี โดยการจัดกิจกรรมเพื่อให้เกิดความตระหนักรู้และเห็นคุณค่าในตนเองและผู้อื่น มีความเป็นมนุษย์ที่สมบูรณ์ทั้งทางด้านร่างกาย สติปัญญา อารมณ์และการอยู่ร่วมกับผู้อื่นในสังคมได้อย่างมีความสุข

ในการพัฒนาภาวะผู้นำจะต้องปลูกฝังและพัฒนาตั้งแต่ในวัยเด็ก โดยโรงเรียนซึ่งมีหน้าที่จัดกิจกรรมที่ส่งเสริมและพัฒนาเด็กหรือเยาวชนเพื่อให้เกิดความตระหนักรู้และเห็นคุณค่าในตนเองและผู้อื่น มีจิตสำนึกในการเป็นพลเมืองที่ดี มีความรู้และทักษะพื้นฐาน มีภาวะผู้นำ และพัฒนาตนเองได้อย่างต่อเนื่อง ผ่านกิจกรรมพัฒนานักเรียนทั้งในและนอกห้องเรียน จากการศึกษาองค์ประกอบภาวะผู้นำของนักเรียนระดับชั้นมัธยมศึกษา พบว่า ภาวะผู้นำของนักเรียนระดับชั้นมัธยมศึกษาประกอบด้วย 8 องค์ประกอบ ได้แก่ การปฏิสัมพันธ์ทางสังคม ความเป็นพลเมือง ความรับผิดชอบ การทำงานร่วมกับผู้อื่น การบริหารจัดการ การมีวิจรรณญาณ การควบคุมตนเอง และการรู้จักตนเอง โดยองค์ประกอบด้านการปฏิสัมพันธ์ทางสังคมมีความสำคัญต่อการพัฒนาภาวะผู้นำของนักเรียน ในการพัฒนานักเรียนให้มีคุณลักษณะดังกล่าวโรงเรียนอาจส่งเสริม โดยการจัดกิจกรรมที่พัฒนาและส่งเสริมปฏิสัมพันธ์ทางสังคมของนักเรียน โดยมุ่งเน้นให้นักเรียนเกิดความรู้ ความเข้าใจ และทักษะที่จำเป็น ผู้วิจัยจึงได้พัฒนาชุดกิจกรรมการพัฒนาภาวะผู้นำของนักเรียนระดับมัธยมศึกษา เพื่อพัฒนาภาวะผู้นำของนักเรียนระดับมัธยมศึกษาให้เป็นผู้ที่มีภาวะผู้นำที่ดี สามารถนำไปใช้ในการพัฒนาศักยภาพของตนเอง ในฐานะเยาวชนที่จะเจริญเติบโตเป็นกำลังหลักในการพัฒนาประเทศชาติในอนาคตสืบไป

2. หลักการของชุดกิจกรรม

ชุดกิจกรรมการพัฒนาภาวะผู้นำของนักเรียนระดับมัธยมศึกษา พัฒนาขึ้นโดยมีหลักการเพื่อใช้ในการพัฒนาและเสริมสร้างความรู้ ความเข้าใจ และทักษะที่จำเป็นแก่นักเรียน

ระดับชั้นมัธยมศึกษาให้เป็นผู้ที่มีภาวะผู้นำที่ดี ผ่านกิจกรรมกระบวนการกลุ่ม และการอภิปราย เพื่อหาข้อสรุปโดยใช้เทคนิคคำถามเพื่อการสะท้อนการปฏิบัติ (Reflect: R) คำถามเพื่อการเชื่อมโยงการปฏิบัติ (Connect: C) และคำถามเพื่อการประยุกต์ใช้ (Apply: A)

3. จุดมุ่งหมายของชุดกิจกรรม

เพื่อพัฒนาภาวะผู้นำด้านปฏิสัมพันธ์ทางสังคม ของนักเรียนระดับมัธยมศึกษาที่เข้าร่วมกิจกรรมให้เป็นผู้มีความรู้ ความเข้าใจ เป็นผู้ที่มีภาวะผู้นำที่ดี มีมนุษยสัมพันธ์ สามารถอยู่ร่วมกับผู้อื่นได้อย่างมีความสุข มีความสามารถในการปรับตัว มีปฏิภาณไหวพริบ มีความสามารถในการแก้ปัญหา กล้าเผชิญปัญหาและยอมรับการเปลี่ยนแปลงที่เกิดขึ้นกับตนเองและสังคม สามารถนำความรู้ไปประยุกต์ใช้ในการพัฒนาศักยภาพของตนเองได้อย่างมีประสิทธิภาพ

4. เนื้อหาของชุดกิจกรรม

ชุดกิจกรรมการพัฒนาภาวะผู้นำของนักเรียนระดับมัธยมศึกษา ด้านปฏิสัมพันธ์ทางสังคม ประกอบด้วย 10 กิจกรรม ดังนี้

- กิจกรรมที่ 1 การสร้างมิตรภาพ
- กิจกรรมที่ 2 การอยู่ร่วมกับผู้อื่นได้อย่างมีความสุข
- กิจกรรมที่ 3 การปรับตัว
- กิจกรรมที่ 4 การใช้เหตุผลในการตัดสินใจ
- กิจกรรมที่ 5 การมีปฏิภาณไหวพริบ
- กิจกรรมที่ 6 การจัดการความขัดแย้ง
- กิจกรรมที่ 7 การใช้เทคโนโลยีในการแก้ปัญหา
- กิจกรรมที่ 8 การกล้าเผชิญปัญหา
- กิจกรรมที่ 9 การยอมรับการเปลี่ยนแปลงที่เกิดขึ้นในสังคม
- กิจกรรมที่ 10 การยอมรับผลที่เกิดจากการกระทำของตนเอง

5. วิธีการดำเนินกิจกรรม

การจัดกิจกรรมใช้กระบวนการจัดกิจกรรม 3 ชั้น ได้แก่ ชี้นำเข้าสู่กิจกรรม ชั้นดำเนินการ และขั้นสรุป โดยใช้วิธีการอภิปราย การระดมสมอง เกม การแสดงบทบาทสมมติ การใช้สถานการณ์จำลอง และกิจกรรมกลุ่มสัมพันธ์

6. การวัดและการประเมินผล

6.1 วัดและประเมินภาวะผู้นำของนักเรียนก่อนและหลังทำกิจกรรม โดยใช้แบบวัดภาวะผู้นำของนักเรียนระดับชั้นมัธยมศึกษา ด้านปฏิสัมพันธ์ทางสังคม

6.2 สังเกตพฤติกรรมของนักเรียนระหว่างทำกิจกรรม โดยใช้แบบสังเกตพฤติกรรมของนักเรียน

6.3 ประเมินความพึงพอใจของนักเรียนที่มีต่อการจัดกิจกรรม โดยใช้แบบประเมินประเมินความพึงพอใจของนักเรียนที่มีต่อการจัดกิจกรรม เพื่อพัฒนาภาวะผู้นำของนักเรียนระดับชั้นมัธยมศึกษา ด้านปฏิสัมพันธ์ทางสังคม

ขั้นที่ 2 การตรวจสอบความเหมาะสมและความสอดคล้อง

ความเหมาะสมและความสอดคล้องของชุดกิจกรรมการพัฒนาภาวะผู้นำของนักเรียนระดับมัธยมศึกษา ด้านปฏิสัมพันธ์ทางสังคม ตามความคิดเห็นของผู้เชี่ยวชาญ จำนวน 7 ท่าน แสดงผลดังตาราง 27 และ 28

ตาราง 27 แสดงผลการประเมินความเหมาะสมของชุดกิจกรรมการพัฒนาภาวะผู้นำของนักเรียนระดับชั้นมัธยมศึกษา ด้านปฏิสัมพันธ์ทางสังคม ตามความคิดเห็นของผู้เชี่ยวชาญ (n = 7)

ข้อความ	ผลการประเมิน		χ^2	P-value
	เห็นว่าเหมาะสม (จำนวนคน)	เห็นว่าไม่เหมาะสม (จำนวนคน)		
1. ความสำคัญของชุดกิจกรรม	7	0	7.000**	.000
2. หลักการของชุดกิจกรรมในการนำไปปฏิบัติจริง	7	0	7.000**	.000
3. จุดมุ่งหมายของชุดกิจกรรมเพื่อพัฒนาภาวะผู้นำด้านปฏิสัมพันธ์ทางสังคม ของนักเรียนระดับชั้นมัธยมศึกษา	7	0	7.000**	.000
4. เนื้อหาของชุดกิจกรรม	7	0	7.000**	.000
5. การกำหนดกิจกรรมตามเนื้อหา	7	0	7.000**	.000
6. จุดประสงค์เชิงพฤติกรรมในแต่ละกิจกรรม	7	0	7.000**	.000
7. สื่อและอุปกรณ์ที่ใช้ในแต่ละกิจกรรม	7	0	7.000**	.000

ตาราง 27 (ต่อ)

ข้อความ	ผลการประเมิน		χ^2	P-value
	เห็นว่า	เห็นว่า		
	เหมาะสม (จำนวนคน)	ไม่เหมาะสม (จำนวนคน)		
8. วิธีดำเนินกิจกรรมในแต่ละกิจกรรมประกอบด้วย 3 ชั้น ได้แก่ 1) ชั้นนำ 2) ชั้นดำเนินการ และ 3) ชั้นสรุป	7	0	7.000**	.000
9. วิธีการประเมินผลในแต่ละกิจกรรม	7	0	7.000**	.000
10. ระยะเวลาที่ใช้ในแต่ละกิจกรรม	7	0	7.000**	.000

หมายเหตุ: ** มีนัยสำคัญทางสถิติที่ระดับ .01

จากตาราง 27 แสดงผลการประเมินความเหมาะสมของชุดกิจกรรมการพัฒนาภาวะผู้นำของนักเรียนระดับชั้นมัธยมศึกษา ด้านปฏิสัมพันธ์ทางสังคม จากความคิดเห็นของผู้เชี่ยวชาญจำนวน 7 คน ที่ประเมินใน 10 ข้อความ พบว่าทุกข้อความมีความเหมาะสม และเมื่อทำการทดสอบด้วยสถิติไคสแควร์ พบว่า ชุดกิจกรรมการพัฒนาภาวะผู้นำของนักเรียนระดับชั้นมัธยมศึกษา ด้านปฏิสัมพันธ์ทางสังคม มีความเหมาะสมในทุกข้อความอย่างมีนัยสำคัญทางสถิติที่ระดับ .01 ($\chi^2 = 7.000$, P-value = .000)

ตาราง 28 แสดงผลการประเมินความสอดคล้องของชุดกิจกรรมการพัฒนาภาวะผู้นำ
ของนักเรียนระดับชั้นมัธยมศึกษา ด้านปฏิสัมพันธ์ทางสังคม ตามความคิดเห็น
ของผู้เชี่ยวชาญ (n = 7)

ข้อความ	ผลการประเมิน		χ^2	P-value
	เห็นว่า สอดคล้อง (จำนวนคน)	เห็นว่า ไม่สอดคล้อง (จำนวนคน)		
1. ความสำคัญของชุดกิจกรรม กับ หลักการของชุดกิจกรรม	7	0	7.000**	.000
2. ความสำคัญของชุดกิจกรรม กับ จุดมุ่งหมายของชุดกิจกรรม	7	0	7.000**	.000
3. ความสำคัญของชุดกิจกรรม กับ เนื้อหาที่ใช้ในการจัดกิจกรรม	7	0	7.000**	.000
4. หลักการของชุดกิจกรรม กับ จุดมุ่งหมายของชุดกิจกรรม	7	0	7.000**	.000
5. จุดมุ่งหมายของชุดกิจกรรม กับ เนื้อหาของชุดกิจกรรม	7	0	7.000**	.000
6. จุดมุ่งหมายของชุดกิจกรรม กับ กิจกรรมทั้ง 10 กิจกรรม	7	0	7.000**	.000
7. เนื้อหาของชุดกิจกรรม กับกิจกรรม ทั้ง 10 กิจกรรม	7	0	7.000**	.000
8. กิจกรรมกับสาระสำคัญในแต่ละ กิจกรรม	7	0	7.000**	.000
9. กิจกรรมกับจุดประสงค์เชิง พฤติกรรมในแต่ละกิจกรรม	7	0	7.000**	.000
10. จุดประสงค์เชิงพฤติกรรมในแต่ละ กิจกรรมกับวิธีดำเนินกิจกรรม	7	0	7.000**	.000
11. จุดประสงค์เชิงพฤติกรรมในแต่ละ กิจกรรมกับการประเมินผล	7	0	7.000**	.000

ตาราง 28 (ต่อ)

ข้อความ	ผลการประเมิน		χ^2	P-value
	เห็นว่า	เห็นว่า		
	สอดคล้อง (จำนวนคน)	ไม่สอดคล้อง (จำนวนคน)		
12. วิธีการดำเนินกิจกรรมกับเวลาที่ใช้ ในแต่ละกิจกรรม	7	0	7.000 **	.000
13. วิธีการดำเนินกิจกรรมกับสื่อและ อุปกรณ์ที่ใช้	7	0	7.000 **	.000
14. วิธีการดำเนินกิจกรรมกับการ ประเมินผล	7	0	7.000 **	.000

หมายเหตุ: ** มีนัยสำคัญทางสถิติที่ระดับ .01

จากตาราง 28 แสดงผลการประเมินความสอดคล้องของชุดกิจกรรมการพัฒนาภาวะผู้นำของนักเรียนระดับชั้นมัธยมศึกษา ด้านปฏิสัมพันธ์ทางสังคม จากความคิดเห็นของผู้เชี่ยวชาญจำนวน 7 คน ที่ประเมินใน 14 ข้อความ พบว่า ทุกข้อความมีความสอดคล้อง และเมื่อทำการทดสอบด้วยสถิติไคสแควร์ พบว่า ชุดกิจกรรมการพัฒนาภาวะผู้นำของนักเรียนระดับชั้นมัธยมศึกษา ด้านปฏิสัมพันธ์ทางสังคม มีความสอดคล้องในทุกข้อความอย่างมีนัยสำคัญทางสถิติที่ระดับ .01 ($\chi^2 = 7.000$, P-value = .000)

ตอนที่ 3 ผลการศึกษาประสิทธิผลของชุดกิจกรรมพัฒนาภาวะผู้นำของนักเรียนระดับชั้นมัธยมศึกษา

ผลการศึกษาประสิทธิผลของชุดกิจกรรมพัฒนาภาวะผู้นำของนักเรียนระดับชั้นมัธยมศึกษา ด้านปฏิสัมพันธ์ทางสังคม โดยนำชุดกิจกรรมมาทดลองใช้กับนักเรียนระดับชั้นมัธยมศึกษา จำนวน 30 คน แล้วเปรียบเทียบภาวะผู้นำก่อนและหลังการใช้ชุดกิจกรรม และศึกษาความพึงพอใจของนักเรียนที่มีต่อชุดกิจกรรมพัฒนา ภาวะผู้นำของนักเรียนระดับชั้นมัธยมศึกษา ด้านปฏิสัมพันธ์ทางสังคม แสดงผลดังต่อไปนี้

1. ผลการเปรียบเทียบภาวะผู้นำของนักเรียนระดับชั้นมัธยมศึกษา ด้านปฏิสัมพันธ์ทางสังคม ปรากฏผลดังตาราง 29

ตาราง 29 การเปรียบเทียบภาวะผู้นำของนักเรียนระดับชั้นมัธยมศึกษา ด้านปฏิสัมพันธ์ทางสังคม ก่อนและหลังการใช้ชุดกิจกรรม

ภาวะผู้นำ	n	\bar{X}	S.D.	t	P-value
ก่อนใช้ชุดกิจกรรม	30	46.33	5.05	46.51**	.000
หลังใช้ชุดกิจกรรม	30	75.70	3.98		

$r = .993, r^2 = .986, r^2 \times 100 = 98.6$

หมายเหตุ: ** มีนัยสำคัญทางสถิติที่ระดับ .01

จากตาราง 29 แสดงว่าคะแนนเฉลี่ยภาวะผู้นำของนักเรียนก่อนใช้ชุดกิจกรรมมีค่าเท่ากับ 46.33 ค่าความเบี่ยงเบนมาตรฐานเท่ากับ 5.05 และคะแนนเฉลี่ยภาวะผู้นำของนักเรียนหลังใช้มีค่าเท่ากับ 75.70 ค่าความเบี่ยงเบนมาตรฐานเท่ากับ 3.98 เมื่อเปรียบเทียบภาวะผู้นำของนักเรียนก่อนและหลังใช้ชุดกิจกรรม โดยทดสอบด้วยสถิติที พบว่า หลังใช้ชุดกิจกรรมนักเรียนระดับชั้นมัธยมศึกษา มีภาวะผู้นำสูงกว่าก่อนใช้ชุดกิจกรรมอย่างมีนัยสำคัญทางสถิติที่ระดับ .01 ทั้งนี้เมื่อพิจารณาจากค่าสัมประสิทธิ์สหสัมพันธ์ แสดงให้เห็นว่าชุดกิจกรรมที่สร้างขึ้นสามารถพัฒนานักเรียนระดับมัธยมศึกษาให้มีภาวะผู้นำ ด้านปฏิสัมพันธ์ทางสังคม ได้ร้อยละ 98.6 ($r^2 \times 100 = 98.6$) ซึ่งหมายความว่าถ้านำชุดกิจกรรมนี้ไปพัฒนานักเรียนระดับมัธยมศึกษา 100 คนจะสามารถพัฒนาให้นักเรียนมีภาวะผู้นำด้านปฏิสัมพันธ์ทางสังคมเพิ่มขึ้นประมาณ 98 ถึง 99 คน

2. ผลการศึกษาและเปรียบเทียบความพึงพอใจของนักเรียนที่มีต่อชุดกิจกรรมพัฒนาภาวะผู้นำของนักเรียนระดับชั้นมัธยมศึกษา ด้านปฏิสัมพันธ์ทางสังคมกับเกณฑ์ที่กำหนด โดยการหาค่าเฉลี่ย ค่าความเบี่ยงเบนมาตรฐาน และการทดสอบทีแบบกลุ่มตัวอย่างเดียว (t-test for one sample) โดยเทียบเกณฑ์ ($\mu = 3.50$) ปรากฏผลดังตาราง 30

ตาราง 30 ค่าเฉลี่ย ค่าความเบี่ยงเบนมาตรฐาน และการเปรียบเทียบความพึงพอใจของ
นักเรียนที่มีต่อชุดกิจกรรมพัฒนาภาวะผู้นำของนักเรียนระดับชั้นมัธยมศึกษา
ด้านปฏิสัมพันธ์ทางสังคมกับเกณฑ์ (n = 30)

ความพึงพอใจของนักเรียนที่มีต่อชุดกิจกรรม	\bar{X}	S.D.	ระดับ	t
1. ด้านการจัดกิจกรรม	4.41	.31	มาก	16.14**
1.1 การดำเนินการจัดกิจกรรมในแต่ละกิจกรรม	4.37	.56	มาก	8.54**
1.2 การอำนวยความสะดวกในการจัดกิจกรรม	4.23	.43	มาก	9.34**
1.3 ระยะเวลาที่ในการจัดกิจกรรมแต่ละกิจกรรม	4.10	.31	มาก	10.77**
1.4 ความชัดเจนของเนื้อหาสาระของแต่ละ กิจกรรม	4.43	.50	มาก	10.14**
1.5 การใช้สื่อ และอุปกรณ์ประกอบการจัด กิจกรรม	4.47	.51	มาก	10.44**
1.6 การวัดและการประเมินผล	4.57	.50	มากที่สุด	11.59**
1.7 การจัดสถานที่และบรรยากาศที่เอื้อต่อ กิจกรรม	4.70	.47	มากที่สุด	14.10**
2. ด้านความสามารถของวิทยากร	4.57	.27	มากที่สุด	21.57**
2.1 มีการเตรียมความพร้อมในการดำเนินการ แต่ละกิจกรรม	4.33	.61	มาก	7.53**
2.2 มีความรู้ ความเข้าใจสาระสำคัญของแต่ละ กิจกรรม	4.50	.51	มากที่สุด	10.77**
2.3 มีศิลปะในการพูด การฟัง และการใช้คำถาม คำตอบ	4.17	.38	มาก	9.63**
2.4 มีทักษะการใช้สื่อและอุปกรณ์ประกอบการ อบรม	4.80	.41	มากที่สุด	17.50**
2.5 มีความตั้งใจในการจัดกิจกรรม	4.87	.35	มากที่สุด	21.65**
2.6 เปิดโอกาสให้ผู้เข้าร่วมกิจกรรมได้แสดงออก อย่างทั่วถึง	4.77	.43	มากที่สุด	16.13**
3. ด้านความรู้และประโยชน์ที่ได้รับ	4.93	.18	มากที่สุด	42.76**
3.1 ความรู้ที่ได้รับหลังเข้าร่วมกิจกรรม	4.90	.31	มากที่สุด	25.13**

ตาราง 30 (ต่อ)

ความพึงพอใจของนักเรียนที่มีต่อชุดกิจกรรม	\bar{X}	S.D.	ระดับ	t
3.2 ประโยชน์ในการนำไปใช้ในชีวิตจริง	4.93	.25	มากที่สุด	30.94**
3.3 ความพึงพอใจต่อกิจกรรมในภาพรวม	4.97	.18	มากที่สุด	44.00**
รวม	4.57	.21	มากที่สุด	27.82**

หมายเหตุ: ** มีนัยสำคัญทางสถิติที่ระดับ .01

จากตาราง 30 แสดงว่า นักเรียน มีความพึงพอใจต่อชุดกิจกรรมพัฒนาภาวะผู้นำของนักเรียนระดับชั้นมัธยมศึกษา ด้านปฏิสัมพันธ์ทางสังคม อยู่ในระดับมากที่สุด ($\bar{X} = 4.57$, S.D. = .21) เมื่อพิจารณาในแต่ละด้าน พบว่า

ด้านการจัดกิจกรรม นักเรียนมีความพึงพอใจอยู่ในระดับมาก ($\bar{X} = 4.41$, S.D. = .31) เมื่อพิจารณารายประเด็น นักเรียนมีความพึงพอใจต่อการจัดสถานที่และบรรยากาศที่เอื้อต่อกิจกรรม การวัดและการประเมินผล อยู่ในระดับมากที่สุด ในขณะที่การใช้สื่อ และอุปกรณ์ประกอบการจัดกิจกรรม ความชัดเจนของเนื้อหาสาระของแต่ละกิจกรรม การดำเนินการจัดกิจกรรมในแต่ละกิจกรรม การอำนวยความสะดวกในการจัดกิจกรรม ระยะเวลาที่ในการจัดกิจกรรมแต่ละกิจกรรม อยู่ในระดับมาก ตามลำดับ

ด้านความสามารถของวิทยากร พบว่า นักเรียนมีความพึงพอใจอยู่ในระดับมากที่สุด ($\bar{X} = 4.57$, S.D. = .27) เมื่อพิจารณารายประเด็นพบว่า โดยนักเรียนมีความเห็นว่าวิทยากรมีความตั้งใจในการจัดกิจกรรม มีทักษะการใช้สื่อและอุปกรณ์ประกอบการอบรม เปิดโอกาสให้ผู้เข้าร่วมกิจกรรมได้แสดงออกอย่างทั่วถึง และมีความรู้ ความเข้าใจสาระสำคัญของแต่ละกิจกรรม อยู่ในระดับมากที่สุด ในขณะที่การเตรียมความพร้อมในการดำเนินการแต่ละกิจกรรม และศิลปะในการพูด การฟัง และการใช้คำถาม อยู่ในระดับมาก ตามลำดับ

ด้านความรู้และประโยชน์ที่ได้รับ พบว่า นักเรียนมีความพึงพอใจอยู่ในระดับมากที่สุด ($\bar{X} = 4.93$, S.D. = .18) เมื่อพิจารณารายประเด็น พบว่า นักเรียนมีความพึงพอใจต่อกิจกรรมในภาพรวม ประโยชน์ในการนำไปใช้ในชีวิตจริง และความรู้ที่ได้รับหลังเข้าร่วมกิจกรรม อยู่ในระดับมากที่สุด ตามลำดับ

ผลการเปรียบเทียบความพึงพอใจของนักเรียนที่มีต่อชุดกิจกรรมพัฒนาภาวะผู้นำของนักเรียนระดับชั้นมัธยมศึกษา ด้านปฏิสัมพันธ์ทางสังคม กับเกณฑ์ ($\mu = 3.50$) พบว่า นักเรียนมีความพึงพอใจต่อกิจกรรมพัฒนาภาวะผู้นำของนักเรียนระดับชั้นมัธยมศึกษา ด้านปฏิสัมพันธ์ทางสังคมสูงกว่าเกณฑ์อย่างมีนัยสำคัญทางสถิติที่ระดับ .01

บทที่ 5

บทสรุป

งานวิจัยเรื่อง การพัฒนาภาวะผู้นำของนักเรียนระดับชั้นมัธยมศึกษา มีวัตถุประสงค์ การวิจัย ดังนี้

1. ศึกษาองค์ประกอบภาวะผู้นำของนักเรียนระดับชั้นมัธยมศึกษา
2. สร้างชุดกิจกรรมการพัฒนาภาวะผู้นำของนักเรียนระดับชั้นมัธยมศึกษา
3. ศึกษาประสิทธิผลของชุดกิจกรรมการพัฒนาภาวะผู้นำของนักเรียนระดับชั้น

มัธยมศึกษา

วิธีดำเนินการวิจัย

การพัฒนาภาวะผู้นำของนักเรียนระดับชั้นมัธยมศึกษา มีการดำเนินการ 3 ขั้นตอน ดังนี้

ขั้นตอนที่ 1 ศึกษาองค์ประกอบภาวะผู้นำของนักเรียนระดับชั้นมัธยมศึกษา เพื่อนำมาพัฒนาเป็นชุดกิจกรรม ซึ่งมีการดำเนินงาน 2 ขั้น คือ 1) ศึกษาเอกสารและงานวิจัยที่เกี่ยวข้อง กับแนวคิด ทฤษฎี บทบาท พฤติกรรม และคุณลักษณะภาวะผู้นำของนักเรียน เพื่อกำหนดเป็นลักษณะภาวะผู้นำของนักเรียนระดับชั้นมัธยมศึกษา และ 2) ศึกษาคุณลักษณะภาวะผู้นำของนักเรียนชั้นมัธยมศึกษา และวิเคราะห์องค์ประกอบภาวะผู้นำของนักเรียนระดับชั้นมัธยมศึกษาโดยใช้การวิเคราะห์องค์ประกอบเชิงสำรวจและเชิงยืนยัน เพื่อหาองค์ประกอบภาวะผู้นำของนักเรียนระดับชั้นมัธยมศึกษาว่าประกอบด้วยองค์ประกอบใดบ้าง

ขั้นตอนที่ 2 สร้างชุดกิจกรรมการพัฒนาภาวะผู้นำของนักเรียนระดับชั้นมัธยมศึกษา ประกอบด้วยการศึกษา 2 ขั้น คือ 1) การสร้างชุดกิจกรรมพัฒนาภาวะผู้นำของนักเรียนระดับชั้นมัธยมศึกษา โดยนำองค์ประกอบภาวะผู้นำของนักเรียน ระดับชั้นมัธยมศึกษา ในขั้นตอนที่ 1 ที่มีค่าไอเกนส์สูงที่สุด มากำหนดกรอบเนื้อหาและสร้างเป็นชุดกิจกรรมพัฒนาภาวะผู้นำของนักเรียนระดับชั้นมัธยมศึกษา และ 2) การตรวจสอบความเหมาะสมและความสอดคล้องของชุดกิจกรรมการพัฒนาภาวะผู้นำของนักเรียนระดับมัธยมศึกษาโดยผู้เชี่ยวชาญจำนวน 7 ท่าน โดยใช้สถิติไคสแควร์ (Chi-Square)

ขั้นตอนที่ 3 ศึกษาประสิทธิผลของชุดกิจกรรมการพัฒนาภาวะผู้นำของนักเรียนระดับชั้นมัธยมศึกษา กับกลุ่มตัวอย่าง ซึ่งเป็นนักเรียนระดับชั้นมัธยมศึกษาตอนปลาย โรงเรียน

เตรียมอุดมศึกษาพัฒนาการ สังกัดสำนักงานเขตพื้นที่การศึกษามัธยมศึกษาเขต 2 กรุงเทพมหานคร ภาคเรียนที่ 1 ปีการศึกษา 2561 จำนวน 30 คน การทดลองใช้แบบแผนการทดลองแบบ One group Pretest-Posttest Design โดยก่อนใช้ชุดกิจกรรมนักเรียนทำแบบวัดภาวะผู้นำของนักเรียนระดับชั้นมัธยมศึกษา จากนั้นทำกิจกรรมแต่ละหน่วย เมื่อเสร็จสิ้นการทำกิจกรรมให้นักเรียนทำแบบวัดภาวะผู้นำของนักเรียนระดับชั้นมัธยมศึกษา โดยใช้แบบวัดฉบับเดียวกับก่อนใช้ชุดกิจกรรม วิเคราะห์และเปรียบเทียบความแตกต่างของคะแนนก่อนและหลังใช้ชุดกิจกรรม โดยการทดสอบที่แบบกลุ่มตัวอย่างไม่อิสระกัน (t-test for dependent sample) และการหาค่าสัมประสิทธิ์สหสัมพันธ์แบบเพียร์สัน (Pearson product-moment correlation coefficient) และศึกษาความพึงพอใจของนักเรียนที่มีต่อชุดกิจกรรมพัฒนาภาวะผู้นำของนักเรียนระดับชั้นมัธยมศึกษา หลังการทดลองวิเคราะห์โดยใช้ สถิติค่าเฉลี่ย ค่าความเบี่ยงเบนมาตรฐาน และการทดสอบที่แบบกลุ่มตัวอย่างเดียว (t-test for one sample) โดยเทียบเกณฑ์ ($\mu=3.50$)

สรุปผลการวิจัย

1. ภาวะผู้นำของนักเรียนระดับชั้นมัธยมศึกษา มีองค์ประกอบ 8 องค์ประกอบ ได้แก่
 - 1) ปฏิสัมพันธ์ทางสังคม 2) ความเป็นพลเมือง 3) ความรับผิดชอบ 4) การทำงานร่วมกับผู้อื่น 5) การบริหารจัดการ 6) การมีวิจรณ์ญาณ 7) การควบคุมตนเอง และ 8) การรู้จักตนเอง โดยองค์ประกอบปฏิสัมพันธ์ทางสังคมมีค่าไอเกนส์สูงที่สุด
2. ชุดกิจกรรมการพัฒนาภาวะผู้นำของนักเรียนระดับชั้นมัธยมศึกษา ด้านปฏิสัมพันธ์ทางสังคม มี 10 กิจกรรม ได้แก่
 - 1) การสร้างมิตรภาพ 2) การอยู่ร่วมกับผู้อื่นได้อย่างมีความสุข 3) การปรับตัว 4) การใช้เหตุผลในการตัดสินใจ 5) การมีปฏิภาณไหวพริบ 6) การจัดการความขัดแย้ง 7) การใช้เทคโนโลยีในการแก้ปัญหา 8) การกล้าเผชิญปัญหา 9) การยอมรับการเปลี่ยนแปลงที่เกิดขึ้นในสังคม และ 10) การยอมรับผลที่เกิดจากการกระทำของตนเอง โดยในชุดกิจกรรมมีองค์ประกอบที่สำคัญ ได้แก่ ความสำคัญ หลักการ จุดมุ่งหมาย เนื้อหา วิธีดำเนินกิจกรรม และการวัดและการประเมินผล ผลการศึกษาความเหมาะสมและความสอดคล้องของชุดกิจกรรมการพัฒนาภาวะผู้นำของนักเรียนระดับมัธยมศึกษา ด้านปฏิสัมพันธ์ทางสังคมตามความคิดเห็นของผู้เชี่ยวชาญ จำนวน 7 ท่าน พบว่า ชุดกิจกรรมการพัฒนาภาวะผู้นำของนักเรียนระดับชั้นมัธยมศึกษา ด้านปฏิสัมพันธ์ทางสังคม มีความเหมาะสมและความสอดคล้องอย่างมีนัยสำคัญทางสถิติที่ระดับ .01

3. ผลการศึกษาประสิทธิผลของชุดกิจกรรมพัฒนาภาวะผู้นำของนักเรียนระดับชั้นมัธยมศึกษา ด้านปฏิสัมพันธ์ทางสังคม โดยนำชุดกิจกรรมมาทดลองใช้กับนักเรียนระดับชั้นมัธยมศึกษา จำนวน 30 คน พบว่า นักเรียนระดับชั้นมัธยมศึกษาที่มีภาวะผู้นำหลังใช้ชุดกิจกรรมสูงกว่าก่อนใช้ชุดกิจกรรมอย่างมีนัยสำคัญที่ระดับ .01 และมีความพึงพอใจต่อชุดกิจกรรมพัฒนาภาวะผู้นำของนักเรียนระดับชั้นมัธยมศึกษา ด้านปฏิสัมพันธ์ทางสังคม อยู่ในระดับมากที่สุด และสูงกว่าเกณฑ์ ($\mu = 3.50$) อย่างมีนัยสำคัญทางสถิติที่ระดับ .01

อภิปรายผลการวิจัย

จากผลการวิจัยเรื่อง การพัฒนาภาวะผู้นำของนักเรียนระดับชั้นมัธยมศึกษา มีประเด็นสำคัญที่นำมาอภิปรายผล ดังนี้

1. องค์ประกอบภาวะผู้นำของนักเรียนระดับชั้นมัธยมศึกษา พบว่ามี 8 องค์ประกอบ ได้แก่ 1) ปฏิสัมพันธ์ทางสังคม 2) ความเป็นพลเมือง 3) ความรับผิดชอบ 4) การทำงานร่วมกับผู้อื่น 5) การบริหารจัดการ 6) การมีวิจรณ์ญาณ 7) การควบคุมตนเอง และ 8) การรู้จักตนเอง โดยองค์ประกอบปฏิสัมพันธ์ทางสังคม เป็นองค์ประกอบที่มีค่าไอเกนส์สูงที่สุด เท่ากับ 18.257 ค่าความแปรปรวนร้อยละ 34.447 มีความสำคัญมากที่สุด ซึ่งแสดงให้เห็นว่าภาวะผู้นำของนักเรียนระดับชั้นมัธยมศึกษา ด้านปฏิสัมพันธ์ทางสังคม เป็นคุณลักษณะภาวะผู้นำที่สำคัญที่สุดของนักเรียนระดับชั้นมัธยมศึกษา ทั้งนี้อาจเป็นเพราะนักเรียนระดับชั้นมัศึกษากำลังอยู่ในช่วงวัยรุ่นซึ่งเป็นวัยที่สามารถทำกิจกรรมต่าง ๆ ด้วยตัวเองได้มากขึ้น มีความต้องการใช้เวลาอยู่กับกลุ่มเพื่อนมากขึ้น และใช้เวลาอยู่กับครอบครัวน้อยลง โดยกลุ่มเพื่อนจะมีบทบาทสำคัญต่อการพัฒนาด้านจิตใจ อารมณ์ และพฤติกรรม นักเรียนจะเริ่มลองใช้บทบาทและสถานการณ์ที่แตกต่างกัน เพื่อค้นหาและสร้างเอกลักษณ์บุคคลของตนเองเพื่อให้เห็นที่ยอมรับในกลุ่มเพื่อน ดังนั้นการทำความรู้จักกับผู้อื่น และการสร้างมิตรภาพกับผู้อื่นจึงเป็นสิ่งที่สำคัญ หลังจากที่นักเรียนได้รู้จักกันแล้วการปรับตัวให้เข้ากับกลุ่มเพื่อน และสถานการณ์ต่าง ๆ จะช่วยเสริมสร้างความสัมพันธ์อันดียิ่งขึ้น ทั้งนี้การที่นักเรียนจะได้รับการยอมรับในกลุ่มนักเรียนจะต้องมีความโดดเด่นเป็นที่ยอมรับของสมาชิก โดยนักเรียนจะต้องเป็นผู้มีปฏิภาณไหวพริบดี สามารถแก้ปัญหาได้อย่างเหมาะสม กล้าเผชิญกับปัญหา และยอมรับการเปลี่ยนแปลงที่เกิดขึ้นกับตนเองและสังคม ดังที่ สตอกดิลล์ (Stogdill, 1974) ได้กล่าวว่า บุคคลที่มีภาวะผู้นำจะสนใจกิจกรรมและงานสังคม ไม่เป็นคนเก็บตัวมีความกระตือรือร้นที่จะร่วมกิจกรรมและสังคมกับกลุ่ม สามารถเข้ากับคนทุกชั้นได้โดยไม่เคอะเขิน รู้จิตวิทยาในการสนทนา ปรับตัวให้เข้ากับคนอื่นได้ และมีมารยาทสังคมที่ดี มีความเชื่อมั่นที่จะทำงานให้สำเร็จ ซึ่งสอดคล้องกับงานวิจัยของ

ซิงห์ (Singh, 2006) เรื่อง ผลกระทบของสังคมอารมณ์ในโรงเรียนและการปรับตัวของนักเรียน พบว่า ปฏิสัมพันธ์ทางสังคมช่วยให้นักเรียนสามารถปรับตัวตามความต้องการระหว่างบุคคล มีทักษะทางสังคม และมีความสามารถในการพบปะผู้คน และเข้ากับเพื่อนใหม่ได้ง่ายขึ้น เช่นเดียวกับงานวิจัยของ มูโทโวซี (Mudhovozi, 2012) เรื่อง การปรับตัวทางสังคมและวิชาการ ของนักศึกษาชั้นปีที่ 1 พบว่า ปฏิสัมพันธ์ทางสังคมส่งผลต่อการปรับตัวทั้งทางด้านสติปัญญา อารมณ์ มีความสามารถในการรับมือกับกิจกรรมและการเผชิญกับปัญหาและจัดการกับปัญหา ต่างๆ ได้อย่างเหมาะสม ทำให้สามารถอยู่ร่วมกับผู้อื่นในสังคมได้ และสอดคล้องกับงานวิจัยของ นโวกู (Nwogu, 2016) เรื่อง รูปแบบการเลี้ยงดูและการโต้ตอบทางสังคมของนักเรียนโรงเรียน มัธยมศึกษาตอนปลายของรัฐอีโม ประเทศไนจีเรีย พบว่า การสร้างปฏิสัมพันธ์ทางสังคมเป็นสิ่งที่ท้าทายในการปรับตัวเข้าสู่ตลาดแรงงานหรือการศึกษาต่อในระดับอุดมศึกษาของนักเรียน ระดับมัธยมศึกษาตอนปลายชั้นปีสุดท้ายของโรงเรียนในภาคตะวันออกเฉียงของแอฟริกา สำหรับนักเรียนบางคนที่ไม่สามารถปรับตัวเข้ากับสังคมได้ อาจกลายเป็นคนเร่ร่อน อันธพาล หรืออาจเป็นอาชญากรได้

นอกจากนี้องค์ประกอบอื่น ๆ ซึ่งได้แก่ ความเป็นพลเมือง ความรับผิดชอบ การทำงานร่วมกับผู้อื่น การบริหารจัดการ การมีวิจรรย์ญาณ การควบคุมตนเอง และการรู้จักตนเอง ก็ล้วนเป็นองค์ประกอบของภาวะผู้นำนักเรียนที่สำคัญ ทั้งนี้อาจเป็นเพราะความเป็นพลเมืองที่ดีจะส่งผลต่อด้านความรับผิดชอบและด้านการทำงานร่วมกับผู้อื่น โดยการส่งเสริมให้นักเรียนได้เรียนรู้เกี่ยวกับบทบาทสิทธิเสรีภาพ และหน้าที่ของตนเองในฐานะพลเมืองที่ดี จะส่งผลให้นักเรียนมีความรับผิดชอบทั้งต่อตนเองและผู้อื่น ไม่ละเมิดสิทธิของผู้อื่น เคารพกฎและกติกาสังคม ยอมรับความแตกต่างทั้งทางด้านร่างกาย ความคิดเห็น ความเชื่อ และวิถีชีวิตของบุคคล ตระหนักว่าตนเองเป็นส่วนหนึ่งของสังคม ปฏิบัติต่อผู้อื่นด้วยความเสมอภาคเท่าเทียม ทำให้สามารถทำงานร่วมกับผู้อื่นได้ ดังแนวคิดของ ปริญญา เทวานฤมิตรกุล (2559) ที่กล่าวว่า ความเป็นพลเมืองในระบอบประชาธิปไตยทั้งการยอมรับในความแตกต่าง การเคารพสิทธิเสรีภาพของผู้อื่น ความรับผิดชอบต่อตนเองและสังคม การประนีประนอม และการทำงานร่วมกับคนอื่นไม่ใช่เรื่องที่จะเกิดขึ้นได้เองตามธรรมชาติ จึงเป็นสิ่งสำคัญที่จะต้องสอนให้นักเรียนได้เรียนรู้เพื่อใช้ในการแก้ไขปัญหาความขัดแย้ง และเรียนรู้ที่จะอยู่ร่วมกันในสังคม

ทั้งนี้ ในการทำงานจะต้องอาศัยความสามารถในการบริหารจัดการ และการคิดอย่างมีวิจรรย์ญาณที่เหมาะสมกับกิจกรรม โดยใช้หลักเหตุและผล ใช้กระบวนการริเริ่มแปลกใหม่ ที่มีความเป็นไปได้ ดังที่ กระทรวงศึกษาธิการ (2552, หน้า 6-7) ได้กำหนดให้นักเรียนมีสมรรถนะที่สำคัญมีทักษะในการแก้ปัญหาและอุปสรรค และเลือกใช้วิธีการ และเทคโนโลยีด้านต่าง ๆ ใน

การแก้ปัญหาได้อย่างสร้างสรรค์ ถูกต้องเหมาะสม และมีคุณธรรม เข้าใจความสัมพันธ์ของการเปลี่ยนแปลงทางสังคม มีความสามารถในการคิดวิเคราะห์ คิดสังเคราะห์ คิดอย่างสร้างสรรค์ คิดอย่างมีวิจารณญาณ และการคิดที่เป็นระบบ สามารถนำความรู้ไปใช้ให้เกิดประโยชน์ มุ่งพัฒนาตนเองและประเทศตามบทบาทของตน สามารถเป็นผู้นำ และผู้ให้บริการชุมชนในด้านต่าง ๆ

นอกจากนี้การควบคุมตนเอง และการรู้จักตนเอง ยังมีความสำคัญต่อภาวะผู้นำของนักเรียน ซึ่งจะส่งผลให้เกิดความถูกต้องและมีความชัดเจนในการสื่อสาร มีสติ และสามารถดำเนินกิจกรรมต่าง ๆ ได้ด้วยความมั่นใจและเหมาะสม นอกจากนี้การรู้จักตนเองยังทำให้รู้เราได้เรียนรู้นิสัย และเท่าทันความคิดของตนเองสามารถมองเห็นและสร้างโอกาสจากอุปสรรคที่เกิดขึ้นได้ ก่อให้เกิดทัศนคติหรือมุมมองชีวิตในด้านดี ดังที่ กุหลาบ บุริสาร (2561) ได้กล่าวว่า นอกจากการพัฒนาด้านความฉลาดทางปัญญาแล้ว การพัฒนาการความฉลาดทางอารมณ์ก็ยังส่งผลต่อภาวะผู้นำที่ดี และความสำเร็จของงาน ประกอบไปด้วการพัฒนาด้านความมั่นคงทางอารมณ์สามารถควบคุมอารมณ์ในการโต้ตอบได้อย่างเหมาะสมแม้ในภาวะวิกฤต เป็นผู้ที่มีความเชื่อมั่นกล้าแสดงความรู้สึก และสามารถจัดการความขัดแย้งที่เกิดขึ้นภายในตนเองได้ รู้จักตนเอง รู้จุดแข็งและข้อจำกัดของตนเอง รู้เท่าทันความคิดของตนเอง และไม่ปล่อยให้อารมณ์มาเป็นอุปสรรคในการทำงานของตน นอกจากนี้การมีทัศนคติที่ดี ยังส่งผลต่อการปรับตัวให้เข้ากับสถานการณ์เฉพาะหน้าได้เป็นอย่างดีอีกด้วย

จากคุณลักษณะภาวะผู้นำทั้งหมดที่ได้กล่าวมาข้างต้นเป็นคุณลักษณะที่มีความสำคัญต่อการพัฒนาภาวะผู้นำของนักเรียน ดังแนวคิดของ สตอกดิลล์ (Stogdill, 1974, pp. 74–75) ที่ว่าบุคคลที่มีภาวะผู้นำที่ดีนั้นต้องเป็นผู้ที่มีทักษะในการสร้างสัมพันธภาพ และร่วมมือกับผู้อื่น จะต้องเป็นที่ยอมรับของสมาชิกและคนอื่น ๆ และมีทักษะในการเข้าสังคม มีเกียรติ มีสติปัญญาสูง มีการตัดสินใจที่ดี และมีทักษะในการสื่อสาร มีบุคลิกภาพเป็นผู้ที่ตื่นตัวอยู่เสมอ ปรับตัวได้ ควบคุมอารมณ์ได้ มีความคิดริเริ่มสร้างสรรค์ มีจริยธรรม มีความเชื่อมั่นในตนเอง ไม่ย่อท้อต่ออุปสรรค โดยมุ่งทำงานเป็นหลัก และ เกรียงศักดิ์ (2550ก, สื่อออนไลน์) ได้ให้ความเห็นเกี่ยวกับคุณลักษณะภาวะผู้นำของนักเรียนว่าต้องมีทักษะการบริหารมนุษยสัมพันธ์ ทำงานเป็นที่मानได้ มีความเข้าใจเพื่อนร่วมทีม มีทัศนคติ ความรู้และทักษะที่จำเป็น ทักษะการคิดเชิงกลยุทธ์ ทักษะการแก้ปัญหา คิดมองอนาคต มีเป้าหมายในชีวิต มีบุคลิกภาพในการเป็นผู้นำ มีทักษะการพูด มีทักษะการจูงใจ มีความฉลาดทางอารมณ์ และสามารถบริหารเวลาได้ เช่นเดียวกับ สำนักงานคณะกรรมการการศึกษาขั้นพื้นฐาน (ม.ป.ป.) ได้กล่าวถึงนักเรียนที่มีภาวะผู้นำว่าเป็นผู้ที่มีมนุษยสัมพันธ์ในการทำงาน ยิ้มแย้มแจ่มใสมีมิตรไมตรีต่อ

เพื่อนร่วมงาน วางตัวเสมอต้นเสมอปลาย นำเลื่อมใส ศรัทธา ให้เกียรติ เป็นนักประชาธิปไตย มีความรู้ความเข้าใจ มีความสามารถในการทำงานในหน้าที่รับผิดชอบ สามารถแก้ปัญหาที่เกิดขึ้นในการทำงาน มีความสามารถในการคิดริเริ่มหรือการพัฒนางาน และมีความมั่นคงทางอารมณ์ มีความขยันเพียรพยายามและทุ่มเทให้กับการทำงาน ประหยัด ละเอียดรอบคอบ และมีระเบียบวินัยในการทำงาน ในทางเดียวกัน สำนักงานเลขาธิการสภาการศึกษา (2560) ได้กล่าวถึง คุณลักษณะของนักเรียนจะต้องเป็นผู้ที่มีทักษะทางสังคมและสามารถใช้ชีวิตร่วมกับผู้อื่นได้ มีความฉลาดทางสติปัญญาและความฉลาดทางอารมณ์ มีความสามารถในการแก้ปัญหา มีความสามารถในการดูแลสุขภาพทั้งร่างกายและจิตใจ มีคุณธรรมจริยธรรม และมีความคิดริเริ่มสร้างสรรค์

2. ชุดกิจกรรมการพัฒนาภาวะผู้นำของนักเรียนระดับชั้นมัธยมศึกษา ด้านปฏิสัมพันธ์ทางสังคม จากความคิดเห็นของผู้เชี่ยวชาญ พบว่า ชุดกิจกรรมมีความเหมาะสมและมีความสอดคล้องกันอย่างมีนัยสำคัญที่ระดับ .01 ทั้งนี้อาจเป็นเพราะการดำเนินการสร้างชุดกิจกรรมเป็นไปตามกระบวนการทางวิชาการ โดยเริ่มจากการวิเคราะห์เนื้อหาความคิดรวบยอด และหลักเกณฑ์ที่สำคัญเพื่อเป็นแนวทางในการจัดกิจกรรม กำหนดจุดประสงค์เชิงพฤติกรรมให้สอดคล้องกับความคิดรวบยอด ออกแบบกิจกรรมที่เหมาะสมและสอดคล้อง จัดเตรียมสื่อ และวัสดุอุปกรณ์ที่ใช้ในแต่ละกิจกรรม ตลอดจนการวัดและประเมินผลตามจุดประสงค์ ตามแนวคิด วิชัย วงษ์ใหญ่ (2525, หน้า 134-137); จันทร์จิรา รัตนโพบูลย์ (2548, หน้า 48) ที่ได้กล่าวว่าการสร้างชุดกิจกรรมจะต้องศึกษาเนื้อหาที่จะนำมาสร้างชุดกิจกรรมว่าจะมุ่งเน้นให้เกิดความรู้ อะไรกับผู้เรียนควรเรียงลำดับเนื้อหาที่จำเป็นที่ผู้เรียนควรเรียนรู้ก่อน จากนั้นกำหนดหัวข้อและความคิดรวบยอด กำหนดจุดประสงค์ที่นักเรียนสามารถแสดงออกมาได้ในภายหลังที่ทำการกิจกรรม ออกแบบกิจกรรมที่สอดคล้องและเหมาะสมกับจุดประสงค์ ทั้งนี้ครูจะต้องจัดทำและจัดหาสื่อ วัสดุที่กำหนดไว้ในชุดกิจกรรมให้เรียบร้อย ออกแบบการวัดและการประเมินผลที่เหมาะสมกับกิจกรรม

นอกจากนี้อาจเป็นเพราะชุดกิจกรรมมีการกำหนดจุดมุ่งหมายที่ชัดเจนในการพัฒนา นักเรียนให้เป็นผู้ที่มีภาวะผู้นำที่ดี มีมนุษยสัมพันธ์ สามารถอยู่ร่วมกับผู้อื่นได้อย่างมีความสุข มีความสามารถในการปรับตัวมีปฏิภาณไหวพริบ มีความสามารถในการแก้ปัญหา กล้าเผชิญกับปัญหา และยอมรับการเปลี่ยนแปลงที่เกิดขึ้นกับตนเองและสังคม โดยชุดกิจกรรมประกอบด้วย 10 กิจกรรม ได้แก่ 1) การสร้างมิตรภาพ 2) การอยู่ร่วมกับผู้อื่นได้อย่างมีความสุข 3) การปรับตัว 4) การใช้เหตุผลในการตัดสินใจ 5) การมีปฏิภาณไหวพริบ 6) การจัดการความขัดแย้ง 7) การใช้เทคโนโลยีในการแก้ปัญหา 8) การกล้าเผชิญปัญหา 9) การยอมรับการเปลี่ยนแปลงที่

เกิดขึ้นในสังคม และ 10) การยอมรับผลที่เกิดจากการกระทำของตนเอง ซึ่งในการจัดกิจกรรมใช้กระบวนการกลุ่มที่หลากหลาย เช่น การอภิปราย เกม การระดมสมอง การใช้สถานการณ์จำลอง เป็นต้น ซึ่งเป็นกิจกรรมที่ส่งเสริมให้เกิดปฏิสัมพันธ์ระหว่างนักเรียน และกระตุ้นความสนใจของนักเรียนได้เป็นอย่างดี ทั้งนี้หลังการทำกิจกรรมยังมีการอภิปรายด้วยการใช้คำถามแบบ RCA ทำให้นักเรียนได้สะท้อนผลการปฏิบัติการ สามารถเชื่อมโยง และสรุปความคิดรวบยอด เพื่อนำความรู้ไปประยุกต์ใช้ในการพัฒนาศักยภาพภาวะผู้นำของตนเองได้ ดังที่ เพชรรัตน์ จงนิมิตสถาพร และ นภาพร วรเนตรสุตาทิพย์ (2556) ได้กล่าวว่า การใช้เทคนิคคำถาม RCA เพื่อสนทนาหรืออภิปรายหลังสิ้นสุดกิจกรรม จะทำให้นักเรียนมองเห็นความสัมพันธ์เชื่อมโยงระหว่างการเรียนรู้ กับประสบการณ์ในชีวิตประจำวัน ได้แลกเปลี่ยนความคิดเห็นอันจะนำไปสู่ความเข้าใจอย่างลึกซึ้ง และทำให้เกิดสัมฤทธิ์ผลกับนักเรียนอย่างแท้จริง ซึ่งสอดคล้องกับงานวิจัยของ ทศนพรรณ จิราภักษ์ (2559) เรื่อง การเสริมสร้างภาวะผู้นำนักเรียนระดับมัธยมศึกษาตอนต้น ในโรงเรียนสังกัดสำนักงานเขตพื้นที่การศึกษาประถมศึกษาสกลนคร เขต 1 พบว่า ชุดกิจกรรมฝึกอบรมภาวะผู้นำนักเรียนระดับมัธยมศึกษาตอนต้น ในโรงเรียนสังกัดสำนักงานเขตพื้นที่การศึกษาประถมศึกษาสกลนคร เขต 1 ประกอบด้วยองค์ประกอบ ดังนี้ 1) หลักการและเหตุผล 2) จุดมุ่งหมาย 3) เนื้อหา 4) กิจกรรม 5) สื่อประกอบ และ 6) การวัดและประเมินผล โดยใช้กระบวนการทำงานเป็นกลุ่ม การประชุมกลุ่มย่อย และการใช้กิจกรรมนันทนาการ ทำให้นักเรียนกระตุ้นความสนใจของนักเรียนได้ดี และงานวิจัยของ สุเวศ กลัปศรี (2558) เรื่อง การพัฒนากิจกรรมลูกเสือเพื่อสร้างภาวะผู้นำของเยาวชนไทย พบว่า การใช้กิจกรรมลูกเสือที่เน้นการเรียนรู้จากการกระทำในรูปแบบระบบหมู่สามารถทำงานเป็นทีมได้ และมีการใช้สัญลักษณ์ร่วมกันส่งผลต่อความสามารถในการคิดและตัดสินใจแก้ปัญหาอย่างมีระบบ สามารถสร้างความคิดรวบยอดของนักเรียนได้ เช่นเดียวกับ กานต์ธีรา ปัญจะทองคำ (2557) เรื่อง การพัฒนาหลักสูตรฝึกอบรมภาวะผู้นำสำหรับนักเรียนชั้นมัธยมศึกษาตอนปลายพบว่า ผู้วิจัยได้พัฒนาหลักสูตรฝึกอบรมซึ่งประกอบด้วยองค์ประกอบต่างๆ ของหลักสูตร และกระบวนการที่หลากหลายในการเสริมสร้างการปฏิบัติกิจกรรมนักเรียน และการนำไปประยุกต์ใช้ในชีวิตประจำวัน เช่น การอภิปราย การนำเสนอ การสื่อสาร และการทำงานเป็นทีม

3. ผลการศึกษาประสิทธิผลของชุดกิจกรรมพัฒนาภาวะผู้นำของนักเรียนระดับชั้นมัธยมศึกษา ด้านปฏิสัมพันธ์ทางสังคม โดยนำชุดกิจกรรมมาทดลองใช้กับนักเรียนระดับชั้นมัธยมศึกษาตอนปลาย จำนวน 30 คน พบว่า ภาวะผู้นำของนักเรียนระดับชั้นมัธยมศึกษาหลังใช้ชุดกิจกรรมสูงกว่าก่อนใช้ชุดกิจกรรมอย่างมีนัยสำคัญทางสถิติที่ระดับ .01 ซึ่งเป็นไปตามสมมติฐานการวิจัย ทั้งนี้อาจเป็นเพราะชุดกิจกรรมพัฒนาภาวะผู้นำนักเรียนมีความเหมาะสม

และสอดคล้องตามความเห็นของผู้เชี่ยวชาญ โดยเฉพาะวิธีการดำเนินกิจกรรม ผู้วิจัยได้นำหลักการเรียนรู้เชิงประสบการณ์ และการเรียนรู้แบบมีส่วนร่วมเข้ามาใช้ในการจัดกิจกรรม ทั้งในรูปแบบการอภิปราย การระดมสมอง เกม การแสดงบทบาทสมมติ การใช้สถานการณ์จำลอง และกิจกรรมกลุ่มสัมพันธ์ ซึ่งเป็นแนวทางการจัดกิจกรรมพัฒนาภาวะผู้นำของนักเรียนที่เปิดโอกาสให้นักเรียนได้แสดงออก ทั้งในฐานะผู้นำและฐานผู้ตามที่ดี ได้เผชิญสถานการณ์ที่ทำให้เกิดประสบการณ์ตรงจากการปฏิบัติ ทำให้นักเรียนสามารถนำความรู้และประสบการณ์ที่ได้รับไปประยุกต์ใช้ในสถานการณ์ต่าง ๆ ได้ ดังที่ สุขคนธ์ สินธพานนท์ (2562) ได้กล่าวว่า การพัฒนาเยาวชนให้เป็นบุคลากรที่มีคุณภาพ ต้องเริ่มด้วยการจัดการเรียนรู้ด้วยกลยุทธ์ที่หลากหลาย มีความรู้ความสามารถตามหลักสูตร นำวิธีสอนกระบวนการ และเทคนิคต่างๆ มาใช้อย่างเหมาะสม ทำให้ผู้เรียนเกิดการเรียนรู้อย่างมีความสุข มีทักษะ และประสบการณ์ที่สามารถนำไปประยุกต์ใช้ดำเนินชีวิตได้ เช่นเดียวกับ จอห์นสัน และจอห์นสัน (Johnson and Johnson, 1994) ได้กล่าวว่า การทำกิจกรรมกลุ่มในการเรียนรู้จากประสบการณ์ ที่ได้ลงมือปฏิบัติ ได้ไตร่ตรอง และได้ใช้ทักษะการทำงานกลุ่ม สามารถช่วยให้เกิดการเรียนรู้ได้มากขึ้น สิ่งเหล่านี้จะช่วยให้ผู้เรียนได้รับการพัฒนาไปสู่การเป็นคนเก่ง คนดี และมีความสุข สอดคล้องกับงานวิจัยของ ทศนพรพรณ จิราภักษ์ (2559) เรื่อง การเสริมสร้างภาวะผู้นำนักเรียนระดับมัธยมศึกษาตอนต้น ในโรงเรียนสังกัดสำนักงานเขตพื้นที่การศึกษาประถมศึกษาสกลนคร เขต 1 พบว่า ผลการวัดความรู้ความเข้าใจเกี่ยวกับภาวะผู้นำนักเรียน หลังทำกิจกรรมสูงกว่าก่อนทำกิจกรรมอย่างมีนัยสำคัญทางสถิติที่ระดับ .01 และนักเรียนมีภาวะผู้นำอยู่ในระดับมาก ซึ่งสอดคล้องกับงานวิจัยของ สุเวศ กลัปศรี (2558) เรื่อง การพัฒนากิจกรรมลูกเสือเพื่อสร้างภาวะผู้นำของเยาวชนไทย พบว่า หลังเข้าร่วมกิจกรรมนักเรียนมีภาวะผู้นำสูงขึ้นอย่างมีนัยสำคัญทางสถิติ ที่ระดับ .05 และภาวะผู้นำหลังสิ้นสุดการพัฒนาเป็นระยะเวลา 1 เดือน ไม่ได้ลดลงแต่กลับเพิ่มขึ้นอย่างมีนัยสำคัญทางสถิติที่ระดับ .01 โดยด้านการสร้างความคิดรวบยอดที่ไม่มีการเปลี่ยนแปลง เช่นเดียวกับงานวิจัยของ เขตไทย สินธุสุวรรณ (2548) เรื่อง ผลของการใช้กิจกรรมกลุ่มที่มีต่อความเป็นผู้นำของนักเรียนชั้นมัธยมศึกษาปีที่ 4 โรงเรียนไชยฉิมพลีวิทยาคม เขตภาษีเจริญ กรุงเทพมหานคร พบว่า หลังเข้าร่วมกิจกรรมนักเรียนมีความเป็นผู้นำสูงขึ้นมีนัยสำคัญทางสถิติที่ระดับ .01 และนักเรียนที่เข้าร่วมกิจกรรมกลุ่มมีความเป็นผู้นำมากกว่านักเรียนที่ไม่ได้เข้าร่วมกิจกรรมกลุ่มอย่างมีนัยสำคัญทางสถิติที่ระดับ และงานวิจัยของ วาสนา พวยอ้วน (2547) เรื่องการศึกษาและพัฒนาคุณลักษณะความเป็นผู้นำของนักเรียนช่วงชั้นที่ 3 โรงเรียนบ้านธารนพเก้า จังหวัดสระแก้ว พบว่า นักเรียนที่เข้าร่วมกิจกรรมมีภาวะผู้นำของนักเรียนทั้งโดยรวม และรายด้านเพิ่มขึ้นอย่างมีนัยสำคัญทางสถิติที่ระดับ .01 โดยคุณลักษณะ

ของนักเรียนที่เข้าร่วมกิจกรรมพัฒนาภาวะผู้นำของนักเรียนแตกต่างกับกลุ่มที่ไม่ได้เข้าร่วม อย่างมีนัยสำคัญทางสถิติที่ระดับ .01 จากการวิเคราะห์ทางสถิติ และงานวิจัยที่เกี่ยวข้องแสดงให้เห็นว่าชุดกิจกรรมที่ผู้วิจัยสร้างขึ้นสามารถพัฒนาภาวะผู้นำของนักเรียนระดับชั้นมัธยมศึกษาที่ใช้ชุดกิจกรรมได้อย่างมีประสิทธิภาพ

ผลการศึกษาความพึงพอใจของนักเรียนที่มีต่อชุดกิจกรรมพัฒนาภาวะผู้นำของนักเรียนระดับชั้นมัธยมศึกษา ด้านปฏิสัมพันธ์ทางสังคม พบว่า ความพึงพอใจโดยรวมอยู่ในระดับมากที่สุด ซึ่งสูงกว่าเกณฑ์ ($\mu = 3.50$) อย่างมีนัยสำคัญทางสถิติที่ระดับ .01 ซึ่งเป็นไปตามสมมติฐานการวิจัย ทั้งนี้อาจเป็นเพราะในด้านการดำเนินการกิจกรรม ผู้วิจัยได้ดำเนินการจัดเตรียมสถานที่ และบรรยากาศที่เอื้อต่อกิจกรรมในแต่ละกิจกรรม จึงทำให้นักเรียนมีความพึงพอใจในระดับมากที่สุด มีการวัดและการประเมินผลที่ชัดเจน มีการใช้สื่อเพื่อกระตุ้นให้นักเรียนเกิดความสนใจ และทำให้เนื้อหาสาระของแต่ละกิจกรรมมีความชัดเจนมากยิ่งขึ้น ทั้งนี้ในการดำเนินการจัดกิจกรรมในแต่ละกิจกรรมผู้วิจัยได้ดำเนินการตามขั้นตอนที่กำหนดไว้ โดยในบางกิจกรรมใช้ระยะเวลามากกว่าที่กำหนด ส่วนในด้านความสามารถของวิทยากร พบว่าวิทยากรมีความรู้ ความสามารถ มีทักษะการใช้สื่อ และอุปกรณ์ประกอบการจัดกิจกรรม วิทยากรเข้าใจสาระสำคัญของแต่ละกิจกรรม มีการเตรียมความพร้อม และมีความตั้งใจในการดำเนินการแต่ละกิจกรรม เปิดโอกาสให้ผู้เข้าร่วมกิจกรรมได้มีส่วนร่วมโดยใช้การถาม-ตอบ ส่งผลให้นักเรียนมีภาวะผู้นำสูงขึ้น ทำให้นักเรียนเห็นคุณค่าของการทำกิจกรรม และให้ความร่วมมือในการทำกิจกรรม มีความพึงพอใจต่อความรู้ และประโยชน์ในการนำไปใช้ใน ชีวิตจริงได้ หลังเข้าร่วมกิจกรรมในระดับมากที่สุด ซึ่งสอดคล้องกับ กานต์ธีรา ปัญจะทองคำ (2557) ซึ่งได้รายงานผลการประเมินความพึงพอใจต่อการพัฒนาภาวะผู้นำของนักเรียนระดับชั้นมัธยมศึกษา อยู่ในระดับมาก ทั้งนี้อาจเป็นเพราะชุดกิจกรรมประกอบด้วยกิจกรรมที่หลากหลายและส่งเสริมให้นักเรียนได้เรียนรู้จากการลงมือปฏิบัติ มีการใช้สื่อและอุปกรณ์ประกอบกิจกรรมที่เหมาะสม เนื้อหาสาระของแต่ละกิจกรรมมีความชัดเจนและเหมาะสมกับวัยของนักเรียนที่พร้อมในการเรียนรู้ มีการจัดสถานที่ และบรรยากาศที่เอื้อต่อการจัดกิจกรรมให้นักเรียนได้แสดงออกอย่างทั่วถึง ส่งผลทำให้นักเรียนได้รับการพัฒนาภาวะผู้นำ และสามารถนำความรู้ไปประยุกต์ใช้ประโยชน์ในชีวิตจริงได้

ข้อเสนอแนะ

ข้อเสนอแนะในการนำผลการวิจัยไปใช้

1. ควรกำหนดให้การพัฒนาภาวะผู้นำของนักเรียนระดับชั้นมัธยมศึกษาเป็นนโยบายและพันธกิจของสถานศึกษา โดยกำหนดผู้รับผิดชอบที่ชัดเจน และสนับสนุนงบประมาณในการดำเนินการที่เพียงพอ เพื่อให้การพัฒนาเป็นไปตามวัตถุประสงค์ที่ตั้งไว้
2. โรงเรียนควรจัดประชุมผู้บริหาร ครู และบุคลากรที่เกี่ยวข้อง เพื่อสร้างความตระหนักในการพัฒนาภาวะผู้นำของนักเรียน
3. โรงเรียนควรพัฒนาและสนับสนุนหน่วยงานที่ดูแลเกี่ยวกับการพัฒนาภาวะผู้นำของนักเรียนให้มีความความพร้อมและมีความเข้มแข็งในด้านการพัฒนาภาวะผู้นำของนักเรียน
4. ควรส่งเสริมการดำเนินการจัดกิจกรรมพัฒนาภาวะผู้นำทั้งในกลุ่มนักเรียนปกติ และในกลุ่มผู้นำนักเรียน เช่น คณะกรรมการนักเรียน หรือหัวหน้าห้องเรียน โดยอาจจัดกิจกรรมในรูปแบบของโครงการอบรมเชิงปฏิบัติการ ค่ายพัฒนาภาวะผู้นำนักเรียน กิจกรรมพัฒนาผู้เรียน กิจกรรมชุมนุม/ชมรม เป็นต้น

ข้อเสนอแนะในการวิจัยครั้งต่อไป

1. การวิจัยครั้งนี้ พบว่า องค์ประกอบภาวะผู้นำของนักเรียนระดับชั้นมัธยมศึกษาสามารถอธิบายความแปรปรวนสะสมได้ร้อยละ 61.188 ของความแปรปรวนทั้งหมด ดังนั้นจึงควรศึกษาสำรวจองค์ประกอบภาวะผู้นำของนักเรียนระดับชั้นมัธยมศึกษาด้านอื่น ๆ เพิ่มเติม
2. ควรศึกษาเกี่ยวกับปัจจัยที่มีผลต่อภาวะผู้นำของนักเรียนระดับชั้นมัธยมศึกษา เช่น ด้านสภาพครอบครัว ด้านสภาพการศึกษา และด้านสภาพแวดล้อม เป็นต้น
3. ควรสร้างชุดกิจกรรมพัฒนาภาวะผู้นำของนักเรียนในด้านองค์ประกอบอื่น ๆ ได้แก่ ด้านความเป็นพลเมือง ด้านความรับผิดชอบ ด้านการทำงานร่วมกับผู้อื่น ด้านการบริหารจัดการ ด้านการมีวิจรรย์ญาณ ด้านการควบคุมตนเอง และด้านการรู้จักตนเอง
4. ควรศึกษารูปแบบการพัฒนาภาวะผู้นำของนักเรียนที่หลากหลาย เพื่อใช้เป็นแนวทางในการพัฒนาภาวะผู้นำของนักเรียนระดับชั้นมัธยมศึกษา
5. ควรทำการศึกษาวิจัยระยะยาว (Longitudinal Study) เพื่อศึกษาพัฒนาการด้านภาวะผู้นำของนักเรียนระดับชั้นมัธยมศึกษาที่ต่อเนื่อง
6. ควรทำการศึกษาวิจัยเชิงคุณภาพ โดยใช้การศึกษาเชิงลึก (Deep Study) อาทิเช่น การศึกษาปัจจัยที่ทำให้บุคคลที่มีภาวะผู้นำประสบความสำเร็จ หรือบุคคลที่มีภาวะผู้นำที่เป็นแบบอย่างได้ เป็นต้น



บรรณานุกรม

บรรณานุกรม

- กระทรวงการพัฒนาสังคมและความมั่นคงของมนุษย์. (2560). **แผนแม่บทการพัฒนาศักยภาพคนไทยตามช่วงวัย พ.ศ. 2561 – 2579**. สืบค้นเมื่อ 2 พฤศจิกายน 2560, จาก https://www.m-society.go.th/article_attach/21617/21324.pdf.
- กระทรวงศึกษาธิการ. (2552). **หลักสูตรแกนกลางการศึกษาขั้นพื้นฐาน พุทธศักราช 2551**. กรุงเทพฯ: โรงพิมพ์ชุมนุมสหกรณ์การเกษตรแห่งประเทศไทย.
- กฤษดา ผ่องวิทยา. (2547). **การวิเคราะห์องค์ประกอบและความสัมพันธ์ของคุณลักษณะภาวะผู้นำที่พึงประสงค์ พฤติกรรมภาวะผู้นำที่พึงประสงค์ และปัจจัยชีวสังคมของผู้บริหารสถานศึกษาขั้นพื้นฐาน**. วิทยานิพนธ์ กศ.ด., มหาวิทยาลัยรัตนนคร, พิษณุโลก.
- กวี วงศ์พุดดิ. (2550). **ภาวะผู้นำ**. กรุงเทพฯ: สถาบันพัฒนาวิสัยทัศน์นักบริหาร.
- กานต์ธีรา ปัญจะทองคำ. (2557). **การพัฒนาหลักสูตรฝึกอบรมภาวะผู้นำสำหรับนักเรียนชั้นมัธยมศึกษาตอนปลาย**. วิทยานิพนธ์ ค.ม., มหาวิทยาลัยราชภัฏเทพสตรี, ลพบุรี.
- กุลลาบ ปุริสาร. (2561). **แนวทางพัฒนาความฉลาดทางอารมณ์สู่ผู้นำที่มีประสิทธิผลของผู้บริหารในศตวรรษที่ 21**. วารสารวิทยาลัยบัณฑิตเอเชีย, 8(1), 1–9.
- เกรียงศักดิ์ เจริญวงศ์ศักดิ์. (2550ก). **ยุควิกฤตเด็กและเยาวชนขาดภาวะผู้นำ**. สืบค้นเมื่อ 14 มิถุนายน 2560, จาก <http://www.kriengsak.com/node/49>.
- เกรียงศักดิ์ เจริญวงศ์ศักดิ์. (2550ข). **ภาวะผู้นำ สร้างได้ในวัยเยาว์**. สืบค้นเมื่อ 14 มิถุนายน 2560, จาก <http://www.kriengsak.com/node/548>.
- เกรียงศักดิ์ เจริญวงศ์ศักดิ์. (2551). **สร้างภาวะผู้นำในเด็กและเยาวชนไทย**. สืบค้นเมื่อ 14 มิถุนายน 2560, จาก <http://www.moe.go.th/moe/th/news/detail.php?NewsID=2567&Key=hotnews>.
- เขตไทย สันตุสุวรรณ์. (2548). **ผลของการใช้กิจกรรมกลุ่มที่มีต่อความเป็นผู้นำของนักเรียนชั้นมัธยมศึกษาปีที่ 4 โรงเรียนไชยฉิมพลีวิทยาคม เขตภาษีเจริญ กรุงเทพมหานคร**. สารนิพนธ์ กศ.ม., มหาวิทยาลัยศรีนครินทรวิโรฒ, กรุงเทพฯ.
- คณะกรรมการส่งเสริมการพัฒนาเด็กและเยาวชนแห่งชาติ. (2554). **แผนพัฒนาเด็กและเยาวชนแห่งชาติ พ.ศ. 2555 – 2559**. กรุงเทพฯ: โรงพิมพ์ชุมนุมสหกรณ์การเกษตรแห่งประเทศไทย.

- คณะอนุกรรมการพัฒนาการสอนและผลิตอุปกรณ์การสอนคณิตศาสตร์. (2524). **ชุดการเรียนรู้การสอนคณิตศาสตร์**. กรุงเทพฯ: ทบวงมหาวิทยาลัย.
- โครงการผู้นำแห่งอนาคต, คณะวิทยาการเรียนรู้และศึกษาศาสตร์ มหาวิทยาลัยธรรมศาสตร์. (2557). **ผู้นำและภาวะการนำกระบวนทัศน์ใหม่**. สืบค้นเมื่อ 14 มิถุนายน 2560. จาก <http://leadershipforfuture.com/tag.php?tag=ผู้นำและภาวะการนำกระบวนทัศน์ใหม่>.
- จันทร์จิรา รัตนไพบูลย์. (2549). **การพัฒนาชุดกิจกรรมค่ายอนุรักษ์สิ่งแวดล้อม เรื่อง การอนุรักษ์สิ่งแวดล้อมสำหรับนักเรียนระดับช่วงชั้นที่ 4**. ปริญญาานิพนธ์ กศ.ม., มหาวิทยาลัยศรีนครินทรวิโรฒ, กรุงเทพฯ.
- จรีพรรณ พุนศรี. (2546). **ผลของการใช้ชุดกิจกรรมแนะแนวโดยกิจกรรมกลุ่มที่มีต่อการปรับตัวกับเพื่อนของนักเรียนชั้นมัธยมศึกษาปีที่ 1 โรงเรียนสตรีภูเก็ต จังหวัดภูเก็ต**. วิทยานิพนธ์ ศษ.ม., มหาวิทยาลัยสุโขทัยนครราชสีมา, นนทบุรี.
- ชัยยง พรหมวงศ์. (2545). **เอกสารการสอนชุดวิชาเทคโนโลยีการศึกษา หน่วยที่ 1-5**. กรุงเทพฯ: สำนักเทคโนโลยีทางการศึกษามหาวิทยาลัยสุโขทัยนครราชสีมา.
- ชินภัทร ภูมิรัตน. (2553). **การศึกษากับความมั่นคงของมนุษย์**. กรุงเทพฯ: สถาบันวิจัยเพื่อการพัฒนาประเทศไทย.
- ชูพงศ์ ปัญจเมวัตต์. (2541). **มนุษย์สัมพันธ์: ศิลปะในการทำงานร่วมกัน**. กรุงเทพฯ: เอส.ดี.เพลส.
- ไชยยศ เรืองสุวรรณ. (2522). **หลักการและทฤษฎีเทคโนโลยีทางการศึกษา (พิมพ์ครั้งที่ 2)**. กรุงเทพฯ: เรือนแก้วการพิมพ์.
- ทวีศักดิ์ จินดานุรักษ์. (2560). **ครูและนักเรียนในการศึกษาไทย 4.0. วารสารอิเล็กทรอนิกส์ การเรียนรู้ทางไกลเชิงนวัตกรรม**, 7(2), 14-29. สืบค้นเมื่อ 8 มีนาคม 2563, จาก https://e-jodil.stou.ac.th/filejodil/16_0.pdf.
- ทองป่อ ต้นสินนท์. (2547). **การพัฒนาแผนการจัดการเรียนรู้และหนังสือการ์ตูนกลุ่มสาระการเรียนรู้วิทยาศาสตร์ เรื่อง ระบบสุริยะชั้นประถมศึกษาปีที่ 4**. สารนิพนธ์ กศ.ม., มหาวิทยาลัยมหาสารคาม. มหาสารคาม.
- ทัศนพรรณ จิรารักษ์. (2559). **การพัฒนาหลักสูตรฝึกอบรมเพื่อเสริมสร้างภาวะผู้นำนักเรียนระดับมัธยมศึกษาตอนต้น ในโรงเรียนสังกัดสำนักงานเขตพื้นที่การศึกษาประถมศึกษาสกลนคร เขต 1. วารสารบัณฑิตศึกษา**, 13(63), 77-84.

- ทัศนาศาสตร์. (2553). สภาพปัญหาและประสิทธิผลการบริหารงานวิชาการของโรงเรียน
ในพื้นที่สังกัดสำนักงานเขตพื้นที่การศึกษาในจังหวัดนครพนม. **วารสารอีสานศึกษา**
ความหลากหลายทางวัฒนธรรม, 7(17), 143–161.
- ทัศนาศาสตร์. (2543). **14 วิธีสอน สำหรับครูมืออาชีพ**. กรุงเทพฯ: จุฬาลงกรณ์มหาวิทยาลัย.
- เนื้อทอง น่ายี่. (2544). **ผลการใช้ชุดกิจกรรมทักษะกระบวนการทางวิทยาศาสตร์กับการ
สอนโดยครูเป็นผู้สอนที่มีต่อทักษะกระบวนการทางวิทยาศาสตร์และความ
สนใจทางวิทยาศาสตร์ของนักเรียนชั้นมัธยมศึกษาปีที่ 1**. ปรินูญานิพนธ์ กศ.ม.,
มหาวิทยาลัยศรีนครินทรวิโรฒ, กรุงเทพฯ.
- บุญเกื้อ ควรหาเวช. (2542). **นวัตกรรมการศึกษา**. กรุงเทพฯ: จุฬาลงกรณ์มหาวิทยาลัย.
- บุญชม ศรีสะอาด. (2541). **การพัฒนาการสอน** (พิมพ์ครั้งที่ 2). กรุงเทพฯ: ชมรมเด็ก.
- ประเวศ วะสี. (2540). ภาวะผู้นำ: พยาธิสภาพในสังคมไทยและวิธีแก้ไข. ใน สงวน นิตยารัมภ์พงศ์
และสุทธิลักษณ์ สมิตะสิริ (บรรณาธิการ). **ภาวะผู้นำ: ความสำคัญต่ออนาคตไทย**
(หน้า 46–67). กรุงเทพฯ: พิมพ์ไทย.
- ปริญญา เทวานฤมิตรกุล. (2559). **การศึกษาเพื่อสร้างพลเมือง (Civic Education)**
(พิมพ์ครั้งที่ 2). กรุงเทพฯ: มหาวิทยาลัยธรรมศาสตร์.
- ปิยะพันธ์ ชัยเสนา, สำราญ กำจัดภัย, สวัสดิ์ โพธิ์วัฒน์ และทองสุข วันแสน. (2557). การพัฒนา
โปรแกรมเสริมสร้างภาวะผู้นำของนักเรียนระดับชั้นมัธยมศึกษา สังกัดสำนักงาน
คณะกรรมการการศึกษาขั้นพื้นฐาน. **วารสารศึกษาศาสตร์ มหาวิทยาลัยขอนแก่น**,
37(1), 92–99.
- ผู้จัดการออนไลน์. (29 พฤศจิกายน 2559). “**ระเบิดจากข้างใน**” หัวใจแห่งการพัฒนา ใน
พระเจ้าอยู่หัว รัชกาลที่ 9: ดร. สุเมธ ตันติเวชกุล. สืบค้นเมื่อ 14 มิถุนายน 2560.
จาก <http://www.manager.co.th/Home/ViewNews.aspx?NewsID=9590000115284>.
- พระพรหมคุณาภรณ์ (ป.อ. ปยุตฺโต). (2551). **ภาวะผู้นำ และจริยธรรมนักการเมือง**.
กรุงเทพฯ: สหธรรมิก.
- พระสมทบ ธีรปัญญา (รุ่งมิตร์จรัสแสง). (2554). **ภาวะผู้นำของเยาวชนตามหลักทวารวาส
ธรรม ๔: กรณีศึกษาโรงเรียนหล่มศักดิ์วิทยาคม จังหวัดเพชรบูรณ์**. วิทยานิพนธ์
พศ.ม., มหาวิทยาลัยมหาจุฬาลงกรณราชวิทยาลัย, กรุงเทพฯ.

- พฤทธิ มาเนตร. (2553). การศึกษาผลการจัดการเรียนรู้ด้วยชุดกิจกรรมการเรียนรู้แบบจัด
 กรอบมโนทัศน์ที่มีต่อผลสัมฤทธิ์ทางการเรียนวิทยาศาสตร์และความสามารถ
 ทางความคิดเชิงมโนทัศน์ของนักเรียนชั้นมัธยมศึกษาปีที่ 4. สารนิพนธ์ กศ.ม.,
 มหาวิทยาลัยศรีนครินทรวิโรฒ, กรุงเทพฯ.
- พิชาภพ พันธุ์แพ. (2554). ผู้นำกับการจัดการการเปลี่ยนแปลง (พิมพ์ครั้งที่ 2). กรุงเทพฯ:
 แอคทีฟพรีน.
- พิพัฒน์ นนทนาธรณ์. (2558). ภาวะผู้นำเชิงปฏิบัติการ: LIFE Model (พิมพ์ครั้งที่ 2). กรุงเทพฯ:
 ศูนย์ผู้นำธุรกิจเพื่อสังคมแห่งมหาวิทยาลัยเกษตรศาสตร์.
- เพชรรัตน์ จงนิมิตรสถาร และนภาพร วรเนตรสุดาทิพย์. (2556). เทคนิคคำถาม R-C-A กับการ
 พัฒนาทักษะชีวิต. วารสารศึกษาศาสตร์ มหาวิทยาลัยขอนแก่น, 36(2), 1-5.
- ไพฑูรย์ สิ้นลารัตน์. (2557). ทักษะแห่งศตวรรษที่ 21: ต้องก้าวให้พ้นกับดักของตะวันตก.
 กรุงเทพฯ: โรงพิมพ์แห่งจุฬาลงกรณ์มหาวิทยาลัย.
- ไพบูลย์ วัฒนศิริธรรม. (2540). ภาวะผู้นำของไทยในอนาคต: ภาวะผู้นำ ความสำคัญต่อ
 อนาคตไทย. กรุงเทพฯ: สำนักพิมพ์พิมพ์ไทย.
- ภัทรา พาชัยยุทธ. (2547). ปัจจัยที่ส่งผลต่อความเป็นผู้นำของนักเรียนช่วงชั้นที่ 3
 โรงเรียนสระบุรีวิทยาคม จังหวัดสระบุรี. ปรินิพนธ์ กศ.ม., มหาวิทยาลัย
 ศรีนครินทรวิโรฒ, กรุงเทพฯ.
- ภารดี อนันต์นาวิ. (2552). หลักการแนวคิด ทฤษฎีทางการบริหารการศึกษา. ชลบุรี: มนต์รี.
 รังสรรค์ ประเสริฐศรี. (2551). ภาวะผู้นำ (พิมพ์ครั้งที่ 2). กรุงเทพฯ: ซีระฟิล์ม และไซเท็กซ์.
- วรารณ์ บุญดอก. (2559). สภาพและปัญหาการบริหารกิจการนักเรียนโรงเรียนมัธยมวัด
 หนองจอก สังกัดสำนักงานเขตพื้นที่การศึกษามัธยมศึกษา เขต 2. งานนิพนธ์
 กศ.ม., มหาวิทยาลัยบูรพา, ชลบุรี.
- วันไซ ยงบัณฑิต. (2551). แบบภาวะผู้นำของผู้บริหารโรงเรียนมัธยมศึกษาสมบูรณ์ สังกัด
 แผนกศึกษาประจำนครหลวงเวียงจันทน์ สาธารณรัฐประชาธิปไตยประชาชน
 ลาว. วิทยานิพนธ์. กศ.ม., มหาวิทยาลัยมหาสารคาม, มหาสารคาม.
- วาโร เพ็งสวัสดิ์. (2551). วิธีวิทยาการวิจัย. กรุงเทพฯ: สุวีริยาสาส์น.
- วาสนา พวยอ้วน. (2547). การศึกษาและพัฒนาคุณลักษณะความเป็นผู้นำของนักเรียน
 ช่วงชั้นที่ 3 โรงเรียนบ้านธารนพเก้า จังหวัดสระแก้ว. ปรินิพนธ์ กศ.ม.,
 มหาวิทยาลัยศรีนครินทรวิโรฒ, กรุงเทพฯ.

- วิจารณ์ พานิช. (2555). **วิธีสร้างการเรียนรู้เพื่อศิษย์ ในศตวรรษที่ ๒๑**. กรุงเทพฯ: มูลนิธิ สดศรี-สฤษดิ์วงศ์.
- วิชัย วงษ์ใหญ่. (2525). **พัฒนาหลักสูตรการสอนมิติใหม่ (พิมพ์ครั้งที่ 3)**. กรุงเทพฯ: ธเนศ การพิมพ์.
- วิโรจน์ สารรัตน์. (2557). **ภาวะผู้นำ: ทฤษฎีและนันทศาสตร์ร่วมสมัยปัจจุบัน**. กรุงเทพฯ: ทิพย์วิสุทธิ์.
- ศิริวรรณ เสรีรัตน์ และสมชาย หิรัญกิตติ. (2550). **การจัดการและพฤติกรรมองค์กร**. กรุงเทพฯ: ซีระฟิล์มและไซเท็กซ์.
- สัมฤทธิ์ กางเพ็ง และประยุทธ ชูสอน. (2557). **ภาวะผู้นำแบบโลกาภิวัตน์: แนวคิดและการวิจัย (พิมพ์ครั้งที่ 2)**. ขอนแก่น: คลังน่านาวิทยา.
- สำนักงานคณะกรรมการการศึกษาขั้นพื้นฐาน. (ม.ป.ป.). **หลักการและแนวทางในการดำเนินงานสถานักเรียน**. กรุงเทพฯ: สำนักพัฒนากิจกรรมนักเรียน, สำนักงานคณะกรรมการการศึกษาขั้นพื้นฐาน.
- สำนักงานคณะกรรมการพัฒนาการเศรษฐกิจและสังคมแห่งชาติ. (2559). **แผนพัฒนาเศรษฐกิจและสังคมแห่งชาติ ฉบับที่สิบสอง พ.ศ. 2560-2564**. กรุงเทพฯ: สำนักนายกรัฐมนตรี
- สำนักงานเลขาธิการสภาการศึกษา. (2560). **แผนการศึกษาแห่งชาติ พ.ศ. 2560-2579**. กรุงเทพฯ: พริกหวานกราฟฟิค.
- สำนักบริหารงานการมัธยมศึกษาตอนปลาย. (2559). **คู่มือเกณฑ์รางวัลคุณภาพแห่งสำนักงานคณะกรรมการการศึกษาขั้นพื้นฐาน**. กรุงเทพฯ: โรงพิมพ์ชุมนุมสหกรณ์การเกษตรแห่งประเทศไทย.
- สุคนธ์ สินธพานนท์. (2562). **หลากหลายวิธีสอน เพื่อพัฒนาคุณภาพเยาวชนไทย**. กรุงเทพฯ: หจก. 9119 เทคนิคพรินติ้ง.
- สุวิทย์ มูลคำ และอรทัย มูลคำ. (2551). **19 วิธีการจัดการเรียนรู้เพื่อพัฒนาความรู้และทักษะ**. กรุงเทพฯ: ภาพพิมพ์.
- สุเวศ กลัปศรี. (2558). **การพัฒนากิจกรรมลูกเสือเพื่อสร้างภาวะผู้นำของเยาวชนไทย. วารสารวิชาการ มหาวิทยาลัยราชภัฏศรีสะเกษ, 9(1), 32-39.**

- อดุลย์ วังศรีคุณ. (2557). การศึกษาไทยในศตวรรษที่ 21: ผลผลิตและแนวทางการพัฒนา. **วารสารมนุษยศาสตร์และสังคมศาสตร์ บัณฑิตวิทยาลัย มหาวิทยาลัยราชภัฏ พิบูลสงคราม**, 8(1), 1 – 17.
- อัญชลี เหลืองอ่อน. (2540). การศึกษาแบบภาวะผู้นำของผู้บริหารโรงเรียนอาชีวศึกษา **เอกชน**. วิทยานิพนธ์ ค.ม., จุฬาลงกรณ์มหาวิทยาลัย, กรุงเทพฯ.
- อานันท์ ปันยารชุน. (2541). **บุคลิกภาพภาวะผู้นำ**. กรุงเทพฯ: มติชน.
- Al-Jammal, K. (2015). Student Leadership: Basic Skills and Appropriate Activities. **International Journal of Innovative Research and Development**, 4(13), 20–39.
- Amirnazadeh, M., Jaafari, P., Ghourchean, N. and Bahram, J. (2011). Student leadership competencies development. **Procedia Social and Behavioral Sciences**, 15, 1616–1620.
- Avolio, B. J. and Bass, B. M. (Eds.). (2002). **Developing potential across a full range of leadership: Cases on transactional and transformational leadership**. New Jersey, US: Lawrence Erlbaum Associates Publishers.
- Blake, R. and Mouton, J. (1985). **The Managerial Grid III: The Key to Leadership Excellence**. Houston, Texas, US: Gulf.
- Bruson, J. (2017). **21st Century Leadership skills – defined**. Retrieved October 2, 2017, from <http://buildingconfidentleaders.com/tag/21st-century-leadership-skills/>.
- Campbell, D. T. and Stanley, J. C. (1963). Experimental and quasi-experimental designs for research on teaching. In Gage, N. L. (Ed.), **Handbook of research on teaching**. Chicago, Illinois, US: Rand McNally. 171–246.
- Covey, S. R. (2004). **The 7 Habits of Highly Effective People: Restoring the Character Ethic**. New York, US: Simon and Schuster.
- DuBrin, A. J. (1998). **Leadership: Research Finding Practice, and Skill**. Boston, US: Houghton Mifflin.
- Fiedler, F. E. (1994). **Leadership Experience and Leadership Performance**. Alexandria, Virginia, US: US Army Research Institute for the Behavioral and Social Sciences.
- Glueck, W. F. (1980). **Management**. Hinsdale, Illinois, US: The Dryden Press.
- Godon, L. (1973). **Module on Modules O – A**. Florida, US: Department of Education.

- Good, C. V. (1973). **Dictionary of Educational**. New York, US: Mc Graw–Hill.
- John, R. S., James, G. H. and Richard, N. O. (2002). **Organizational Behavior** (7th ed.). USA: John Wiley & Sons.
- Johnson, D. W. and Johnson, R. T. (1994). **Learning Together and Alone. Cooperative, Competitive, and Individualistic Learning** (4th ed.). Edina, Minnesota, US: Interaction Book Company.
- Kambuga, Y. and Omollo, A. (2017). Understanding Student' Leadership Role and Challenges in Secondary School in Tanzania. **Asia Research journal of Arts & Social Sciences**, 2(3), 1–10.
- Lewin, K., Lippitt, R. and White, R. (1939). Patterns of Aggressive Behavior in Experimentally Created "Social Climates". **The Journal of social Psychology**, 10(2), 271–299.
- Mudhovozi, P. (2012). Social and academic adjustment of first–year University students. **J. Soc. Sci**, 33 (2), 251–259.
- Nadeem, N. and Jan, K. (2013). Development of Leadership Qualities among Secondary School Students in Kashmir–an Evaluative Study. **Scholarly Journal of Education**. 2(1), 1–6.
- Nahavandi, A (2000). **The Art and Science of Leadership** (2nd ed.). New Jersey, US: Prentice Hall.
- Northhouse, P. G. (2012). **Leadership: Theory and Practice** (6th ed.). Thousand Oaks, USA: Sage Publication.
- Nwogu, V. C. (2016). Parenting Styles and Social Interaction of Senior Secondary School Student in IMO state, Nigeria. **International Educational Applied Scientific Research Journal**, 1(1), 17–26.
- Ololube, N. P. (2013). **Educational Management, Planning and Supervision: Model for Effective Implementation**. Owerri, Nigeria: Spring Field Publishers.
- Parlar, H., Turkoglu, M. and Cansoy, R. (2017). Leadership Development in Students: Teachers' Opinions Regarding Activities that can be Performed at School. **Universal Journal of Educational Research**, 5(2), 217–227.

- Singh, H. (2006). Effect of socio-emotional climate of the school on the adjustment of student. *Psycho lingua*, 36(2), 133–143.
- Stogdill, R. M. (1974). **Handbook of leadership: A Survey of Theory and Research**. New York, US: Free Press.
- Yamane, T. (1973). **Statistics: An Introductory Analysis** (3rd ed.). New York, US: Harper and Row Publication.
- Yukl, G. (2010). **Leadership in Organizations** (7th ed.). USA: Pearson Prentice Hall.





ภาควิชา

มหาวิทยาลัยพะเยา
UNIVERSITY OF PHAYAO

ภาคผนวก ก รายนามผู้เชี่ยวชาญตรวจสอบคุณภาพเครื่องมือวิจัยการศึกษาการพัฒนา
ภาวะผู้นำของนักเรียนระดับชั้นมัธยมศึกษา

ชื่อ - สกุล	ตำแหน่งงาน/สังกัด
1. รศ.ดร.บุญจันทร์ สีสันต์	อาจารย์ประจำ คณะครุศาสตร์อุตสาหกรรม สถาบันเทคโนโลยีพระจอมเกล้าเจ้าคุณทหารลาดกระบัง
2. รศ.ดร.มารุต พัฒผล	อาจารย์ประจำ บัณฑิตวิทยาลัย มหาวิทยาลัยศรีนครินทรวิโรฒ
3. รศ.ดร.ศักดิ์ชัย นิรัญทวี	อาจารย์ประจำ วิทยาลัยการจัดการ มหาวิทยาลัยพะเยา
4. ผศ.ดร.ทรงยศ แก้วมงคล	ผู้อำนวยการสำนักวิจัย มหาวิทยาลัยนอร์เทิร์นกรุงเทพ
5. อ.ดร.สมบูรณ์ บุรศิริรักษ์	อาจารย์ประจำ คณะศึกษาศาสตร์ มหาวิทยาลัยศรีนครินทรวิโรฒ

ภาคผนวก ข แบบสอบถามภาวะผู้นำของนักเรียนระดับชั้นมัธยมศึกษา

แบบสอบถามเพื่อการวิจัย

เรื่อง ภาวะผู้นำของนักเรียนระดับชั้นมัธยมศึกษา

คำชี้แจงในการตอบแบบสอบถาม

1. แบบสอบถามฉบับนี้มีจุดประสงค์เพื่อศึกษาภาวะผู้นำของนักเรียนระดับชั้นมัธยมศึกษา เพื่อจะนำผลไปใช้ในการสร้างชุดกิจกรรมพัฒนาภาวะผู้นำของนักเรียนระดับชั้นมัธยมศึกษา
2. แบบสอบถามฉบับนี้แบ่งเป็น 2 ตอน ประกอบด้วย
ตอนที่ 1 ข้อมูลทั่วไปของนักเรียน
ตอนที่ 2 ภาวะผู้นำของนักเรียนระดับชั้นมัธยมศึกษา จำนวน 53 ข้อ
3. ให้นักเรียนพิจารณาข้อความและโปรดตอบแบบสอบถามทุกข้อตาม **ความเป็นจริง** ซึ่งข้อมูลจะเป็นประโยชน์ ในการสร้างชุดกิจกรรมเพื่อพัฒนาภาวะผู้นำของนักเรียนระดับชั้นมัธยมศึกษาต่อไป
4. ผู้วิจัยขอขอบคุณเป็นอย่างยิ่งที่สละเวลาในการตอบคำถามตามความเป็นจริง

ว่าที่ร้อยตรีชัยศาสตร์ คเชนทร์สุวรรณ

นิสิตหลักสูตรปริญญาการศึกษาคุณวุฒิปบัณฑิต สาขาวิชาการบริหารการศึกษา

วิทยาลัยการจัดการ มหาวิทยาลัยพะเยา

ตอนที่ 1 ข้อมูลทั่วไปของนักเรียน

คำชี้แจง โปรดทำเครื่องหมาย ✓ ลงในช่องว่าง () หน้าข้อความที่ตรงกับความเป็นจริง

1. เพศ () ชาย () หญิง
2. ระดับชั้น () ม.4 () ม.5 () ม.6
3. แผนการเรียน () วิทยาศาสตร์ – คณิตศาสตร์
() คณิตศาสตร์ – ภาษาต่างประเทศ
() ภาษาต่างประเทศ () อื่นๆ โปรดระบุ.....

ตอนที่ 2 ภาวะผู้นำของนักเรียนระดับชั้นมัธยมศึกษา

คำชี้แจง ให้นักเรียนพิจารณาข้อความแต่ละข้อที่ตรงกับการแสดงออกหรือพฤติกรรมของนักเรียน แล้วทำเครื่องหมาย ✓ ตามระดับการแสดงออกหรือพฤติกรรมนั้น ซึ่งมีค่าน้ำหนักคะแนนแบ่งเป็น 5 ระดับ ดังนี้

- 5 หมายถึง ข้อความนั้นตรงกับการแสดงออก/พฤติกรรมของนักเรียนใน **ระดับมากที่สุด**
- 4 หมายถึง ข้อความนั้นตรงกับการแสดงออก/พฤติกรรมของนักเรียนใน **ระดับมาก**
- 3 หมายถึง ข้อความนั้นตรงกับการแสดงออก/พฤติกรรมของนักเรียนใน **ระดับปานกลาง**
- 2 หมายถึง ข้อความนั้นตรงกับการแสดงออก/พฤติกรรมของนักเรียนใน **ระดับน้อย**
- 1 หมายถึง ข้อความนั้นตรงกับการแสดงออก/พฤติกรรมของนักเรียนใน **ระดับน้อยที่สุด**

ภาวะผู้นำของนักเรียนระดับชั้นมัธยมศึกษา	ระดับการแสดงออก/พฤติกรรม				
	มากที่สุด 5	มาก 4	ปานกลาง 3	น้อย 2	น้อยที่สุด 1
1. ข้าพเจ้าสามารถโน้มน้าวให้ผู้อื่นยอมรับ และปฏิบัติตามความคิดของตนเองได้					
2. ข้าพเจ้าสามารถจัดวางคนให้เหมาะสมกับกิจกรรมในการทำงานกลุ่มได้					
3. ข้าพเจ้าเรียนรู้เพื่อให้เข้าใจองค์ความรู้ต่างๆที่มีอยู่อย่างหลากหลายได้					
4. ข้าพเจ้าพยายามศึกษางานที่ได้รับมอบหมายให้เข้าใจอย่างถ่องแท้					
5. ข้าพเจ้ารู้อุปนิสัยใจคอของตนเอง					
6. ข้าพเจ้ารู้เท่าทันความคิดของตนเอง					
7. ข้าพเจ้ามีความคิดที่เป็นระบบ					

ภาวะผู้นำของนักเรียนระดับชั้นมัธยมศึกษา	ระดับการแสดงออก/พฤติกรรม				
	มากที่สุด 5	มาก 4	ปานกลาง 3	น้อย 2	น้อยที่สุด 1
8. ข้าพเจ้ามีความคิดริเริ่มแปลกใหม่ ที่มีความเป็นไปได้					
9. ข้าพเจ้ามักวางแผนงานล่วงหน้าในการทำงาน					
10. ข้าพเจ้ามองหรือคาดการณ์ภาพอนาคตในสิ่งที่มีความเป็นไปได้					
11. ข้าพเจ้ากำหนดเป้าหมายที่เป็นไปได้และท้าทาย ความสามารถของตนเอง					
12. ข้าพเจ้ามีวิธีการทำงานที่จะทำให้ประสบความสำเร็จได้					
13. ข้าพเจ้ายอมรับการเปลี่ยนแปลงที่เกิดขึ้นในสังคม					
14. ข้าพเจ้ากล้าที่จะเผชิญกับปัญหาและอุปสรรคต่างๆ ทั้งใน สถานการณ์ที่มีการเปลี่ยนแปลงหรือมีความเสี่ยง					
15. ข้าพเจ้าใช้เหตุผลในการตัดสินใจเรื่องต่างๆ					
16. ข้าพเจ้าสามารถปรับตัวให้เข้ากับสถานการณ์ได้					
17. ข้าพเจ้าเป็นผู้มีปฏิภาณไหวพริบสามารถแก้ปัญหาได้อย่าง เหมาะสม					
18. ข้าพเจ้ายอมรับผลที่เกิดจากการกระทำของตนเอง					
19. ข้าพเจ้ามีทัศนคติหรือมุมมองชีวิตในด้านดีทั้งต่อตนเอง และ ต่อผู้อื่น					
20. ข้าพเจ้าสามารถจัดการความขัดแย้งที่เกิดขึ้นภายในตนเอง ได้อย่างมีประสิทธิภาพ					
21. ข้าพเจ้าสามารถจัดการความขัดแย้งของเพื่อนๆ ระหว่าง กลุ่มที่มีความแตกต่างกันได้					
22. ข้าพเจ้าไม่ย่อท้อต่ออุปสรรค ความลำบากใดๆ					
23. ข้าพเจ้าปฏิบัติต่อผู้อื่นด้วยความเสมอภาคเท่าเทียม					
24. ข้าพเจ้าสามารถเชื่อมโยงกลุ่มคนที่สมัครใจแลกเปลี่ยน ข่าวสาร หรือทำกิจกรรมร่วมกันได้					
25. ข้าพเจ้าทำงานร่วมกับผู้อื่นได้					
26. ข้าพเจ้าสร้างมิตรภาพกับผู้อื่นได้อย่างเหมาะสม					

ภาวะผู้นำของนักเรียนระดับชั้นมัธยมศึกษา	ระดับการแสดงผล/พฤติกรรม				
	มากที่สุด	มาก	ปานกลาง	น้อย	น้อยที่สุด
	5	4	3	2	1
27. ข้าพเจ้าทำให้ผู้ที่อยู่รอบข้างมีความสุข					
28. ข้าพเจ้าเข้ากับผู้อื่น หรือกลุ่มที่มีความแตกต่างกันได้					
29. ข้าพเจ้าทำความเข้าใจกับสิ่งที่ผู้อื่นต้องการสื่อสารได้					
30. ข้าพเจ้ายอมรับความคิดเห็นของผู้อื่นในสถานการณ์ต่างๆ ได้					
31. ข้าพเจ้าสื่อสารกับผู้อื่นได้อย่างถูกต้องและมีความชัดเจน					
32. ข้าพเจ้าใช้สติควบคุมอารมณ์ของตนเองได้อย่างเหมาะสม					
33. ข้าพเจ้ากล้าแสดงความรู้สึก หรือความคิดเห็นในที่ชุมชนด้วยความมั่นใจ					
34. ข้าพเจ้าแสวงหาความรู้จากแหล่งเรียนรู้ทั้งภายในและภายนอกโรงเรียน					
35. ข้าพเจ้ามีความสนใจและมีความอยากรู้อยากเห็นนวัตกรรมหรือวิธีการใหม่ๆ					
36. ข้าพเจ้าเลือกใช้เทคโนโลยีในด้านต่างๆ ได้อย่างสร้างสรรค์และเหมาะสม					
37. ข้าพเจ้าปฏิบัติตนได้เหมาะสมกับสถานการณ์					
38. ข้าพเจ้ารักษาชื่อเสียงของประเทศชาติ					
39. ข้าพเจ้าปฏิบัติตามกฎ ระเบียบข้อบังคับของโรงเรียนและกฎหมาย					
40. ข้าพเจ้ามีพฤติกรรมที่แสดงออกถึงคุณลักษณะที่พึงประสงค์ตามที่โรงเรียนกำหนด					
41. ข้าพเจ้าปฏิบัติต่อตนเองและผู้อื่น อย่างตรงไปตรงมา ทั้งทางกาย วาจา และใจ					
42. ข้าพเจ้าร่วมทำกิจกรรมเพื่อประโยชน์ของโรงเรียน ชุมชน และสังคม ด้วยความเต็มใจโดยไม่หวังผลตอบแทน					
43. ข้าพเจ้าเชื่อมั่นว่าสามารถปฏิบัติกิจกรรมต่างๆ ให้ประสบความสำเร็จได้					

ภาวะผู้นำของนักเรียนระดับชั้นมัธยมศึกษา	ระดับการแสดงผล/พฤติกรรม				
	มากที่สุด	มาก	ปานกลาง	น้อย	น้อยที่สุด
	5	4	3	2	1
44. ข้าพเจ้าจะปฏิบัติภารกิจต่างๆ ตามที่ได้กำหนดไว้อย่างเคร่งครัด					
45. ข้าพเจ้ามุ่งมั่นในการทำหน้าที่ต่างๆ ด้วยความเพียรพยายามอดทน เพื่อให้มีผลสำเร็จที่ดียิ่งขึ้น					
46. ข้าพเจ้าปฏิบัติงานที่ได้รับมอบหมายจนบรรลุความสำเร็จ					
47. ข้าพเจ้าสามารถทำงานที่ได้รับมอบหมายได้ถูกต้องครบถ้วนสมบูรณ์ประณีตเรียบร้อย					
48. ข้าพเจ้ามีชีวิตความเป็นอยู่ที่ดี					
49. ข้าพเจ้าแต่งกายได้ถูกต้องเหมาะสมกับกาลเทศะและสถานการณ์ต่างๆ					
50. ข้าพเจ้ารู้จักประมาณตน ไม่ใช้จ่ายฟุ่มเฟือย					
51. ข้าพเจ้าออมเงินและแบ่งเงินสำหรับใช้ในกิจกรรมต่างๆ ได้อย่างเหมาะสม					
52. ข้าพเจ้าสามารถทำให้ผู้อื่นให้ความร่วมมือในการทำกิจกรรมต่างๆ ได้					
53. ข้าพเจ้าได้รับความไว้วางใจจากเพื่อนให้เป็นผู้นำกลุ่มในการทำกิจกรรม					

ขอขอบคุณเป็นอย่างยิ่งที่ตอบคำถามตามความเป็นจริง

ค่าความเที่ยง (IOC) ค่าอำนาจจำแนก (r) และค่าความเชื่อมั่นของแบบสอบถาม (α)

ของแบบสอบถามภาวะผู้นำของนักเรียนระดับชั้นมัธยมศึกษา

ภาวะผู้นำของนักเรียนระดับชั้นมัธยมศึกษา	IOC	r
1. ข้าพเจ้าสามารถโน้มน้าวให้ผู้อื่นยอมรับ และปฏิบัติตามความความคิดของตนเองได้	1.0	.297
2. ข้าพเจ้าสามารถจัดวางคนให้เหมาะสมกับกิจกรรมในการทำงานกลุ่มได้	1.0	.693
3. ข้าพเจ้าเรียนรู้เพื่อให้เข้าใจองค์ความรู้ต่างๆที่มีอยู่อย่างหลากหลายได้	1.0	.495
4. ข้าพเจ้าพยายามศึกษางานที่ได้รับมอบหมายให้เข้าใจอย่างถ่องแท้	1.0	.577
5. ข้าพเจ้ารู้อุปนิสัยใจคอของตนเอง	1.0	.368
6. ข้าพเจ้ารู้เท่าทันความคิดของตนเอง	.8	.248
7. ข้าพเจ้ามีความคิดที่เป็นระบบ	.8	.521
8. ข้าพเจ้ามีความคิดริเริ่มแปลกใหม่ ที่มีความเป็นไปได้	1.0	.612
9. ข้าพเจ้ามีกวางแผนงานล่วงหน้าในการทำงาน	1.0	.313
10. ข้าพเจ้ามองหรือคาดการณ์ภาพอนาคตในสิ่งที่มีความเป็นไปได้	1.0	.667
11. ข้าพเจ้ากำหนดเป้าหมายที่เป็นไปได้และท้าทายความสามารถของตนเอง	1.0	.458
12. ข้าพเจ้ามีวิธีการทำงานที่จะทำให้ประสบความสำเร็จได้	1.0	.630
13. ข้าพเจ้ายอมรับการเปลี่ยนแปลงที่เกิดขึ้นในสังคม	.6	.382
14. ข้าพเจ้ากล้าที่จะเผชิญกับปัญหาและอุปสรรคต่างๆ ทั้งในสถานการณ์ที่มีการเปลี่ยนแปลงหรือมีความเสี่ยง	1.0	.575
15. ข้าพเจ้าใช้เหตุผลในการตัดสินใจเรื่องต่างๆ	1.0	.552
16. ข้าพเจ้าสามารถปรับตัวให้เข้ากับสถานการณ์ได้	1.0	.560
17. ข้าพเจ้าเป็นผู้มีปฏิภาณไหวพริบสามารถแก้ปัญหาได้อย่างเหมาะสม	1.0	.594
18. ข้าพเจ้ายอมรับผลที่เกิดจากการกระทำของตนเอง	1.0	.405
19. ข้าพเจ้ามีทัศนคติหรือมุมมองชีวิตในด้านดีทั้งต่อตนเอง และต่อผู้อื่น	1.0	.449
20. ข้าพเจ้าสามารถจัดการความขัดแย้งที่เกิดขึ้นภายในตนเองได้อย่างมีประสิทธิภาพ	1.0	.501
21. ข้าพเจ้าสามารถจัดการความขัดแย้งของเพื่อนๆ ระหว่างกลุ่มที่มีความแตกต่างกันได้	1.0	.438
22. ข้าพเจ้าไม่ย่อท้อต่ออุปสรรค ความลำบากใดๆ	1.0	.223
23. ข้าพเจ้าปฏิบัติต่อผู้อื่นด้วยความเสมอภาคเท่าเทียม	1.0	.474
24. ข้าพเจ้าสามารถเชื่อมโยงกลุ่มคนที่สมัครใจแลกเปลี่ยนข่าวสาร หรือทำกิจกรรมร่วมกันได้	1.0	.643
25. ข้าพเจ้าทำงานร่วมกับผู้อื่นได้	1.0	.545
26. ข้าพเจ้าสร้างมิตรภาพกับผู้อื่นได้อย่างเหมาะสม	1.0	.596
27. ข้าพเจ้าทำให้ผู้ที่อยู่รอบข้างมีความสุข	1.0	.549
28. ข้าพเจ้าเข้ากับผู้อื่น หรือกลุ่มที่มีความแตกต่างกันได้	1.0	.583
29. ข้าพเจ้าทำความเข้าใจกับสิ่งที่ผู้อื่นต้องการสื่อสารได้	.6	.337

ภาวะผู้นำของนักเรียนระดับชั้นมัธยมศึกษา	IOC	r
30. ข้าพเจ้ายอมรับความคิดเห็นของผู้อื่นในสถานการณ์ต่างๆ ได้	1.0	.392
31. ข้าพเจ้าสื่อสารกับผู้อื่นได้อย่างถูกต้องและมีความชัดเจน	1.0	.637
32. ข้าพเจ้าใช้สติควบคุมอารมณ์ของตนเองได้อย่างเหมาะสม	1.0	.477
33. ข้าพเจ้ากล้าแสดงความรู้สึก หรือความคิดเห็นในที่ชุมชนด้วยความมั่นใจ	1.0	.349
34. ข้าพเจ้าแสวงหาความรู้จากแหล่งเรียนรู้ทั้งภายในและภายนอกโรงเรียน	1.0	.632
35. ข้าพเจ้ามีความสนใจและมีความอยากรู้อยากเห็นนวัตกรรมหรือวิธีการใหม่ๆ	1.0	.528
36. ข้าพเจ้าเลือกใช้เทคโนโลยีในด้านต่างๆ ได้อย่างสร้างสรรค์ และเหมาะสม	1.0	.328
37. ข้าพเจ้าปฏิบัติตนได้เหมาะสมกับสถานการณ์	1.0	.559
38. ข้าพเจ้ารักษาชื่อเสียงของประเทศชาติ	.8	.639
39. ข้าพเจ้าปฏิบัติตามกฎ ระเบียบข้อบังคับของโรงเรียน และกฎหมาย	.8	.327
40. ข้าพเจ้ามีพฤติกรรมที่แสดงออกถึงคุณลักษณะที่พึงประสงค์ตามที่โรงเรียนกำหนด	1.0	.621
41. ข้าพเจ้าปฏิบัติต่อตนเองและผู้อื่น อย่างตรงไปตรงมา ทั้งทางกาย วาจา และใจ	1.0	.411
42. ข้าพเจ้าร่วมทำกิจกรรมเพื่อประโยชน์ของโรงเรียน ชุมชน และสังคม ด้วยความเต็มใจโดยไม่หวังผลตอบแทน	1.0	.746
43. ข้าพเจ้าเชื่อมั่นว่าสามารถปฏิบัติกิจกรรมต่างๆ ให้ประสบความสำเร็จได้	1.0	.686
44. ข้าพเจ้าจะปฏิบัติตามภารกิจต่างๆ ตามที่ได้กำหนดไว้อย่างเคร่งครัด	1.0	.728
45. ข้าพเจ้ามุ่งมั่นในการทำหน้าที่ต่างๆ ด้วยความเพียรพยายาม อุตทน เพื่อให้มีผลสำเร็จที่ดียิ่งขึ้น	1.0	.573
46. ข้าพเจ้าปฏิบัติงานที่ได้รับมอบหมายจนบรรลุความสำเร็จ	1.0	.657
47. ข้าพเจ้าสามารถทำงานที่ได้รับมอบหมายได้ถูกต้องครบถ้วนสมบูรณ์ประณีตเรียบร้อย	1.0	.496
48. ข้าพเจ้ามีชีวิตความเป็นอยู่ที่ดี	.8	.335
49. ข้าพเจ้าแต่งกายได้ถูกต้องเหมาะสมกับกาลเทศะและสถานการณ์ต่างๆ	1.0	.449
50. ข้าพเจ้ารู้จักประมาณตน ไม่ใช้จ่ายฟุ่มเฟือย	1.0	.571
51. ข้าพเจ้าออมเงินและแบ่งเงินสำหรับใช้ในกิจกรรมต่างๆ ได้อย่างเหมาะสม	1.0	.664
52. ข้าพเจ้าสามารถทำให้ผู้อื่นให้ความร่วมมือในการทำกิจกรรมต่างๆ ได้	1.0	.619
53. ข้าพเจ้าได้รับความไว้วางใจจากเพื่อนให้เป็นผู้นำกลุ่มในการทำกิจกรรม	1.0	.217

ค่าความเชื่อมั่น (α) ของแบบสอบถามทั้งฉบับ เท่ากับ .950

ภาคผนวก ค รายงานผู้เชี่ยวชาญตรวจสอบคุณภาพเครื่องมือวิจัยการศึกษาความ
เหมาะสมและความสอดคล้องของชุดกิจกรรมการพัฒนาภาวะผู้นำของ
นักเรียนระดับชั้นมัธยมศึกษา ด้านปฏิสัมพันธ์

ชื่อ - สกุล	ตำแหน่งงาน/สังกัด
1. รศ.ดร.มารุต พัฒผล	อาจารย์ประจำ บัณฑิตวิทยาลัย มหาวิทยาลัยศรีนครินทรวิโรฒ
2. อ.ดร.ศรากล สุโคตรพรหมมี	อาจารย์ประจำ คณะบริหารธุรกิจ มหาวิทยาลัยเทคโนโลยีราชมงคลธัญบุรี
3. อ.ดร.สรารุณี ตรีศรี	อาจารย์ประจำ สำนักนวัตกรรมการเรียนรู้ มหาวิทยาลัยศรีนครินทรวิโรฒ
4. นายวีระศักดิ์ ศรีสังข์	ผู้อำนวยการกลุ่มนิเทศ ติดตามและประเมินผลการจัดการศึกษา สำนักงานเขตพื้นที่การศึกษามัธยมศึกษาเขต 2
5. ดร.กาญจนา นาคปัจฉิมสกุล	ครูชำนาญการพิเศษ โรงเรียนศรีธาดาสมุทร
6. ดร.ทัศนพร กันพรหม	ข้าราชการบำนาญ ครูเชี่ยวชาญ โรงเรียนเตรียมอุดมศึกษาพัฒนาการ
7. ดร.สิทธิพงษ์ ปานนาค	ครูชำนาญการ โรงเรียนเตรียมอุดมศึกษาพัฒนาการ

ภาคผนวก ง แบบประเมินความเหมาะสมและความสอดคล้องของร่างชุดกิจกรรม
พัฒนาภาวะผู้นำของนักเรียนระดับชั้นมัธยมศึกษา ด้านปฏิสัมพันธ์ทาง
สังคม

แบบประเมินความเหมาะสมและความสอดคล้องของร่างชุดกิจกรรมพัฒนา

ภาวะผู้นำของนักเรียนระดับชั้นมัธยมศึกษา ด้านปฏิสัมพันธ์ทางสังคม

คำชี้แจง

1. แบบประเมินนี้มีจุดมุ่งหมาย เพื่อประเมินความเหมาะสมและความสอดคล้องของร่าง
ชุดกิจกรรมพัฒนาภาวะผู้นำของนักเรียนระดับชั้นมัธยมศึกษา ด้านปฏิสัมพันธ์ทางสังคม

2. แบบประเมินแบ่งเป็น 2 ตอน ประกอบด้วย

ตอนที่ 1 แบบประเมินความเหมาะสมของร่างชุดกิจกรรมพัฒนาภาวะผู้นำของนักเรียน

ตอนที่ 2 แบบประเมินความสอดคล้องของร่างชุดกิจกรรมพัฒนาภาวะผู้นำของนักเรียน

3. ขอความกรุณาท่านผู้เชี่ยวชาญ พิจารณาความเหมาะสมและความสอดคล้องของ
ร่างชุดกิจกรรมพัฒนาภาวะผู้นำของนักเรียน จากนั้นทำเครื่องหมาย ✓ ในช่องผลการ

พิจารณา

ผู้วิจัยขอกราบขอบพระคุณท่านมา ณ โอกาสนี้

ว่าที่ร้อยตรีชัยศาสตร์ คเชนทร์สุวรรณ

นิสิตหลักสูตรปริญญาการศึกษาดุขฎีบัณฑิต สาขาวิชาการบริหารการศึกษา

วิทยาลัยการจัดการ มหาวิทยาลัยพะเยา

ตอนที่ 1 แบบประเมินความเหมาะสมของร่างชุดกิจกรรมพัฒนาภาวะผู้นำของนักเรียน
คำชี้แจง โปรดพิจารณาความเหมาะสมของชุดกิจกรรมพัฒนาภาวะผู้นำของนักเรียน
 ด้านปฏิสัมพันธ์ทางสังคม โดยใส่เครื่องหมาย ✓ ในช่องผลการประเมิน

ประเด็นการประเมิน	ผลการประเมิน	
	เหมาะสม	ไม่เหมาะสม
1. ความสำคัญของชุดกิจกรรม		
2. หลักการของชุดกิจกรรมในการนำไปปฏิบัติจริง		
3. จุดมุ่งหมายของชุดกิจกรรมเพื่อพัฒนาภาวะผู้นำด้าน ปฏิสัมพันธ์ทางสังคม ของนักเรียนระดับชั้นมัธยมศึกษา		
4. เนื้อหาของชุดกิจกรรม		
5. การกำหนดกิจกรรมตามเนื้อหา		
6. จุดประสงค์เชิงพฤติกรรมในแต่ละกิจกรรม		
7. สื่อและอุปกรณ์ที่ใช้ในแต่ละกิจกรรม		
8. วิธีดำเนินกิจกรรมในแต่ละกิจกรรม ประกอบด้วย 3 ชั้น ได้แก่ 1) ชั้นนำ 2) ชั้นดำเนินการ และ 3) ชั้นสรุป		
9. วิธีการประเมินผลในแต่ละกิจกรรม		
10. ระยะเวลาที่ใช้ในแต่ละกิจกรรม		

ข้อเสนอแนะเพิ่มเติม

.....

.....

.....

.....

ตอนที่ 2 แบบประเมินความสอดคล้องของร่างชุดกิจกรรมพัฒนาภาวะผู้นำของนักเรียน
คำชี้แจง โปรดพิจารณาความสอดคล้องขององค์ประกอบในร่างชุดกิจกรรมพัฒนาภาวะผู้นำ
ของนักเรียน ด้านปฏิสัมพันธ์ทางสังคม โดยใส่เครื่องหมาย ✓ ในช่องผลการประเมิน

ประเด็นการประเมิน	ผลการประเมิน	
	สอดคล้อง	ไม่สอดคล้อง
1. ความสำคัญของชุดกิจกรรมกับหลักการของชุดกิจกรรม		
2. ความสำคัญของชุดกิจกรรมกับจุดมุ่งหมายของชุดกิจกรรม		
3. ความสำคัญของชุดกิจกรรมกับเนื้อหาที่ใช้ในการจัดกิจกรรม		
4. หลักการของชุดกิจกรรมกับจุดมุ่งหมายของชุดกิจกรรม		
5. จุดมุ่งหมายของชุดกิจกรรมกับเนื้อหาของชุดกิจกรรม		
6. จุดมุ่งหมายของชุดกิจกรรมกับกิจกรรมทั้ง 10 กิจกรรม		
7. เนื้อหาของชุดกิจกรรมกับกิจกรรมทั้ง 10 กิจกรรม		
8. กิจกรรมกับสาระสำคัญในแต่ละกิจกรรม		
9. กิจกรรมกับจุดประสงค์เชิงพฤติกรรมในแต่ละกิจกรรม		
10. จุดประสงค์เชิงพฤติกรรมในแต่ละกิจกรรมกับวิธีดำเนินกิจกรรม		
11. จุดประสงค์เชิงพฤติกรรมในแต่ละกิจกรรมกับการประเมินผล		
12. วิธีการดำเนินกิจกรรมกับเวลาที่ใช้ในแต่ละกิจกรรม		
13. วิธีการดำเนินกิจกรรมกับสื่อและอุปกรณ์ที่ใช้		
14. วิธีการดำเนินกิจกรรมกับการประเมินผล		

ข้อเสนอแนะเพิ่มเติม

.....

.....

.....

ลงชื่อ.....ผู้ประเมิน

(.....)

...../...../.....

ภาคผนวก จ ค่าความเที่ยง (IOC) ค่าอำนาจจำแนก (r) และค่าความเชื่อมั่น (α) ของ
แบบวัดภาวะผู้นำของนักเรียนระดับชั้นมัธยมศึกษา

ข้อคำถาม	IOC	r
<p>1. เต้เป็นนักเรียนที่ย้ายมาใหม่ เป็นเด็กที่ไม่ค่อยพูด ตอนพักกลางวัน เต้จึงไปทานอาหารคนเดียว ถ้าแดงเดินผ่าน นักเรียนคิดว่าแดงควรจะทำเช่นไร</p> <p>ก. ชวนเพื่อนไปนั่งโต๊ะเดียวกับเต้ และชวนเต้พูดคุย</p> <p>ข. ชวนเพื่อนไปนั่งข้างๆ เต้ และรอให้เต้ทักทายก่อน</p> <p>ค. ไปนั่งใกล้ๆ เต้ แล้วถามเต้ตรงๆ ว่าทำไมถึงไม่มีเพื่อน</p> <p>ง. ไม่สนใจ เพราะเต้ไม่เข้ามาทักทายก่อน</p>	1.0	.523
<p>2. นายตัมเดินผ่านเพื่อนนักเรียนกลุ่มหนึ่งที่กำลังคุยกันอย่างสนุกสนาน แต่นายตัมไม่รู้จักพวกเขา นักเรียนคิดว่านายตัมควรจะทำเช่นไร</p> <p>ก. เข้าไปทักทาย และแนะนำตัวเอง</p> <p>ข. รอจนกว่าจะรู้จักพวกเขาดีกว่านี้จึงเข้าไปคุย</p> <p>ค. ไม่อยากเข้าไปยุ่งกับคนกลุ่มนั้น</p> <p>ง. คิดว่าพวกเขากำลังดูถูก หรือไม่ก็กำลังหัวเราะเยาะอยู่</p>	1.0	.687
<p>3. ฟ้ากับหลิวเป็นเพื่อนสนิทกัน ต่อมาหลิวได้รับคัดเลือกไปแข่งวิชาการที่ต่างประเทศ แต่เขาขาดความมั่นใจ ในฐานะเพื่อนนักเรียนคิดว่าฟ้าควรจะทำอย่างไร</p> <p>ก. แสดงความเชื่อมั่นในความสามารถของเพื่อน และให้กำลังใจในการไปแข่งขัน</p> <p>ข. บอกให้เพื่อนคนอื่นๆ มาให้กำลังใจ</p> <p>ค. ชวนเพื่อนไปเลี้ยงฉลองที่ได้รับคัดเลือก</p> <p>ง. ไม่ไปยุ่งเกี่ยวกับเรื่องนี้</p>	1.0	.548
<p>4. ครูให้นักเรียนแบ่งกลุ่ม นายกิจเป็นนักเรียนที่เกรงไม่รับผิดชอบ ถ้ากอล์ฟเป็นเพื่อนของนายกิจ กอล์ฟควรปฏิบัติอย่างไร</p> <p>ก. ยอมให้นายกิจอยู่ในกลุ่ม โดยให้นายกิจเลือกหน้าที่ที่ตนอยากทำก่อน</p> <p>ข. ยอมให้นายกิจอยู่ในกลุ่ม โดยให้นายกิจอยู่เฉยๆไม่ต้องทำงาน</p> <p>ค. ยอมให้นายกิจอยู่ในกลุ่ม เพราะกลัวนายกิจจะรังแก</p> <p>ง. ยอมให้นายกิจอยู่ในกลุ่ม โดยนายกิจต้องซื้อขนมมาเลี้ยง</p>	1.0	.690

ข้อคำถาม	IOC	r
<p>5. จากกรณีข่าวหญิงสาวคนหนึ่งฟ้องร้องว่าวัดตีระฆังเสียงดังรบกวนเวลาพักผ่อน นักเรียนคิดว่าผู้มีอำนาจสั่งการควรดำเนินการอย่างไร</p> <p>ก. ทำความเข้าใจทั้งสองฝ่าย และหาแนวทางแก้ไขร่วมกัน</p> <p>ข. สั่งการให้ยกเลิกการตีระฆังของวัด</p> <p>ค. มอบเงินเยียวยาให้กับผู้ได้รับผลกระทบ</p> <p>ง. ปล່อยไว้สักพักเดียวเรื่องก็เงียบไป</p>	1.0	.580
<p>6. นายเอก เป็นคนช่างคิด ช่างพูด จึงมักถูกเลือกให้ออกมานำเสนอหน้าชั้นอยู่เสมอ ถ้านายเอกต้องการให้เพื่อนได้ออกมานำเสนอบ้าง นายเอกจะมีวิธีพูดกับเพื่อนอย่างไร</p> <p>ก. พวกเราไปห้องสมุดหาข่าวที่น่าสนใจไว้มาเล่าให้เพื่อนๆ ฟังกันนะ</p> <p>ข. เราจะพยายามหาสิ่งที่น่าสนใจมาพูดให้พวกเธอฟังอีกนะ</p> <p>ค. เพราะว่าเราพูดได้ดีที่สุดจึงทำให้ครูชอบให้เราพูดบ่อยๆ นะ</p> <p>ง. ทำไมพวกเธอเอาเปรียบปล่อยให้เราพูดอยู่คนเดียว</p>	.86	.847
<p>7. เมื่อครูต้องการตัวแทนของห้องเพื่อเข้าร่วมประกวดร้องเพลงในวันงานของโรงเรียน ถ้าแบบงค์มีความสามารถในการร้องเพลง แบบงค์ควรปฏิบัติตนอย่างไร</p> <p>ก. บอกความสามารถของตนเอง เพื่อให้เพื่อนพิจารณา</p> <p>ข. พยายามร้องเพลงให้เพื่อนฟังบ่อยๆ เพื่อเพื่อนจะได้เสนอชื่อ</p> <p>ค. บอกเพื่อนสนิทให้เสนอตนเองเป็นตัวแทน</p> <p>ง. อยู่เฉยๆ ไม่มีส่วนร่วมในงานครั้งนี้</p>	.86	.403
<p>8. ในขณะที่ต้นกำลังเรียนวิชาวิทยาศาสตร์อยู่นั้น มีเพื่อนจากต่างโรงเรียนโทรศัพท์มา ต้นควรจะปฏิบัติตนอย่างไร</p> <p>ก. ไม่รับสายโทรศัพท์ เมื่อหมดคาบจึงโทรกลับ</p> <p>ข. ขออนุญาตครู เพื่อรับโทรศัพท์</p> <p>ค. สนทนากันโดยใช้แอปพลิเคชันอื่นๆ แทนการรับสาย</p> <p>ง. รับโทรศัพท์ในห้องเรียนโดยไม่สนใจครูที่กำลังสอน</p>	.86	.726

ข้อคำถาม	IOC	r
<p>9. นายเบงค์ในฐานะประธานนักเรียนได้เสนอโครงการแข่งขันความสะอาดของห้องเรียน โดยหวังว่าจะช่วยแก้ปัญหาความสกปรกในห้องเรียนได้</p> <p>ข้อใดคือเหตุผลที่จะทำให้นักเรียนสนใจและสนับสนุนโครงการนี้</p> <p>ก. เพราะต้องการมีส่วนร่วมในการแก้ปัญหาของโรงเรียน</p> <p>ข. เพราะน่าจะเกิดผลดีต่อโรงเรียน</p> <p>ค. เพราะจะได้รับคำชมจากครูและผู้บริหาร</p> <p>ง. เพราะต้องการรางวัล</p>	1.0	.389
<p>10. บ้านนายเออยู่ห่างจากโรงเรียน 15 กิโลเมตร ต้องเสียค่ารถ 12 บาท ถ้าวันนี้เหลือเงินอยู่ 40 บาท มีความจำเป็นต้องซื้อสิราคา 30 บาท สำหรับเรียนในวันพรุ่งนี้ นายเอควรจะทำอย่างไร</p> <p>ก. ยังไม่ซื้อ กลับบ้านก่อน แล้ววันรุ่งขึ้นค่อยมาซื้อก่อนเข้าชั้นเรียน</p> <p>ข. ซื้อเลย เพราะยังงี้ก็ต้องซื้อ แล้วเดินกลับบ้านแทนการนั่งรถ</p> <p>ค. ซื้อเลย และขอยืมเงินค่ารถกับเพื่อน 2 บาท เพราะจะได้หมดปัญหา</p> <p>ง. ไม่ซื้อ เพราะใช้ของเพื่อนก็ได้ไม่เปลืองเงิน</p>	1.0	.532
<p>11. ในการต้มไข่ 1 ฟองในน้ำเดือดให้สุก ใช้เวลา 5 นาที ฝนจะต้องใช้เวลาอย่างน้อยที่สุดเท่าไรสำหรับการต้มไข่ 30 ฟองให้สุก</p> <p>ก. 5 นาที</p> <p>ข. 7 นาที</p> <p>ค. 30 นาที</p> <p>ง. 150 นาที</p>	1.0	.389
<p>12. ต้นต้องการให้แก้วช่วยเขียนโปรแกรมคอมพิวเตอร์ให้นักเรียนคิดว่าต้นควรจะพูดกับแก้วเช่นไร</p> <p>ก. ถ้าเธอพอมีเวลาเธอช่วยสอนเราเขียนโปรแกรมหน่อยสิ</p> <p>ข. เราเขียนโปรแกรมไม่เป็นถ้าเธอไม่ว่าอะไรช่วยเขียนให้เราหน่อยนะ</p> <p>ค. เราเคยช่วยเธอทำการบ้านเธอก็มาช่วยเราหน่อยนะ</p> <p>ง. ถ้าเธอไม่ช่วยเราทำงานชิ้นนี้ เราคงไม่อยากคุยกับเธอแล้ว</p>	1.0	.798

ข้อคำถาม	IOC	r
<p>13. เมื่อสมาชิกในห้องเรียนไม่สามารถตัดสินใจเลือกสถานที่ไปทัศนศึกษาได้ โดยนักเรียนกลุ่มหนึ่งต้องการไปทะเล แต่นักเรียนอีกกลุ่มหนึ่งต้องการไปน้ำตก นายต้นในฐานะหัวหน้าห้องจะมีวิธีการจัดการความขัดแย้งนี้อย่างไร</p> <p>ก. วิเคราะห์ข้อดี และข้อด้อยของสถานที่ทั้งสองและให้เพื่อนลงมติใหม่</p> <p>ข. ใช้วิธีการจับฉลาก</p> <p>ค. ให้ครูเป็นผู้เลือกสถานที่แทน</p> <p>ง. ตัดสินใจเลือกไปสถานที่ที่ตนเองอยากไป</p>	1.0	.750
<p>14. ฟังต้องเดินทางไปพิพิธภัณฑ์วิทยาศาสตร์กับครอบครัว แต่ไม่มีใครรู้จักทาง ฟังควรจะทำปฏิบัติอย่างไร</p> <p>ก. ศึกษาเส้นทางจากระบบจีพีเอส</p> <p>ข. ศึกษาเส้นทางจากแผนที่กรมทางหลวง Online</p> <p>ค. ศึกษาเส้นทางหลักจากเว็บบอร์ดต่างๆ</p> <p>ง. โทรถามเพื่อนที่เคยไปมาแล้ว</p>	1.0	.393
<p>15. โตเป็นนักเรียนที่มีความสามารถด้านการร้องเพลง แต่ขาดความกล้าแสดงออก เมื่อครูเลือกให้โตเป็นตัวแทนของโรงเรียนเข้าร่วมประกวดร้องเพลงระดับอำเภอ โตควรจะทำเช่นไร</p> <p>ก. เข้าร่วมประกวด และทุ่มเทฝึกซ้อมอย่างสม่ำเสมอ</p> <p>ข. เข้าร่วมประกวด โดยครูเป็นผู้ฝึกซ้อมให้</p> <p>ค. ไม่เข้าร่วมประกวด เพราะไม่มั่นใจในความสามารถของตนเอง</p> <p>ง. ไม่เข้าร่วมประกวด เพราะไม่ยอมฝึกซ้อม</p>	1.0	.852
<p>16. ถ้าหนึ่งได้รับทุนให้ไปเรียนรู้วัฒนธรรมที่ต่างประเทศ โดยการเดินทางครั้งนี้นักเรียน ต้องเดินทางไปเพียงลำพัง โดยจะมีเจ้าหน้าที่รอรับที่สนามบินปลายทาง หนึ่งจะต้อง เตรียมตัวหรือปฏิบัติอย่างไร</p> <p>ก. ตั้งใจศึกษาระเบียบ วิธีการ และคู่มือการเดินทางให้เข้าใจอย่างละเอียด</p> <p>ข. เตรียมของไปให้มากที่สุดเท่าที่สามารถเตรียมได้</p> <p>ค. รู้สึกเป็นกังวล ไม่รู้จะเริ่มต้นเตรียมตัวอย่างไรดี</p> <p>ง. ขอสละสิทธิในการเดินทางครั้งนี้</p>	1.0	.632

ข้อคำถาม	IOC	r
<p>17. ความเจริญทางด้านเทคโนโลยีทำให้โลกของเราแคบลง ส่งผลให้เกิดการแข่งขันกันมากขึ้น ในทางการค้า ในฐานะเยาวชนไทยจะมีวิธีการปฏิบัติตนอย่างไรเพื่อรองรับการแข่งขันที่เกิดขึ้น</p> <p>ก. พยายามแสวงหาความรู้ใหม่ๆ อยู่เสมอ</p> <p>ข. ตั้งใจเรียนในห้องเรียนอย่างสม่ำเสมอ</p> <p>ค. เรียนพิเศษเพิ่มขึ้นเพื่อจะได้สอบได้คะแนนสูงๆ</p> <p>ง. ทำตัวตามปกติ เพราะเรื่องนี้เป็นเรื่องของผู้ใหญ่</p>	1.0	.847
<p>18. จากเหตุการณ์มลพิษฝุ่นในอากาศ ที่เกิดขึ้นทั่วประเทศไทยฝุ่น เป็นผลมาจากหลายปัจจัยทั้งภาคอุตสาหกรรมภาคการเกษตร ตลอดจนภาคครัวเรือน เราควรปฏิบัติตนเช่นไร</p> <p>ก. ใช้ทรัพยากรอย่างมีค่าเพื่อลดปัจจัยการเกิดฝุ่น</p> <p>ข. เรียกร้องบริจาคเพื่อช่วยเหลือผู้ประสบภัย</p> <p>ค. เรียกร้องให้รัฐบาลออกนโยบายช่วยเหลือ</p> <p>ง. ทำตัวตามปกติ เพราะเรื่องนี้ไม่ใช่เรื่องของใครคนใดคนหนึ่ง</p>	1.0	.798
<p>19. ครูให้นักเรียนทำการบ้านมาส่งในวันรุ่งขึ้น ถ้าวันต่อมานายลักษณ์ทำการบ้านที่ครูสั่งยังไม่เรียบร้อยแล้ว นักเรียนคิดว่านายลักษณ์ควรทำเช่นไร</p> <p>ก. ขอโทษคุณครูและยอมรับผิด</p> <p>ข. ยอมรับผิดพร้อมให้เหตุผลที่ทำไม่เรียบร้อย</p> <p>ค. รีบมาโรงเรียนแต่เช้าเพื่อขอลอกเพื่อน</p> <p>ง. ขออนุญาตคุณครูลาป่วย</p>	1.0	.580
<p>20. ในคืนหนึ่งมีฟุตบอลนัดพิเศษที่นักเรียนตั้งใจรอมานานมาก โดยการแข่งขันเริ่มตอนเวลาตี หนึ่งครึ่งตามเวลาในประเทศไทย ผลสรุปว่านายแบงค์ไปโรงเรียนสาย จึงทำให้ถูกตัดคะแนนความประพฤติ 5 คะแนน นายแบงค์ควรจะทำปฏิบัติตนอย่างไร</p> <p>ก. ยอมรับ และให้เหตุผลตามความจริง ว่าเมื่อคืนดูฟุตบอลดึก</p> <p>ข. ยอมรับ และให้เหตุผลว่าตนเองตื่นสาย</p> <p>ค. ยอมรับ และให้เหตุผลว่าตนเองไม่สบาย</p> <p>ง. ยอมรับ และให้ผู้ปกครองมายืนยันว่าตนไม่สบาย</p>	1.0	.403

ค่าความเชื่อมั่น (α) ของแบบวัดภาวะผู้นำทั้งฉบับ เท่ากับ .927

ค่าความเที่ยง(IOC) ของแบบประเมินความพึงพอใจต่อชุดกิจกรรมพัฒนาภาวะผู้นำของนักเรียนระดับชั้นมัธยมศึกษา ด้านปฏิสัมพันธ์ทางสังคม ตามความคิดเห็นของผู้เชี่ยวชาญ

ประเด็นการประเมิน	IOC
ด้านการจัดกิจกรรม	
1. การดำเนินการจัดกิจกรรมในแต่ละกิจกรรม	1.0
2. การอำนวยความสะดวกในการจัดกิจกรรม	1.0
3. ระยะเวลาที่ในการจัดกิจกรรมแต่ละกิจกรรม	1.0
4. ความชัดเจนของเนื้อหาสาระของแต่ละกิจกรรม	1.0
5. การใช้สื่อ และอุปกรณ์ประกอบการจัดกิจกรรม	1.0
6. การวัดและการประเมินผล	1.0
7. การจัดสถานที่และบรรยากาศที่เอื้อต่อกิจกรรม	1.0
ด้านความสามารถของวิทยากร	
8. มีการเตรียมความพร้อมในการดำเนินการแต่ละกิจกรรม	1.0
9. มีความรู้ ความเข้าใจสาระสำคัญของแต่ละกิจกรรม	1.0
10. มีศิลปะในการพูด การฟัง และการใช้คำถาม คำตอบ	1.0
11. มีทักษะการใช้สื่อและอุปกรณ์ประกอบการอบรม	1.0
12. มีความตั้งใจในการจัดกิจกรรม	1.0
13. เปิดโอกาสให้ผู้เข้าร่วมกิจกรรมได้แสดงออกอย่างทั่วถึง	1.0
ด้านความรู้และประโยชน์ที่ได้รับ	
14. ความรู้ที่ได้รับหลังเข้าร่วมกิจกรรม	1.0
15. ประโยชน์ในการนำไปใช้ในชีวิตจริง	1.0
16. ความพึงพอใจต่อกิจกรรมในภาพรวม	1.0

ภาคผนวก ฉ ชุดกิจกรรมพัฒนาภาวะผู้นำของนักเรียนระดับชั้นมัธยมศึกษา
ด้านปฏิสัมพันธ์ทางสังคม

ชุดกิจกรรม เรื่อง
การพัฒนาภาวะผู้นำนักเรียนระดับชั้นมัธยมศึกษา
ด้านปฏิสัมพันธ์ทางสังคม



ว่าที่ร้อยตรีชัยศาสตร์ คเชนทร์สุวรรณ

นิสิตหลักสูตรการศึกษาดุษฎีบัณฑิต สาขาวิชาการบริหารการศึกษา
วิทยาลัยการจัดการ มหาวิทยาลัยพะเยา

คำนำ

ชุดกิจกรรมเรื่อง การพัฒนาภาวะผู้นำนักเรียนระดับชั้นมัธยมศึกษา ด้านปฏิสัมพันธ์ทางสังคมนี้ จัดทำเพื่อใช้เป็นคู่มือในการจัดกิจกรรมเพื่อพัฒนาภาวะผู้นำนักเรียนระดับชั้นมัธยมศึกษา โดยเนื้อหาจะเป็นรายละเอียดเกี่ยวกับความสำคัญของชุดกิจกรรม รายละเอียดของชุดกิจกรรมตั้งแต่หลักการของชุดกิจกรรม จุดมุ่งหมายของชุดกิจกรรม เนื้อหาของชุดกิจกรรม วิธีการดำเนินกิจกรรม สื่อและอุปกรณ์ที่ใช้ และการวัดและการประเมินผล โดยชุดกิจกรรมนี้ประกอบไปด้วย 10 กิจกรรม ดังนี้

- กิจกรรมที่ 1 การสร้างมิตรภาพ
- กิจกรรมที่ 2 การอยู่ร่วมกับผู้อื่นได้อย่างมีความสุข
- กิจกรรมที่ 3 การปรับตัว
- กิจกรรมที่ 4 การใช้เหตุผลในการตัดสินใจ
- กิจกรรมที่ 5 การมีปฏิภาณไหวพริบ
- กิจกรรมที่ 6 การจัดการความขัดแย้ง
- กิจกรรมที่ 7 การใช้เทคโนโลยีในการแก้ปัญหา
- กิจกรรมที่ 8 การกล้าเผชิญปัญหา
- กิจกรรมที่ 9 การยอมรับการเปลี่ยนแปลงที่เกิดขึ้นในสังคม
- กิจกรรมที่ 10 การยอมรับผลที่เกิดจากการกระทำของตนเอง

ผู้วิจัยหวังเป็นอย่างยิ่งว่าชุดกิจกรรมฉบับนี้ จะเป็นประโยชน์ในการนำไปใช้เป็นแนวทางการพัฒนาภาวะผู้นำนักเรียนระดับชั้นมัธยมศึกษา ในฐานะเยาวชนที่จะเติบโตไปเป็นกำลังหลักในการพัฒนาประเทศไทย

ว่าที่ร้อยตรีชัยศาสตร์ คเชนทร์สุวรรณ

ผู้วิจัย

สารบัญ

	หน้า
ความสำคัญของชุดกิจกรรม	1
หลักการของชุดกิจกรรม	2
จุดมุ่งหมายของชุดกิจกรรม	2
เนื้อหาของชุดกิจกรรม	2
วิธีการดำเนินกิจกรรม	3
การวัดและการประเมินผล	3
กิจกรรมที่ 1 การสร้างมิตรภาพ	4
กิจกรรมที่ 2 การอยู่ร่วมกับผู้อื่นได้อย่างมีความสุข	8
กิจกรรมที่ 3 การปรับตัว	11
กิจกรรมที่ 4 การใช้เหตุผลในการตัดสินใจ	14
กิจกรรมที่ 5 การมีปฏิภาณไหวพริบ	19
กิจกรรมที่ 6 การจัดการความขัดแย้ง	23
กิจกรรมที่ 7 การใช้เทคโนโลยีในการแก้ปัญหา	26
กิจกรรมที่ 8 การกล้าเผชิญปัญหา	31
กิจกรรมที่ 9 การยอมรับการเปลี่ยนแปลงที่เกิดขึ้นในสังคม	35
กิจกรรมที่ 10 การยอมรับผลที่เกิดจากการกระทำของตนเอง	39

ชุดกิจกรรม เรื่อง การพัฒนาภาวะผู้นำนักเรียนระดับชั้นมัธยมศึกษา ด้านปฏิสัมพันธ์ทางสังคม

ความสำคัญของชุดกิจกรรม

การปรับเปลี่ยนสภาพทางสังคมในศตวรรษที่ 21 เกิดขึ้นอย่างรวดเร็ว ซึ่งมีผลต่อการเปลี่ยนแปลงทางด้านเศรษฐกิจ สังคม วัฒนธรรม การเมืองการปกครอง การศึกษา วิทยาศาสตร์และเทคโนโลยีสารสนเทศ ซึ่งสร้างความตื่นตัวในการพัฒนาศักยภาพของแต่ละประเทศ โดยมุ่งเน้นในการพัฒนาทรัพยากรมนุษย์ซึ่งเป็นทรัพยากรที่มีคุณค่า และเป็นศูนย์กลางการพัฒนาอย่างแท้จริง (อดุลย์ วงศ์ศรีคุณ, 2557) ดังจะเห็นได้จาก แผนพัฒนาเศรษฐกิจและสังคมแห่งชาติ ฉบับที่ 12 (พ.ศ. 2560 – 2564) ได้กำหนดหลักการพัฒนาประเทศโดยยึดคนเป็นศูนย์กลางการพัฒนา มุ่งเน้นการพัฒนาคนในทุกมิติมีคุณธรรมจริยธรรม มีระเบียบ วินัย ใฝ่รู้ มีความคิดสร้างสรรค์ มีค่านิยมที่ดี มีจิตสาธารณะ มีสุขภาพและสุขภาพที่ดี ตลอดจนเป็นคนเก่งที่มีทักษะความรู้ความสามารถที่สอดคล้องกับความต้องการและความจำเป็นต่อการดำรงชีวิตในศตวรรษที่ เช่น ทักษะการคิดวิเคราะห์อย่างเป็นระบบ ความคิดสร้างสรรค์ ทักษะการทำงานและการประกอบอาชีพ และทักษะภาวะผู้นำ (สำนักงานคณะกรรมการพัฒนาการเศรษฐกิจและสังคมแห่งชาติ, 2559, หน้า 15)

การเข้าสู่ประชาคมอาเซียนของประเทศไทยจำเป็นต้องอาศัยความพร้อมของทรัพยากรมนุษย์ โดยเฉพาะคนรุ่นใหม่ที่มีภาวะผู้นำและพลังในการขับเคลื่อนองค์กรสู่การเปลี่ยนแปลงอย่างสร้างสรรค์ที่จะเป็นหลักสำคัญในการพัฒนาประเทศไปสู่ความสำเร็จได้ (เกรียงศักดิ์ เจริญวงศ์ศักดิ์, 2550ข, สื่อออนไลน์) โดยการพัฒนาบุคคลให้มีคุณภาพและมีภาวะผู้นำจำเป็นต้องปลูกฝังและพัฒนาตั้งแต่วัยเด็ก ซึ่งเด็กและเยาวชนเป็นทรัพยากรมนุษย์ที่มีค่ายิ่ง หากได้รับการพัฒนาและได้รับโอกาสให้ใช้ความสามารถอย่างเต็มศักยภาพ ย่อมเป็นกำลังสำคัญในการพัฒนาประเทศให้เจริญก้าวหน้า (ปิยะพันธ์ ชัยเสนา และคณะ, 2559: 92) ดังนั้นโรงเรียนซึ่งเป็นหน่วยปฏิบัติการทางการศึกษาที่ใกล้ชิดกับนักเรียนมากที่สุด จึงมีบทบาทและหน้าที่ส่งเสริมและพัฒนาเด็กหรือเยาวชนให้เป็นผู้ใหญ่ที่ดี โดยการจัดกิจกรรมเพื่อให้เกิดความตระหนักรู้และเห็นคุณค่าในตนเองและผู้อื่น มีความเป็นมนุษย์ที่สมบูรณ์ทั้งทางด้านร่างกาย สติปัญญา อารมณ์และการอยู่ร่วมกับผู้อื่นในสังคมได้อย่างมีความสุข

ในการพัฒนาภาวะผู้นำจะต้องปลูกฝังและพัฒนาตั้งแต่ในวัยเด็ก โดยโรงเรียนซึ่งมีหน้าที่จัดกิจกรรมที่ส่งเสริมและพัฒนาเด็กหรือเยาวชนเพื่อให้เกิดความตระหนักรู้และเห็นคุณค่าในตนเองและผู้อื่น มีจิตสำนึกในการเป็นพลเมืองที่ดี มีความรู้และทักษะพื้นฐาน มีภาวะผู้นำ และพัฒนาตนเองได้อย่างต่อเนื่อง ผ่านกิจกรรมพัฒนานักเรียนทั้งในและนอกห้องเรียน จากการศึกษาองค์ประกอบภาวะผู้นำของนักเรียนระดับชั้น

มัธยมศึกษา พบว่า ภาวะผู้นำของนักเรียนระดับชั้นมัธยมศึกษาประกอบด้วย 8 องค์ประกอบ ได้แก่ การปฏิสัมพันธ์ทางสังคม ความเป็นพลเมือง ความรับผิดชอบ การทำงานร่วมกับผู้อื่น การบริหารจัดการ การมีวิจารณญาณ การควบคุมตนเอง และการรู้จักตนเอง โดยองค์ประกอบด้านการปฏิสัมพันธ์ทางสังคมมีความสำคัญต่อการพัฒนาภาวะผู้นำของนักเรียน ในการพัฒนานักเรียนให้มีคุณลักษณะดังกล่าวโรงเรียนอาจส่งเสริม โดยการจัดกิจกรรมที่พัฒนาและส่งเสริมปฏิสัมพันธ์ทางสังคมของนักเรียน โดยมุ่งเน้นให้นักเรียนเกิดความรู้ ความเข้าใจ และทักษะที่จำเป็น ผู้วิจัยจึงได้พัฒนาชุดกิจกรรมการพัฒนาภาวะผู้นำของนักเรียนระดับมัธยมศึกษา เพื่อพัฒนาภาวะผู้นำของนักเรียนระดับมัธยมศึกษาให้เป็นผู้ที่มีภาวะผู้นำที่ดี สามารถนำไปใช้ในการพัฒนาศักยภาพของตนเอง ในฐานะเยาวชนที่จะเจริญเติบโตเป็นกำลังหลักในการพัฒนาประเทศชาติในอนาคตสืบไป

หลักการของชุดกิจกรรม

ชุดกิจกรรมการพัฒนาภาวะผู้นำของนักเรียนระดับมัธยมศึกษา พัฒนาขึ้นโดยมีหลักการเพื่อใช้ในการพัฒนาและเสริมสร้างความรู้ ความเข้าใจ และทักษะที่จำเป็นแก่นักเรียนระดับชั้นมัธยมศึกษาให้เป็นผู้ที่มีภาวะผู้นำที่ดี ผ่านกิจกรรมกระบวนการกลุ่ม และการอภิปรายเพื่อหาข้อสรุปโดยใช้เทคนิคคำถามเพื่อการสะท้อนการปฏิบัติ (Reflect: R) คำถามเพื่อการเชื่อมโยงการปฏิบัติ (Connect: C) และคำถามเพื่อการประยุกต์ใช้ (Apply: A)

จุดมุ่งหมายของชุดกิจกรรม

เพื่อพัฒนาภาวะผู้นำด้านปฏิสัมพันธ์ทางสังคม ของนักเรียนระดับมัธยมศึกษาที่เข้าร่วมกิจกรรมให้เป็นผู้มีความรู้ ความเข้าใจ เป็นผู้ที่มีภาวะผู้นำที่ดี มีมนุษยสัมพันธ์ สามารถอยู่ร่วมกับผู้อื่นได้อย่างมีความสุข มีความสามารถในการปรับตัว มีปฏิภาณไหวพริบ มีความสามารถในการแก้ปัญหา กล้าเผชิญปัญหาและยอมรับการเปลี่ยนแปลงที่เกิดขึ้นกับตนเองและสังคม สามารถนำความรู้ไปประยุกต์ใช้ในการพัฒนาศักยภาพของตนเองได้อย่างมีประสิทธิภาพ

เนื้อหาของชุดกิจกรรม

ชุดกิจกรรมการพัฒนาภาวะผู้นำของนักเรียนระดับมัธยมศึกษา ด้านปฏิสัมพันธ์ทางสังคม ประกอบด้วย 10 กิจกรรม ดังนี้

กิจกรรมที่ 1 การสร้างมิตรภาพ

กิจกรรมที่ 2 การอยู่ร่วมกับผู้อื่นได้อย่างมีความสุข

กิจกรรมที่ 3 การปรับตัว

- กิจกรรมที่ 4 การใช้เหตุผลในการตัดสินใจ
- กิจกรรมที่ 5 การมีปฏิภาณไหวพริบ
- กิจกรรมที่ 6 การจัดการความขัดแย้ง
- กิจกรรมที่ 7 การใช้เทคโนโลยีในการแก้ปัญหา
- กิจกรรมที่ 8 การกล้าเผชิญปัญหา
- กิจกรรมที่ 9 การยอมรับการเปลี่ยนแปลงที่เกิดขึ้นในสังคม
- กิจกรรมที่ 10 การยอมรับผลที่เกิดจากการกระทำของตนเอง

วิธีการดำเนินกิจกรรม

การจัดกิจกรรมใช้กระบวนการจัดกิจกรรม 3 ชั้น ได้แก่ ชั้นนำเข้าสู่กิจกรรม ชั้นดำเนินการ และชั้นสรุป โดยใช้วิธีการอภิปราย การระดมสมอง เกม การแสดงบทบาทสมมติ การใช้สถานการณ์จำลอง และกิจกรรมกลุ่มสัมพันธ์

การวัดและการประเมินผล

1. แบบวัดภาวะผู้นำของนักเรียนระดับชั้นมัธยมศึกษา ด้านปฏิสัมพันธ์ทางสังคม
2. แบบสังเกตพฤติกรรมของนักเรียน



กิจกรรมที่ 1 การสร้างมิตรภาพ

เวลา 1 ชั่วโมง

สาระสำคัญ

มิตรภาพเป็นความสัมพันธ์ระหว่างบุคคลที่อยู่ร่วมกัน การพัฒนาตนเองให้เป็นที่รักใคร่ชอบพอ โดยการสร้างมิตรภาพอันดีจะส่งผลให้ได้รับความร่วมมือในการทำงานจนบรรลุเป้าหมาย บุคคลที่มีภาวะผู้นำสามารถปรับตัวเพื่อสร้างความสัมพันธ์ที่ดีกับผู้อื่นได้ ทั้งนี้การสร้างมิตรภาพนั้นเป็นทั้งศาสตร์ และศิลป์ ต้องใช้ความรู้ ความรู้ ประสบการณ์ และไหวพริบของแต่ละบุคคลในการสร้างปรับตัวให้เข้ากับผู้อื่น โดยที่การทักทายและการพูดคุยเป็นก้าวแรกที่ทำให้บุคคลได้รู้ถึงความรู้สึก และความต้องการของอีกฝ่าย การสร้างมิตรภาพที่ดีกับผู้อื่นนั้นต้องเริ่มต้นที่ตัวเราเองด้วยการแสดงพฤติกรรมที่เหมาะสมทั้งทางกาย วาจา และความคิด เพื่อโน้มน้าวให้เกิดความรู้สึกใกล้ชิด และเป็นกันเอง

จุดประสงค์เชิงพฤติกรรม

1. เพื่อให้นักเรียนตระหนักถึงความสำคัญของประโยชน์ในการรู้จักกับผู้อื่น
2. เพื่อให้นักเรียนสร้างมิตรภาพที่ดีกับผู้อื่นได้

วิธีการดำเนินกิจกรรม

ขั้นนำ (10 นาที)

1. ให้นักเรียนยืนหันหน้าเข้าหากันเป็นวงกลม จากนั้นครูอธิบายว่า มีลูกบอลวิเศษ 1 ลูก เมื่อครูโยนลูกบอลให้นักเรียนคนใด ให้นักเรียนคนนั้นรับบอลและแนะนำตนเอง โดยให้บอกชื่อ ชื่อสกุล ชื่อเล่น ห้องเรียน พร้อมทั้งตั้งฉายาของตนเองและท่าทางประกอบ เมื่อแนะนำตัวเรียบร้อยแล้ว ให้โยนลูกบอลให้เพื่อนคนอื่น แนะนำตัวจนครบทุกคน

2. ครูสุ่มถามนักเรียน 2 – 3 คน ว่านักเรียนรู้จักเพื่อนคนไหนบ้าง พร้อมทั้งบอกฉายาและท่าประกอบของเพื่อนคนนั้น

ขั้นดำเนินการ (40 นาที)

3. ครูแจกกระดาษตัวเลขให้นักเรียนคนละ 1 ชิ้น จากนั้นให้นักเรียนค้นหาคู่บัดดี้ของตนเองภายในเวลา 1 นาที เมื่อเจอคู่บัดดี้แล้วให้นั่งเป็นคู่ๆ จากนั้นให้ผลัดกันถามข้อมูลส่วนตัวของกันและกันเพิ่มเติม เช่น งานอดิเรก กีฬา ความประทับใจ ความใฝ่ฝัน เป็นต้น

4. นักเรียนออกมาแนะนำคู่บัดดี้ของตนเองให้เพื่อนฟังทีละคู่ ผลัดกันแนะนำจนครบทุกคู่

5. จากนั้นครูให้นักเรียนยืนเป็นวงกลม และหาอาสาสมัครหนึ่งคนเป็น “บัดดี” และยืนอยู่ตรงกลางของวง

6. เมื่อเริ่มกิจกรรมให้ บัดดี บอกกับเพื่อนๆ โดยเริ่มต้นประโยคว่า “ฉัน ชื่อ บัดดี ฉันเป็นเพื่อนกับทุกคน ฉันชอบเพื่อนที่... (ให้บอกเงื่อนไขที่ต้องการ เช่น เดือนเกิด วันเกิด สีเสื้อ ใส่แว่นตา เป็นผู้หญิง เป็นผู้ชาย เป็นต้น)... จากนั้นเพื่อนที่มีลักษณะตรงกับเงื่อนไขนั้นต้องวิ่งเข้าไปในวงกลม และแทนที่ว่างของคนอื่น ในขณะที่บัดดีก็จะพยายามหาที่ยืนของตนเองด้วยการวิ่งเข้าไปแทนที่ของนักเรียนคนอื่นเช่นกัน

7. ผู้เล่นที่ไม่สามารถหาที่ว่างได้จะต้องกลายเป็น บัดดี คนต่อไป หลังจาก เล่นได้ ประมาณ 5 – 6 รอบ ให้ บัดดีเพิ่มเงื่อนไข เช่น ฉันชอบเพื่อนที่มีตาสองชั้น และสวมแว่นตา เป็นต้น

8. ให้ดำเนินกิจกรรมต่อประมาณ 5 – 6 รอบ จากนั้นสังเกตพฤติกรรมของนักเรียน

ขั้นสรุป (10 นาที)

9. ครูให้นักเรียนอภิปรายและสรุปสิ่งที่ได้จากกิจกรรมโดยใช้เทคนิค R – C – A ดังนี้

คำถามเพื่อการสะท้อน (R)

1. เมื่อนักเรียนได้ปฏิบัติกิจกรรมแล้วนักเรียนมีความรู้สึกอย่างไร
2. นักเรียนคิดว่าการทำความรู้จักกับผู้อื่นมีความสำคัญหรือไม่ อย่างไร

คำถามเพื่อการเชื่อมโยง (C)

1. นักเรียนมีสิ่งใดที่เหมือน และต่างกับเพื่อน
2. นักเรียนคิดว่าสิ่งสำคัญที่จะทำให้เกิดมิตรภาพที่ดีกับผู้อื่นมีอะไรบ้าง

คำถามเพื่อการประยุกต์ใช้ (A)

1. นักเรียนจะมีวิธีการอย่างไรในการทำความรู้จักเพื่อน หรือคนอื่นให้มากขึ้น

สื่อและอุปกรณ์ที่ใช้

1. ลูกบอล 1 ลูก
2. กระดาษตัวเลข

การประเมินผล

การสังเกตพฤติกรรมด้านการสร้างมิตรภาพ

กระดาษตัวเลข

1	1	2	2
3	3	4	4
5	5	6	6
7	7	8	8
9	9	10	10
11	11	12	12
13	13	14	14
15	15	16	16

แบบสังเกตพฤติกรรม ด้านการสร้างมิตรภาพ

วันที่ทำการประเมิน.....

คำชี้แจง ให้ท่านสังเกตพฤติกรรมของนักเรียน จากนั้นใส่คะแนนลงในช่องรายการประเมิน

ที่	ชื่อ - นามสกุล	รายการประเมิน		รวม	แปลผล ปรับปรุง (2) พอใช้ (3 - 4) ดี (5 - 6)
		การทำความ รู้จักกับผู้อื่น	การมีส่วนร่วม ในการทำ กิจกรรม		
1					
2					
3					
4					
5					
6					
7					
8					
9					
10					

เกณฑ์การประเมิน

รายการประเมิน	3 คะแนน	2 คะแนน	1 คะแนน
การทำความรู้จักกับ ผู้อื่น	นักเรียนสามารถแนะนำ ตัว และบอกชื่อเพื่อน พร้อมฉายาและท่าทาง ของเพื่อนได้ทุกคน	นักเรียนแนะนำตัว และ บอกชื่อเพื่อน พร้อม ฉายาและท่าทางของ เพื่อนได้บางคน	นักเรียนแนะนำตัว และ บอกชื่อเพื่อนได้ แต่ไม่ สามารถบอกฉายาหรือ ท่าทางของเพื่อนได้
การมีส่วนร่วมในการ ทำกิจกรรม	นักเรียนให้ความสนใจ และทำกิจกรรมกับผู้อื่น ด้วยความตั้งใจ	นักเรียนให้ความสนใจ และร่วมทำกิจกรรมกับ ผู้อื่น	นักเรียนเข้าร่วมทำ กิจกรรมกับผู้อื่น

กิจกรรมที่ 2 การอยู่ร่วมกับผู้อื่นได้อย่างมีความสุข

เวลา 1 ชั่วโมง

สาระสำคัญ

การอยู่ร่วมกับผู้อื่นได้อย่างมีความสุข ต้องเริ่มจากการสร้างความสัมพันธ์ โดยการรับรู้ และเรียนรู้ที่จะอยู่ร่วมกันในสังคมให้มีความสุข ตลอดจนการมีปฏิสัมพันธ์ในด้านต่างๆ เช่น การพึ่งพาอาศัยซึ่งกันและกัน มีความเสียสละ ความรับผิดชอบและความสามัคคีในการร่วมมือกันพัฒนาสังคมให้เจริญก้าวหน้า โดยคำนึงถึงผลประโยชน์ที่จะเกิดกับส่วนรวม มากกว่าประโยชน์ส่วนตน จะทำให้สังคมมีความน่าอยู่ ซึ่งจะส่งผลให้สมาชิกในสังคมนั้นมีความสุข

จุดประสงค์เชิงพฤติกรรม

เพื่อให้นักเรียนสามารถอยู่ร่วมกับผู้อื่นได้อย่างมีความสุข และสามารถทำให้ผู้ที่อยู่รอบข้างมีความสุขได้

วิธีดำเนินกิจกรรม

ขั้นนำ (10 นาที)

1. ครูยกตัวอย่างสถานการณ์จำลองว่า ถ้านักเรียนต้องไปงานเลี้ยงสังสรรค์ ซึ่งนักเรียนไม่รู้จักใครเลย นักเรียนจะมีวิธีการอย่างไรที่ทำให้อยู่ในงานเลี้ยงได้อย่างมีความสุข
2. ครูนำนักเรียน อภิปรายให้เห็นความสำคัญของการอยู่ร่วมกับผู้อื่น ดังนั้นนักเรียนจะต้องรู้วิธีในการสร้างความสัมพันธ์ที่ดีกับผู้อื่น

ขั้นดำเนินการ (40 นาที)

3. ครูนำนักเรียนอภิปรายเกี่ยวกับลักษณะสีหน้าของนักเรียนเมื่ออารมณ์ดี และอารมณ์เสียเป็นอย่างไร
4. ขอตัวแทนนักเรียน 1 – 2 คน เพื่อเล่นเป็น **ผู้ส่งความสุข (Happy Messenger)** มีความต้องการให้ทุกคนมีความสุข โดยให้นักเรียนที่เหลือเป็น **คนอารมณ์เสีย (Moody Man)** และอยู่ในเขตของ คนอารมณ์เสีย เพื่อรอข้ามไปฝั่งตรงข้าม

5. เมื่อเกมเริ่ม ผู้ส่งความสุข จะพูดว่า Happy Happy Happy นักเรียนที่เล่นเป็นคนอารมณ์เสีย หรือ Moody Man จะต้องวิ่งข้ามไปฝั่งตรงข้าม และต้องหลบหนี ผู้ส่งความสุข ที่วิ่งไล่จับผู้เล่นคนอื่นที่กำลังวิ่งหนี ผู้ที่ถูกจับจะกลายเป็นพวกของ ผู้ส่งความสุข และพยายามจับเพื่อนที่อารมณ์เสียต่อไป

6. เมื่อผู้เล่น เป็นคนอารมณ์เสียเข้าไปในโซนของตนเองหมดแล้วให้ตะโกน Moody Moody นับเป็นหนึ่งรอบ

7. จากนั้นให้ ส่งความสุข พูดว่า Happy Happy Happy และเริ่มเล่นอีกครั้ง จนกระทั่งผู้เล่นทั้งหมด กลายเป็นผู้มีความสุข

8. เล่นอีกครั้งโดยหาอาสาสมัครคนใหม่ เป็นผู้ส่งความสุข (Happy Messenger)

ขั้นสรุป (10 นาที)

9. ครุณำนักเรียนอภิปรายและสรุปสิ่งที่ได้จากกิจกรรมโดยใช้เทคนิค R – C – A ดังนี้

คำถามเพื่อการสะท้อน (R)

1. เมื่อนักเรียนได้ปฏิบัติกิจกรรมผู้ส่งมอบความสุข Happy Messenger แล้วนักเรียนมีความรู้สึกอย่างไร

2. นักเรียนรู้สึกอย่างไร ขณะช่วยเหลือผู้ส่งมอบความสุข ทำให้คนอื่นเป็นคนอารมณ์ดี

คำถามเพื่อการเชื่อมโยง (C)

1. ลักษณะบุคคลที่อารมณ์ดี และอารมณ์เสีย มีลักษณะเหมือนหรือแตกต่างกันอย่างไร

2. ถ้าเพื่อนของนักเรียนกำลังอารมณ์เสีย นักเรียนจะมีวิธีการให้กำลังใจคนอื่นอย่างไร

คำถามเพื่อการประยุกต์ใช้ (A)

1. นักเรียนจะมีวิธีการอย่างไรในการทำให้คนที่อยู่รอบข้างมีความสุข

2. นักเรียนคิดว่าสิ่งใดคือสิ่งสำคัญในการอยู่ร่วมกับผู้อื่นได้อย่างมีความสุข

สื่อและอุปกรณ์ที่ใช้

เทปสั้นยาว

การประเมินผล

การสังเกตพฤติกรรมด้านการอยู่ร่วมกับผู้อื่นได้อย่างมีความสุข

แบบสังเกตพฤติกรรม ด้านการอยู่ร่วมกับผู้อื่นได้อย่างมีความสุข

วันที่ทำการประเมิน.....

คำชี้แจง ให้ท่านสังเกตพฤติกรรมของนักเรียน จากนั้นใส่คะแนนลงในช่องรายการประเมิน

ที่	ชื่อ - นามสกุล	รายการประเมิน		รวม	แปลผล ปรับปรุง (2) พอใช้ (3 - 4) ดี (5 - 6)
		การอยู่ร่วมกับ ผู้อื่นได้อย่างมี ความสุข	การมีส่วนร่วม ในการทำ กิจกรรม		
1					
2					
3					
4					
5					
6					
7					
8					
9					
10					

เกณฑ์การประเมิน

รายการประเมิน	3 คะแนน	2 คะแนน	1 คะแนน
การอยู่ร่วมกับผู้อื่นได้ อย่างมีความสุข	นักเรียนสามารถทำ กิจกรรมร่วมกับเพื่อน และสร้างความสุขให้กับ เพื่อนๆ ได้	นักเรียนสามารถทำ กิจกรรมร่วมกับเพื่อนได้	นักเรียนไม่มีความสุข ขณะทำกิจกรรมร่วมกับ เพื่อน
การมีส่วนร่วมในการ ทำกิจกรรม	นักเรียนให้ความสนใจ และทำกิจกรรมกับผู้อื่น ด้วยความตั้งใจ	นักเรียนให้ความสนใจ และร่วมทำกิจกรรมกับ ผู้อื่น	นักเรียนเข้าร่วมทำ กิจกรรมกับผู้อื่น

กิจกรรมที่ 3 การปรับตัว

เวลา 1 ชั่วโมง

สาระสำคัญ

การปรับตัวหมายถึงความพร้อมที่จะยอมรับและสนับสนุนการเปลี่ยนแปลงในสิ่งใหม่ๆ ที่เป็นประโยชน์ต่อองค์กร การปรับตัวเป็นทักษะพื้นฐานที่ควรได้รับการฝึกฝน เพื่อให้สามารถดำรงชีวิตอยู่ในสังคมได้อย่างมีความสุข การส่งเสริมการเรียนรู้พฤติกรรมทางสังคมที่เหมาะสม เป็นการช่วยให้บุคคลสามารถปรับตัวและวิธีการทำงานให้สอดคล้องกับสถานการณ์ที่เปลี่ยนไป หรือความแตกต่างของบุคคล โดยรักษาประสิทธิภาพของงานได้อย่างต่อเนื่อง มีความเชื่อมั่นกล้าแสดงออก และการพัฒนาการปรับตัวที่ดีจะส่งผลต่อความสัมพันธ์ที่ดีและได้รับการยอมรับจากเพื่อนหรือบุคคลอื่น

จุดประสงค์เชิงพฤติกรรม

1. เพื่อให้นักเรียนสามารถปรับตัวให้เข้ากับสถานการณ์ต่างๆ ได้อย่างเหมาะสม
2. เพื่อให้นักเรียนสามารถเข้ากับผู้อื่น หรือกลุ่มที่มีความแตกต่างกันได้

วิธีการดำเนินกิจกรรม

ขั้นนำ (10 นาที)

1. นักเรียนคู่วิถีทัศน์ เรื่อง “การปรับตัว” จากนั้นร่วมกันอภิปรายพอสรุปได้ว่า การปรับตัวให้เหมาะสมกับสถานการณ์นั้นทำให้สามารถอยู่ร่วมกับผู้อื่นในสังคมได้อย่างมีความสุข
2. ครูยกตัวอย่างสถานการณ์และถามนักเรียนว่า หากนักเรียนต้องทำงานร่วมกับเพื่อนที่นักเรียนไม่ชอบ นักเรียนจะมีวิธีการปฏิบัติอย่างไรเพื่อให้งานที่ได้รับมอบหมายสำเร็จ

ขั้นดำเนินการ (40 นาที)

3. นักเรียนแบ่งกลุ่มกลุ่มละ 5 คน จากนั้นให้นักเรียนร่วมกันแสดงความคิดเห็นและเขียนแผนที่ความคิดเกี่ยวกับการเปลี่ยนแปลงที่เกิดขึ้นในชั้นเรียนและผลกระทบที่อาจเกิดขึ้น เช่น ความคาดหวังทางการเรียน ความซับซ้อนของสาระวิชา เพื่อนใหม่ เป็นต้น

4. นักเรียนร่วมกันอภิปรายสรุปการเปลี่ยนแปลงที่เกิดขึ้นในชั้นเรียนและผลกระทบ
5. นักเรียนร่วมกันเสนอแนวทางการปรับตัวตามสถานการณ์ และกลุ่มที่มีความแตกต่าง

ขั้นสรุป

6. ครูนำนักเรียนอภิปรายและสรุปสิ่งที่ได้จากกิจกรรมโดยใช้เทคนิค R – C – A ดังนี้

คำถามเพื่อการสะท้อน (R)

นักเรียนคิดว่าการเปลี่ยนแปลงใดในชั้นเรียนที่ส่งผลต่อนักเรียนมากที่สุด อย่างไร

คำถามเพื่อการเชื่อมโยง (C)

นักเรียนคิดว่าการปรับตัวให้เข้ากับสถานการณ์ต่างๆ หรือกลุ่มที่มีความแตกต่างกันมีความสำคัญหรือไม่ อย่างไร

คำถามเพื่อการประยุกต์ใช้ (A)

นักเรียนจะมีวิธีปรับตัวให้เข้ากับเพื่อนใหม่อย่างไร

สื่อและอุปกรณ์ที่ใช้

1. กระดาษ
2. ปากกาหรือดินสอ
3. วิดีทัศน์ เรื่อง การปรับตัว

การประเมินผล

การสังเกตพฤติกรรมด้านการปรับตัว

แบบสังเกตพฤติกรรม ด้านการปรับตัว

วันที่ทำการประเมิน.....

คำชี้แจง ให้ท่านสังเกตพฤติกรรมของนักเรียน จากนั้นใส่คะแนนลงในช่องรายการประเมิน

ที่	ชื่อ - นามสกุล	รายการประเมิน		รวม	แปลผล ปรับปรุง (2) พอใช้ (3 - 4) ดี (5 - 6)
		การปรับตัว	การมีส่วนร่วม ในการทำ กิจกรรม		
1					
2					
3					
4					
5					
6					
7					
8					
9					
10					

เกณฑ์การประเมิน

รายการประเมิน	3 คะแนน	2 คะแนน	1 คะแนน
การปรับตัว	นักเรียนสามารถสามารถปรับตัวให้เข้ากับผู้อื่นและสถานการณ์ต่างๆ ได้อย่างเหมาะสม	นักเรียนสามารถสามารถปรับตัวให้เข้ากับผู้อื่นและสถานการณ์ต่างๆ ได้	นักเรียนสามารถสามารถปรับตัวให้เข้ากับผู้อื่นหรือสถานการณ์ต่างๆ โดยต้องอาศัยคำแนะนำ
การมีส่วนร่วมในการทำกิจกรรม	นักเรียนให้ความสนใจและทำกิจกรรมกับผู้อื่นด้วยความตั้งใจ	นักเรียนให้ความสนใจและร่วมทำกิจกรรมกับผู้อื่น	นักเรียนเข้าร่วมทำกิจกรรมกับผู้อื่น

กิจกรรมที่ 4 การใช้เหตุผลในการตัดสินใจ

เวลา 1 ชั่วโมง

สาระสำคัญ

ความสามารถในการใช้เหตุผลเป็นกระบวนการทางความคิดที่อย่างมีเหตุผลสำหรับการตัดสินใจในการแก้ปัญหา การใช้เหตุผลเป็นองค์ประกอบหนึ่งที่สำคัญสำหรับภาวะผู้นำเพื่อช่วยในการตัดสินใจ การใช้ทักษะการคิดขั้นสูง การคิดวิเคราะห์ คิดวิจารณ์ ตลอดจนการวินิจฉัย อีกทั้งยังเป็นเครื่องมือที่ช่วยในการพัฒนาระดับสติปัญญา และทักษะการคิดขั้นสูง เพื่อให้เข้าใจกฎเกณฑ์ หลักการ และแนวทางวิธีการแก้ไขปัญหาในสถานการณ์ต่างๆ และลดความเสี่ยงที่อาจเกิดขึ้นในอนาคตอีกด้วย

จุดประสงค์เชิงพฤติกรรม

เพื่อให้นักเรียนสามารถใช้เหตุผลในการตัดสินใจเรื่องต่างๆ ได้

วิธีดำเนินกิจกรรม

ขั้นนำ (10 นาที)

1. นักเรียนร่วมกันอภิปรายและยกตัวอย่างสถานการณ์ในชีวิตประจำวันที่ต้องตัดสินใจ และบอกเหตุผลว่าเพราะเหตุใดจึงตัดสินใจเช่นนั้น

ขั้นดำเนินการ (40 นาที)

2. นักเรียนดูวิดีโอเรื่อง “คณะที่ใช้หรือมหาวิทยาลัยชื่อดัง” จากนั้นร่วมกันอภิปรายผลว่านักเรียนมีหลักการเลือกคณะอย่างไร

3. ให้นักเรียนศึกษาใบกิจกรรม เรื่อง การใช้เหตุผลในการตัดสินใจ โดยให้นักเรียนเลือกสาขาวิชาที่ตนอยากเข้าศึกษาต่อ 4 สาขาวิชา (อาจระบุชื่อมหาวิทยาลัยเพื่อใช้เป็นเกณฑ์พิจารณาได้)

4. ให้นักเรียนตัดสินใจเลือกคณะที่ตนต้องการเข้าศึกษาต่อโดยใช้รูปแบบ D.A.R.E. ได้แก่ ขั้นระบุปัญหา (Define) ขั้นประเมินทางเลือก (Assess) ขั้นการตัดสินใจ (Respond) และขั้นประเมินผล (Evaluate) และบันทึกลงในใบกิจกรรม

ขั้นสรุป (10 นาที)

5. ครุมนำนักเรียนอภิปรายและสรุปสิ่งที่ได้จากกิจกรรมโดยใช้เทคนิค R – C – A ดังนี้

คำถามเพื่อการสะท้อน (R)

นักเรียนมีความรู้สึกอย่างไรหลังจากปฏิบัติกิจกรรมแล้ว

คำถามเพื่อการเชื่อมโยง (C)

นักเรียนมีหลักการให้เหตุผลในการตัดสินใจอย่างไร

คำถามเพื่อการประยุกต์ใช้ (A)

นักเรียนสามารถนำหลักเหตุและผลไปใช้ในชีวิตประจำวันได้อย่างไร

สื่อและอุปกรณ์ที่ใช้

1. กระดาษ
2. ปากกาหรือดินสอ
3. วิดิทัศน์ เรื่อง “คณะที่ใช้หรือมหาวิทยาลัยชื่อดัง”
4. ใบกิจกรรม เรื่อง การใช้เหตุผลในการแก้ปัญหา

การประเมินผล

การสังเกตพฤติกรรมด้านการใช้เหตุผลในการตัดสินใจ



2.3 ขั้นการตัดสินใจ (Respond)

สาขาวิชาที่เลือก โดยเรียงลำดับจากมากที่สุดไปน้อยที่สุด ดังนี้

1. สาขาวิชา.....มหาวิทยาลัย.....
2. สาขาวิชา.....มหาวิทยาลัย.....
3. สาขาวิชา.....มหาวิทยาลัย.....
4. สาขาวิชา.....มหาวิทยาลัย.....

2.4 ขั้นประเมินผล (Evaluate)

.....

3. นักเรียนได้ตัดสินใจเลือกสาขาวิชาตรงตามความต้องการหรือไม่ อย่างไร

.....

4. เหตุผลที่นักเรียนใช้ในการตัดสินใจเลือกสาขาวิชา ได้แก่อะไรบ้าง

.....

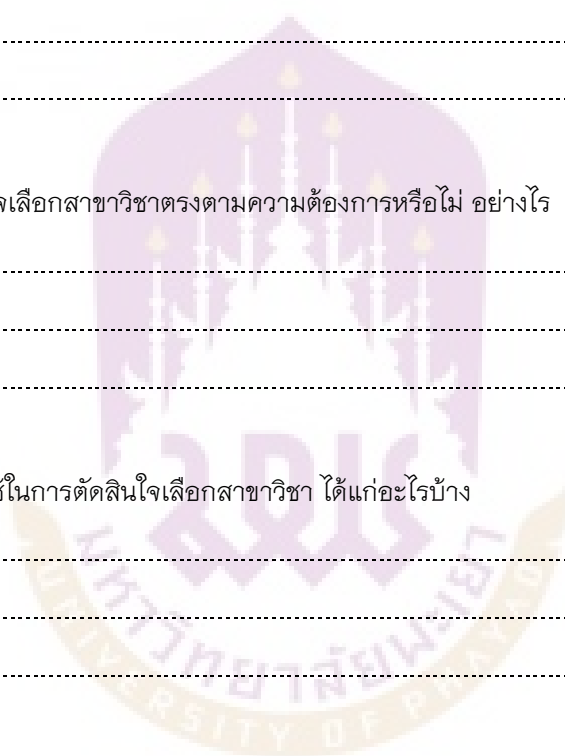

แบบสังเกตพฤติกรรม ด้านการใช้เหตุผลในการตัดสินใจ

วันที่ทำการประเมิน.....

คำชี้แจง ให้ท่านสังเกตพฤติกรรมของนักเรียน จากนั้นใส่คะแนนลงในช่องรายการประเมิน

ที่	ชื่อ - นามสกุล	รายการประเมิน		รวม	แปลผล ปรับปรุง (2) พอใช้ (3 - 4) ดี (5 - 6)
		การใช้เหตุผลใน การตัดสินใจ	การมีส่วนร่วม ในการทำ กิจกรรม		
1					
2					
3					
4					
5					
6					
7					
8					
9					
10					

เกณฑ์การประเมิน

รายการประเมิน	3 คะแนน	2 คะแนน	1 คะแนน
การใช้เหตุผลในการ ตัดสินใจ	นักเรียนสามารถ สืบ ค้นหาข้อมูล เพื่อประเมิน สถานการณ์ และให้ เหตุผลประกอบการ ตัดสินใจได้อย่าง เหมาะสม	นักเรียนสามารถ สืบ ค้นหาข้อมูล เพื่อประเมิน สถานการณ์ และให้ เหตุผลประกอบการ ตัดสินใจได้	นักเรียนสามารถสืบ ค้นหาข้อมูล แต่ไม่ สามารถให้เหตุผล ประกอบการตัดสินใจ
การมีส่วนร่วมในการ ทำกิจกรรม	นักเรียนให้ความสนใจ และทำกิจกรรมกับผู้อื่น ด้วยความตั้งใจ	นักเรียนให้ความสนใจ และร่วมทำกิจกรรมกับ ผู้อื่น	นักเรียนเข้าร่วมทำ กิจกรรมกับผู้อื่น

กิจกรรมที่ 5 การมีปฏิภาณไหวพริบ

เวลา 2 ชั่วโมง

สาระสำคัญ

ปฏิภาณไหวพริบเป็นความสามารถในการแก้ไขเหตุการณ์ได้อย่างทันถ่วงที เมื่อเกิดเหตุฉุกเฉินหรือสถานการณ์ที่เกิดขึ้นเฉพาะหน้า ปฏิภาณไหวพริบเป็นองค์ประกอบหนึ่งของภาวะผู้นำในการจัดการกับปัญหาที่เกิดขึ้น โดยปฏิภาณไหวพริบเป็นการเชื่อมโยง ประยุกต์ ความรู้และประสบการณ์ของแต่ละบุคคลในการจัดการกับสถานการณ์ต่างๆให้เหมาะสม

จุดประสงค์เชิงพฤติกรรม

เพื่อให้นักเรียนใช้ปฏิภาณไหวพริบในการแก้ปัญหาได้อย่างเหมาะสม

วิธีการดำเนินกิจกรรม

ขั้นนำ (15 นาที)

1. นักเรียนร่วมกันอภิปรายเกี่ยวกับ ปฏิภาณและไหวพริบ พอสรุปได้ว่า ปฏิภาณไหวพริบ คือ ความสามารถในการแก้ไขเหตุการณ์เฉพาะหน้าได้อย่างทันถ่วงที
2. นักเรียนนั่งเป็นวงกลมจากนั้นให้นักเรียนนับ 1 – 2 – 3 – 4 ไปเรื่อยๆ โดยเมื่อถึงเลขที่หารด้วย 5 ลงตัว ได้แก่ 5, 10, 15... ให้นักเรียนพูดสิ่งของที่มีอยู่ในห้องเรียน เช่น ปากกา ดินสอ กระดาษดำ แทนเลขนั้นๆ ถ้าหากมีผู้นับผิดให้เริ่มนับที่ 1 ใหม่เรื่อยๆ จนกว่าจะเหลือคนสุดท้ายคือผู้ชนะ โดยในแต่ละรอบสามารถเปลี่ยนจำนวนนับ และเปลี่ยนคำพูดใหม่ได้

ขั้นดำเนินการ (90 นาที)

3. นักเรียนแบ่งกลุ่มละ 5 คน สุ่มหยิบกระดาษรูปทรงต่างคนละ 1 ชิ้น จากนั้นให้นักเรียน แสดงรูปทรงกระดาษของตนเองกับกลุ่ม โดยห้ามไม่ให้มีการพูดคุย
4. นักเรียนคนแรกวางกระดาษของตนเอง จากนั้นให้สมาชิกที่เหลือวางต่อกระดาษของตนเองให้เพื่อให้ได้เป็นรูปสี่เหลี่ยมจัตุรัส หากยังไม่สามารถต่อกระดาษเป็นรูปสี่เหลี่ยมจัตุรัสได้ให้นักเรียนปรับกระดาษได้คนละ 1 ครั้ง ตามลำดับ เมื่อสมาชิกวางกระดาษจนครบนับเป็น 1 รอบ กลุ่มที่ใช้จำนวนรอบน้อยที่สุดเป็นผู้ชนะ
5. นักเรียนคู่วิถีทัศน์ เรื่อง การใช้ไหวพริบในการแก้ปัญหา จากนั้นร่วมกันระดมความคิดเกี่ยวกับปัญหาและวิธีการแก้ปัญหา

ขั้นสรุป (15 นาที)

6. ครูนำนักเรียนอภิปรายและสรุปสิ่งที่ได้จากกิจกรรมโดยใช้เทคนิค R – C – A ดังนี้

คำถามเพื่อการสะท้อน (R)

นักเรียนมีความรู้สึกอย่างไรเมื่อนักเรียนได้ปฏิบัติกิจกรรมแล้ว

คำถามเพื่อการเชื่อมโยง (C)

นักเรียนคิดว่าปฏิภาณไหวพริบในการแก้ปัญหามีความสำคัญหรือไม่ อย่างไร

คำถามเพื่อการประยุกต์ใช้ (A)

นักเรียนจะมีวิธีพัฒนา หรือฝึกฝนปฏิภาณไหวพริบในการแก้ปัญหาในชีวิตประจำวันอย่างไร

สื่อและอุปกรณ์ที่ใช้

1. กระดาษสีรูปทรงต่างๆ
2. วิดิทัศน์ เรื่อง “การใช้ไหวพริบในการแก้ปัญหา”

การประเมินผล

การสังเกตพฤติกรรมด้านการมีปฏิภาณไหวพริบ

กระดาษรูปทรงต่างๆ

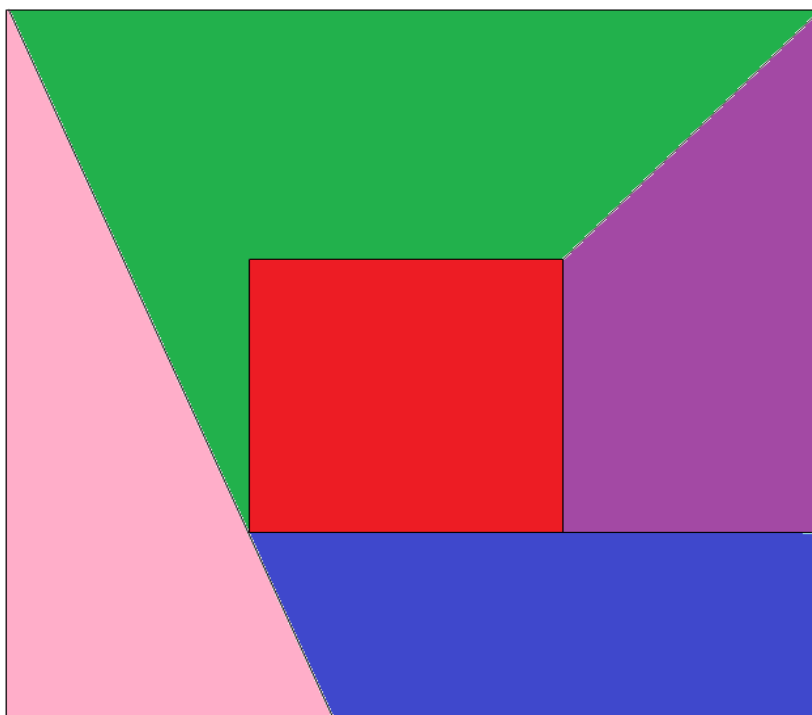

แบบสังเกตพฤติกรรม ด้านการมีปฏิภาณไหวพริบ

วันที่ทำการประเมิน.....

คำชี้แจง ให้ท่านสังเกตพฤติกรรมของนักเรียน จากนั้นใส่คะแนนลงในช่องรายการประเมิน

ที่	ชื่อ - นามสกุล	รายการประเมิน		รวม	แปลผล ปรับปรุง (2) พอใช้ (3 - 4) ดี (5 - 6)
		การมีปฏิภาณ ไหวพริบ	การมีส่วนร่วม ในการทำ กิจกรรม		
1					
2					
3					
4					
5					
6					
7					
8					
9					
10					

เกณฑ์การประเมิน

รายการประเมิน	3 คะแนน	2 คะแนน	1 คะแนน
การมีปฏิภาณไหวพริบ	นักเรียนสามารถ แก้ปัญหาเฉพาะหน้าได้ อย่างเหมาะสม	นักเรียนสามารถ แก้ปัญหาเฉพาะหน้าได้	นักเรียนไม่สามารถ แก้ปัญหาเฉพาะหน้าได้
การมีส่วนร่วมในการทำกิจกรรม	นักเรียนให้ความสนใจ และทำกิจกรรมกับผู้อื่น ด้วยความตั้งใจ	นักเรียนให้ความสนใจ และร่วมทำกิจกรรมกับ ผู้อื่น	นักเรียนเข้าร่วมทำ กิจกรรมกับผู้อื่น

กิจกรรมที่ 6 การจัดการความขัดแย้ง

เวลา 1 ชั่วโมง

สาระสำคัญ

การจัดการความขัดแย้ง เป็นทั้งศาสตร์และศิลป์ที่จะจัดการความขัดแย้งไม่ส่งผลกระทบต่อองค์กร ความขัดแย้งย่อมเกิดขึ้นได้ในชีวิตประจำวัน โดยเฉพาะเมื่อต้องทำงานเป็นกลุ่มหรืออยู่ร่วมกัน กลุ่มมีความ แตกต่างกันมาก ความขัดแย้งก็จะมากขึ้นเช่นกัน จึงอาจจะกล่าวได้ว่าคนเราจะทำงานร่วมกันในหน่วยงาน โดยปราศจากความขัดแย้งนั้นเป็นไปได้ยาก เมื่อเกิดความขัดแย้ง เราจึงจำเป็นต้องเลือกหาวิธีการต่างๆ มาจัดการกับความขัดแย้งนั้นๆ โดยในการจัดการความขัดแย้ง ให้มองที่เนื้อหาของความขัดแย้งแทนที่จะมอง ที่ตัวบุคคล จะทำให้สามารถเปลี่ยนจากการทำลายที่เกิดจากความขัดแย้ง (Destructive Conflict) ให้ กลายเป็นความขัดแย้งที่สร้างสรรค์ (Constructive Conflict) ได้

จุดประสงค์เชิงพฤติกรรม

เพื่อให้นักเรียนสามารถจัดการความขัดแย้งของกลุ่มที่มีความแตกต่างกันได้

วิธีดำเนินกิจกรรม

ขั้นนำ (10 นาที)

1. นักเรียนร่วมกันอภิปรายเกี่ยวกับ ความขัดแย้ง พอสรุปได้ว่า ความขัดแย้งเกิดขึ้นเมื่อกลุ่มมีความ ต้องการที่แตกต่างกันมาก
2. นักเรียนยกตัวอย่างสถานการณ์ความขัดแย้งในชีวิตประจำวัน และบอกวิธีการจัดการความ ขัดแย้งในครั้งนั้นๆ

ขั้นดำเนินการ (40 นาที)

3. นักเรียนดูวิดีโอ เรื่อง การจัดการความขัดแย้งทางสังคม จากนั้นร่วมกันอภิปรายประเด็นของ ระดับของการขัดแย้ง และแนวทางการจัดการความขัดแย้ง
4. นักเรียนแบ่งกลุ่ม กลุ่มละ 10 คน จากนั้นให้แต่ละคน โยงเส้นไหมพรมสลัไปมาในกลุ่มจนหมด จากนั้นครูชี้แจงนักเรียนว่า โไหมพรมที่โยงสลัซับซ้อนเปรียบเสมือนความขัดแย้งที่มีในกลุ่ม ซึ่งในแต่ละ สถานการณ์ก็ต้องการการจัดการที่แตกต่างกัน
5. ให้นักเรียนปรึกษา และแก้ไหมพรมให้เป็นเส้นตรงโดยไม่ให้ปล่อยไหมพรมออกจากมือ
6. กลุ่มที่ทำสำเร็จเป็นทีมแรกเป็นผู้ชนะ

7. แต่ละกลุ่มประชุมปรึกษา ในประเด็น ต่อไปนี้
 - 7.1 สิ่งที่ทำให้ทีมประสบความสำเร็จ
 - 7.2 ปัญหาและอุปสรรคที่เกิดขึ้น
 - 7.3 การแก้ไขปัญหาอื่นๆ
8. ตัวแทนแต่ละกลุ่มนำเสนอผลการดำเนินกิจกรรมของกลุ่ม

ขั้นสรุป (10 นาที)

9. ครุมนำนักเรียนอภิปรายและสรุปสิ่งที่ได้จากกิจกรรมโดยใช้เทคนิค R – C – A ดังนี้

คำถามเพื่อการสะท้อน (R)

1. นักเรียนมีความรู้สึกอย่างไรเมื่อนักเรียนได้ปฏิบัติกิจกรรมแล้ว
2. นักเรียนคิดว่าปัจจัยอะไรบ้างที่ก่อให้เกิดความขัดแย้งอย่างไร

คำถามเพื่อการเชื่อมโยง (C)

1. นักเรียนมีหลักหรือวิธีการจัดการความขัดแย้งของกลุ่มอย่างไร
2. นักเรียนคิดว่าการจัดการความขัดแย้งสำคัญต่อผู้นำหรือไม่ อย่างไร

คำถามเพื่อการประยุกต์ใช้ (A)

1. นักเรียนจะมีวิธีจัดการความขัดแย้งในชีวิตประจำวันอย่างไร

สื่อและอุปกรณ์ที่ใช้

1. เชือกไหมพรม หลายสีสั้น
2. กระดาษ
3. ปากกาสี
4. วิดิทัศน์ เรื่อง “การจัดการความขัดแย้งทางสังคม”

การประเมินผล

การสังเกตพฤติกรรมด้านการจัดการความขัดแย้ง

แบบสังเกตพฤติกรรม ด้านการจัดการความขัดแย้ง

วันที่ทำการประเมิน.....

คำชี้แจง ให้ท่านสังเกตพฤติกรรมของนักเรียน จากนั้นใส่คะแนนลงในช่องรายการประเมิน

ที่	ชื่อ - นามสกุล	รายการประเมิน		รวม	แปลผล ปรับปรุง (2) พอใช้ (3 - 4) ดี (5 - 6)
		การจัดการ ความขัดแย้ง	การมีส่วนร่วม ในการทำ กิจกรรม		
1					
2					
3					
4					
5					
6					
7					
8					
9					
10					

เกณฑ์การประเมิน

รายการประเมิน	3 คะแนน	2 คะแนน	1 คะแนน
การจัดการความ ขัดแย้ง	นักเรียนรับฟัง ยอมรับ ความเห็นที่แตกต่าง และ ใช้หลักเหตุผลมากกว่า อารมณ์	นักเรียนรับฟังความเห็น ที่แตกต่าง และใช้หลัก เหตุผล	นักเรียนรับฟังความเห็น ที่แตกต่าง
การมีส่วนร่วมในการ ทำกิจกรรม	นักเรียนให้ความสนใจ และทำกิจกรรมกับผู้อื่น ด้วยความตั้งใจ	นักเรียนให้ความสนใจ และร่วมทำกิจกรรมกับ ผู้อื่น	นักเรียนเข้าร่วมทำ กิจกรรมกับผู้อื่น

กิจกรรมที่ 7 การใช้เทคโนโลยีในการแก้ปัญหา

เวลา 1 ชั่วโมง

สาระสำคัญ

การนำเทคโนโลยีมาใช้ในการแก้ปัญหานั้น เป็นการจัดการกับปัญหาอย่างเป็นระบบตามความเหมาะสม เพื่อไม่ให้เสียเวลา และเกิดความสับสน โดยเริ่มตั้งแต่การรวบรวมการจัดเก็บข้อมูล การวิเคราะห์ และประมวลผล และการนำเสนอผลการดำเนินงาน นอกจากนี้ การใช้เทคโนโลยีในการแก้ปัญหาค่านี้ ต้องคำนึงถึงความคุ้มค่า เลือกวิธีแก้ปัญหาให้เหมาะสมกับงาน จัดหาเครื่องมือและเทคโนโลยีที่ไม่เกินจำเป็น เพื่อไม่ให้เป็นการลงทุนที่สูญเปล่า

จุดประสงค์เชิงพฤติกรรม

เพื่อให้นักเรียนสามารถเลือกใช้เทคโนโลยีด้านต่างๆ ในการแก้ปัญหาได้อย่างเหมาะสม

วิธีดำเนินกิจกรรม

ชั้นนำ (10 นาที)

1. ครูให้นักเรียนดูวิดีโอเรื่อง “กล้าคิดกล้าทำ จากพลังนักเรียน” จากนั้นร่วมกันอภิปรายพอสรุปได้ว่า ความกล้าเผชิญกับปัญหา ต้องกล้าคิด กล้าทำ และต้องคำนึงถึงสถานการณ์ และสภาพปัญหาที่แตกต่างกันด้วย เพื่อให้การแก้ไขปัญหามีประสิทธิภาพ

2. ครูให้นักเรียนอภิปรายเกี่ยวกับ การใช้เทคโนโลยีในการแก้ปัญหา พอสรุปได้ว่า เราสามารถใช้เทคโนโลยีในการสืบค้นข้อมูลสารสนเทศ ข่าวสารและความรู้อย่างเป็นระบบ จะทำให้เราได้ข้อมูลที่ทันสมัย และน่าเชื่อถือ ทั้งนี้จะต้องคำนึงถึงความเหมาะสมของเทคโนโลยีที่ใช้กับสภาพปัญหาซึ่งจะทำให้เกิดความคุ้มค่า และได้ข้อมูลที่มีความน่าเชื่อถือ

ขั้นดำเนินการ (40 นาที)

3. นักเรียนแบ่งกลุ่ม กลุ่มละ 10 คน จากนั้นสำรวจ สภาพปัญหาและอุปสรรคต่างๆ ที่พบในโรงเรียน 5 อันดับแรก และร่วมกันอภิปราย และนำเสนอผลการสำรวจสภาพปัญหาและอุปสรรคที่พบในโรงเรียน จากนั้นบันทึกลงในตารางสำรวจสภาพปัญหาและอุปสรรค

4. นักเรียนสืบค้นข้อมูลเพื่อหาแนวทางการแก้ไขปัญห และอุปสรรคที่พบในโรงเรียน จากนั้นบันทึกผลลงในแบบบันทึก

ขั้นสรุป (10 นาที)

5. ครุมนำนักเรียนอภิปรายและสรุปสิ่งที่ได้จากกิจกรรมโดยใช้เทคนิค R – C – A ดังนี้

คำถามเพื่อการสะท้อน (R)

นักเรียนมีความรู้สึกอย่างไร เมื่อนักเรียนได้ปฏิบัติกิจกรรมแล้ว

คำถามเพื่อการเชื่อมโยง (C)

1. นักเรียนคิดว่าเทคโนโลยีมีความสำคัญต่อการแก้ปัญหาหรือไม่ อย่างไร

2. นักเรียนคิดว่าการใช้เทคโนโลยีที่ไม่ถูกวิธีจะก่อให้เกิดผลเสียอย่างไร

คำถามเพื่อการประยุกต์ใช้ (A)

นักเรียนมีวิธีหรือแนวทางการนำเทคโนโลยีมาใช้ในการอำนวยความสะดวกให้ถูกวิธีอย่างไร

สื่อและอุปกรณ์ที่ใช้

1. กระดาษบรูฟ
2. ปากกาสี
3. วิดิทัศน์ เรื่อง “กล้าคิดกล้าทำ จากพลังนักเรียน”
4. ใบกิจกรรม เรื่อง การใช้เทคโนโลยีในการแก้ปัญหา

การประเมินผล

การสังเกตพฤติกรรมด้านการใช้เทคโนโลยีในการแก้ปัญหา



ใบกิจกรรม เรื่อง การใช้เทคโนโลยีในการแก้ปัญหา

ตอนที่ 1 แบบบันทึกผลการสำรวจสภาพปัญหาและอุปสรรค

ตาราง บันทึกผลการสำรวจสภาพปัญหาและอุปสรรคต่างๆ ในโรงเรียน

ลำดับ	สภาพปัญหา	ความถี่	ร้อยละความถี่	ร้อยละความถี่สะสม
1				
2				
3				
4				
5				

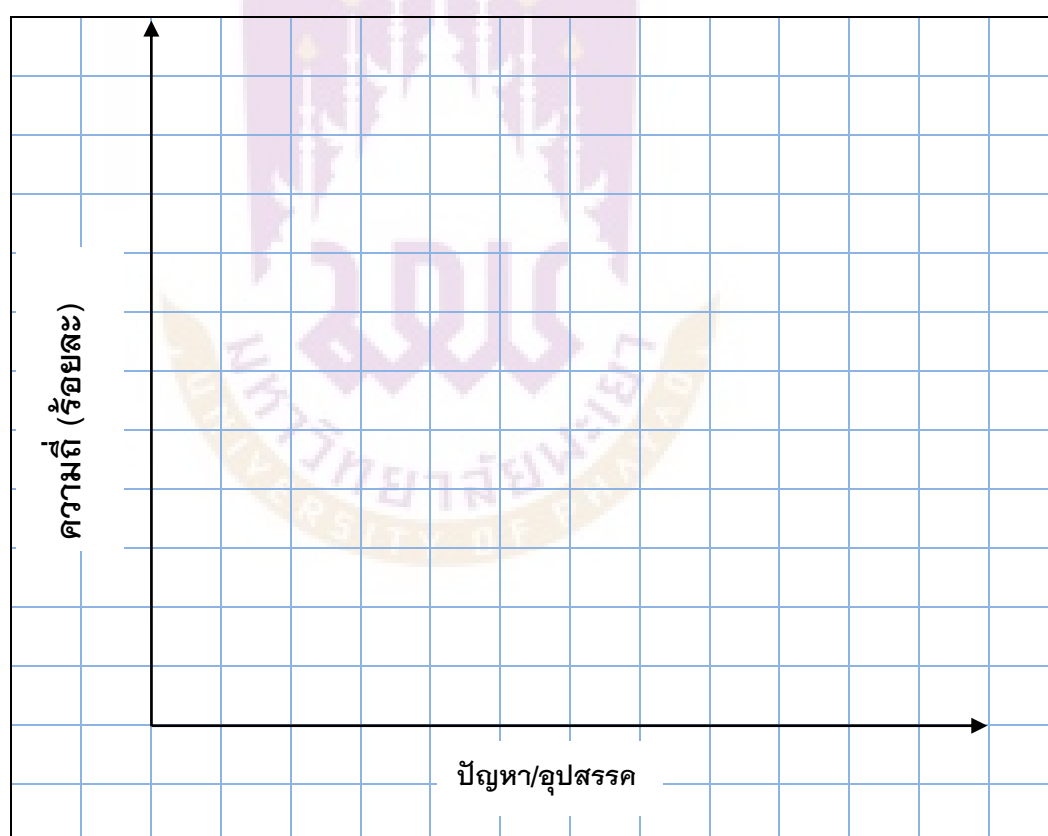

กราฟ แสดงความถี่และความถี่สะสมของปัญหาที่พบในโรงเรียน

แบบสังเกตพฤติกรรม ด้านการใช้เทคโนโลยีในการแก้ปัญหา

วันที่ทำการประเมิน.....

คำชี้แจง ให้ท่านสังเกตพฤติกรรมของนักเรียน จากนั้นใส่คะแนนลงในช่องรายการประเมิน

ที่	ชื่อ - นามสกุล	รายการประเมิน		รวม	แปลผล ปรับปรุง (2) พอใช้ (3 - 4) ดี (5 - 6)
		การใช้เทคโนโลยีในการแก้ปัญหา	การมีส่วนร่วมในการทำกิจกรรม		
1					
2					
3					
4					
5					
6					
7					
8					
9					
10					

เกณฑ์การประเมิน

รายการประเมิน	3 คะแนน	2 คะแนน	1 คะแนน
การใช้เทคโนโลยีในการแก้ปัญหา	นักเรียนสืบค้นข้อมูลและเลือกวิธีการแก้ปัญหาได้อย่างเหมาะสม	นักเรียนสืบค้นข้อมูลและเลือกวิธีการแก้ปัญหาได้	นักเรียนสืบค้นข้อมูลเกี่ยวกับวิธีการแก้ปัญหาได้
การมีส่วนร่วมในการทำกิจกรรม	นักเรียนให้ความสนใจและทำกิจกรรมกับผู้อื่นด้วยความตั้งใจ	นักเรียนให้ความสนใจและร่วมทำกิจกรรมกับผู้อื่น	นักเรียนเข้าร่วมทำกิจกรรมกับผู้อื่น

กิจกรรมที่ 8 การกล้าเผชิญปัญหา

เวลา 2 ชั่วโมง

สาระสำคัญ

การกล้าเผชิญกับปัญหาเป็นองค์ประกอบหนึ่งของภาวะผู้นำ เมื่อเผชิญปัญหาและอุปสรรคต่างๆ ทั้งในสถานการณ์ที่มีการเปลี่ยนแปลง หรือมีความเสี่ยงจะพยายามเอาชนะความกลัวด้วยความมุ่งมั่นของตน โดยความกล้าจะเป็นแรงกระตุ้นให้คิดพยายามหาทางออก รู้จักจังหวะและโอกาส มีความเชื่อมั่นในการแก้ปัญหาด้วยความกล้าหาญและปัญญา ตลอดจนถ่ายทอดเป็นคำพูดเพื่อสร้างกำลังใจทุกคนให้กล้าเผชิญปัญหา

จุดประสงค์เชิงพฤติกรรม

เพื่อให้นักเรียนกล้าเผชิญกับปัญหาต่างๆ ได้อย่างเหมาะสม

วิธีการดำเนินกิจกรรม

ขั้นนำ (20 นาที)

1. นักเรียนใช้ผ้าปิดตา และใช้มือคลำสิ่งของที่อยู่ในกล่องลังกระดาษ จากนั้นร่วมกันอภิปรายว่า ภายในกล่องลังกระดาษประกอบด้วยสิ่งของใดบ้าง
2. ครูให้นักเรียนแสดงความคิดเห็นว่า ขณะปิดตาแล้วคลำสิ่งของในกล่องนักเรียนมีความรู้สึกอย่างไร พอสรุปได้ว่า ความรู้สึกกลัวจะเกิดขึ้นเมื่อเรามองไม่เห็นสิ่งที่เราเผชิญอยู่ตรงหน้า

ขั้นดำเนินการ (90 นาที)

3. นักเรียนดูวิดีโอเรื่อง “แก๊งวัยรุ่นบุกโรงเรียน” จากนั้นร่วมกันอภิปรายถึงสภาพปัญหา สาเหตุ ผลกระทบที่เกิดขึ้น และวิธีการจัดการกับปัญหาที่เกิดขึ้น
4. นักเรียนศึกษาใบกิจกรรม เรื่อง การกล้าเผชิญปัญหา และวิเคราะห์สถานการณ์ที่กำหนดให้ จากนั้นให้นักเรียนตอบคำถามตามประเด็นต่างๆ จากนั้นร่วมกันอภิปรายสรุป
5. นักเรียนแบ่งกลุ่มกลุ่มละ 10 คน สืบค้นและจำลองสถานการณ์สภาพปัญหาที่อาจเกิดขึ้นในโรงเรียนอย่างไม่คาดฝัน เช่น ภัยธรรมชาติ อุบัติภัย และภัยจากมิชชันนารี เป็นต้น พร้อมทั้งให้เสนอแนวทางการจัดการและแก้ไขปัญหาเมื่อเกิดปัญหาเฉพาะหน้าขึ้น
6. นักเรียนร่วมกันอภิปรายสรุปแนวทางการจัดการกับปัญหาที่เกิดขึ้นเฉพาะหน้า

ขั้นสรุป (10 นาที)

7. ครุมนำนักเรียนอภิปรายและสรุปสิ่งที่ได้จากกิจกรรมโดยใช้เทคนิค R – C – A ดังนี้

คำถามเพื่อการสะท้อน (R)

นักเรียนมีความรู้สึกอย่างไร เมื่อนักเรียนได้ปฏิบัติกิจกรรมแล้ว

คำถามเพื่อการเชื่อมโยง (C)

นักเรียนคิดว่าสิ่งใดที่เป็นปัญหาที่สำคัญที่สุดในชีวิตของนักเรียน และส่งผลอย่างไร

คำถามเพื่อการประยุกต์ใช้ (A)

นักเรียนมีวิธีสร้างความกล้าที่จะเผชิญกับปัญหาหรืออุปสรรคอย่างไร

สื่อและอุปกรณ์ที่ใช้

1. กล้องล็งกระดาศ
2. สิ่งของต่างๆ เช่น ตุ๊กตารูปสัตว์ ใบไม้ เป็นต้น
3. ผ้าปิดตา
4. กระดาศ
5. ปากกาสี
6. วิดิทัศน์ เรื่อง “แก๊งวัยรุ่นบุกโรงเรียน”
7. ใบกิจกรรม เรื่อง การกล้าเผชิญปัญหา

การประเมินผล

การสังเกตพฤติกรรมด้านการกล้าเผชิญปัญหา

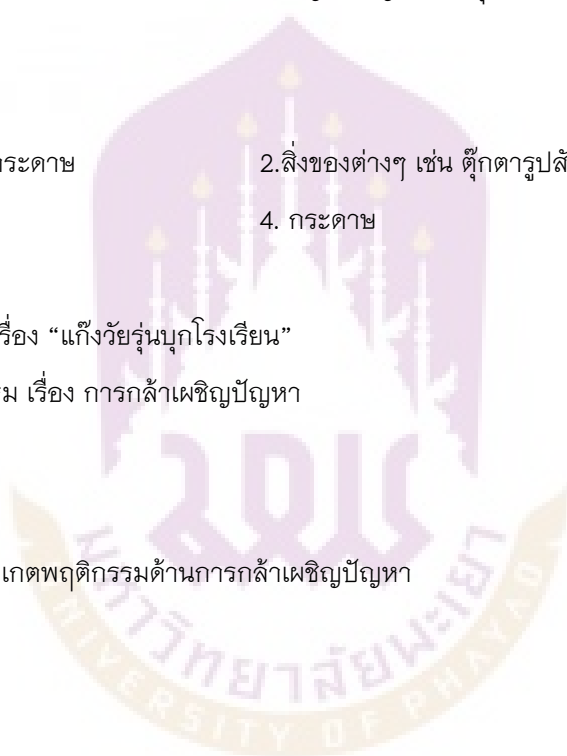

ใบกิจกรรม เรื่อง การกล้าเผชิญกับปัญหา

ให้นักเรียนวิเคราะห์สถานการณ์ต่อไปนี้แล้วตอบคำถาม

นายตันนักเรียนชั้น ม.6 เป็นนักเรียนที่เก่ง สุภาพ เรียบร้อย เป็นที่รักของเพื่อน และครู อีกทั้งยังเป็นที่คาดหวังของแม่และครูมาโดยตลอด ในวันประกาศผลสอบ พบว่า นายตันสอบไม่ติดคณะที่ตนเองตั้งใจ นักเรียนคิดว่านายตันควรปฏิบัติตนเช่นไร

1. ถ้านักเรียนเป็นนายตัน จะมีวิธีจัดการกับความกังวลที่เกิดขึ้นอย่างไร.....

.....

.....

2. นักเรียนคิดว่านายตันควรปฏิบัติตน อย่างไร.....

.....

.....

ในระหว่างทางกลับบ้าน นางสาวแดงพบวัยรุ่นกลุ่มหนึ่งกำลังรีดไถเงินนักเรียนรุ่นน้องอยู่ นักเรียนคิดว่า นางสาวแดงควรปฏิบัติตนเช่นไร

1. ถ้านักเรียนเป็นนางสาวแดง จะมีวิธีจัดการกับความกังวลที่เกิดขึ้นอย่างไร.....

.....

.....

2. นักเรียนคิดว่านางสาวแดง ควรปฏิบัติตน อย่างไร.....

.....

.....

แบบสังเกตพฤติกรรม ด้านการกล้าเผชิญปัญหา

วันที่ทำการประเมิน.....

คำชี้แจง ให้ท่านสังเกตพฤติกรรมของนักเรียน จากนั้นใส่คะแนนลงในช่องรายการประเมิน

ที่	ชื่อ - นามสกุล	รายการประเมิน		รวม	แปลผล ปรับปรุง (2) พอใช้ (3 - 4) ดี (5 - 6)
		การกล้าเผชิญ ปัญหา	การมีส่วนร่วม ในการทำ กิจกรรม		
1					
2					
3					
4					
5					
6					
7					
8					
9					
10					

เกณฑ์การประเมิน

รายการประเมิน	3 คะแนน	2 คะแนน	1 คะแนน
การกล้าเผชิญปัญหา	นักเรียนแก้ปัญหาด้วยความกล้าหาญ โดยอาศัยความรู้และสติปัญญา	นักเรียนแก้ปัญหาด้วยความกล้าหาญ	นักเรียนไม่กล้าเผชิญกับปัญหา
การมีส่วนร่วมในการทำกิจกรรม	นักเรียนให้ความสนใจและทำกิจกรรมกับผู้อื่นด้วยความตั้งใจ	นักเรียนให้ความสนใจและร่วมทำกิจกรรมกับผู้อื่น	นักเรียนเข้าร่วมทำกิจกรรมกับผู้อื่น

กิจกรรมที่ 9 การยอมรับการเปลี่ยนแปลงที่เกิดขึ้นในสังคม

เวลา 1 ชั่วโมง

สาระสำคัญ

การยอมรับการเปลี่ยนแปลงที่เกิดขึ้นทางสังคม คือ การเรียนรู้ การปรับตัวให้ทันต่อการเปลี่ยนแปลงที่เกิดขึ้นกับระบบสังคม กระบวนการ แบบอย่างหรือรูปแบบทางสังคม เช่น ขนบธรรมเนียม ประเพณี ระบบครอบครัว ระบบการปกครอง โดยการเปลี่ยนแปลงทางสังคมนี้อาจจะเป็นไปในทางก้าวหน้า หรือถดถอยก็ได้ เป็นผลมาจากทัศนคติที่แตกต่างกันออกไป และความต้องการที่รับรู้สิ่งใหม่ๆ ของสมาชิกในสังคม ซึ่งจะส่งผลให้เกิดการเปลี่ยนแปลงทางสังคมในที่สุด

จุดประสงค์เชิงพฤติกรรม

เพื่อให้นักเรียนสามารถยอมรับการเปลี่ยนแปลงที่เกิดขึ้นในสังคมได้

วิธีดำเนินกิจกรรม

ขั้นนำ (10 นาที)

1. ครูนำนักเรียนอภิปรายถึง ผลจากการเปลี่ยนแปลงทางสังคม โดยใช้คำถามว่า อะไรจะเกิดขึ้นถ้า ... เช่น อะไรจะเกิดขึ้นถ้าคนเรามีอายุขัยเพิ่มขึ้นเป็น 200 ปี เป็นต้น
2. นักเรียนดูวิดีโอทัศน์ เรื่อง บทเรียนชีวิตของนกอินทรี และร่วมกันอภิปรายถึงสาเหตุ ความจำเป็นในการปรับตัวตามการเปลี่ยนแปลง และผลกระทบที่เกิดขึ้น

ขั้นดำเนินการ (40 นาที)

3. ครูนำนักเรียนอภิปรายเพื่อสร้างความตระหนักถึงการเปลี่ยนแปลงในด้านต่างๆ ทั้งทางด้านสังคม เทคโนโลยี และทิศทางการศึกษา
4. นักเรียนแบ่งกลุ่ม กลุ่มละ 5 คน ศึกษาใบกิจกรรม เรื่อง การยอมรับการเปลี่ยนแปลงที่เกิดขึ้นในสังคม โดยเขียนความคาดหวังของตนที่จะเป็นผู้มีส่วนร่วมในการเปลี่ยนแปลงของโรงเรียน
5. นักเรียนแต่ละกลุ่มระดมเกี่ยวกับการพัฒนาคุณภาพชีวิตในโรงเรียนตามกรอบแนวคิดที่กำหนดไว้ในใบกิจกรรม จากนั้นนำเสนอผลหน้าชั้นเรียน

ขั้นสรุป (10 นาที)

6. ครูนำนักเรียนอภิปรายและสรุปสิ่งที่ได้จากกิจกรรมโดยใช้เทคนิค R – C – A ดังนี้

คำถามเพื่อการสะท้อน (R)

เมื่อนักเรียนได้ปฏิบัติกิจกรรมแล้วนักเรียนมีความรู้สึกอย่างไร

คำถามเพื่อการเชื่อมโยง (C)

นักเรียนคิดว่านักเรียนสามารถยอมรับการเปลี่ยนแปลงได้มากน้อยเพียงใด

คำถามเพื่อการประยุกต์ใช้ (A)

นักเรียนมีวิธีการเรียนรู้ การจัดการและยอมรับการเปลี่ยนแปลงที่เกิดขึ้นได้อย่างไร

สื่อและอุปกรณ์ที่ใช้

1. กระดาษบรูฟ
2. ปากกาสี
3. วิดิทัศน์ บทเรียนชีวิตจากนกอินทรี
4. ใบกิจกรรม เรื่อง การยอมรับการเปลี่ยนแปลงที่เกิดขึ้นในสังคม

การประเมินผล

การสังเกตพฤติกรรมด้านการยอมรับการเปลี่ยนแปลงที่เกิดขึ้นในสังคม



ใบกิจกรรม การยอมรับการเปลี่ยนแปลงที่เกิดขึ้นในสังคม

ตอนที่ 1 ให้นักเรียนเขียนความคาดหวังของตนเองที่จะเป็นผู้มีส่วนร่วมในการเปลี่ยนแปลงของโรงเรียน

ความคาดหวัง	
1.....	
2.....	
3.....	
4.....	
5.....	
6.....	
7.....	
8.....	
9.....	
10.....	

ตอนที่ 2 กรอบแนวคิดในการพัฒนาคุณภาพชีวิตในโรงเรียน

สภาพเดิม	ความเปลี่ยนแปลง	แนวทาง/วิธีการพัฒนา/ กิจกรรม/แนวคิด	ผลที่ได้รับ

แบบสังเกตพฤติกรรม ด้านการยอมรับการเปลี่ยนแปลงที่เกิดขึ้นในสังคม

วันที่ทำการประเมิน.....

คำชี้แจง ให้ท่านสังเกตพฤติกรรมของนักเรียน จากนั้นใส่คะแนนลงในช่องรายการประเมิน

ที่	ชื่อ - นามสกุล	รายการประเมิน		รวม	แปลผล ปรับปรุง (2) พอใช้ (3 - 4) ดี (5 - 6)
		การยอมรับการเปลี่ยนแปลงที่เกิดขึ้นในสังคม	การมีส่วนร่วมในการทำกิจกรรม		
1					
2					
3					
4					
5					
6					
7					
8					
9					
10					

เกณฑ์การประเมิน

รายการประเมิน	3 คะแนน	2 คะแนน	1 คะแนน
การยอมรับการเปลี่ยนแปลงที่เกิดขึ้นในสังคม	นักเรียนยอมรับสิ่งใหม่ๆที่เกิดขึ้น และปรับตัวได้อย่างเหมาะสม	นักเรียนยอมรับสิ่งใหม่ๆที่เกิดขึ้น และปรับตัวได้	นักเรียนไม่ยอมรับสิ่งใหม่ๆที่เกิดขึ้น หรือไม่สามารถปรับตัวให้เข้ากับสถานการณ์ได้
การมีส่วนร่วมในการทำกิจกรรม	นักเรียนให้ความสนใจและทำกิจกรรมกับผู้อื่นด้วยความตั้งใจ	นักเรียนให้ความสนใจและร่วมทำกิจกรรมกับผู้อื่น	นักเรียนเข้าร่วมทำกิจกรรมกับผู้อื่น

กิจกรรมที่ 10 การยอมรับผลจากการกระทำของตนเอง เวลา 1 ชั่วโมง

สาระสำคัญ

การยอมรับผลจากการกระทำของตนเอง เป็นการแสดงความรับผิดชอบจากการกระทำของตนเอง โดยไม่โยนความรับผิดชอบไปให้ผู้อื่น ไม่ว่าจะงานที่ทำไปจะบรรลุตามเป้าหมายหรือไม่ เพื่อเป็นการแสดงความรับผิดชอบและนำมาปรับปรุงแก้ไขงานนั้นให้ดีขึ้นกว่าเดิม ทั้งนี้ผลที่ได้รับจากการยอมรับผลของการกระทำของตนเอง ก่อให้เกิดความไว้วางใจจากผู้ที่ร่วมงาน และการให้อภัยในข้อผิดพลาดที่เกิดขึ้น

จุดประสงค์เชิงพฤติกรรม

เพื่อให้นักเรียนสามารถยอมรับผลที่เกิดจากการกระทำของตนเองได้

วิธีดำเนินกิจกรรม

ชั้นนำ (10 นาที)

1. ครูนำนักเรียนอภิปรายเกี่ยวกับ การยอมรับผลที่เกิดจากการกระทำของตนเอง พอสรุปได้ว่า การยอมรับผลจากการกระทำของตนเอง เป็นการแสดงความรับผิดชอบจากการกระทำของตนเอง โดยไม่โยนความรับผิดชอบไปให้ผู้อื่น

2. ให้นักเรียนแลกเปลี่ยนประสบการณ์ การกระทำผิดที่เกิดขึ้นในอดีต

ขั้นดำเนินการ (40 นาที)

3. ครูติดเทปทาบการสับนพิน และให้นักเรียนนั่งในเขตหลังเทปทาบ

4. ครูกำชับนักเรียนในการทำกิจกรรมนี้ต้องไม่พูดคุยกัน ไม่กระซิบ ไม่หัวเราะ เพราะจะทำให้เราไม่สามารถสัมผัสถึงความคิดส่วนตัวของเราได้มากที่สุด

5. อธิบายกติกา โดยเมื่อพูดประโยคที่ว่า “ก้าวข้ามเส้นออกมาถ้า.....” ให้นักเรียนที่มีความคิดหรือความรู้สึกตรงกับคำนั้นๆ เดินก้าวข้ามเส้นออกมา และหากประโยคไม่ตรงกับตนเองขอให้ผู้เล่นยืนอยู่กับที่

6. เมื่อนักเรียนก้าวข้ามเทปทาบสีไปแล้ว ให้นักเรียนหันหน้าเข้าหานักเรียนฝั่งตรงข้าม และปล่อยให้ผู้เล่นอยู่ในความสงบสักครู่หนึ่ง เพื่อสังเกตพฤติกรรมของนักเรียน

7. ให้ผู้เล่นกลับเข้าไปยังจุดเดิม และเริ่มรอบต่อไป โดยใช้เหตุการณ์อื่นๆ ต่อไป

ขั้นสรุป (10 นาที)

8. ครูนำนักเรียนอภิปรายและสรุปสิ่งที่ได้จากกิจกรรมโดยใช้เทคนิค R – C – A ดังนี้

คำถามเพื่อการสะท้อน (R)

1. เมื่อนักเรียนได้ปฏิบัติกิจกรรมแล้วนักเรียนมีความรู้สึกอย่างไร
2. นักเรียนรู้สึกอย่างไรเมื่อเลือกที่จะก้าวข้ามเส้นหรือไม่ก้าวข้ามเส้นแล้วทำให้กลายเป็นคนในกลุ่มส่วนมากหรือเป็นคนในกลุ่มส่วนน้อย

คำถามเพื่อการเชื่อมโยง (C)

1. จากประสบการณ์ที่ผ่านมานักเรียนมักได้รับเลือกให้อยู่ในกลุ่มหรือไม่ เพราะเหตุใด
2. นักเรียนรู้สึกอย่างไรถ้านักเรียนไม่ได้รับเลือกให้อยู่ในกลุ่ม

คำถามเพื่อการประยุกต์ใช้ (A)

นักเรียน มีวิธีการจัดการกับปัญหาจากการกระทำที่เกิดขึ้นในอดีตอย่างไร

สื่อและอุปกรณ์ที่ใช้

1. กระดาษบรูฟ
2. ปากกาสี
3. เทปกาวสี

การประเมินผล

การสังเกตพฤติกรรมด้านการยอมรับผลจากการกระทำ



แบบสังเกตพฤติกรรม ด้านการยอมรับผลจากการกระทำของตนเอง

วันที่ทำการประเมิน.....

คำชี้แจง ให้ท่านสังเกตพฤติกรรมของนักเรียน จากนั้นใส่คะแนนลงในช่องรายการประเมิน

ที่	ชื่อ - นามสกุล	รายการประเมิน		รวม	แปลผล ปรับปรุง (2) พอใช้ (3 - 4) ดี (5 - 6)
		การยอมรับผล จากการกระทำ ของตนเอง	การมีส่วนร่วม ในการทำ กิจกรรม		
1					
2					
3					
4					
5					
6					
7					
8					
9					
10					

เกณฑ์การประเมิน

รายการประเมิน	3 คะแนน	2 คะแนน	1 คะแนน
การยอมรับผลจากการกระทำของตนเอง	นักเรียนรับผิดชอบกับการกระทำของตนเองและไม่โยนความผิดให้ผู้อื่น	นักเรียนรับผิดชอบกับการกระทำของตนเอง	นักเรียนไม่รับผิดชอบกับการกระทำของตนเองหรือโยนความผิดให้ผู้อื่น
การมีส่วนร่วมในการทำกิจกรรม	นักเรียนให้ความสนใจและทำกิจกรรมกับผู้อื่นด้วยความตั้งใจ	นักเรียนให้ความสนใจและร่วมทำกิจกรรมกับผู้อื่น	นักเรียนเข้าร่วมทำกิจกรรมกับผู้อื่น



ประวัติผู้วิจัย

ประวัติผู้วิจัย

ชื่อ นามสกุล	ชัยศาสตร์ คเชนทร์สุวรรณ
วัน เดือน ปี เกิด	13 มิถุนายน 2530
ที่อยู่ปัจจุบัน	19/126 ถนนริมคลองบางค้อ แขวงบางค้อ เขตจอมทอง กรุงเทพฯ 10150
ที่ทำงานปัจจุบัน	โรงเรียนเตรียมอุดมศึกษาพัฒนาการ, กรุงเทพฯ
ตำแหน่งหน้าที่ปัจจุบัน	ครู กลุ่มสาระการเรียนรู้วิทยาศาสตร์และเทคโนโลยี
ประสบการณ์การทำงาน	
พ.ศ. 2558	ครู โรงเรียนเตรียมอุดมศึกษาพัฒนาการ, กรุงเทพฯ
พ.ศ. 2556	ครูผู้ช่วย โรงเรียนมัธยมวัดหนองจอก, กรุงเทพฯ
พ.ศ. 2555	ครูผู้สอน โรงเรียนอัสสัมชัญ, กรุงเทพฯ
ประวัติการศึกษา	
พ.ศ. 2556	วท.ม. (ชีววิทยา), มหาวิทยาลัยศรีนครินทรวิโรฒ, กรุงเทพฯ
พ.ศ. 2553	กศ.บ. (วิทยาศาสตร์ทั่วไป), มหาวิทยาลัยศรีนครินทรวิโรฒ, กรุงเทพฯ
ผลงานตีพิมพ์	
ที่เกี่ยวข้องกับวิทยานิพนธ์	
ชัยศาสตร์ คเชนทร์สุวรรณ, อัจฉรา วัฒนานรงค์, นรา สมประสงค์ และราชันย์ บุญธิมา. (2562). ภาวะผู้นำของนักเรียนระดับชั้นมัธยมศึกษาในศตวรรษที่ 21. วารสารราชนครินทร์ , 16(36), 101-106.	
ชัยศาสตร์ คเชนทร์สุวรรณ, อัจฉรา วัฒนานรงค์, นรา สมประสงค์ และราชันย์ บุญธิมา. (2563). การพัฒนาภาวะผู้นำของนักเรียนระดับชั้นมัธยมศึกษา. วารสาร บรรณศาสตร์ มศว , 13(1), (อยู่ระหว่างการตีพิมพ์)	
ผลงานตีพิมพ์อื่น ๆ	-